

AER-G Estufas-Cocinas

ESTUFAS-PLANCHAS A GAS CON HORNO A GAS
COCINAS-PLANCHAS A GAS CON HORNO A GAS

CARACTERISTICAS ESTANDAR

Construcción exterior e interior en acero inoxidable austenítico (no magnético), salvo respaldo.

Paneles frontales porta-mandos totalmente desmontables para un fácil mantenimiento.

Manifolds en una sola pieza, abocardados por temperatura en un horno y plancha.

Patas de tubo de acero inoxidable regulables de 6" a 8".

PLANCHA:

Potentes quemadores "Tipo U" de última generación y de alta capacidad, 24.000 BTU/Hora cada uno, colocados cada 12" para una óptima distribución del calor.

Pilotos independientes para cada quemador.

Válvulas reforzadas, certificadas ANSI/CSA.

Placa en cold-rolled de 3/4" de espesor, soldada a cercha perimetral por su parte superior.

Cercha perimetral en acero inoxidable.

Bandeja/Charola recoge-grasa en acero inoxidable, extraíble para facilitar su limpieza.

Canal recoge-grasa de 4".

HORNO DE 24" o 36":

Piso y contrapuerta porcelanizados.

Laterales y techo en acero inoxidable.

Bisagras de puerta reforzadas y extraíbles.

Potente quemador "Tipo U" de última generación y de alta capacidad, 30.000 BTU/Hora, controlado por termostato de seguridad de 200 °F a 550 °F, certificado ANSI/CSA.

Válvula pilotática de seguridad para el piloto y para el quemador, certificada ANSI/CSA.

Encendido de piloto por chispa.

Parrillas de alambón cromadas (1 por horno) con dimensiones para recibir "charola panadera americana" de 650 x 450 mm.



AER-G24-24-H



AER-G36-36-H

Presión de trabajo requerida para L.P.: 10" W.C.

Presión de trabajo requerida para G.N.: 5" W.C.

OPCIONES & ACCESORIOS:

- Kit de conversión de gas.
- Repisa opcional con kit de montaje.



Modelo	N° Quemadores	BTU Total/Plancha	N° Horno	BTU Total/Horno	BTU Total	Dimensiones (mm)			Embalaje	
						Frente	Profundidad	Altura	(m²)	(Kg)
AER-G24-24-H	2	48.000 (2)	1	30.000 (1)	78.000	610	823	943	0.72	140
AER-G36-36-H	3	72.000 (3)	1	30.000 (1)	102.000	914	823	943	1.04	186

NOTA I: Las dimensiones de altura incluyen patas regulables en 6". NOTA II: Especificaciones sujetas a cambios sin previo aviso.

AER-G Estufas-Cocinas

ESTUFAS-PLANCHAS A GAS CON HORNO A GAS
COCINAS-PLANCHAS A GAS CON HORNO A GAS

VISTAS CAD

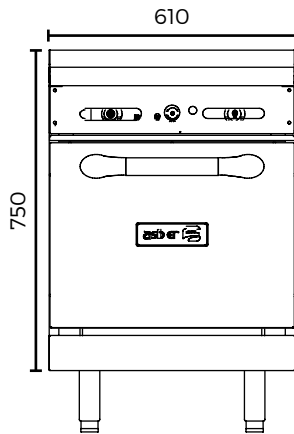

AER-G24-24-H

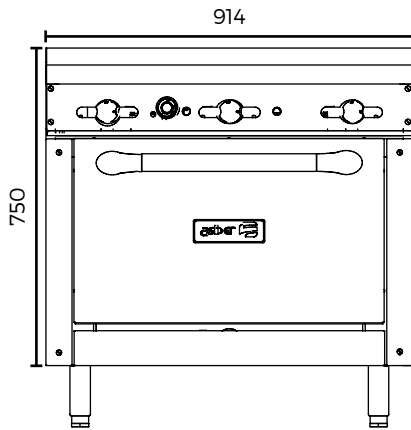
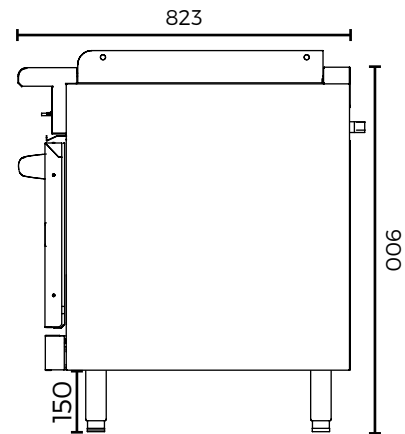

AER-G36-36-H

