

FELLOW®

# MEET TALLY™ PRO

A get-to-know-you guide

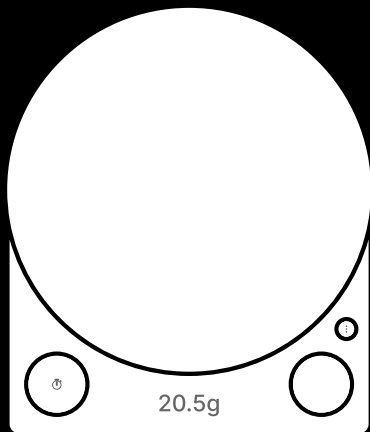

Brewing the perfect cup of coffee requires patience, attention to detail... oh yeah and some math and memorization to get the ratios right. Lucky for you, Tally Pro makes all this easy. No more freestyling or eyeballing.

I graduated with a degree in coffee math.

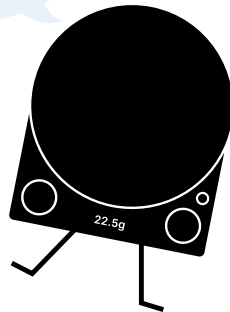

## COUNT ON IT

With Tally Pro you can:



Control exactly how many coffee beans to the 0.1 gram.



Calculate the amount of coffee to water at the touch of a single button.



Automatically start a timer to make sure you don't brew too fast or too slow.

## BEFORE YOU GET STARTED

Tally is packaged with protective shims underneath the weigh pan, which should be removed before use, but do NOT dispose of them. The shims are essential if you plan on transporting Tally because they protect the load cell from damage. To safely remove the shims, follow the directions on Page 9 of your Safety Manual for how to remove and reinstall the weigh pan.

**2-YEAR LIMITED WARRANTY**

# ALL THE RIGHT PARTS

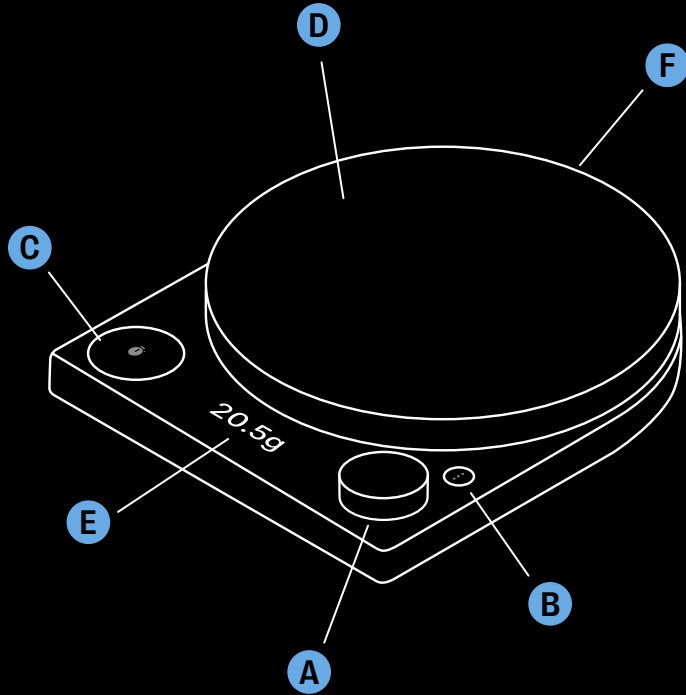

**A** DIAL A multi-purpose wonder. Short press to power on and tare. Long press to power off. Turn to select ratios and switch between measurement units.

**B** MODE BUTTON Press to switch between modes: Brew Assist, Timer, and Weight.

**C** TIMER BUTTON Short press to start or pause timer, long press to reset it. Plus, lock in your ratio during Brew Assist with a short press.

**D** WEIGH PAN Perfectly sized for your brewer. Removable for easy cleaning.

**E** DISPLAY Nice and easy on the eyes. Bright and very wipeable.

**F** USB-C CHARGING PORT Cable included. Battery will remind you when it's time to charge.

# QUICK START GUIDE

When you just can't weight

- ① Put your empty container on the weigh pan and press the **dial** to turn on Tally Pro.
- ② Press the **mode button** to toggle between the three modes, selecting **Brew Assist™**.
- ③ Turn the **dial** to select your preferred brew ratio to automatically calculate the water weight.
- ④ Add to the container until it reaches your desired weight.

# RATIO RECOMMENDATIONS

## Coffee dosage guide

20 grams: Pour-over for one  
40 grams: Pour-overs for two  
60 grams: French press for three

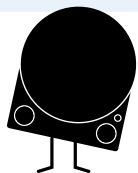

## Coffee-to-water

1:2.5 → Fellow Prismo  
AeroPress® Attachment  
1:8 → Cold brew  
1:14 → French press  
1:15 → AeroPress®  
1:16 → Pour-over  
1:17 → Coffee maker

# BREWING IN BREW ASSIST™ MODE

Get the coffee-to-water ratio right every time.

- ① After following steps 1-4 in Quick Start with Brew Assist, press the **timer button** to move to the next step.
- ② Check out the display. Your saved target water weight in grams is on the right. The current water weight in grams is in the center (it starts at zero until you pour). The timer is on the left (it starts at zero, too).
- ③ Start pouring and Tally will start timing! Pour until the center (current) and right (target) weights are the same. The center oval will change from black to white to let you know your perfect brew is ready.

## Tips

- If you prefer a countdown, you can press the **timer button** before pouring. You can pause the timer any time by pressing it again while timing.
- Press the **dial** at any time to tare the scale. This will not erase your water target if already set.
- To start another brew, press and hold the **timer button** until the scale resets.
- Scan here for a video walk-through of how to use **Brew Assist™**.



# TIMER MODE

Got your ratio memorized? Tally will keep you in time.

①

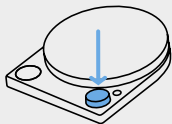

Press the **dial** to turn on Tally Pro.

②

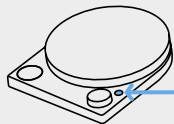

Press the **mode button** to toggle between the three modes, selecting **Timer**.

③

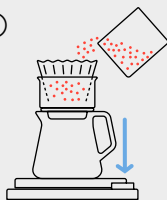

Put your empty container on the weigh pan and pour your ground beans into your brewer. Press the **dial** to tare.

④



Press the **timer button** to start the timer.

⑤



Pour until you reach your desired water weight.

# WEIGHT MODE

In the mood to cook or bake? Right this weigh...

①

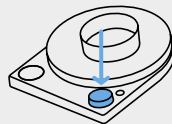

To skip the tare step, start with your empty container on the weigh pan, and press the **dial** to turn on Tally Pro.

②

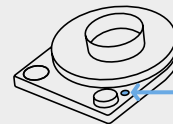

Press the **mode button** to toggle between the three modes, selecting **Weight**.

③

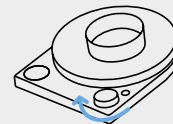

Turn the **dial** to select grams, ounces, pounds, or milliliters.

④



Pour ingredients into the container till you reach the desired weight.

I moonlight as a sous-chef.

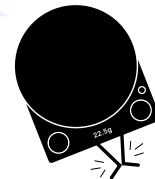

# SMART TIPS + TRICKS

①



Tally Pro will automatically turn off after 10 minutes unless timing. Screen will dim after two minutes of inactivity.

②

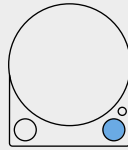

To turn off Tally Pro manually, press and hold the dial for one second. Tally will fade to black.

④

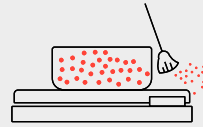

Keep coffee grinds away from the dial.

⑤



Never run Tally Pro under running water. Only clean with a damp cloth.

③

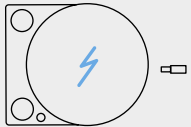

Set a reminder to charge Tally Pro every month for daily use. Tally Pro will remind you to charge it when its battery is getting low. Otherwise, you can check the battery status by plugging or unplugging the USB-C cable.

Tally ho! Let's go.

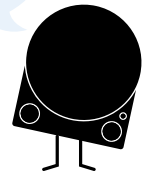

FELLOW®

认识  
TALLY™  
PRO

快速入门指南

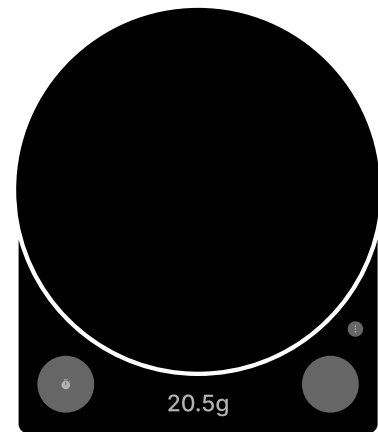

萃取一杯好喝的咖啡，  
需要耐心、细心……

当然也需要精密的计算和记忆力……  
我们称为用真心！

这样才能实现正确配比~

幸运的是，  
Tally Pro 让这一切变得简单  
不再随机配比，不再不知所措！

我有咖啡计算  
毕业证！

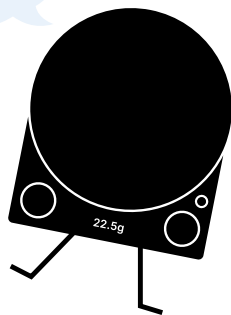

## 值得信赖

Tally Pro 可用于：



灵敏测量，无论多少咖啡豆，精度控制在0.1克



一键计算咖啡与水的比例。



自动启动定时器，确保萃取速度不会太快或太慢。

## 准备工作

Tally电子秤在称量盘下方包有保护垫片，使用前应该将其摘除，但请勿丢弃。如果您计划运输Tally电子秤，这些垫片非常重要，因其可以保护称重传感器不会损坏。要安全拿掉垫片，请遵照安全手册第 18 页上有关如何拿掉垫片并重新安装称量盘的指示。

两年有限质保



# 零件介绍

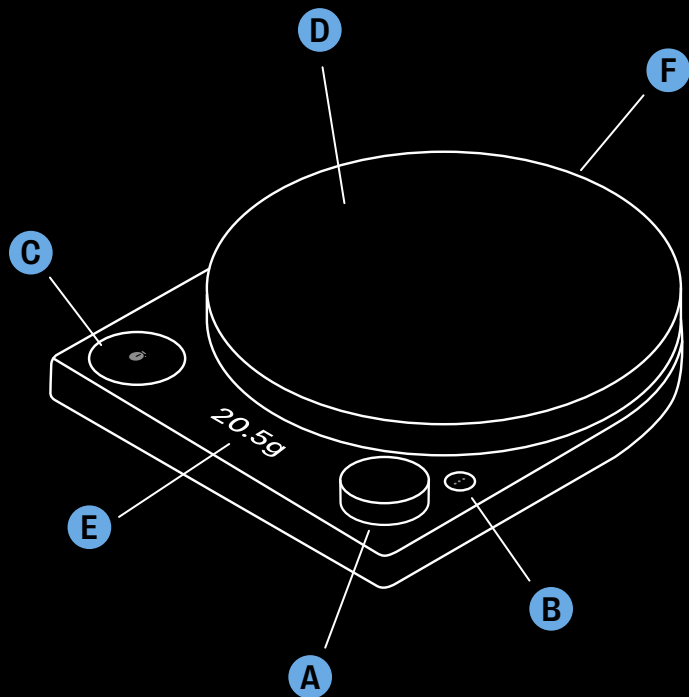

- A** 调节旋钮  
短按，开机或归零。长按，关机。  
扭动，选择比例与计量单位。
- B** 模式按钮  
按压可切换模式：  
辅助冲煮、定时器、重量。
- C** 计时按钮  
短按，启动或停止计时。  
长按，重置。在“辅助冲煮”  
模式下，短按一次可以锁定比例。
- D** 称量盘  
外观简约，可拆卸设计，清洁方便。
- E** 显示屏  
护眼设计，清晰表现，读取简单。  
可擦拭屏幕。
- F** 充电口  
含Type-C USB充电线。电池会通知您充电。

# 快速入门指南

## 冲煮等不及, 想要用Tally

- ① 把空容器放到称量盘, 按压**调节旋钮**以启动Tally Pro。
- ② 按压**模式按钮**, 在三个模式之间切换, 选择**辅助冲煮**模式。
- ③ 转动 **调节旋钮**, 选择您希望的冲煮比例, 即会自动计算水的重量。
- ④ 向容器添加咖啡和水, 直至达到所需的重量。

## 推荐比例

### 咖啡粉用量指南

- 20 克: 单人份手冲咖啡
- 40 克: 双人份手冲咖啡
- 60 克: 三人份法压壶

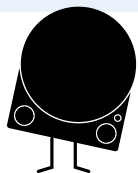

### 咖啡 粉水比

- 1:2.5 → Fellow Prismo  
Aeropress (爱乐压)®  
配件
- 1:8 → 冷萃
- 1:14 → 法压壶
- 1:15 → Aeropress (爱乐压)®
- 1:16 → 手冲咖啡
- 1:17 → 美式咖啡机

# BREW ASSIST™ (辅助冲煮)模式下 萃取

## 每次都能获得正确的粉水比!

- ① 在“辅助冲煮”模式下, 遵循快速入门指南中的第 1-4 步, 然后按压**计时按钮**即可进入下一步。
- ② 查看显示屏。您保存的目标水重量 (以克为单位) 显示在右侧。当前水重量 (以克为单位) 显示在中央 (在您倾倒之前, 起始值为零)。定时器显示在左侧 (起始值也为零)。
- ③ 开始冲煮, Tally 会开始计时! 注水直至中央 (实际) 重量与右侧 (目标) 重量相同。中心的椭圆形将从黑色变为白色, 以便您知道已达到理想的冲煮比例。

## 技巧

- 如果您选择倒计时, 您可以在注水之前按压 **计时按钮** 在计时过程中, 随时再次按压即可停止计时。
- 随时按压**调节旋钮**, 即可归零。如果目标水量已设置, 这个操作不会消除目标水量。
- 如果要开始新的冲煮, 请长按 **计时按钮**, 直到Tally 重置。
- 扫描此处观看有关如何使用 Brew Assist 的视频。



# 计时模式

记不住粉水比?Tally 来帮你!

①

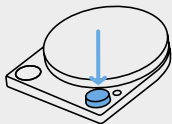

按压 调节旋钮  
即可启动 Tally Pro。

②

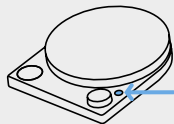

按压 模式按钮可在三  
种模式之间进行切换,  
请选择 计时模式。

③

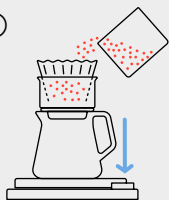

把空容器放到称  
量盘上,将咖啡粉  
倒入滤杯,按压  
调节旋钮,即可归零。

④



按压 计时按钮 即可  
启动计时器。

⑤



注水,直到达到你所  
需要的水重目标。

# 重量模式

除了冲煮还想下厨?

①

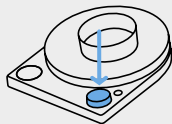

如果你想单独使用  
Tally Pro进行称重。  
请先把空容器放在  
称量盘上,然后按压  
调节旋钮,启动  
Tally Pro。

②

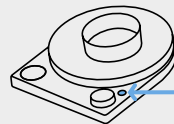

按压**模式按钮**即可在  
三个模式之间切换,  
请选择**重量模式**。

③

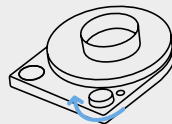

转动 调节旋钮  
即可选择重量单位:  
克、盎司、磅或毫升。

④

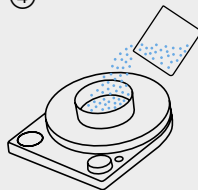

把原料倒入容器,  
直至达到所需重量。

我的兼职是副厨。

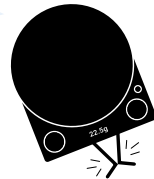

# 技巧 + 诀窍



①



Tally Pro 会在 10 分钟后自动关机，除非已定时。如果连续两分钟没有任何操作，屏幕会变暗。

②

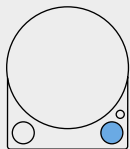

若要手动关闭 Tally Pro，请按住调节旋钮 1 秒。Tally 屏幕会变暗。

④

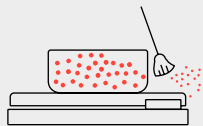

请让磨豆机远离 Tally Pro 的称量盘。

⑤



请勿在流水中运行 Tally Pro。只能用湿布擦拭。

③

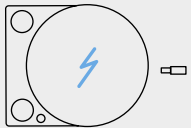

请设置 Tally Pro 每月充电提醒，以便日常使用。电量变低时，Tally Pro 会提醒您充电。插入或拔出 USB-C 电缆后也可查看电量。

Tally 嘿！开始行动！



FELLOW®

認識

TALLY™

PRO

產品介紹指南

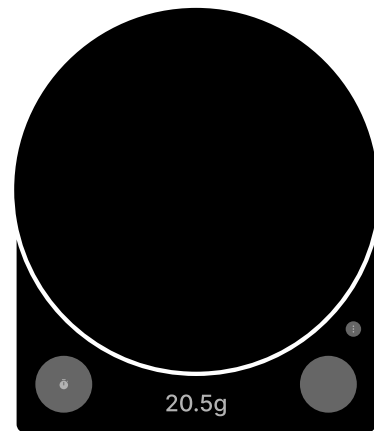

沖煮完美的咖啡  
需要耐心、注重細節...  
對了，還需要算數學和  
良好的記憶力，才能取得正確的比例。  
幸運的是，Tally Pro 把這一切變簡單了。  
不用再隨意拿捏份量或是眯眼目測了。

我咖啡數學系畢業的。

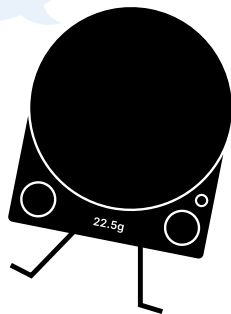

## 值得您信賴的機器

有了 Tally Pro 後，您就可以：



準確控制咖啡豆重量，讓誤差在 0.1 克範圍內。



只要一個按鈕，就能計算咖啡豆與水的比例。



自動啟動計時器，確保您的沖煮速度不會太快或太慢。

## 開始之前

Tally 的秤盤下方附有保護墊，應在使用前移除，但是請勿丟棄。規劃運送 Tally 時，不可缺少保護墊，因為可以保護重量感測器避免損壞。若想安全移除保護墊，請遵循安全手冊第 28 頁的指示，以瞭解如何拆下和安裝秤盤。

兩年有限保固

# 零件介紹

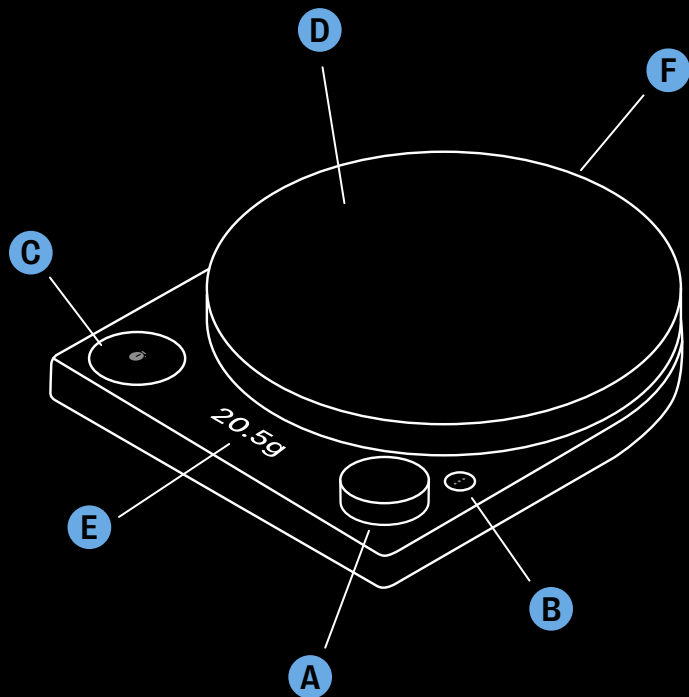

**A** 調整旋鈕

這是具備多種功能的組件。短按就能開機及歸零。長按就能關機。旋轉就能選取比例以及變換不同重量單位。

**B** 模式按鍵

按壓就能變換模式：  
沖泡協助模式、計時器模式、及秤重模式。

**C** 計時器按鍵

短按就能啟動或暫停計時器，長按就能重設計時器。另外，短按還可以在「沖泡協助」模式期間，鎖定您的比例。

**D** 秤盤

搭配您沖煮器具的完美尺寸。可拆卸式設計，方便清潔。

**E** 顯示器

高亮度好讀取，  
美觀又可擦拭清潔。

**F** TYPE-C  
充電孔

包含充電線。電池會通知您充電。

# 快速入門指南

迫不及待的時候就看這裡

- ① 把空容器放到秤盤上，然後按壓**調整旋鈕**開啟 Tally Pro。
- ② 按壓**模式按鍵**在三種模式間做切換，請選取**沖煮協助**模式。
- ③ 轉動**調整旋鈕**，選取您最喜愛的沖煮比例，以自動計算注水量。
- ④ 把咖啡粉倒入容器，直到達到目標重量。

## 建議比例

### 咖啡豆量指引

- 20 公克：一人份手沖
- 40 公克：二人份手沖
- 60 公克：三人份法式濾壓

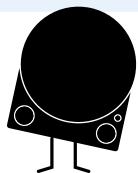

### 咖啡與水的比率

- 1:2.5 → Fellow Prismo  
Aeropress (愛樂壓)  
萃取器®配件
- 1:8 → 冷萃
- 1:14 → 法式濾壓
- 1:15 → Aeropress (愛樂壓)®
- 1:16 → 手沖
- 1:17 → 美式咖啡機

# 用BREW ASSIST™(沖煮協助) 模式進行沖泡

讓咖啡與水的比例每次都正確

- ① 在依照快速入門指南第 1-4 步驟進行沖煮協助後，按壓**計時器按鍵**，進入下個步驟。
- ② 查看顯示器。右邊是您儲存的目標注水重量公克數。中間是目前注水重量公克數(在您倒入水前都是零)。左邊則是計時器(一開始也是零)。
- ③ 開始注水後，Tally 就會開始計時！持續加水，直到中央(目前)與右邊(目標)重量相等。中央的橢圓形會從黑色變成白色，讓您知道完美的咖啡已經沖泡完畢。

## 訣竅

- 如果您比較喜歡倒數的方式，您可以在加水前先按壓**計時器按鍵**。在計時期間，您可以再次按壓計時器，以暫停計時。
- **在任何時間按下調整旋鈕**，就能讓秤歸零。這個動作並不會刪除任何已設定的目標水重量。
- 如欲再次沖煮，請長壓**計時器按鍵**，直到秤重新設定。
- 掃描此處觀看有關如何使用 Brew Assist 的視頻。





# 計時器模式

知道您要的比例了嗎？Tally 會幫您打理時間。

①

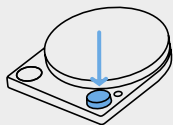

按壓**調整旋鈕**，開啟 Tally Pro。

②

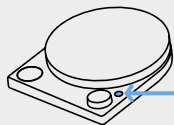

按壓**模式按鍵**在三種模式間做切換，請選取**計時器模式**。

③

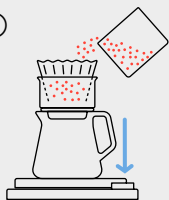

把空容器放到秤盤上，並把咖啡粉倒入沖煮器中。按壓**調整旋鈕**歸零。

④



按壓**計時器按鍵**以開啟計時器。

⑤



把水注入直到達到您要的重量。

# 秤重模式

想要烹飪或烘焙嗎？往這邊看過來...

①

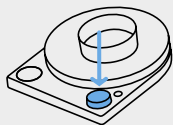

如欲跳過歸零步驟，先把空容器置於秤盤上，然後再按壓**調整旋鈕**開啟 Tally Pro。

②

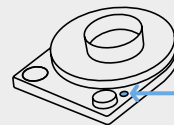

按壓**模式按鍵**在三種模式間做切換，請選取**秤重模式**。

③

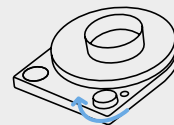

轉動**調整旋鈕**，選取公克、盎司、磅或毫升。

④

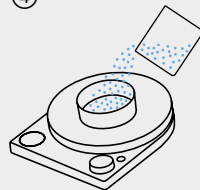

把材料倒入容器，直到達到您要的重量。

我還能兼任副主廚。

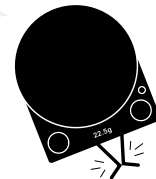

# 聰明小訣竅 + 招數



①



除了計時外，Tally Pro 會在十分鐘後自動關閉。如果兩分鐘無任何動作，螢幕會變暗。

②

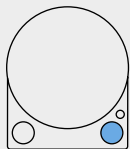

如欲手動關閉 Tally Pro，請長按調整旋鈕一秒鐘。Tally 會逐漸轉為黑色。

④

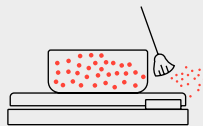

請避免讓調整旋鈕沾到咖啡粉。

⑤



請勿用水沖洗 Tally Pro。僅可以使用濕布擦拭。

③

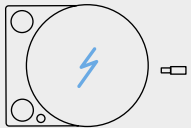

設定每個月為 Tally Pro 充電的提醒通知，以利您每日使用。Tally Pro 會在電量偏低時提醒您要充電。否則您也可以透過插入或拔除 TYPE-C 充電線，查看電量狀態。

Tally 準備好！  
我們走吧。

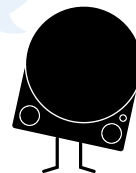

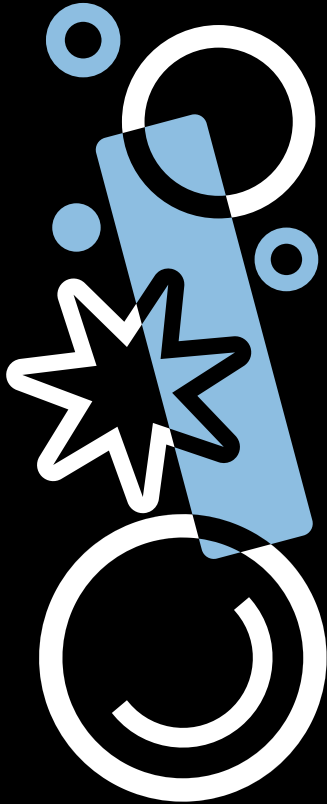

[www.Fellowproducts.com](http://www.Fellowproducts.com) | [@fellowproducts](https://twitter.com/fellowproducts)

789-00009 E