

FELLOW®



ODE™

磨豆機

快速使用指南

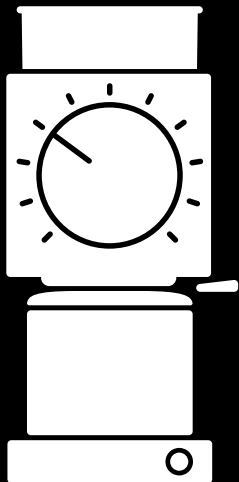

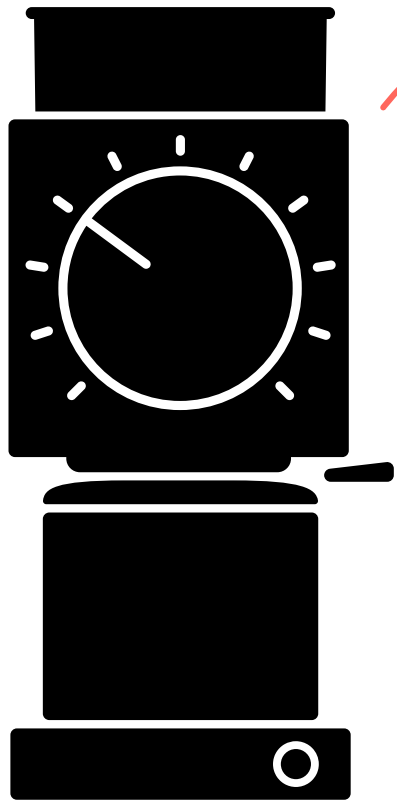

嗨!大家好嗎?

咖啡像是每天的日光、也是深夜的生命之水
無時無刻你都會需要我

早晨的那杯，我將可以放低聲量的為你沖煮咖啡
讓你感受今日滿滿的元氣

夜晚的那杯，我更可以沖煮出你理想中的風味
讓你感受到還有我的陪伴

你只要準備好咖啡豆
讓我們一起走入手沖咖啡的世界吧

Love, Ode

磨豆機快速指南

在你準備要用你的磨豆機前，請仔細閱讀整本安全手冊

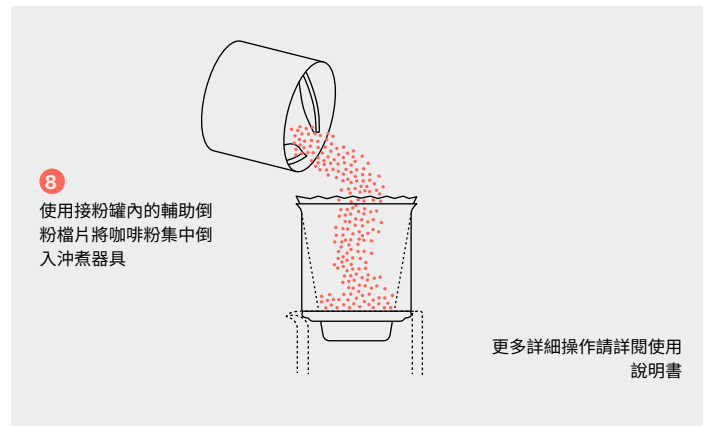
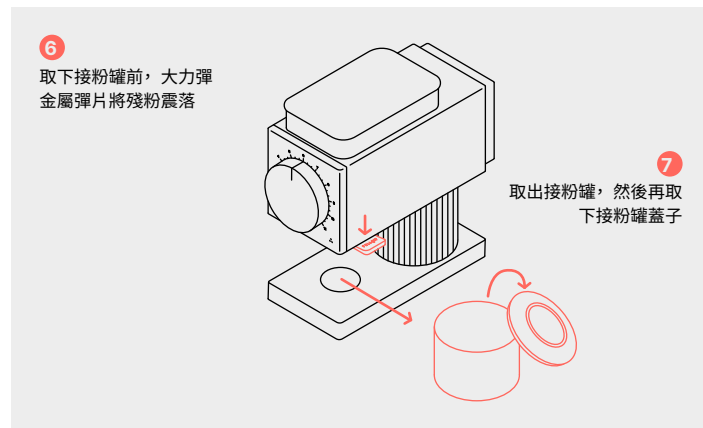
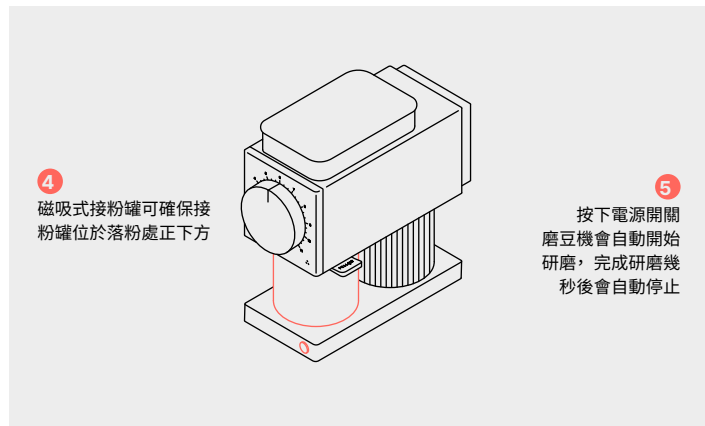
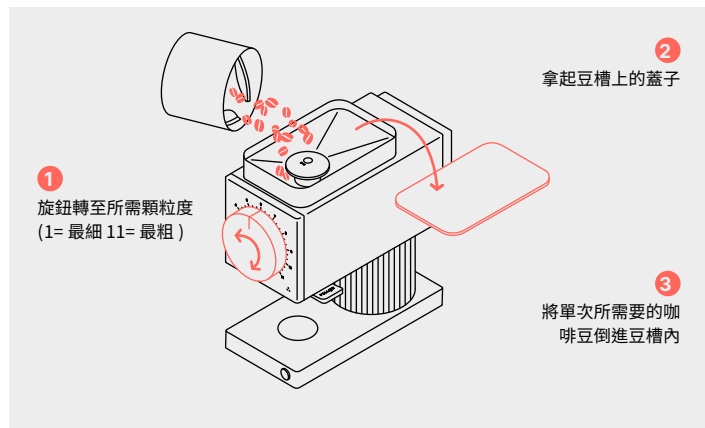

研磨設定

找出您的研磨顆粒度

向左或向右緩慢轉動旋鈕調節刻度，轉至所需顆粒度並與刻度數字對齊。向右轉動（順時鐘）為粗的顆粒度，向左轉動（逆時針）為細的顆粒度。

備註：若需要調整研磨粗細度，請在啟動之前將豆槽內所遺留的咖啡豆研磨完畢再進行調整

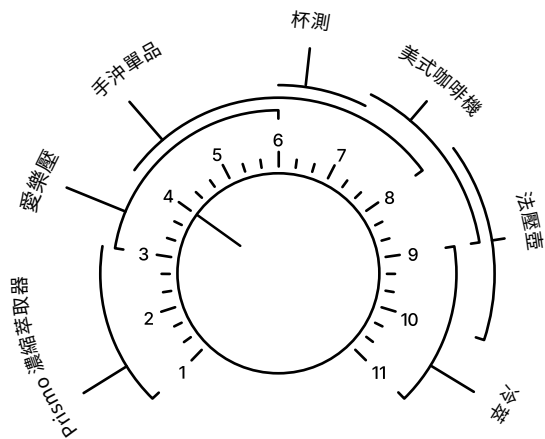

1-3 Prismo 濃縮萃取器 | 3-6 愛樂壓 | 4-8 手沖單品 | 6-7 杯測
7-9 美式咖啡機 | 8-10 法壓壺 | 9-11 冷萃

咖啡提示



新鮮總是最好喝！我們建議沖泡前再研磨全豆咖啡豆。請務必記住，食譜可能因咖啡豆烘焙程度而有所不同，因此建議您在使用不同的咖啡時，嘗試不同的磨豆設定，調出最完美的咖啡。



若您2天內未使用磨豆機，請先清理豆槽：研磨少量豆子（7克 / 0.25oz）後再丟棄，因先前的咖啡豆殘留在磨豆機裡，會影響您下一次沖咖啡的味道。



手沖咖啡時，如果遇到水流堵住，請試著調整較粗的顆粒度。

有關更多資訊，請參閱 <https://www.fellowproducts.com.tw/pages/ode-manual>



www.fellowproducts.com | [@fellowproducts](https://twitter.com/fellowproducts)

789-00036 A