

# Rapfix Racing 取扱説明書

090417

この度は弊社製品をお買い上げ頂きまして誠に有難うございます。  
下記取扱い説明書を良く御読みの上、ご使用くださるようお願い致します。

- ⚠ 本製品は自動車競技専用部品です。本用途以外に使用しないで下さい。
- ⚠ 本製品は競技車両製作者への供給を目的にしております。取扱いには相応の専門知識・技術が必要です。

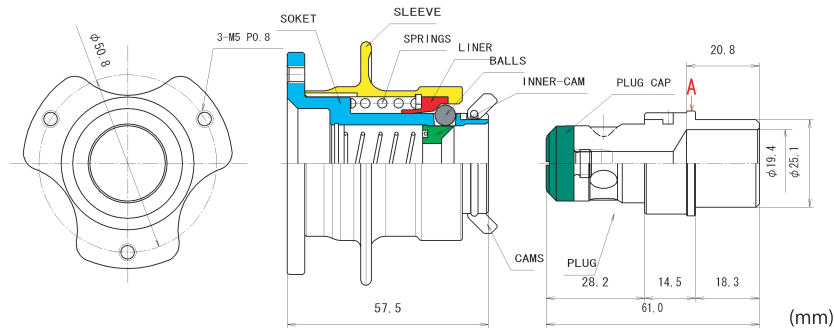

## 1. 車両取付に関して

- ステアリングシャフトにプラグを溶接してください。プラグはクロムモリブテン鋼 SCM435 を使用しております。推奨シャフト外径はφ19.1 (mm) です。
- ⚠ 本製品のプラグは出荷時に防錆・作動の為に潤滑剤が塗布してあります。溶接時に燃焼しないように洗浄してから溶接を行ってください。
- ⚠ プラグキャップを外して溶接してください。外さずに溶接しますと熱により破損します。
- ⚠ ソケットをプラグに結合したまま溶接しないで下さい。ソケットに高熱が加わりますとアルミ部品の焼きなましや潤滑剤の燃焼等の不具合を招く恐れがあります。
- ⚠ プラグのフランジ付近 A 部分より先端側(図中で左が先端)で溶接を行わないで下さい。
- ⚠ 溶接後、水冷等の急冷を施さないで下さい。プラグに焼き入れがなされ脆くなる可能性があります。また、不必要にプラグ硬度が上がりますと、ソケットの磨耗を異常に促進する恐れがあります。

## 2. ステアリングホイールの取付に関して

- 本製品のソケットには M5 P0.8 (mm) 深さ 4.5 (mm) の雌ネジが設けてあります。P.C.D.φ50.8 (mm) 3 穴です。ステアリングホイールの形状に合わせて付属ボルトをご使用して下さい。必要と思われる場合には、ナットを併用して下さい。
- ソケットの材質はアルミ合金 A7075T6 です。
- 付属ボルトの皿 CAP M5×12 は SCM435 です。
- 付属ボルトの六角頭ボルトは鋼 S40C です。

## 3. 使用に関して

- リリース
  - スリーブを引くとプラグからリリースできます。このとき、スリーブの片側のみ偏って引くとスムーズに操作できないことがあります。
  - プラグから引き抜いたソケットのスリーブは引いたままの状態でもホールドされます。
- ⚠ ソケットを乱雑にアスファルト上等に置かないで下さい。キズ等がソケット底面に付きますと機能に障害が及ぶ可能性があります。

## ● 結合

- ソケットにプラグを差し込んでください。TOP が一致すると自然にスリーブが下がります。ソケットにあるカムがプラグにある溝に入っていれば結合完了です。
- 本製品は TOP を合わせなくても挿入可能で、そのままステアリングホイールを回転させれば自然に完全結合するのが大きな利点ですが、TOP を探る行為を乱雑に早く行いますと部品の磨耗を早めます。ゆっくりと行ってください。
- ⚠ ソケットをプラグに挿入する際には出来るだけ軸線を合わせて直線に差し込んでください。著しく斜めに挿入しようとするソケット内部の破損に繋がります。
- ⚠ 結合時、スリーブが勢い良く下りますので指等を挟まないようにご注意ください。
- ⚠ TOP を探るとき、頻繁に反時計周りにステアリングホイールを回すとプラグキャップのネジが緩んで外れる可能性があります。ご注意ください。

## 4. メンテナンスに関して

- プラグに使用しているクロムモリブテン鋼は錆びますので防錆を行ってください。
- ソケットの組み込みであるボール材質は SUJ2 ですがフッ素コーティングが施してあります。通常使用では錆びる事はありませんが、磨耗に伴って錆びる可能性があります。
- プラグキャップは結合時の不適切な荷重により破損することがあります。別売の交換部品を御求めください。
- ⚠ 本製品は砂塵が付着したまま使用されますと著しい操作不良を招きます。ご注意ください。
- ⚠ 著しい衝撃が加わった場合や、永年による使用での磨耗等、ガタが生じたり、着脱がスムーズに行えなくなった場合には製品寿命が考えられます。弊社での点検をお受け下さい。

販売元 : 株式会社ワークスベル  
〒391-0011 長野県茅野市玉川 8507  
TEL 0266-79-3761 FAX 0266-79-4706  
Email : support@worksbell.co.jp  
URL : http://www.worksbell.co.jp

# Works Bell Rapfix Racing Instruction Manual

090417

Thank you very much for purchasing Works Bell Rapfix Racing.

Please read and understand this Instruction Manual carefully, then begin to install and use this product.

- ⚠ Rapfix Racing is specially made for the competition car. Please do not use this product for other purposes.
- ⚠ Rapfix Racing is specially made for professionals of the competition car. Consequently, it requires technical knowledge and techniques to handle this product.

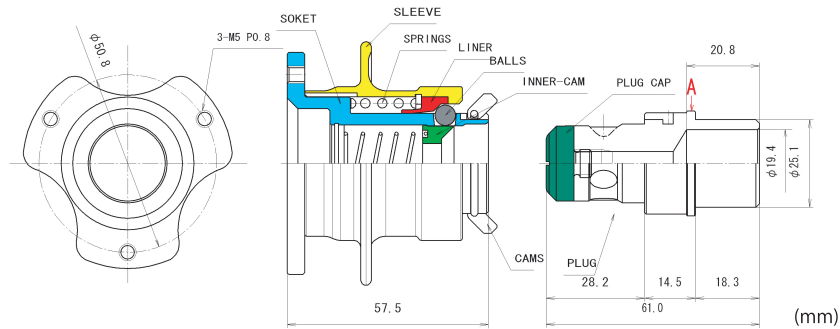

## 1. Installation

- Please weld the plug to the steering shaft. The plug is made of chromium molybdenum steel SCM435. The  $\phi 19.1$ (mm) OD shaft is recommended to use.

- ⚠ We have applied the lubricant on the plug for the resistance of the rust and the smooth movement. Please rinse off the lubricant before the installation to prevent burning at the time of welding.
- ⚠ Please take off the plug cap from the plug before the installation; otherwise, it will be damaged because of the heat.
- ⚠ Please take off the socket from the plug before the installation; otherwise, it may cause damage, such as the annealing of the aluminum part and the combustion of the lubricant, when the socket gets the heat.
- ⚠ When welding, please do not go over the "A" bump. (Shown the picture above)
- ⚠ Please do not put the plug in cold water after welding. Quenching causes inappropriate heat treatment and it causes the plug to be fragile. In addition, if the plug hardness rises unnecessarily by quenching, it maybe accelerates the wear-out of the socket.

## 2. Installation of the Steering Wheel

- The female screw, M5 P0.8(mm) and depth 4.5(mm), is provided for the socket. There are three holes on the socket and the P.C.D. is  $\phi 50.8$ (mm). Nuts can also be used if it is necessary.
- The socket is made of Aluminum Alloy A7075T6.
- Attached bolts with the flat head hex socket are M5×12 and made of SCM435. Attached hex bolts are made of Steel S40C. Please pick one of those types depending on the hole of the steering wheel.

## 3. Instructions for usage

- Release
  - It can be released by pulling the socket sleeve. If you only pull one side of the sleeve, the detachment may not be operated smoothly.
  - The sleeve of the socket will be held at the position where the sleeve was when it was released from the plug.
- ⚠ Please do not put the socket on the asphalt surface because it may cause a scratch at the bottom that damages the function.
- Attachment
  - Please insert the plug into the socket. The sleeve goes down automatically when two TOPs are matched. The attachment is completed when the CAM of the socket is in the groove of the plug.
  - The biggest advantage of our Rapfix Racing is that it is possible to insert the plug into the socket without aiming two TOPs to match. You can simply insert the socket into the plug in any direction, and keep turning the steering wheel until it stops; that completes the attachment of the socket and the plug. However, it will hasten the wear-out of the parts if you look for two TOPs to match in extreme way. Consequently, please operate the attachment slowly.
- ⚠ Please match the axis, then attach directly when inserting the socket to the plug. It will cause damage of the inside of the socket if you attach the socket on angle.
- ⚠ Please be careful of your finger because the sleeve goes down rapidly when the attachment is completed.
- ⚠ The plug cap screw maybe unfastens, if the steering wheel is frequently turned counterclockwise when searching for two TOPs to match. Please be careful.

## 4. Maintenance

- The chromium molybdenum steel used for the plug will get rusty. Please operate the rust prevention.
- The material of the ball set in the socket is Steel SUJ2 and all balls are coated with fluorine. Normally, the balls will not rust; however, they may rust because of the wear-out.
- Irrelevant force at the time of the attachment can cause the plug cap to be damaged. If it happens, please purchase our optional part.
- ⚠ If this product is used with the dust on, it will cause the considerable operational defect. Please be careful.
- ⚠ It may be the product life span if you see the following symptoms; the considerable impact from outside; the extreme ware-out because of the usage in many years; the play; and/or the difficulty of the release and attachment. Please take the inspection at our factory.

Manufacturer : WORKS BELL Inc. 8507 Tamagawa Chino-city Nagano 391-0011 Japan  
TEL +81-266-79-3761 FAX +81-266-79-4706  
Email : support@worksbell.co.jp URL : <http://www.worksbell.co.jp>