

Gate Swinging OUT

Porte à ouverture vers l'extérieur
Portón que abre así afuera

Video Instructions
Vidéo d'instructions
Video de instrucciones



Customer Service: 1-844-463-9459
Mon-Fri: 8:00 am - 4:00pm CST
support@yardlock.com

Required tools Outils nécessaires Herramientas necesarias	Parts in the box Pièces dans la boîte Piezas	Gate Lock D	Screws Vis Tornillos E (12x)
Tape measure Ruban à mesurer Cinta métrica #2 Phillips screwdriver Tournevis à tête Phillips no 2 Destornillador Phillips No 2 Wood bit Mèche à bois Broca para madera 3/8" / 9.5 mm	Latch assembly Ensemble du loquet Ensamble de pestillo Latch cover Couvercle du pêne Cabezal del pestillo C A B	Gate Lock D DO NOT REMOVE RUBBER BACK NE PAS RETIRER LE DOS EN CAOUTCHOUC NE RETIRAR LE OS EN CAOUTCHOU	Screws Vis Tornillos E (12x) F (1x)

Recommendations

If you have an out-swinging gate, it is recommended that you reverse your hinges to create an in-swinging gate for added security.

Recommandation

Si vous avez une porte qui s'ouvre vers l'extérieur, il vous est recommandé d'inverser vos charnières afin de créer une porte qui s'ouvre vers l'intérieur pour plus de sécurité.

Sugerencias

Si su portón abre así afuera, le aconsejamos invertir las bisagras para crear un portón que abre así adentro, para mayor seguridad.

**1 Set a new combination
Définir une nouvelle combinaison
Enregistrez une nouvelle combinaison.**



A Remove rubber cover and move lever to learn position.
Retirez le capuchon de caoutchouc et placez le levier dans la position de réinitialisation.
Quite the tapa de caucho y mueva la palanca a la posición Aprender.

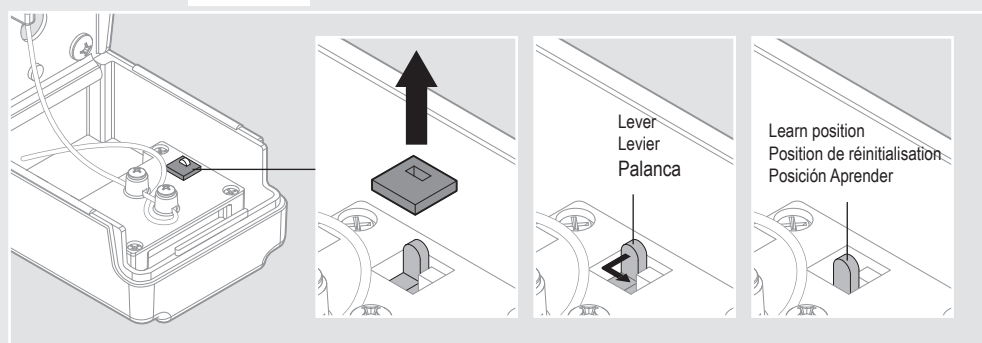

B Close Gate Lock and rotate dials to desired combination.
Fermez le boîtier YARDLOCK et faites tourner les cadrans pour obtenir la combinaison souhaitée.
Cierre el Yardlock y gire los números a la combinación deseada.

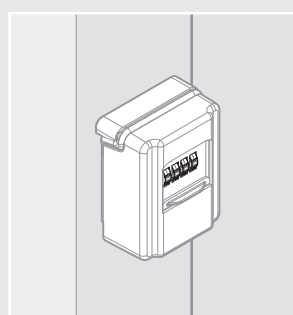

C Open Gate Lock, move lever to original position, and install rubber cover.
Ouvrez le boîtier YARDLOCK, remplacez le levier dans sa position initiale et installez le capuchon de caoutchouc.
Vuelva a abrir el Yardlock, regrese la palanca a su posición de origen e instale la tapa de caucho.

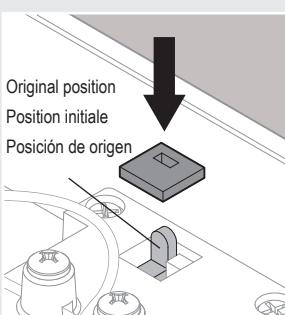

**IMPORTANT: Write down and save your new combination in a safe place.
IMPORTANT: Notez et conservez votre nouvelle combinaison dans un endroit sûr.
IMPORTANTE: Escriba y guarde su nueva combinación en lugar seguro.**

**1 Install latch assembly on gate interior.
Installez l'ensemble du loquet sur la face intérieure de la porte.
Monte el pestillo en el interior del portón.**

A Insert latch arm into latch and position on gate.
Insérez le bras du loquet
Insérte el brazo en el pestillo y posicónelo en el portón.

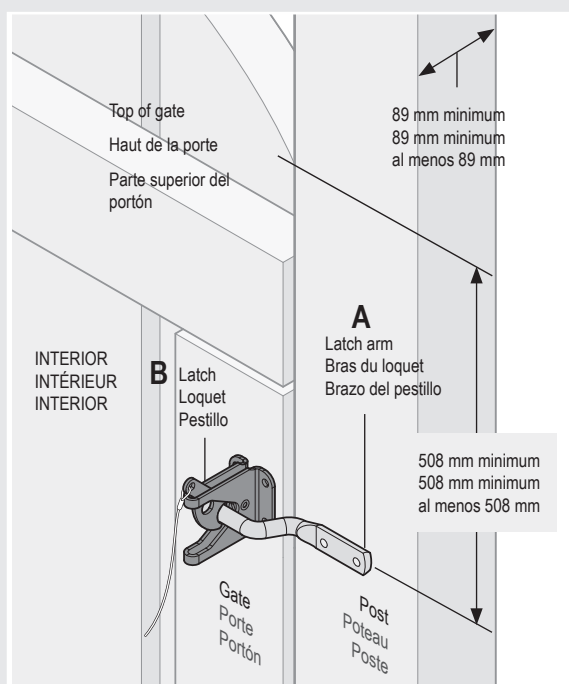

B Secure latch assembly with supplied screws.
Fixez l'ensemble de loquet avec les vis fournies.
Fije el ensamble de pestillo usando los tornillos proporcionados.

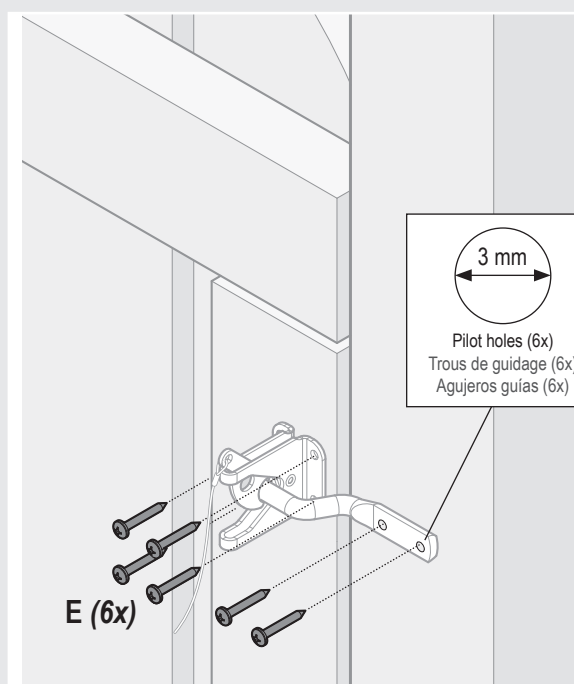

**3 Drill hole for cable.
Percez un trou pour le câble.
Taladre un agujero para el cable.**

A Mark the point where the latch meets the gate.
Marquez le point où le loquet et la porte se rencontrent.
Marque el lugar donde la trabilla toca el portón.

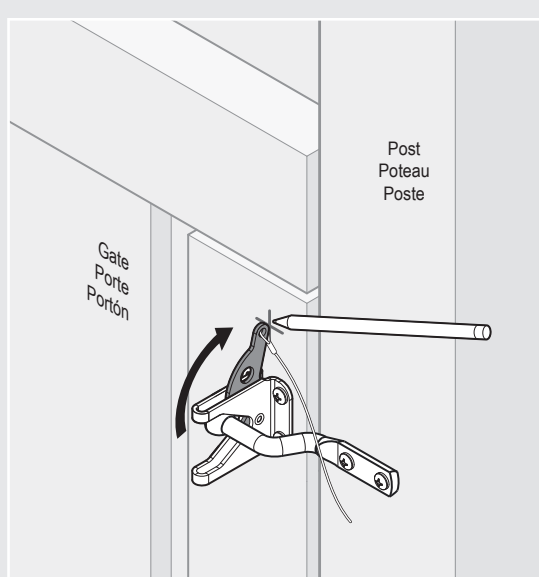

B Drill hole through gate and bevel edge of hole.
Percez un trou dans la porte et le bord biseauté du trou.
Taladre un agujero en el portón y borde biselado del agujero.

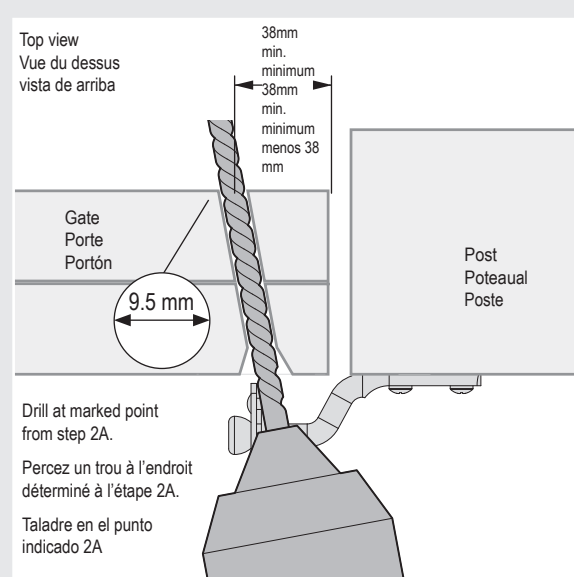

**4 Install latch and latch cover
Installez le loquet et le couvercle du pêne.
Instale el pestillo y el cabezal del pestillo.**

A Push cable through gate.
Faites passer le câble dans la porte.
Pase el cable a través del portón.

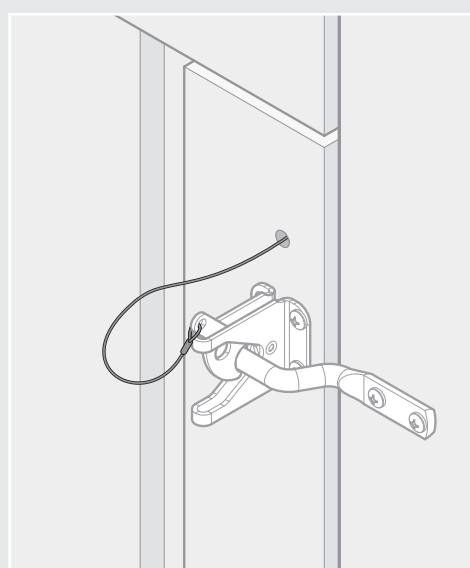

B Mount latch cover (C) on Gate above latch (B).
Fixez le couvercle du pêne (C) sur la porte, au-dessus du loquet (B).
Monte el cabezal del pestillo (C) en el portón, arriba del pestillo (B).

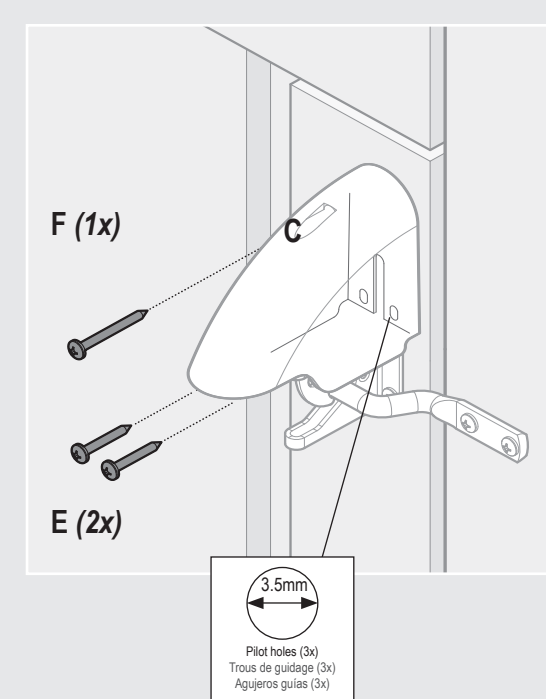

**5 Install Gate Lock.
Installez le boîtier Yardlock.
Instale el Yardlock.**

A Unlock Gate Lock with default combination: 0-0-0-0
Déverrouillez le boîtier Yardlock à l'aide de la combinaison par défaut : 0-0-0-0.
Abra el Yardlock con la combinación predeterminada: 0-0-0-0.

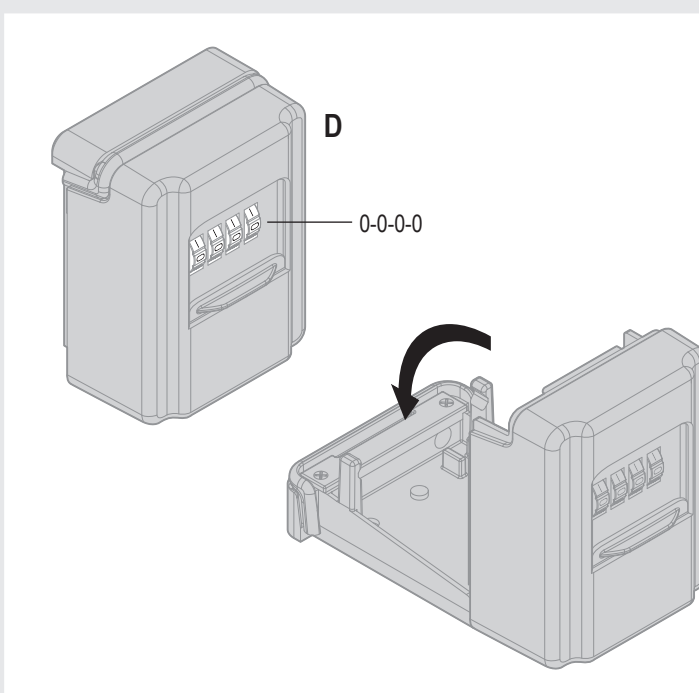

B Push cable through large hole in Gate Lock
Faites passer le câble dans le boîtier Yardlock en le glissant par le trou préalablement percé.
Pase el cable por el agujero más grande del Yardlock.

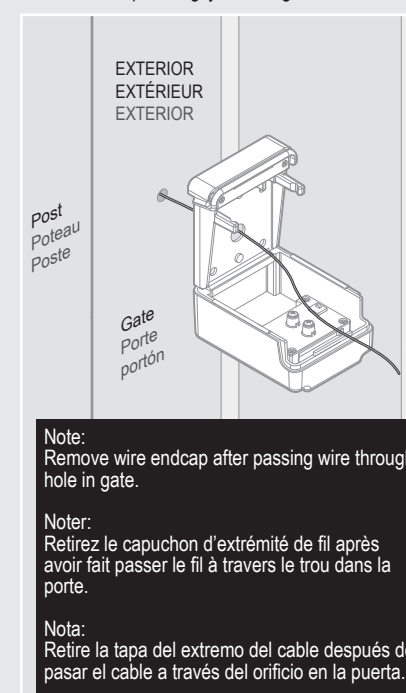

C Mount Gate Lock on gate with holes aligned.
Installez le boîtier Yardlock sur la porte en alignant les trous.
Monte el Yardlock en el portón con los agujeros alineados.

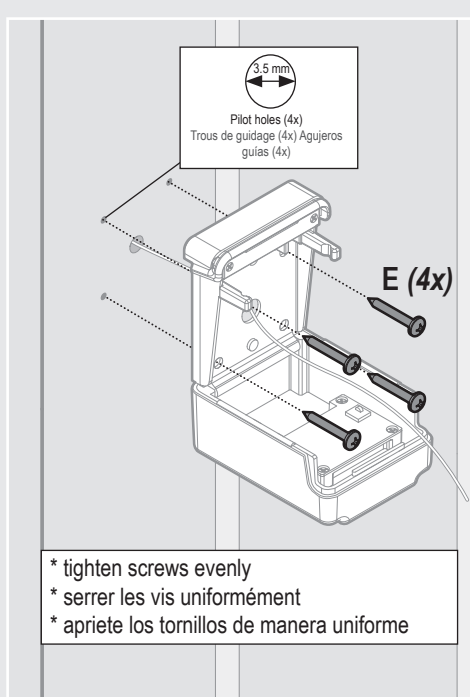

D Secure cable.
Fixez le câble
Fije el cable.

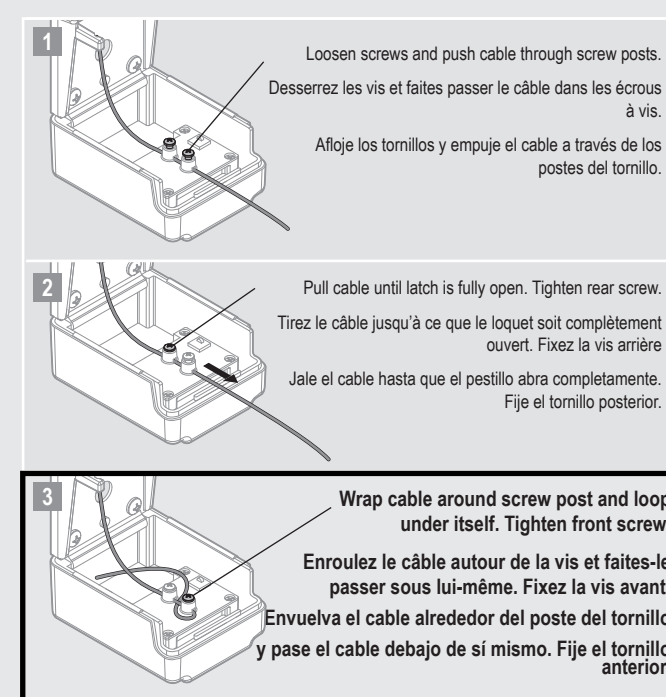

**Normal Operation
Fonctionnement normal
Operación normal**

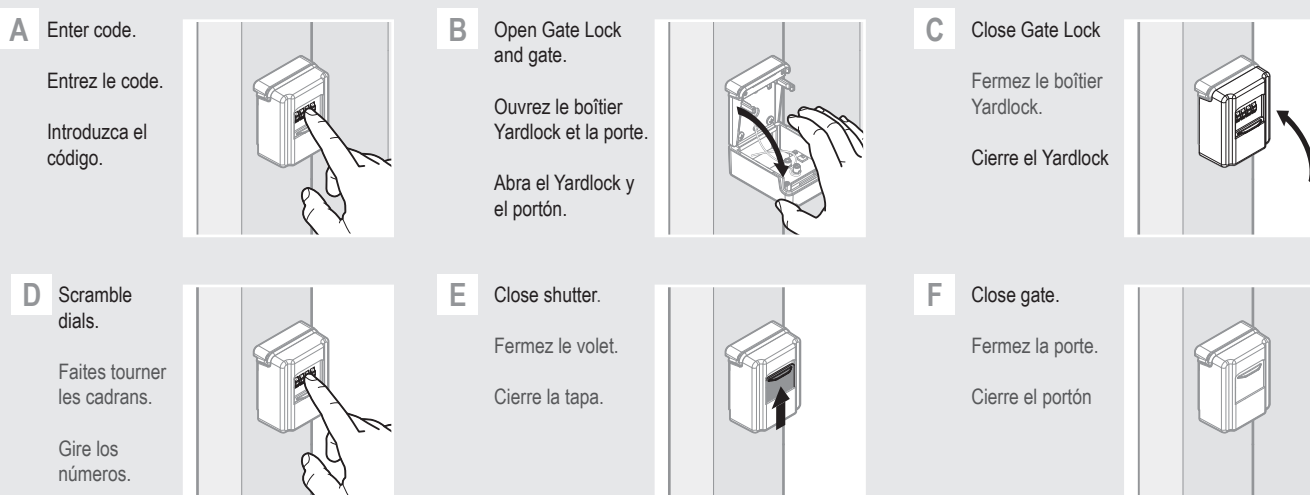

**Yearly Maintenance
Entretien annuel
Mantenimiento anual**

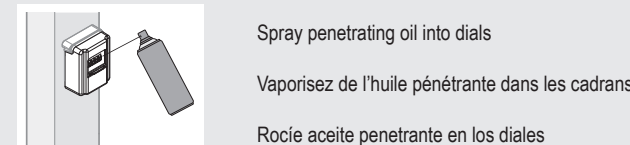

WARNING: This Manufacturer advises that no lock can provide complete security by itself. This lock may be defeated by forcible or technical means, or evaded by entry elsewhere on the property. No lock can substitute for caution, awareness of your environment, and common sense. Builder's hardware is available in multiple performance grades to suit the application. In order to enhance security and reduce risk, you should consult a qualified locksmith or other security professional.

AVERTISSEMENT: Le fabricant tient à vous aviser qu'aucun verrou ne peut à lui seul offrir une sécurité complète. Ce verrou peut être mis hors d'état par la force ou des moyens techniques ou être évité par l'utilisation d'une autre entrée sur la propriété. Aucun verrou ne peut remplacer la surveillance de votre environnement et le bon sens. Différentes qualités de matériel d'installation sont offertes pour différentes applications. Afin d'augmenter la sécurité et de réduire les risques, nous vous conseillons de consulter un serrurier qualifié ou un autre professionnel de la sécurité.

ADVERTENCIA: El fabricante advierte que ningún cerrojo puede proporcionar seguridad completa por sí mismo. Este cerrojo puede ser derrotado por fuerza o por medios técnicos, o evadido por una persona que entre en otra parte de la propiedad. No hay cerrojo que pueda reemplazar las precauciones, estar al tanto del entorno y usar sentido común. La ferretería del constructor existe en múltiples grados de rendimiento para ajustarse a la aplicación. Para mejorar la seguridad y reducir el riesgo, le aconsejamos hablar con un cerrajero capacitado u otro profesional de la seguridad.