



# MANUAL INCLINE SMART TREADMILL SF-T4400 SMART USER MANUAL



English, Pages 8~25

**IMPORTANT!** Please retain owner's manual for maintenance and adjustment instructions. Your satisfaction is very important to us, **PLEASE DO NOT RETURN UNTIL YOU HAVE CONTACTED US:** [support@sunnyhealthfitness.com](mailto:support@sunnyhealthfitness.com) or 1- 877 - 90SUNNY (877-907-8669).

Español, Páginas 26~43

**IMPORTANTE** Por favor, conserve el manual del propietario para las instrucciones de mantenimiento y ajuste. Su satisfacción es muy importante para nosotros, **POR FAVOR NO DEVUELVA HASTA QUE NOS HAYA CONTACTADO:** [support@sunnyhealthfitness.com](mailto:support@sunnyhealthfitness.com) o 1- 877 - 90SUNNY (877-907-8669).



# **IMPORTANT SAFETY INSTRUCTION**

When using an electrical appliance, basic precautions should always be followed, including the following:

Read all instructions before using (this appliance).

**DANGER** – To reduce the risk of electric shock:

Always unplug this appliance from the electrical outlet immediately after using and before cleaning.

**WARNING** – To reduce the risk of burns, fire, electric shock, or injury to persons:

1. An appliance should never be left unattended when plugged in. Unplug from outlet when not in use, and before putting on or taking off parts.
2. This appliance is not intended for use by persons with reduced physical, sensory, or mental capabilities, or lack of experience and knowledge, unless they have been given supervision or instruction concerning use of the appliance by a person responsible for their safety. Keep children under the age of 13 away from this machine.
3. Use this appliance only for its intended use as described in this manual. Do not use attachments not recommended by the manufacturer.
4. Never operate this appliance if it has a damaged cord or plug, if it is not working properly, if it has been dropped or damaged, or dropped into water. Return the appliance to a service center for examination and repair.
5. Do not carry this appliance by supply cord or use cord as a handle.
6. Keep the cord away from heated surfaces.
7. Never operate the appliance with the air openings blocked. Keep the air openings free of lint, hair, and the like.
8. Never drop or insert any object into any opening.
9. Do not use outdoors. Household use only.
10. Do not operate where aerosol (spray) products are being used or where oxygen is being administered.
11. To disconnect, turn all controls to the off position, then remove plug from outlet.
12. CAUTION: Risk of Injury to Persons – To Avoid Injury, use extreme caution when stepping onto or off of a moving belt. Read Instruction Manual Before Using.
13. Connect this appliance to a properly grounded outlet only. See Grounding Instructions.
14. REMOVE CONTROL BOX (OR KEY, OR SAFETY PIN, AS APPLICABLE) WHEN NOT IN USE, AND STORE OUT OF REACH OF CHILDREN.
15. Do not operate under blanket or pillow. Excessive heating can occur and cause fire, electric shock, or injury to persons.

**SAVE THESE INSTRUCTIONS**

# **INSTRUCCIONES IMPORTANTES DE SEGURIDAD**

Al utilizar un aparato eléctrico, deben seguirse siempre unas precauciones básicas, entre las que se incluyen las siguientes:

Lea todas las instrucciones antes de utilizar (este aparato).

**PELIGRO** – Para reducir el riesgo de descarga eléctrica:

Desenchufe siempre este aparato de la toma de corriente inmediatamente después de utilizarlo y antes de limpiarlo.

**ADVERTENCIA** – Para reducir el riesgo de quemaduras, incendios, descargas eléctricas o lesiones personales:

1. No deje nunca el aparato sin vigilancia cuando esté enchufado. Desenchúfelo de la toma de corriente cuando no lo utilice y antes de poner o quitar piezas.
2. Este aparato no está diseñado para ser utilizado por personas con capacidades físicas, sensoriales o mentales reducidas, o con falta de experiencia y conocimientos, a menos que hayan sido supervisadas o instruidas acerca del uso del aparato por una persona responsable de su seguridad. Mantenga a los niños menores de 13 años alejados de este aparato.
3. Utilice este aparato únicamente para el uso al que está destinado, tal y como se describe en este manual. No utilice accesorios no recomendados por el fabricante.
4. No utilice nunca este aparato si tiene el cable o el enchufe dañados, si no funciona correctamente, si se ha caído o dañado, o si se ha caído al agua. Devuelva el aparato a un centro de servicio para su examen y reparación.
5. No transporte este aparato por el cable de alimentación ni utilice el cable como asa.
6. Mantenga el cable alejado de superficies calientes.
7. No utilice nunca el aparato con los orificios de ventilación obstruidos. Mantenga las aberturas de aire libres de pelusas, pelos y similares.
8. Nunca deje caer ni introduzca ningún objeto en ninguna abertura.
9. No utilizar al aire libre. Sólo para uso doméstico.
10. No utilizar en lugares donde se utilicen productos en aerosol (spray) o donde se administre oxígeno.
11. Para desconectar, gire todos los controles a la posición de apagado, luego retire el enchufe del tomacorriente.
12. **PRECAUCIÓN:** Riesgo de lesiones a las personas - Para evitar lesiones, extreme las precauciones al subir o bajar de una cinta en movimiento. Lea el manual de instrucciones antes de usar.
13. Conecte este aparato únicamente a una toma de corriente con conexión a tierra. Consulte las instrucciones de conexión a tierra.
14. **RETIRE LA CAJA DE CONTROL (O LA LLAVE, O EL PASADOR DE SEGURIDAD, SEGÚN CORRESPONDA) CUANDO NO ESTÉ EN USO, Y GUÁRDELA FUERA DEL ALCANCE DE LOS NIÑOS.**
15. No utilice el aparato debajo de una manta o almohada. Puede producirse un calentamiento excesivo y causar incendios, descargas eléctricas o lesiones a las personas.

**GUARDE ESTAS INSTRUCCIONES**

**Caution:** The user is cautioned that changes or modifications not expressly approved by the party responsible for compliance could void the user's authority to operate the equipment.

This device contains license-exempt transmitter(s)/receiver(s) that comply with Innovation, Science and Economic Development Canada's license-exempt RSS(s) and Part 15 of the FCC Rules. Operation is subject to the following two conditions:

- 1) This device may not cause interference.
- 2) This device must accept any interference, including interference that may cause undesired operation of the device.

**NOTE:** This equipment has been tested and found to comply with the limits for a Class B digital device, pursuant to Part 15 of the FCC Rules. These limits are designed to provide reasonable protection against harmful interference in a residential installation. This equipment generates, uses, and can radiate radio frequency energy and, if not installed and used in accordance with the instructions, may cause harmful interference to radio communications. However, there is no guarantee that interference will not occur in a particular installation.

If this equipment does cause harmful interference to radio or television reception, which can be determined by turning the equipment off and on, the user is encouraged to try to correct the interference by one or more of the following measures:

- Reorient or relocate the receiving antenna.
- Increase the separation between the equipment and receiver.
- Connect the equipment into an outlet on a circuit different from that to which the receiver is connected.
- Consult the dealer or an experienced radio/TV technician for help.

### **FCC Radiation Exposure Statement:**

This equipment complies with FCC radiation exposure limits set forth for an uncontrolled environment. This equipment should be installed and operated with a minimum distance of 20cm between the radiator and your body.

This transmitter must not be co-located or operating in conjunction with any other antenna or transmitter.

**Precaución:** Se advierte al usuario que los cambios o modificaciones no aprobados expresamente por la parte responsable del cumplimiento podrían anular la autoridad del usuario para utilizar el equipo.

Este dispositivo contiene transmisor(es)/receptor(es) exento(s) de licencia que cumple(n) con los RSS exentos de licencia de Innovación, Ciencia y Desarrollo Económico de Canadá y la Parte 15 de las normas de la FCC. El funcionamiento está sujeto a las dos condiciones siguientes:

- 1) Este dispositivo no debe causar interferencias.
- 2) Este dispositivo debe aceptar cualquier interferencia, incluidas las interferencias que puedan causar un funcionamiento no deseado del dispositivo.

**NOTA:** Este equipo ha sido sometido a pruebas y se ha determinado que cumple los límites establecidos para los dispositivos digitales de Clase B, de conformidad con el apartado 15 de las normas de la FCC. Estos límites están diseñados para proporcionar una protección razonable contra interferencias perjudiciales en una instalación residencial. Este equipo genera, utiliza y puede irradiar energía de radiofrecuencia y, si no se instala y utiliza de acuerdo con las instrucciones, puede causar interferencias perjudiciales en las comunicaciones por radio. No obstante, no se garantiza que no se produzcan interferencias en una instalación concreta.

Si este equipo causa interferencias perjudiciales en la recepción de radio o televisión, lo que puede determinarse apagando y encendiendo el equipo, se recomienda al usuario que intente corregir la interferencia mediante una o más de las siguientes medidas:

- Reorientar o reubicar la antena receptora.
- Aumentar la separación entre el equipo y el receptor.
- Conecte el equipo a una toma de corriente de un circuito distinto al que está conectado el receptor.
- Consulte al distribuidor o a un técnico de radio/TV experimentado para obtener ayuda.

## **Declaración de exposición a la radiación de la FCC:**

Este equipo cumple con los límites de exposición a la radiación de la FCC establecidos para un entorno no controlado. Este equipo debe instalarse y utilizarse con una distancia mínima de 20 cm entre el radiador y su cuerpo.

Este transmisor no debe colocarse ni utilizarse junto con ninguna otra antena o transmisor.

# **IMPORTANT SAFETY INFORMATION**

We thank you for choosing our product. To ensure your safety and health, please use this equipment correctly. It is important to read this entire manual before assembling and using the equipment. Safe and effective use can only be achieved if the equipment is assembled, maintained, and used properly. It is your responsibility to ensure that all users of the equipment are informed of all warnings and precautions.

1. Before starting any exercise program, you should consult your physician to determine if you have any medical or physical conditions that could put your health and safety at risk or prevent you from using the equipment properly. Your physician's advice is essential if you are taking medication that affects your heart rate, blood pressure, or cholesterol level.
2. Be aware of your body's signals. Incorrect or excessive exercise can damage your health. Stop exercising if you experience any of the following symptoms: pain, tightness in your chest, irregular heartbeat, shortness of breath, lightheadedness, dizziness, or feelings of nausea. If you do experience any of these conditions, you should consult your physician before continuing with your exercise program.
3. Keep children and pets away from the equipment. The equipment is designed for adult use only.
4. Use the equipment on a solid, flat level surface with a protective cover for your floor or carpet. To ensure safety, the equipment should have at least 8 feet (240cm) of free space behind it and 2 feet (60cm) on each side. Do not place the treadmill on any surface that blocks air openings. To protect the floor or carpet from damage, place a mat under the treadmill.
5. Ensure that all nuts and bolts are securely tightened before using the equipment. The safety of the equipment can only be maintained if it is regularly examined for damage and/or wear and tear.
6. Always use the equipment as indicated. If you find any defective components while assembling or checking the equipment, or if you hear any unusual noises coming from the equipment during exercise, discontinue use of the equipment immediately and do not use until the problem has been rectified.
7. Wear suitable clothing while using the equipment. Avoid wearing loose clothing that may become entangled in the equipment.
8. Do not place fingers or objects into the moving parts of the equipment.
9. The maximum weight capacity of this unit is 285 lbs (130 kgs).
10. The equipment is not suitable for therapeutic use.
11. To avoid bodily injury and/or damage to the product or property, proper lifting and moving are required.
12. Your product is intended for use in cool and dry conditions. You should avoid storage in extreme cold, hot or damp areas as this may lead to corrosion and other related problems.
13. This equipment is designed for indoor and home use only; it is not intended for commercial use!

# **INFORMACIÓN IMPORTANTE SOBRE SEGURIDAD**

Le agradecemos que haya elegido nuestro producto. Para garantizar su seguridad y su salud, utilice este equipo correctamente. Es importante que lea este manual en su totalidad antes de montar y utilizar el equipo. Sólo se puede lograr un uso seguro y eficaz si el equipo se monta, se mantiene y se utiliza correctamente. Es su responsabilidad asegurarse de que todos los usuarios del equipo estén informados de todas las advertencias y precauciones.

1. Antes de iniciar cualquier programa de ejercicios, debe consultar a su médico para determinar si padece alguna afección médica o física que pueda poner en riesgo su salud y seguridad o impedirle utilizar el equipo correctamente. El consejo de su médico es esencial si está tomando medicación que afecte a su ritmo cardíaco, presión arterial o nivel de colesterol.
2. Esté atento a las señales de su cuerpo. Un ejercicio incorrecto o excesivo puede perjudicar su salud. Deje de hacer ejercicio si experimenta alguno de los siguientes síntomas: dolor, opresión en el pecho, latidos irregulares del corazón, dificultad para respirar, aturdimiento, mareos o sensación de náuseas. Si experimenta alguna de estas condiciones, debe consultar a su médico antes de continuar con su programa de ejercicios.
3. Mantenga a los niños y a los animales domésticos alejados del equipo. El equipo está diseñado para uso exclusivo de adultos.
4. Utilice el equipo sobre una superficie sólida, plana y nivelada con una cubierta protectora para su suelo o alfombra. Para garantizar la seguridad, el equipo debe tener al menos 8 pies (240cm) de espacio libre detrás de él y 2 pies (60cm) a cada lado. No coloque la cinta de correr sobre ninguna superficie que bloquee las aberturas de ventilación. Para proteger el suelo o la alfombra de posibles daños, coloque una alfombrilla debajo de la cinta de correr.
5. Asegúrese de que todas las tuercas y tornillos están bien apretados antes de utilizar el equipo. La seguridad del equipo sólo puede mantenerse si se examina periódicamente para detectar daños y/o desgaste.
6. Utilice siempre el equipo tal y como se indica. Si encuentra algún componente defectuoso durante el montaje o la revisión del equipo, o si escucha ruidos extraños procedentes del equipo durante el ejercicio, interrumpa inmediatamente el uso del equipo y no lo utilice hasta que se haya subsanado el problema.
7. Lleve ropa adecuada cuando utilice el aparato. Evite llevar ropa suelta que pueda enredarse en el equipo.
8. No introduzca los dedos ni objetos en las partes móviles del equipo.
9. La capacidad máxima de peso de esta unidad es de 285 lbs (130 kgs).
10. El equipo no es adecuado para uso terapéutico.
11. Para evitar lesiones corporales y/o daños al producto o a la propiedad, es necesario levantar y mover el equipo adecuadamente.
12. Su producto está destinado a ser utilizado en condiciones frescas y secas. Debe evitar almacenarlo en zonas extremadamente frías, calientes o húmedas, ya que esto puede provocar corrosión y otros problemas relacionados.
13. Este equipo está diseñado únicamente para uso doméstico y en interiores; ¡no está diseñado para uso comercial!

# **IMPORTANT OPERATING INSTRUCTION**

1. Insert the power plug directly into the socket.
2. Read the manual before operating the equipment.
3. Changes in speed do not occur immediately. Set your desired speed using the adjustment keys on the main console. The speed will increase gradually.
4. While on the treadmill, move with caution as distractions may cause you to lose balance and stray from walking in the center of the belt which may result in serious injury.
5. This unit starts at a very low speed. The proper way to begin use is to stand on the side rails during its acceleration, then step onto the belt once it's in constant motion.
6. Always hold the handrail when making control changes.
7. A safety key is provided for emergency use. Operation to the treadmill can only be done if the safety key is inserted into the computer console. In case of emergency, remove the safety key to immediately stop the belt and shut off the treadmill. The display screen will reset once the safety key is reinserted.
8. The console control keys are precisely set and require very little pressure to use. To avoid damaging these keys, do not use excessive pressure when operating these controls.
9. This equipment is designed for adult use only! Children should not be allowed to use or play near this equipment. When present, children should always be supervised by an adult.
10. Women who are pregnant or nursing should consult a physician before attempting to begin any exercise program.
11. Always stay hydrated during and after an exercise.



## **IMPORTANT NOTE:**

**The belt must be lubricated before the first use! Please see Page 14 for instructions on how to properly apply lubricant.**

# **INSTRUCCIONES DE USO IMPORTANTES**

1. Inserte el enchufe de alimentación directamente en la toma de corriente.
2. Lea el manual antes de utilizar el equipo.
3. Los cambios de velocidad no se producen inmediatamente. Ajuste la velocidad deseada mediante las teclas de ajuste de la consola principal. La velocidad aumentará gradualmente.
4. Mientras esté en la cinta de correr, muévase con precaución, ya que las distracciones pueden hacerle perder el equilibrio y desviarse de la marcha en el centro de la cinta, lo que puede provocar lesiones graves.
5. Esta unidad arranca a una velocidad muy baja. La forma correcta de comenzar a usarla es pararse en los rieles laterales durante su aceleración, luego pisar la cinta una vez que esté en movimiento constante.
6. Sujete siempre el pasamanos cuando realice cambios de control.
7. Se suministra una llave de seguridad para uso en caso de emergencia. El funcionamiento de la cinta sólo puede realizarse si la llave de seguridad está insertada en la consola del ordenador. En caso de emergencia, retire la llave de seguridad para detener inmediatamente la cinta y apagar la cinta rodante. La pantalla de visualización se restablecerá una vez que se vuelva a insertar la llave de seguridad.
8. Las teclas de control de la consola están ajustadas con precisión y requieren muy poca presión para utilizarlas. Para evitar dañar estas teclas, no ejerza una presión excesiva al accionar estos controles.
9. ¡Este equipo está diseñado para uso exclusivo de adultos! No se debe permitir que los niños utilicen o jueguen cerca de este equipo. Cuando estén presentes, los niños deben estar siempre supervisados por un adulto.
10. Las mujeres que están embarazadas o amamantando deben consultar a un médico antes de intentar comenzar cualquier programa de ejercicios.
11. Manténgase siempre hidratado durante y después del ejercicio.









## **NOTA IMPORTANTE:**

**La correa debe lubricarse antes del primer uso. Consulte la *página 32* para obtener instrucciones sobre cómo aplicar correctamente el lubricante.**



# PRE-ASSEMBLY CHECK LIST

Before you start to assemble, please make sure all parts are included.

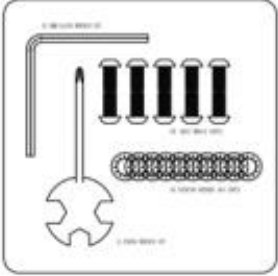
 <span style="font-size: 2em;">A</span>	 <span style="font-size: 2em;">33</span>	 <span style="font-size: 2em;">34</span>
 <span style="font-size: 2em;">66</span>	 <span style="font-size: 2em;">B</span>	 <span style="font-size: 2em;">C</span>
 <span style="font-size: 2em;">D</span>	 <span style="font-size: 2em;">E</span>	

No.	Description	Spec.	Qty.
A	Treadmill		1
33	Left Upright Tube Cover		1
34	Right Upright Tube Cover		1
66	Safety Key		1
B	Manual		1
C	Thank You Card		1
D	Lubrication Oil		1
E	Hardware Package		1

# HARDWARE PACKAGE

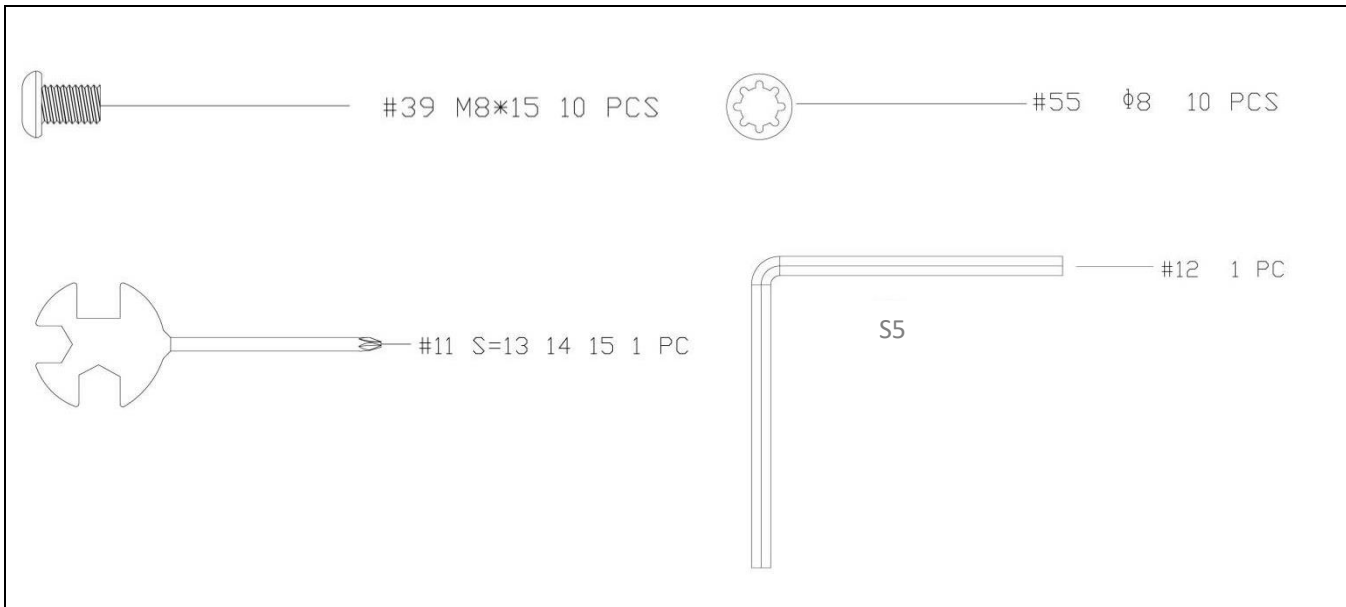

## Replacement Parts (U.S. and Canadian Customers only)

Please provide the following information in order for us to accurately identify the part(s) needed:

- ✓ The model number (found on cover of manual)
- ✓ The product name (found on cover of manual)
- ✓ The part number found on the “EXPLODED DIAGRAM” (page 44) page and “PARTS LIST” (page 45)

Please contact us at [support@sunnyhealthfitness.com](mailto:support@sunnyhealthfitness.com) or 1-877-90SUNNY (877-907-8669).

# ASSEMBLY INSTRUCTIONS

We value your experience using Sunny Health and Fitness products. For assistance with parts or troubleshooting, please contact us at [support@sunnyhealthfitness.com](mailto:support@sunnyhealthfitness.com) or 1-877-90SUNNY (877-907-8669).

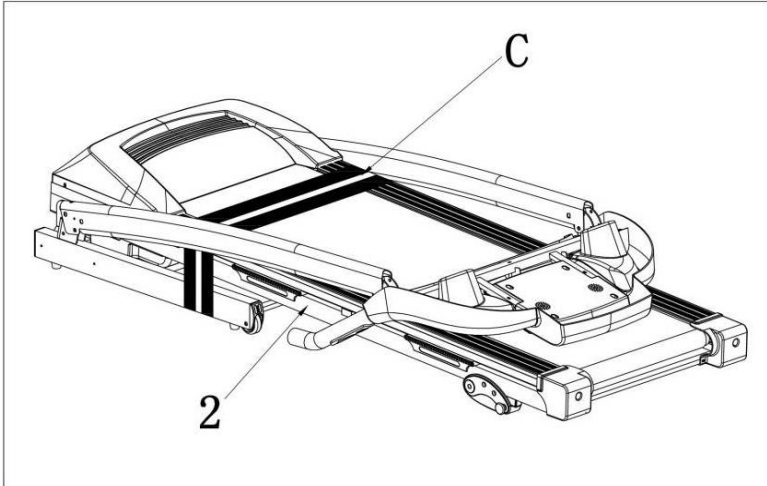

## STEP 1:

Open the carton and remove contents. Place the **Main Frame (No. 2)** on level ground, ensure that you have a work area that is clean and has adequate space.

**Do not cut the Packing Belt (No. C) until the assembly is complete!**

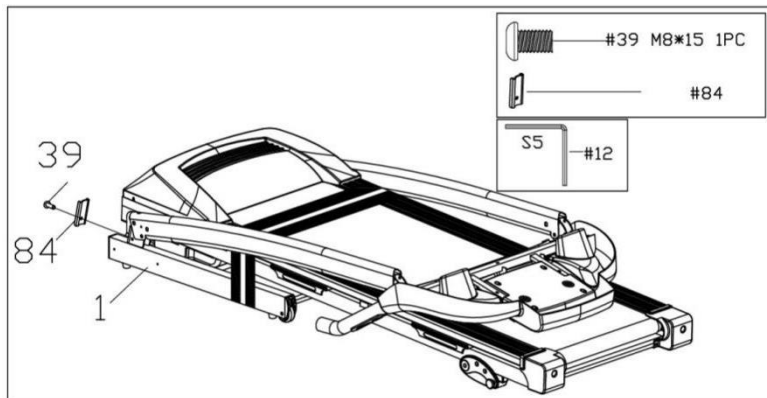

## STEP 2:

Loosen the **Allen Screw (No. 39)** on the **Base Frame (No. 1)** by using **Allen Wrench (No. 12)**. Remove the **Safety Block (No. 84)**.

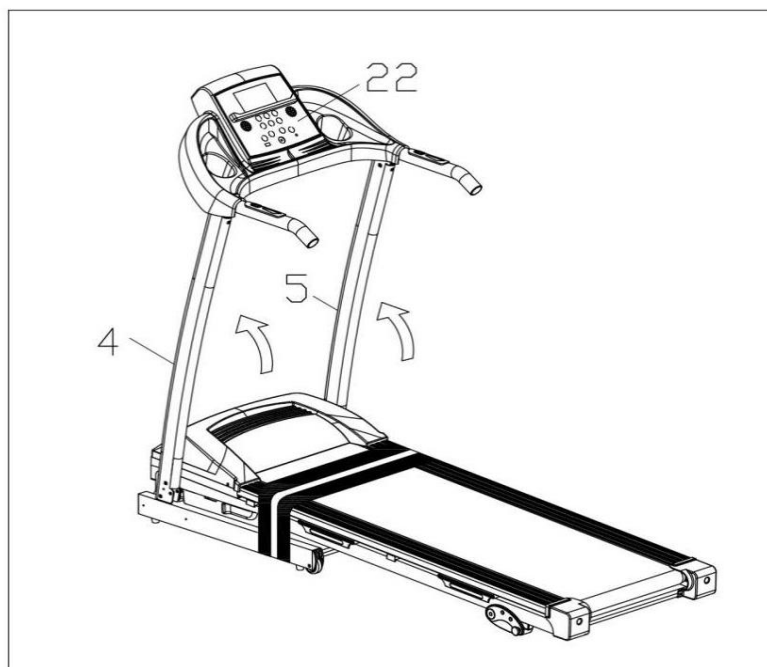

## STEP 3:

Lift the **Console (No. 22)** along with **Left & Right Upright Tubes (No. 4 & No. 5)** upward (in the direction specified by the arrows on the diagram to the left).

**NOTE:** When lifting, avoid puncturing the wires inside the **Left & Right Upright Tubes (No. 4 & No. 5)** as this will cause damage.

We value your experience using Sunny Health and Fitness products. For assistance with parts or troubleshooting, please contact us at [support@sunnyhealthfitness.com](mailto:support@sunnyhealthfitness.com) or 1-877-90SUNNY (877-907-8669).

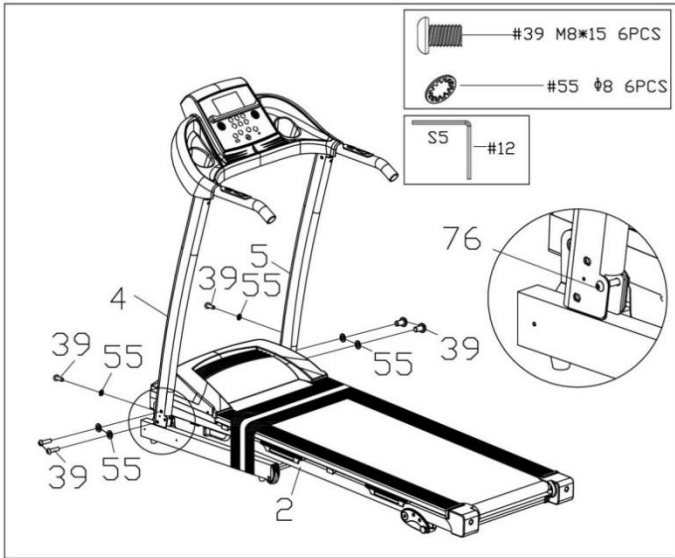

#### STEP 4:

Support the **Left & Right Upright Tubes (No. 4 & No. 5)** with your hands to prevent them from falling down.

Attach the **Left & Right Upright Tubes (No. 4 & No. 5)** to the **Main Frame (No. 2)** using 6 **Allen Screws (No. 39)** and 6 **Anti-slip Washers (No. 55)**. Secure using **Allen Wrench (No. 12)**. Next, tighten the 2 preassembled **Allen Screws (No. 76)** located on the outer bottom end of the left and right tubes.

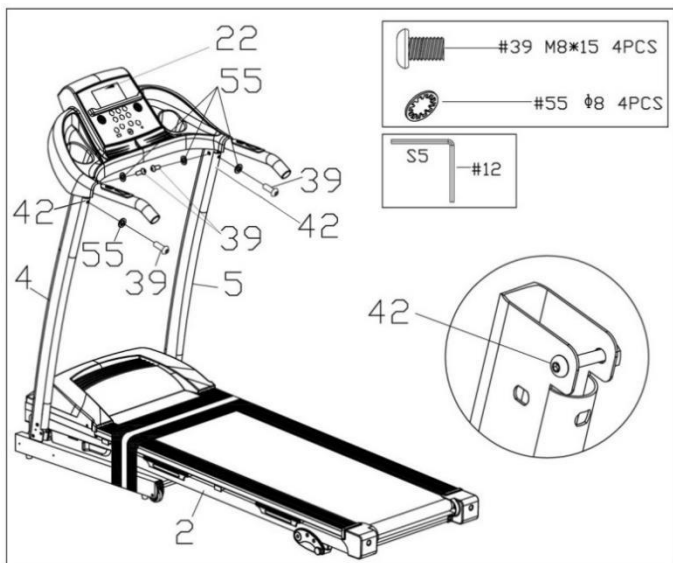

#### STEP 5:

Attach the **Console (No. 22)** to the **Main Frame (No. 2)** using 4 **Allen Screws (No. 39)** and 4 **Anti-slip Washers (No. 55)**, secure using **Allen Wrench (No. 12)**. Next, tighten the 2 preassembled **Allen Socket Bolts (No. 42)** located on the inner sides of the left and right handlebar.

We value your experience using Sunny Health and Fitness products. For assistance with parts or troubleshooting, please contact us at [support@sunnyhealthfitness.com](mailto:support@sunnyhealthfitness.com) or 1-877-90SUNNY (877-907-8669).

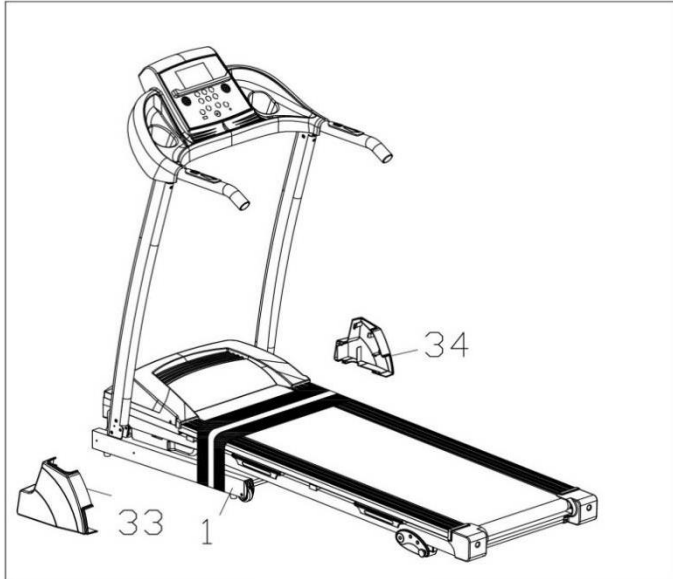

**STEP 6:**

Attach the **Left & Right Upright Tube Covers (No. 33 & No. 34)** to the **Base Frame (No. 1)**.



**STEP 7:**

You may now cut the **Packing Belt (No. C)**.

Insert the **Safety Key (No. 66)** into the magnetic area of the **Console (No. 22)**.

*The assembly is complete!*



**IMPORTANT NOTE!**

You will need to lubricate your treadmill before the first use. See *Page 14*.

# MAINTENANCE & CARE

General cleaning will help prolong the life and performance of your treadmill. Keep the unit clean and maintained by dusting the components on a regular basis. Clean both sides of the **Running Belt (No. 20)** to prevent dust from accumulating underneath. Keep your running shoes clean so that dirt from your shoes does not wear out the **Running Board (No. 70)** and **Running Belt (No. 20)**. Clean the surface of the **Running Belt (No. 20)** with a clean, damp cloth.

To better maintain the treadmill and prolong its life, it is suggested that the treadmill be powered off for 10 minutes every 2 hours and fully powered off whenever not in use.

## **CENTERING THE RUNNING BELT:**

Place the treadmill on level ground and set it at 3-5mph to check if the **Running Belt (No. 20)** drifts.

If the **Running Belt (No. 20)** moves to the right, turn the adjusting bolt on the right side  $\frac{1}{4}$  turn *clockwise*, then turn the left adjustment bolt  $\frac{1}{4}$  turn *counter-clockwise*. If the **Running Belt (No. 20)** does not move, repeat this step until it centers. Refer to Figure A.

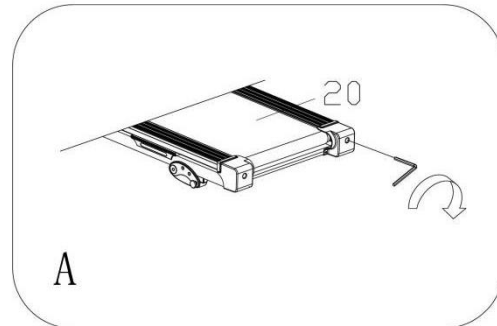

If the **Running Belt (No. 20)** moves to the left, turn the adjusting bolts on the left side  $\frac{1}{4}$  turn *clockwise*, then turn the right adjustment bolt  $\frac{1}{4}$  turn *counter-clockwise*. If the **Running Belt (No. 20)** does not move, repeat this step until it centers. Refer to Figure B.

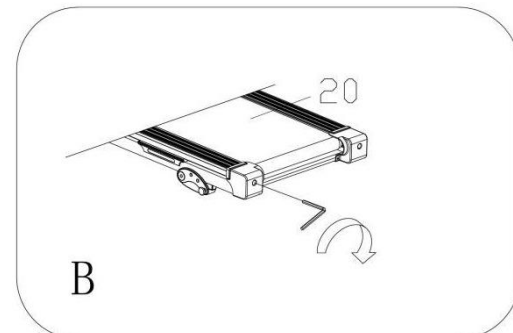

Over time, the **Running Belt (No. 20)** will loosen. To tighten the **Running Belt (No. 20)** turn the **Left & Right** sides adjustment bolts one full turn *clockwise*, check the tension of the **Running Belt (No. 20)**. Continue this process until **Running Belt (No. 20)** is at the correct tension. Make sure to adjust both sides equally to ensure correct belt alignment. Refer to Figure C.

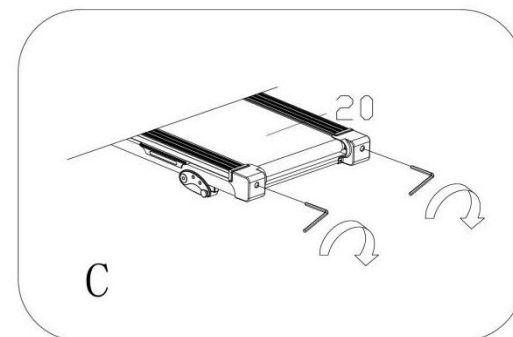

# LUBRICATING THE TREADMILL

## **IMPORTANT NOTE:**

You will need to lubricate your treadmill before the first use.

## **RUNNING BELT & TREADMILL LUBRICANT:**

Lubricating the **Running Board (No. 70)** and **Running Belt (No. 20)** is essential as the friction between the two affects the life span and function of the treadmill. It is suggested that the **Running Board (No. 70)** and **Running Belt (No. 20)** be inspected regularly. Should you find any wear on the **Running Board (No. 70)**, please contact us at: [support@sunnyhealthfitness.com](mailto:support@sunnyhealthfitness.com).

**WARNING:** Always unplug the treadmill from the electrical outlet before cleaning, lubricating, or repairing the unit.

## **HOW TO LUBRICATE:**

1. To apply lubricant, lift one side of the **Running Belt (No. 20)** and apply oil to the middle of the **Running Board (No. 70)**. Next, start the treadmill and place it at the lowest speed setting and allow the oil to spread over the **Running Board (No. 70)**. Repeat this process for the other side.
2. The moving parts should turn freely and quietly. Abnormal moving parts will affect the safety of the equipment. Inspect and tighten bolts regularly.
3. To better maintain the treadmill and prolong its lifespan, it is suggested that maintenance be done on a regular basis.
4. **DO NOT LOOSEN OR MAKE ANY ADJUSTMENTS TO THE RUNNING BELT WHILE APPLYING LUBRICANT.** A loose **Running Belt (No. 20)** will result in the runner sliding off during use, while too tight of a **Running Belt (No. 20)** will negatively affect the motor's performance and create more friction between the roller and **Running Belt (No. 20)**. The most suitable tightness for the **Running Belt (No. 20)** is when it is pulled out **50-75mm** from the **Running Board (No. 70)**.

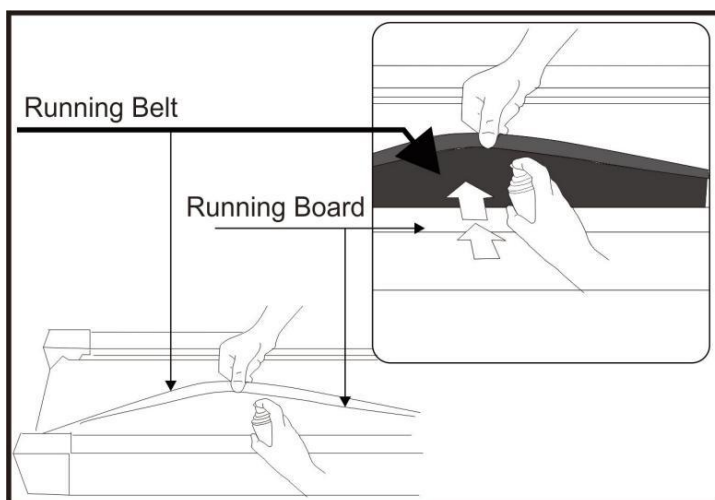

## **The following time table is recommended:**

Light user (less than 3 hours/ week)	every six months
Medium user (3-5 hours/ week)	every three months
Heavy user (more than 5 hours/ week)	every two months

# FOLDING INSTRUCTIONS

## FOLDING:

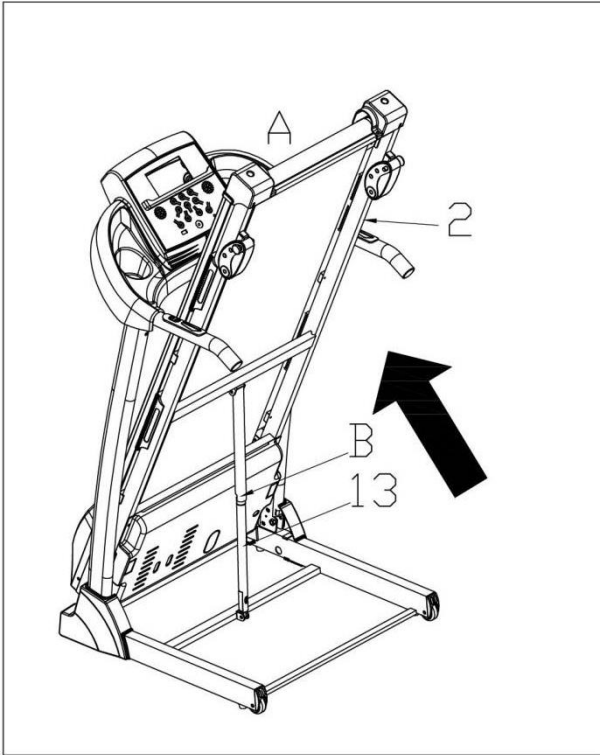

Place your hand at position “A” and lift up the **Main Frame (No. 2)** until the **Air Pressure Cylinder (No. 13)** “B” locks into the tube.

When the **Air Pressure Cylinder (No. 13)** successfully locks into the tube, you will hear a clicking sound.

## UNFOLDING:

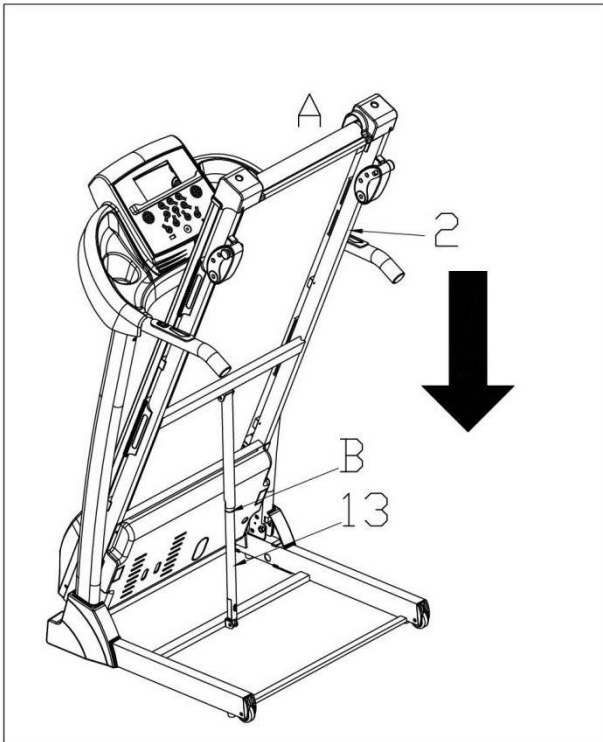

Before lowering the **Main Frame (No. 2)**, ensure that the space directly underneath it is clear of any objects.

Hold the **Main Frame (No. 2)** at position “A” with one hand. Next, using your foot, lightly kick the **Air Pressure Cylinder (No. 13)** “B” and press down on the **Main Frame (No. 2)**. Once the **Main Frame (No. 2)** has been pushed down, it will automatically continue to steadily lower itself until it reaches level ground.



## HOW TO MOVE THE MACHINE

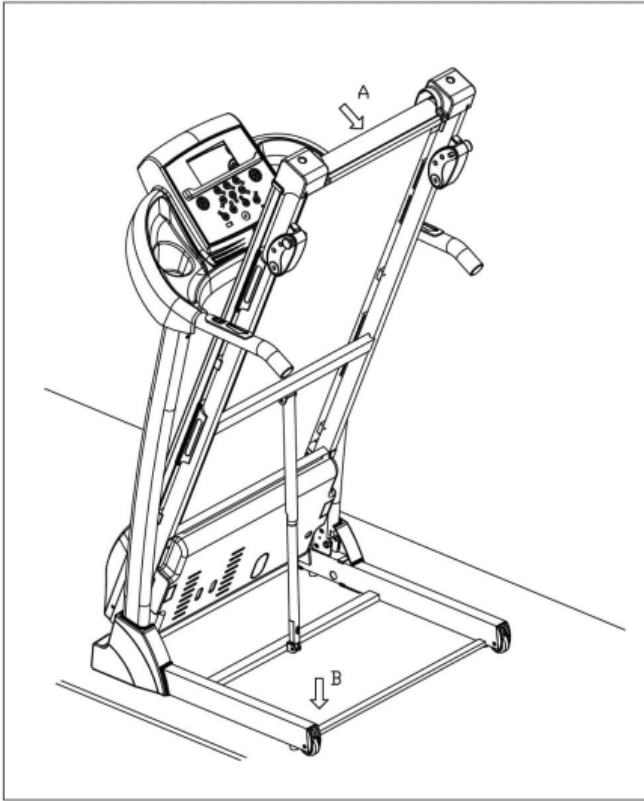

Before attempting to move the treadmill, make sure that it has been properly folded. Unplug the power cord.

To tilt, start by placing one hand at position “A” to support the top end of the treadmill. Next, place one foot at position “B” to hold the bottom end of the treadmill steady. With your foot at “B”, slowly tilt the top of the treadmill downward towards the ground. Once the Main Frame “A” reaches a low enough point, the wheels of the treadmill touch the ground.

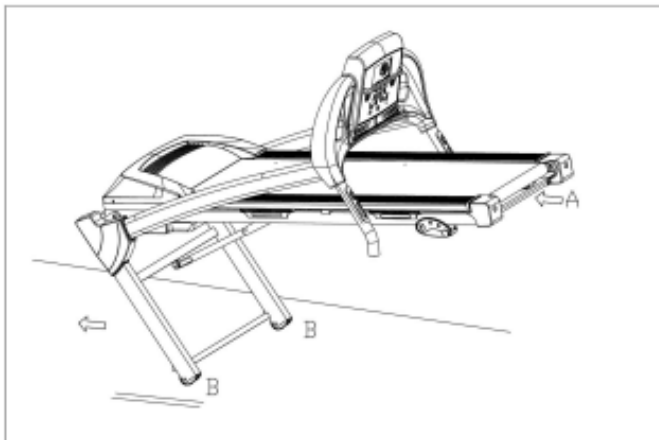

To transport, hold the treadmill from position “A” and tilt until the wheel’s “B” are able to move on the ground.

## ADJUSTING THE INCLINE

**ATTENTION:** For your safety and convenience, always fold the treadmill (as shown below) before attempting to adjust the incline. There are three holes located on the **Adjustable Foot Pad (No. 29)**. To adjust the level of incline, remove the 2 **Fixing Pins (No. 7)** from the left and right side. Align the holes of the **Adjustable Foot Pad (No. 29)** to the holes located on the **Main Frame (No. 2)** once you've located your desired incline level and insert the **Fixing Pins (No. 7)** back through the holes.

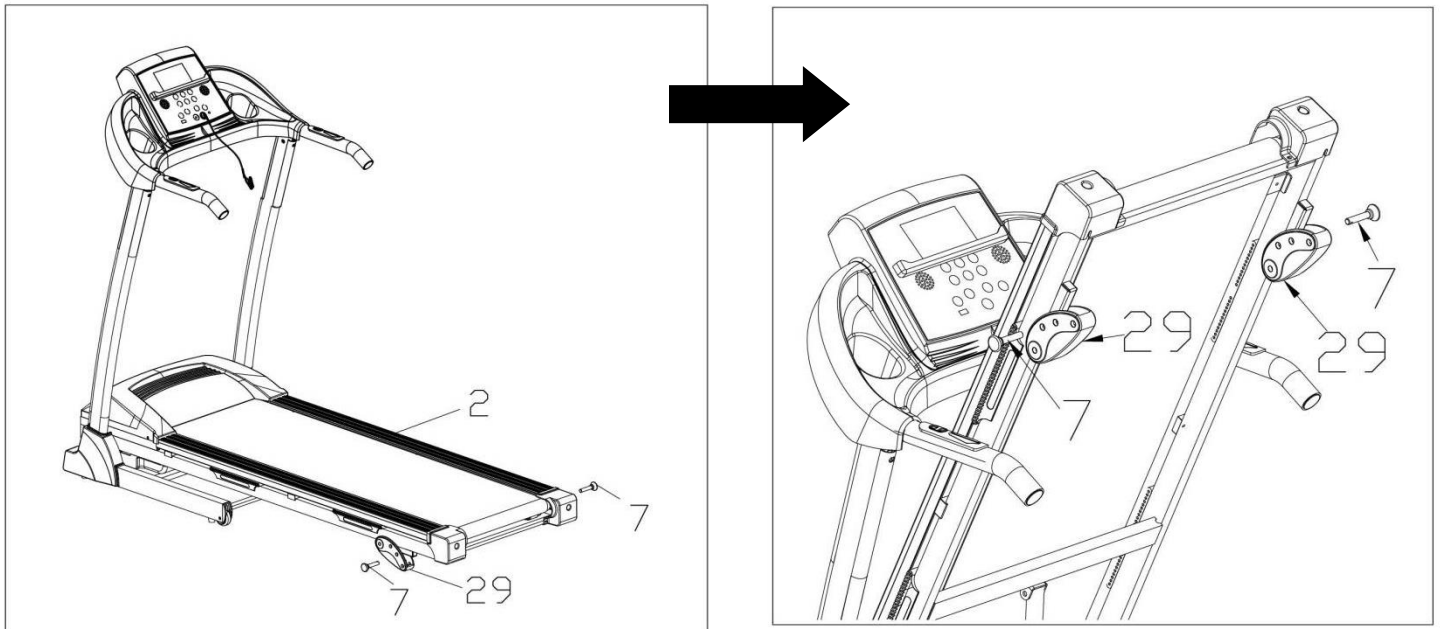

# IMPORTANT ELECTRICAL INFORMATION

**WARNING:** This treadmill requires a power source of **10 amps (100-120V)** in order to properly operate. For your safety, as well as the safety of others, please verify that the power source is correct before plugging the equipment. Any power source above or below this level could cause significant damage to the equipment and or user.

## **GROUNDING METHODS:**

This product must be grounded. Grounding provides the least resistance for electrical current and will reduce the risk of electric shock. The plug must be plugged into an appropriate outlet that is properly installed and grounded in accordance with all local codes and ordinances. Ensure that the product is connected to an outlet which contains the same configuration as the plug. Do not use an adapter for this product.

This product is for use on a nominal 100-120V circuit and has a grounding plug that looks like the plug illustrated in sketch A. Make sure that the product is connected to an outlet having the same configuration as the plug. No adapter should be used with this product.

## **DANGER:**

Improper connection of the equipment-grounding conductor can result in a risk of electric shock. Check with a certified electrician if you are in doubt as to whether the product is properly grounded. Do not modify the plug provided with the product. If it will not fit the outlet, have a proper outlet installed by an electrician.

## **WARNING!**

1. NEVER use a ground fault circuit interrupt (GFCI) wall outlet with this treadmill. Route the power cord away from any moving part of the treadmill including the elevation mechanism and transport wheels.
2. NEVER operate the treadmill using a generator or UPS power supply.
3. NEVER remove any cover without first disconnecting AC power.
4. NEVER expose the treadmill to rain or moisture. This treadmill is not designed for use outdoors, near pools, or in any other high humidity environment.

### **GROUNDING METHOD**

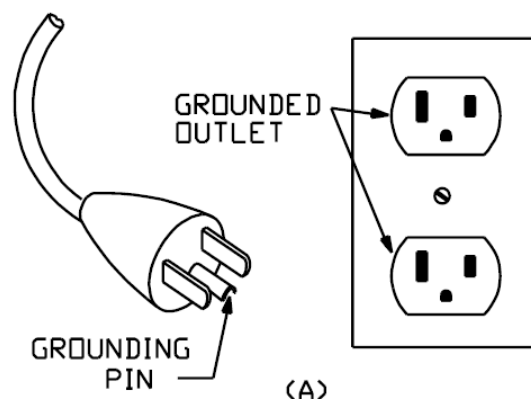

# THE DISPLAY CONSOLE

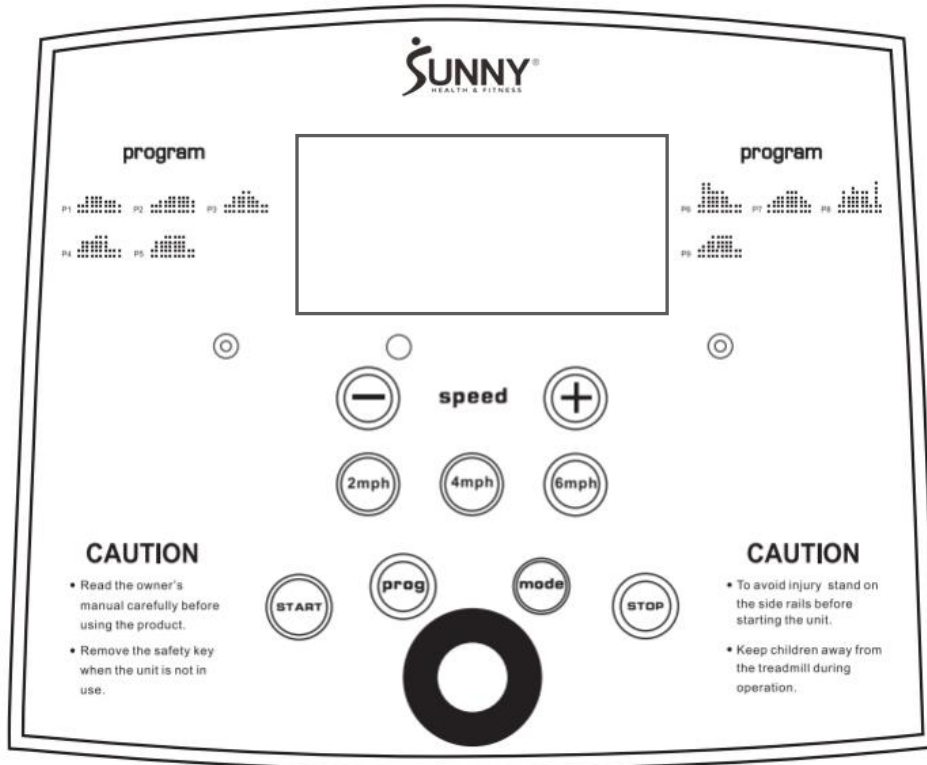

## BLUETOOTH

1. The Bluetooth icon will flash when the console is on or wakes from power saving mode. If no Bluetooth connection is established within 3 minutes, the Bluetooth icon will turn off.
2. The Bluetooth icon will stay on when it is connected.

## WIRELESS HEART RATE

1. The wireless heart rate icon will stay on when the heart rate monitor is connected.
2. The console can be connected to the heart rate monitor at any time except in power saving mode.
3. The wireless heart rate icon will flash when the console is on. If the heart rate monitor is not connected within 3 minutes, the wireless heart rate icon will turn off.

**NOTE:** The heart rate monitor is not included. Wireless heart rate function works with SunnyFit Heart Rate Monitor HR200.

## QUICK START:

1. Insert the magnet end of the safety key into the computer console.
2. Press the **START** button, and the system will automatically display a 3 second countdown. Once the countdown reaches zero, the running belt will start at the initial **default speed of 0.5 MPH**.
3. To adjust the speed, you can use the SPEED +/- BUTTONS or QUICK SPEED BUTTONS 2, 4, & 6 MPH.

**\*NOTE: The maximum speed on this treadmill is 9 MPH.**

## CONTROL FUNCTIONS:

1. Press the – Speed Button to decrease the running speed.
2. Press the + Speed Button to increase the running speed.
3. Pressing a Quick Speed Button will adjust the speed to the corresponding speed indicated (2, 4, or 6 MPH).
4. Pressing the Stop Button will stop the running belt of the treadmill.
5. Holding the Pulse Sensors located on the handles with both hands for 5 seconds will calculate and display the runner's heartbeats per minute (BPM) on the computer display screen.
6. Pressing Mode Button can switch between Calories and Steps.

## WINDOW DISPLAY

**SPEED:** Displays the current speed (The speed range on this treadmill is 0.5-9 MPH). When setting PROGRAMS, the speed is programmed in intervals; PROGRAMS are from P1-P9.

**TIME:** Displays the time elapsed (0:00-99:59 MINS). If the time reaches 99:59, the treadmill will stop smoothly and display "End" then automatically reset to 0:00 after 5 seconds. When in Countdown Mode, it will count down from the set time to 0:00. When the timer reaches 0:00, the treadmill will stop smoothly and display "End" then automatically reset after 5 seconds.

**DISTANCE:** Displays the distance traveled (0.0-99.9 MILES). When the clock reaches 99.9, it will reset to 0.00 and begin counting again from 0.0. When in Countdown Mode, it will count down from the setting data to 0.00. When it reaches 0.00, the machine will stop smoothly and display "End" and automatically reset to the initial setting after 5 seconds.

**CALORIES:** Displays the number of calories burned (0 to 999). When the count reaches 999, it will reset and start back from 0 again. When in Countdown Mode, it will count down from the setting data to 0. When it reaches 0, the treadmill will stop smoothly and display "End" and automatically reset to the initial setting after 5 seconds.

**STEP:** Display the step from 0 to 99999. This window will display step, distance, calories value in turn every 5 seconds.

**PULSE:** Displays the runner's heartbeat per minute (50-200 BPM). The runner must place both hands over the pulse sensors located on the handles or by connecting a wireless heart rate monitor to the computer for the system to calculate the runner's pulse. This value is for reference only. It should not be used for medical treatment.

PROGRAMS	Initial	Default Value	Set Range	Display Range
TIME(MIN:SECOND)	0:00	10:00	5:00-99:00	0:00—99:59
SPEED(MPH)	0.5	0.5	0.5-9	0.5-9
DISTANCE(MILE)	0.00	1.00	0.50-99.9	0.00—99.9
STEP	0	N/A	N/A	0-99999
PULSE(BPM)	P	N/A	N/A	50-200
CALORIE(KCAL)	0	50	10-999	0—999

## FUNCTION KEYS

**PROGRAM:** Press the PROGRAM button to set your desired interval setting. Programs are displayed as P1-P9 and the various intervals are shown on the console of the treadmill.

**MODE:** Press this button to select a MODE. Pressing once will enter H1, the TIME countdown mode starting from 10:00 MINS, H2 is the DISTANCE Countdown Mode starting from 1 MILE, and H3 is the CALORIES countdown mode starting from 50 KCAL. When setting each mode, you can press +/- to increase or decrease the preset H1, H2, H3 settings then press START to start the treadmill.

**START:** To start the treadmill, insert the magnet end of the safety key into the computer console and then press the START button. This treadmill requires the safety key in order to start 0.5MPH is the default start speed.

**STOP:** This button has the functions of PAUSE and STOP. When in use, press this button once to PAUSE your workout and the current workout data will still be shown. Press STOP again to end your workout session completely and all data will be deleted and reset to the initial setting.

In the STOP state, press and hold the STOP key for 6 seconds to disconnect the heart rate monitor. To reconnect the heart rate monitor, press and hold the STOP key for 6 seconds again.

**SPEED +/- BUTTONS:** Press the +/- buttons to increase or decrease the speed in increments of 0.1 MPH. Pressing and holding either of these buttons for a duration of over ½ a second will increase or decrease the speed continually.

**2, 4, & 6 (QUICK SPEED BUTTONS):** These buttons are preset to 2, 4, or 6 MPH speeds for convenience.

### INTERVAL PROGRAMS (P1-P9):

Press the PROGRAM button to select an interval setting. Programs are displayed as P1-P9. Select the desired program, and the console will display a countdown starting from 10:00 MINS, press SPEED +/- BUTTONS if you wish to increase or decrease the exercise time. Press the START button to start the interval program. The interval program is divided into 10 sections. Each exercise time equals the setting time divided by 10. When the speed enters the next interval, the treadmill will beep, and the speed will be changed according to the set interval. Press SPEED +/- BUTTONS to change the SPEED. After finishing one program, the system will beep and display END. The treadmill will gradually come to a stop, then automatically reset to the initial setting after 5 seconds.

PROG	TIME	TIME INTERVAL= setting time/10									
		1	2	3	4	5	6	7	8	9	10
P1	SPEED	1.8	1.8	3.7	3.1	3.1	3.1	2.5	2.5	2.5	1.8
P2	SPEED	1.8	1.8	2.5	2.5	3.1	3.1	3.1	3.7	3.7	2.5
P3	SPEED	1.8	1.8	3.1	3.7	4.3	5.0	3.7	2.5	1.8	1.8
P4	SPEED	1.8	3.7	3.7	3.7	5.0	5.0	5.0	1.8	1.8	1.8
P5	SPEED	1.2	3.1	3.7	4.3	5.0	5.0	4.3	4.3	1.8	1.8
P6	SPEED	1.2	6.2	6.2	5.0	5.0	4.3	3.7	1.8	1.2	1.2
P7	SPEED	1.8	2.5	3.1	3.7	4.3	5.0	4.3	3.7	2.5	1.8
P8	SPEED	1.8	5.0	3.7	5.6	5.0	5.0	5.0	1.8	6.2	1.8
P9	SPEED	1.2	2.5	3.7	5.0	5.0	5.0	4.3	4.3	1.8	1.8

## BODY MASS INDEX

Press the PROGRAM button until the window displays FAT to access Body Mass Index. Press MODE to enter F-1, F-2, F-3, F-4, F-5.

**F-1 SEX, F-2 AGE, F-3 HEIGHT, F-4 WEIGHT, F-5 is Body Mass Index**

Press SPEED +/- BUTTONS to set F1-F4 (refer to the chart below). Once you have finished setting F1-F4, press MODE. This will enter you into the set up for F-5 (Body Mass Index). To set F-5, grasp the Pulse Sensors located on the handles with both hands and hold them for 3 seconds. The window will display your Body Mass Index. The Body Mass Index is used to test the relation between your height and weight. It is only for reference not suitable for medical use. The Body Mass Index is suitable for both male and female.

**NOTE:** General **Body Mass Index** score is **20-25%**

Underweight	Below 19.0
Normal	19.0 – 25.0
Overweight	26.0 – 29.0
Obesity	30.0 – and above

### BODY MASS INDEX (BMI) CHART:

F-1	Sex	01 Male	02 Female
F-2	Age	10-----99	
F-3	Height	40----80INCHES	
F-4	Weight	44-----330LBS	
F-5	BMI	≤ 19	Underweight
	BMI	=(20---25)	Normal Weight
	BMI	=(26---29)	Overweight
	BMI	≥ 30	Obesity

### APP CONNECTION:

1. Scan to download SunnyFit from the app store:



2. Ensure that the Bluetooth function is turned on from your mobile device.
3. If this is your first time using the SunnyFit app, follow the in-app instructions to register for your free SunnyFit account and log in.
4. Begin any workout activity that matches your smart equipment, then follow the onscreen prompts to search for and connect to your smart equipment.
5. When connected, your stats and records will be displayed at the end of your course/session and recorded in your account profile!

# TREADMILL FUNCTIONS

## **LUBRICATION REMINDER:**

Your treadmill needs lubrication maintenance every 188 miles. The system will release a beeping sound every 10 seconds and display an “OIL” icon on your display to remind you when it is time. Please read LUBRICATING THE TREADMILL on *Page 14* to learn the proper steps to lubricate your treadmill. Apply the lubricant to the middle of the running board on both sides. After application, on the standby mode, press and hold the STOP button for 3 seconds to clear the “OIL” reminder.

## **SAFETY LOCK FUNCTION:**

Removing the **Safety Key (No. 66)** from the computer console while the treadmill is running will cause it to stop immediately. Once the treadmill reaches a full stop, the window display of the computer will show “- - -” and the treadmill will beep 3 times. To start the treadmill again, insert the magnet end of the **Safety Key (No. 66)** into the computer console and press the START button.

## **POWER SAVE FUNCTION:**

When the treadmill has been inactive for 10 minutes, it will enter Power Saving Mode. While the treadmill is in this mode, the window display of the computer will be turned off. To turn it back on, press any button.

## **I POWER ON:**

Flick the power switch to this symbol to turn on the treadmill.

## **O POWER OFF:**

Flick the power switch to this symbol to turn the treadmill off at any time. This includes during exercise.

## **SAFETY NOTE:**

We recommend that you maintain a slow speed at the beginning of a session and hold the handrails until you have become familiar with the treadmill.

Insert the magnet end of the **Safety Key (No. 66)** into the computer console and attach the opposite end (containing the safety clip on it) to your clothing before starting your workout. To end your workout, press the STOP button or remove the **Safety Key (No. 66)** and the treadmill will stop immediately.



# EXERCISE INSTRUCTIONS

## **GETTING STARTED:**

Before starting any exercise program, you should consult your physician to determine if you have any medical or physical conditions that could put your health and safety at risk or prevent you from using the equipment properly. Be aware of your body's signals. Incorrect or excessive exercise can damage your health. Stop exercising immediately if you experience any of the following symptoms: pain, tightness in your chest, irregular heartbeat, shortness of breath, lightheadedness, dizziness, or feelings of nausea.

Get to know your treadmill. Before attempting to use the treadmill, take some time to stand alongside and familiarize yourself with the controls. Once you get on, you can stand with your feet on the side rails and stabilize yourself by holding onto the handrails.

Next, attach the clip end of the **Safety Key (No. 66)** to your clothes and insert the magnetic end of the key into the computer console. Press the START button to start the treadmill. The treadmill will start at the system default setting speed of **0.5 MPH**, when you feel comfortable, you may slowly increase this speed. When you are finished with your exercise, press the STOP button to stop the treadmill or you can remove the magnetic end of the **Safety Key (No. 66)** to stop the treadmill.

# TROUBLESHOOTING

PROBLEM	POSSIBLE CAUSE	SUGGESTED ACTION
Treadmill does not start	Not plugged in.	Plug cord into outlet.
	Safety Key not inserted.	Insert Safety Key.
Running speed inaccurate	Not calibrated correctly.	Re-calibrate speed setting.
	Speed set in the wrong Units of measurement.	Change setting to proper units.
Running belt not centered	Running belt tension is not adjusted on the left or right sides of the running board.	Tighten the adjustment bolts on the left and right side of the rear roller.
Computer is not working	Wires from the computer and bottom control board not properly connected.	Check wire connections from the computer to the control board.
	Transformer is damaged.	If the transformer has become damaged contact customer service.
E1: Message failure	Wires from the computer and bottom control board not properly connected.	Check wire connections from the computer to the control board.
E2: Burst clash protection	Incoming voltage is lower than 50% of the required voltage.	Check that the incoming power supply is the correct voltage.
E5: Overload Protection (Self-Protecting System)	Excessive current load.	Adjust incoming power supply before plugging the treadmill back in, press the <b>Overload Protector</b> to reset the treadmills electrical system and then restart the treadmill.
	Control board damaged or issues with motor.	Check controller functions. If motor is damaged, please contact customer service for support.

**NOTE:**







1. If you are having trouble connecting your smart equipment, visit [www.sunnyfit.com/guide](http://www.sunnyfit.com/guide) or scan the QR code below:



2. If you require additional support, please contact [support@sunnyfit.com](mailto:support@sunnyfit.com).

# LISTA DE VERIFICACIÓN PREVIA AL MONTAJE

Antes de empezar a montar, asegúrese de que se incluyen todas las piezas.

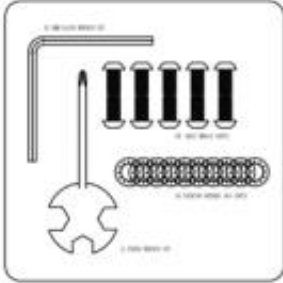
 <p>A</p>	 <p>33</p>	 <p>34</p>
 <p>66</p>	 <p>B</p>	 <p>C</p>
 <p>D</p>	 <p>E</p>	

Nº	Descripción	Espec	Cant.
A	Cinta de Correr		1
33	Tapa del Tubo Vertical Izquierdo		1
34	Tapa del Tubo Vertical Derecho		1
66	Llave de Seguridad		1
B	Manual		1
C	Tarjeta de Agradecimiento		1
D	Aceite Lubricante		1
E	Paquete de Hardware		1

# PAQUETE DE HARDWARE

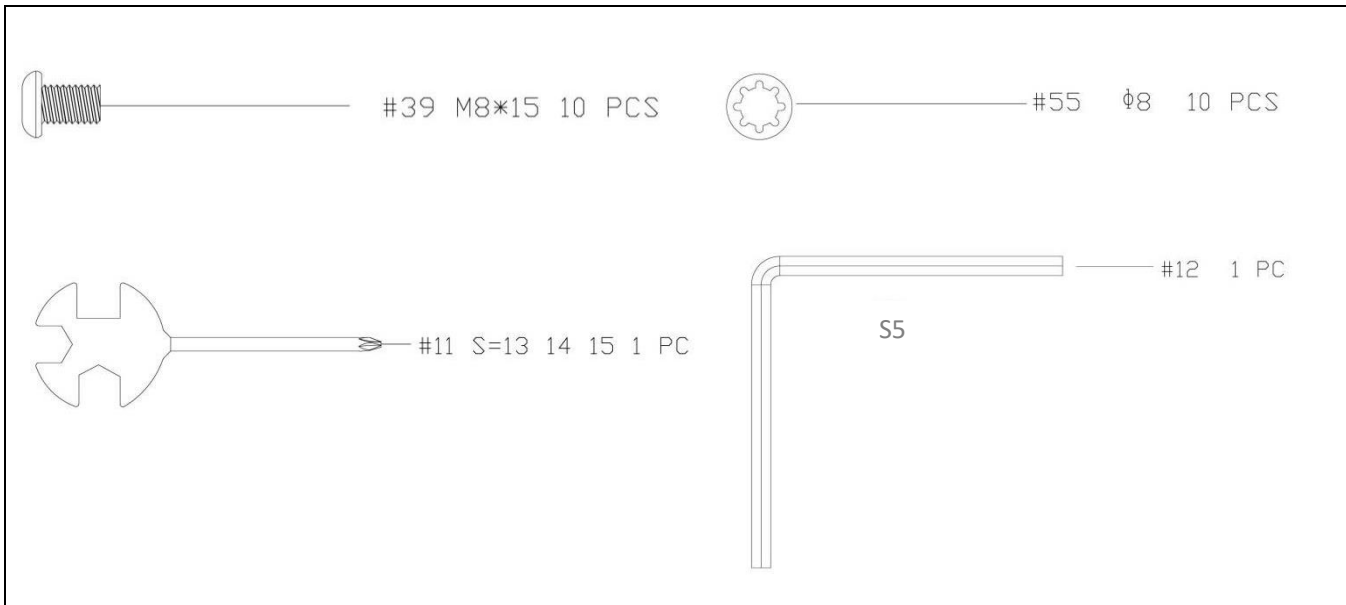

## **Piezas de repuesto (sólo para clientes de EE.UU. y Canadá)**

Por favor, proporcione la siguiente información para que podamos identificar con precisión la(s) pieza(s) necesaria(s):

- ✓ El número de modelo (se encuentra en la portada del manual)
- ✓ El nombre del producto (se encuentra en la portada del manual)
- ✓ El número de pieza que aparece en el «DIAGRAMA EXPLÍCITO» (página 44) y en la «LISTA DE PIEZAS» (páginas 46).

Póngase en contacto con nosotros en [support@sunnyhealthfitness.com](mailto:support@sunnyhealthfitness.com) o en el 1-877-90SUNNY (877-907-8669).

# INSTRUCCIONES DE MONTAJE

Valoramos su experiencia con los productos Sunny Health and Fitness. Para obtener asistencia con piezas o solución de problemas, póngase en contacto con nosotros en [support@sunnyhealthfitness.com](mailto:support@sunnyhealthfitness.com) o 1-877-90SUNNY (877-907-8669).

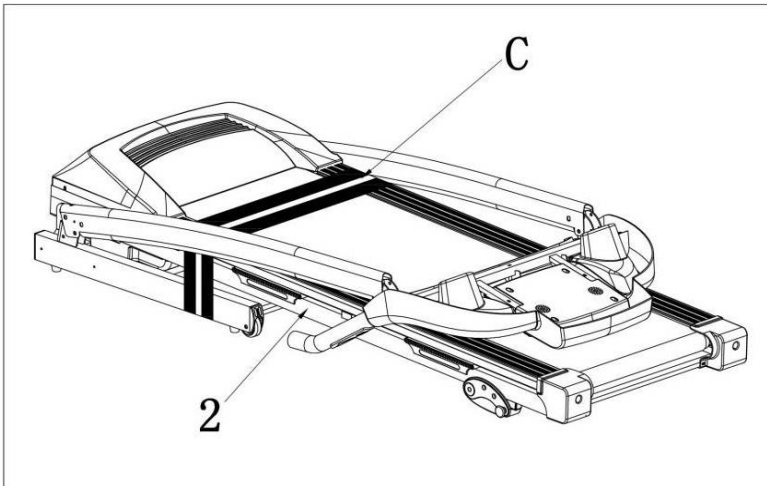

## PASO 1:

Abra la caja de cartón y retire el contenido. Coloque el **Marco Principal (Nº 2)** sobre un terreno llano, asegúrese de que dispone de una zona de trabajo limpia y con espacio suficiente.

**No corte la Cinta de Embalaje (Nº C) hasta que el montaje esté completo.**

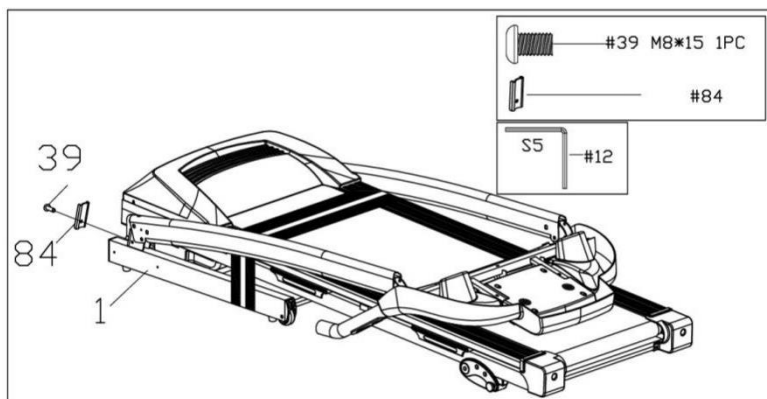

## PASO 2:

Afloje el **Tornillo Allen (Nº 39)** del **Bastidor (Nº 1)** con la **Llave Allen (Nº 12)**. Retire el **Bloque de Seguridad (Nº 84)**.

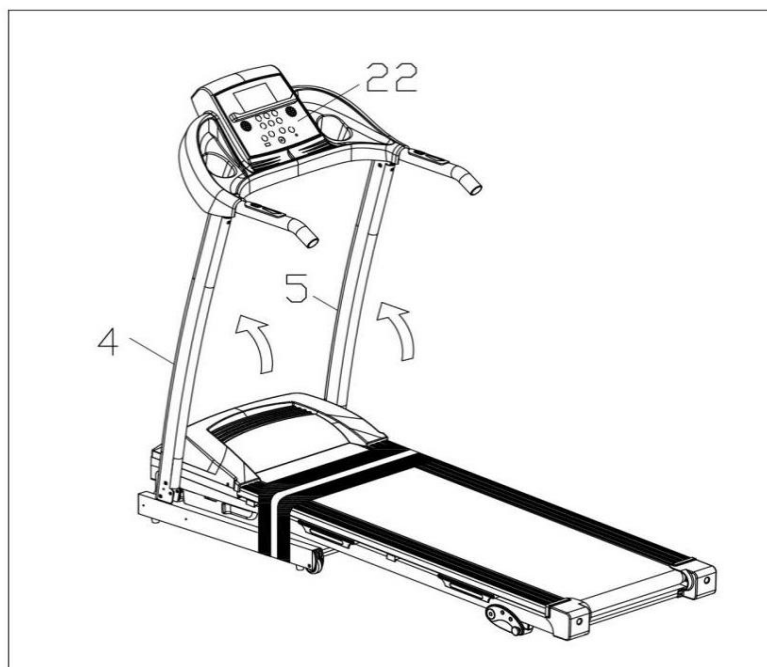

## PASO 3:

Levante la **Consola (Nº 22)** junto con los **Tubos Verticales Izquierdo y Derecho (Nº 4 y Nº 5)** hacia arriba (en la dirección indicada por las flechas del diagrama de la izquierda).

**NOTA:** Al levantar, evite pinchar los cables dentro de los **Tubos Verticales Izquierdo y Derecho (Nº 4 y Nº 5)**, ya que se dañarían.

Valoramos su experiencia con los productos Sunny Health and Fitness. Para obtener asistencia con piezas o solución de problemas, póngase en contacto con nosotros en [support@sunnyhealthfitness.com](mailto:support@sunnyhealthfitness.com) o 1-877-90SUNNY (877-907-8669).

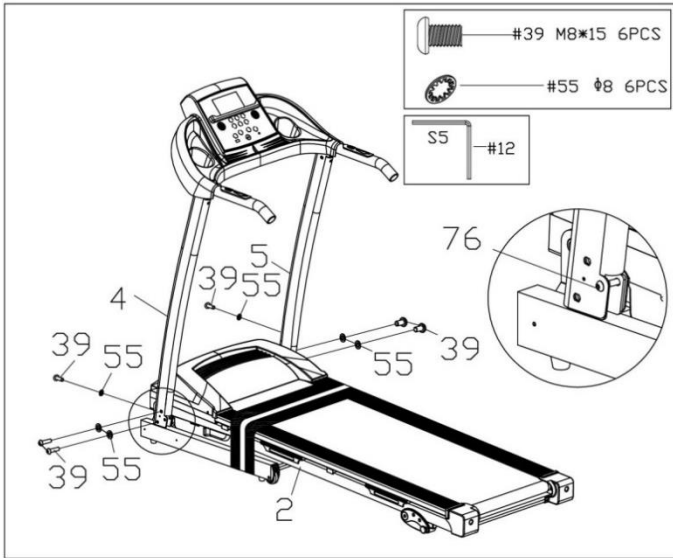

#### PASO 4:

Sujete los **Tubos Verticales Izquierdo y Derecho (N° 4 y N° 5)** con las manos para evitar que se caigan.

Fije los **Tubos Verticales Izquierdo y Derecho (N° 4 y N° 5)** al **Marco Principal (N° 2)** con 6 **Tornillo Allen (N° 39)** y 6 **Arandelas Antideslizantes (N° 55)**. Fíjelos con la **Llave Allen (N° 12)**. A continuación, apriete los 2 **Tornillos Allen (N° 76)** premontados situados en el extremo inferior exterior de los tubos izquierdo y derecho.

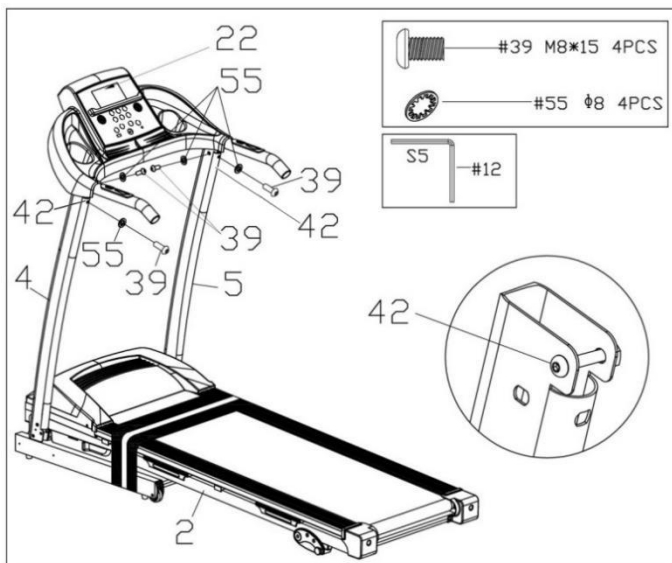

#### PASO 5:

Fije la **Consola (N° 22)** al **Marco Principal (N° 2)** con 4 **Tornillos Allen (N° 39)** y 4 **Arandelas Antideslizantes (N° 55)**; fíjelos con una **Llave Allen (N° 12)**. A continuación, apriete los 2 **Tornillos Allen (N° 42)** preensamblados situados en los lados interiores de los manillares izquierdo y derecho.

Valoramos su experiencia con los productos Sunny Health and Fitness. Para obtener asistencia con piezas o solución de problemas, póngase en contacto con nosotros en [support@sunnyhealthfitness.com](mailto:support@sunnyhealthfitness.com) o 1-877-90SUNNY (877-907-8669).

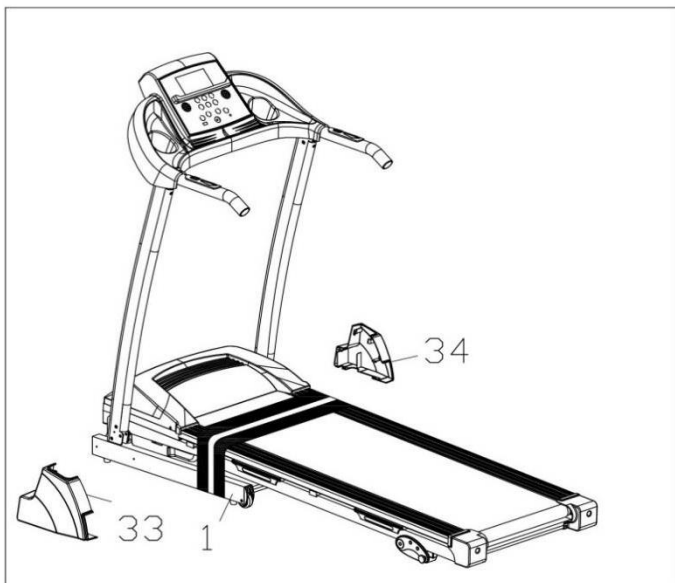

#### PASO 6:

Fije las Tapas del Tubo Vertical Izquierdo y Derecha (N° 33 y N° 34) al Bastidor (N° 1).



#### PASO 7:

Ahora puede cortar la Cinta de Embalaje (N° C).

Introduzca la Llave de Seguridad (N° 66) en la zona magnética de la Consola (N° 22).

*El montaje está completo.*



#### **NOTA IMPORTANTE**

Necesitará lubricar su cinta de correr antes del primer uso. Consulte la página 32.

# MANTENIMIENTO Y CUIDADO

La limpieza general le ayudará a prolongar la vida y el rendimiento de su cinta de correr. Mantenga la unidad limpia y en buen estado limpiando el polvo de los componentes con regularidad. Limpie ambos lados de la **Correa de Correr (N° 20)** para evitar que se acumule polvo debajo. Mantenga limpias las zapatillas de correr para que la suciedad de las mismas no desgaste el patín y la **Correa de Correr (N° 20)**. Limpie la superficie de la **Correa de Correr (N° 20)** con un paño limpio y húmedo.

Para un mejor mantenimiento de la cinta de correr y prolongar su vida útil, se sugiere apagar la cinta durante 10 minutos cada 2 horas y apagarla completamente siempre que no esté en uso.

## **CENTRADO DE LA CORREA DE CORRER:**

Coloque la cinta de correr en un terreno llano y ajústela a una velocidad de 3 a 5mph para comprobar si la **Correa de Correr (N° 20)** se desplaza.

Si la **Correa de Correr (N° 20)** se desplaza hacia la derecha, gire el perno de ajuste del lado derecho  $\frac{1}{4}$  de vuelta *en el sentido de las agujas del reloj* y, a continuación, gire el perno de ajuste izquierdo  $\frac{1}{4}$  de vuelta *en sentido contrario a las agujas del reloj*. Si la **Correa de Correr (N° 20)** no se mueve, repita este paso hasta que se centre. Consulte la Figura A.

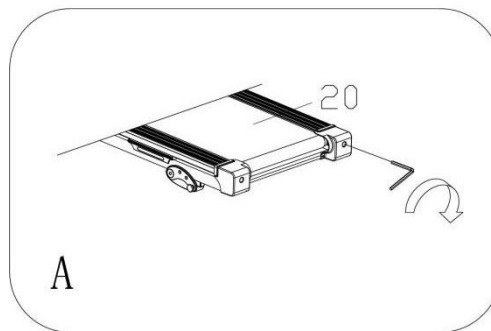

Si la **Correa de Correr (N° 20)** se desplaza hacia la izquierda, gire los pernos de ajuste del lado izquierdo  $\frac{1}{4}$  de vuelta *en el sentido de las agujas del reloj* y, a continuación, gire el perno de ajuste derecho  $\frac{1}{4}$  de vuelta *en sentido contrario a las agujas del reloj*. Si la **Correa de Correr (N° 20)** no se mueve, repita este paso hasta que se centre. Consulte la Figura B.

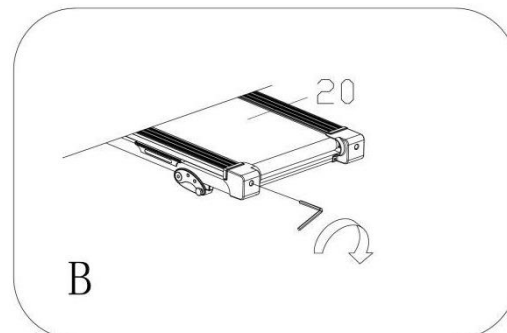

Con el tiempo, la **Correa de Correr (N° 20)** se aflojará. Para apretar la **Correa de Correr (N° 20)**, gire los pernos de ajuste de los lados **Izquierdo y Derecho** una vuelta completa *en el sentido de las agujas del reloj* y compruebe la tensión de la **Correa de Correr (N° 20)**. Continúe este proceso hasta que la **Correa de Correr (N° 20)** tenga la tensión correcta. Asegúrese de ajustar ambos lados por igual para garantizar la alineación correcta de la correa. Consulte la Figura C.

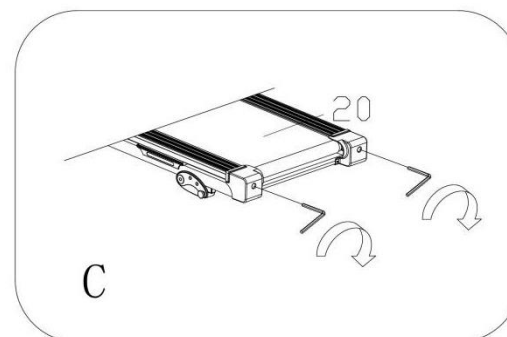



# LUBRICACIÓN DE LA CINTA DE CORRER

## NOTA IMPORTANTE:

Usted necesitará lubricar su caminadora antes del primer uso.

## LUBRICANTE PARA LA CORREA DE CORRER Y LA CINTA DE CORRER:

Lubricar la **Tabla de Correr (Nº 70)** y la **Correa de Correr (Nº 20)** es esencial ya que la fricción entre ambas afecta la vida útil y el funcionamiento de la caminadora. Se sugiere que la **Tabla de Correr (Nº 70)** y la **Correa de Correr (Nº 20)** sean inspeccionadas regularmente. Si detecta algún desgaste en el **Tabla de Correr (Nº 70)**, póngase en contacto con nosotros en at: [support@sunnyhealthfitness.com](mailto:support@sunnyhealthfitness.com).

**ADVERTENCIA:** Desenchufe siempre la cinta de correr de la toma de corriente antes de limpiar, lubricar o reparar la unidad.

## CÓMO LUBRICAR:

1. To apply lubricant, lift oPara aplicar el lubricante, levante un lado de la **Correa de Correr (Nº 20)** y aplique aceite en el centro de la **Tabla de Correr (Nº 70)**. A continuación, ponga en marcha la cinta y colóquela en el ajuste de velocidad más bajo y deje que el aceite se extienda por la **Tabla de Correr (Nº 70)**. Repita este proceso para el otro lado.
2. Las partes móviles deben girar libre y silenciosamente. Las piezas móviles anormales afectarán a la seguridad del equipo. Inspeccione y apriete los pernos con regularidad.
3. Para un mejor mantenimiento de la cinta de correr y prolongar su vida útil, se sugiere realizar el mantenimiento de forma regular.
4. NO AFLOJE NI REALICE NINGÚN AJUSTE EN LA CINTA DE CORRER MIENTRAS ESTÉ APLICANDO LUBRICANTE. Una **Correa de Correr (Nº 20)** floja hará que el patín se deslice durante el uso, mientras que una **Correa de Correr (Nº 20)** demasiado apretada afectará negativamente al rendimiento del motor y creará más fricción entre el rodillo y la **Correa de Correr (Nº 20)**. La tensión más adecuada para la **Correa de Correr (Nº 20)** es cuando se extrae 50-75 mm de la **Tabla de Correr (Nº 70)**.

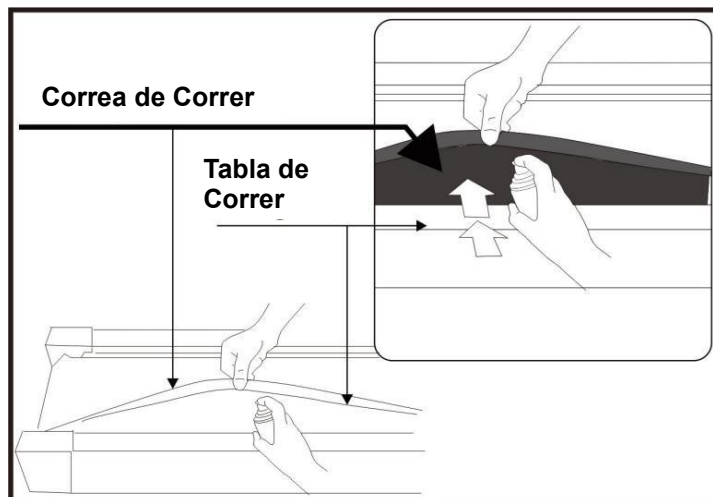

## Se recomienda el siguiente horario:

Usuario ligero (menos de 3 horas/semana)	cada seis meses
Usuario medio (3-5 horas/semana)	cada tres meses
Usuario intensivo (más de 5 horas/semana)	cada dos meses

# INSTRUCCIONES DE PLEGADO

## PLEGABLE:

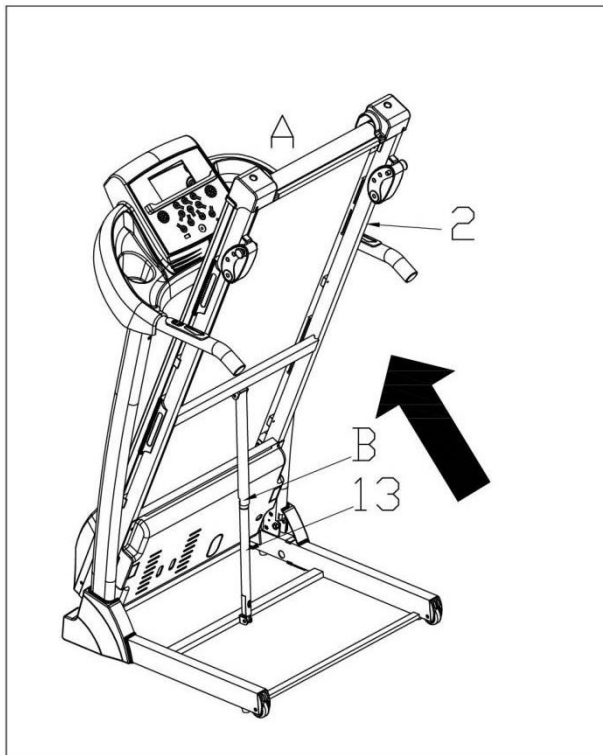

Coloque la mano en la posición «A» y levante el **Marco Principal (Nº 2)** hasta que el **Cilindro de Presión de Aire (Nº 13)** «B» encaje en el tubo.

Cuando el **Cilindro de Presión de Aire (Nº 13)** encaje correctamente en el tubo, oirá un chasquido.

## DESPLEGADO:

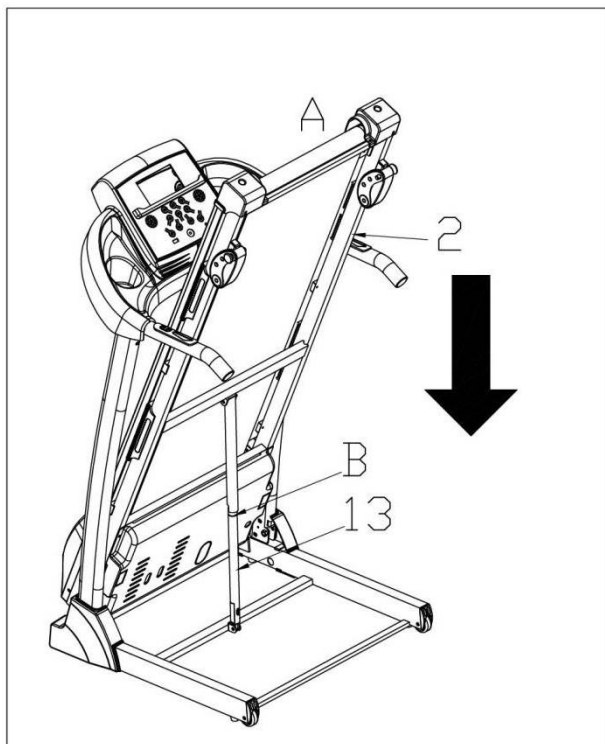

Antes de bajar el **Marco Principal (Nº 2)**, asegúrese de que no haya ningún objeto en el espacio justo debajo.

Sujete el **Marco Principal (Nº 2)** en la posición «A» con una mano. A continuación, con el pie, patee ligeramente el **Cilindro de Presión de Aire (Nº 13)** «B» y presione hacia abajo el **Marco Principal (Nº 2)**. Una vez empujado hacia abajo, el **Marco Principal (Nº 2)** continuará bajando automáticamente hasta alcanzar el nivel del suelo.

# CÓMO MOVER LA MÁQUINA

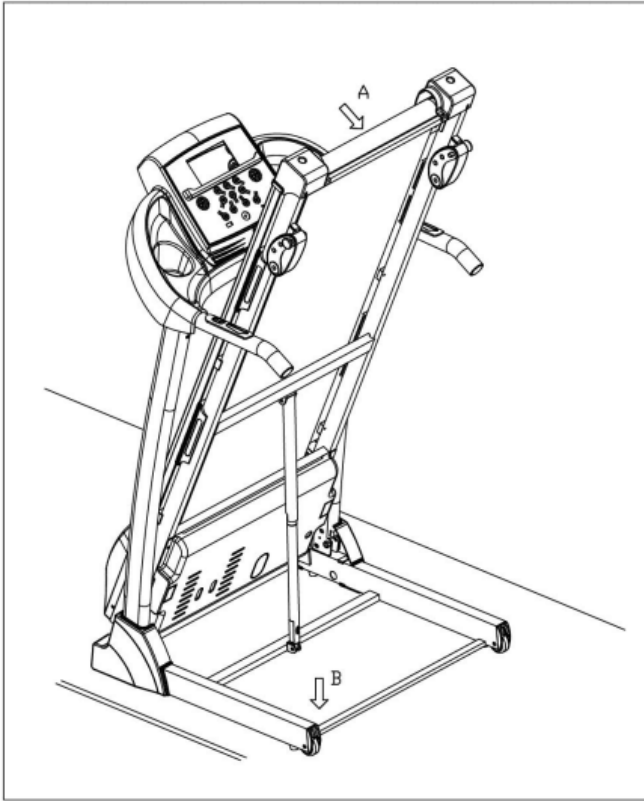

Antes de intentar desplazar la cinta de correr, asegúrese de que está correctamente plegada. Desenchufe el cable de alimentación.

Para inclinarla, coloque una mano en la posición «A» para sujetar el extremo superior de la cinta. A continuación, coloque un pie en la posición «B» para mantener firme el extremo inferior de la cinta. Con el pie en la posición «B», incline lentamente la parte superior de la cinta hacia el suelo. Una vez que el marco principal «A» alcance un punto lo suficientemente bajo, las ruedas de la cinta de correr tocarán el suelo.

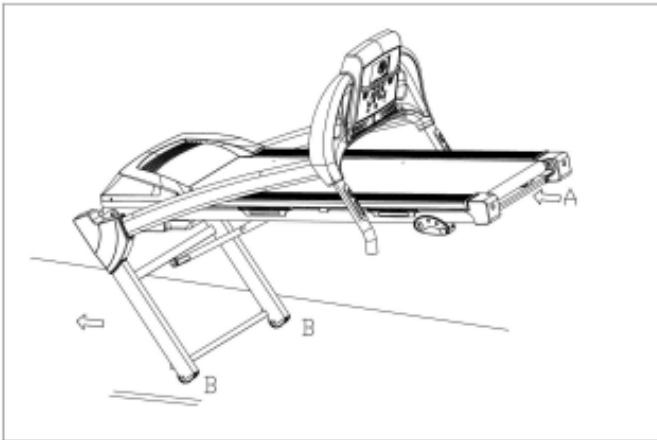

Para transportarla, sujete la cinta de correr desde la posición «A» e inclínela hasta que las ruedas «B» puedan moverse por el suelo.

## AJUSTE DE LA INCLINACIÓN

**ATENCIÓN:** Para su seguridad y comodidad, pliegue siempre la cinta de correr (como se muestra a continuación) antes de intentar ajustar la inclinación. Hay tres orificios situados en la **Almohadilla de Pies Ajustable (Nº 29)**. Para ajustar el nivel de inclinación, retire las 2 **Pasadores de Fijación (Nº 7)** de los lados izquierdo y derecho. Alinee los orificios del **Almohadilla de Pies Ajustable (Nº 29)** con los orificios situados en el **Marco Principal (Nº 2)** una vez que haya localizado el nivel de inclinación deseado e inserte los **Pasadores de Fijación (Nº 7)** de nuevo a través de los orificios.

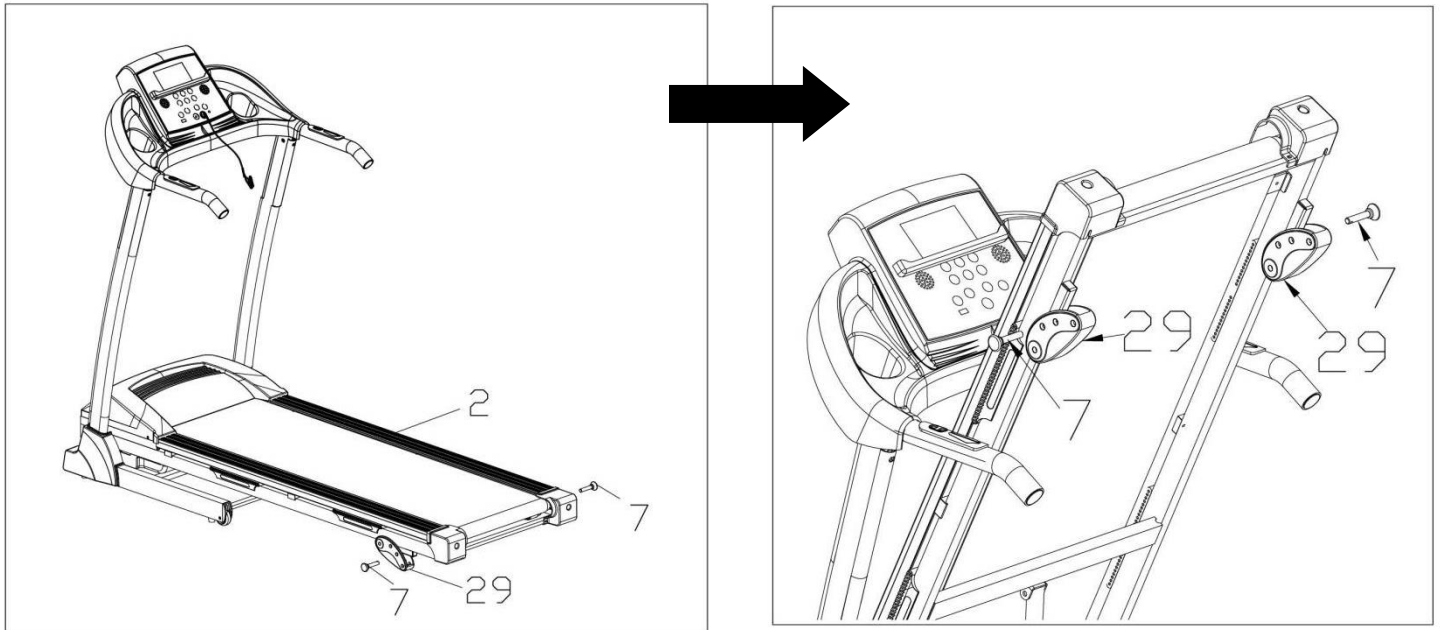

# INFORMACIÓN ELÉCTRICA IMPORTANTE

**ADVERTENCIA:** Esta cinta de correr requiere una fuente de alimentación de **10 amperios (100-120V)** para funcionar correctamente. Por su seguridad, así como la de los demás, verifique que la fuente de alimentación es correcta antes de enchufar el equipo. Cualquier fuente de alimentación por encima o por debajo de este nivel podría causar daños significativos al equipo y/o al usuario.

## **MÉTODOS DE CONEXIÓN A TIERRA:**

Este producto debe conectarse a tierra. La conexión a tierra proporciona la menor resistencia a la corriente eléctrica y reducirá el riesgo de descarga eléctrica. El enchufe debe conectarse a una toma de corriente adecuada que esté correctamente instalada y conectada a tierra de acuerdo con todos los códigos y ordenanzas locales. Asegúrese de que el producto esté conectado a una toma de corriente que tenga la misma configuración que el enchufe. No utilice un adaptador para este producto.

Este producto es para uso en un circuito nominal de 100-120V y tiene un enchufe con toma de tierra que se parece al enchufe ilustrado en el croquis A. Asegúrese de que el producto está conectado a una toma de corriente que tenga la misma configuración que el enchufe. No debe utilizarse ningún adaptador con este producto.

## **PELIGRO:**

La conexión incorrecta del conductor de puesta a tierra del equipo puede provocar un riesgo de descarga eléctrica. Consulte a un electricista certificado si tiene dudas sobre si el producto está correctamente conectado a tierra. No modifique el enchufe suministrado con el producto. Si no se adapta a la toma de corriente, solicite a un electricista que instale una toma de corriente adecuada.

## **ADVERTENCIA**

1. NUNCA utilice una toma de corriente de pared con interruptor de circuito por fallo a tierra (GFCI) con esta cinta de correr. Tienda el cable de alimentación lejos de cualquier parte móvil de la cinta de correr, incluyendo el mecanismo de elevación y las ruedas de transporte.
2. NUNCA opere la caminadora usando un generador o fuente de poder UPS.
3. NUNCA retire ninguna cubierta sin antes desconectar la alimentación de CA.
4. NUNCA exponga la caminadora a la lluvia o humedad. Esta caminadora no está diseñada para usarse al aire libre, cerca de piscinas, o en cualquier otro ambiente de alta humedad.

### **MÉTODO DE PUESTA A TIERRA**

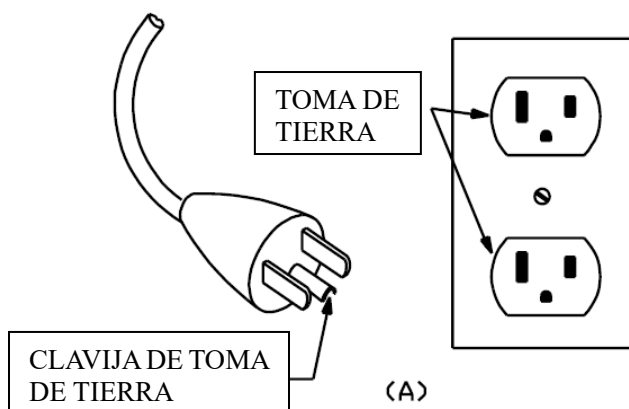

# LA CONSOLA DE VISUALIZACIÓN

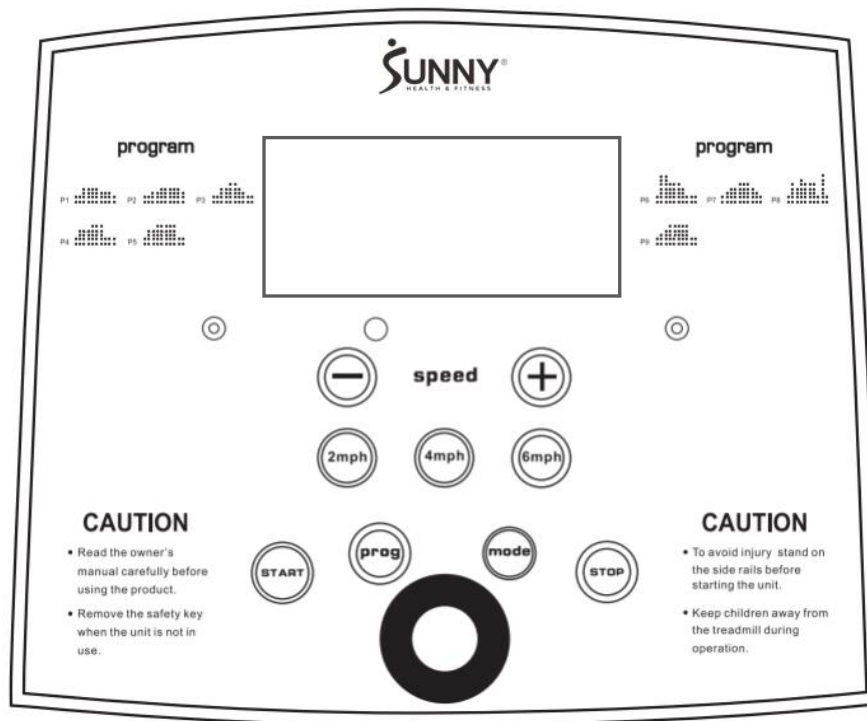

## BLUETOOTH

1. El icono Bluetooth parpadeará cuando la consola esté encendida o salga del modo de ahorro de energía. Si no se establece una conexión Bluetooth en 3 minutos, el icono Bluetooth se apagará.
2. El icono de Bluetooth permanecerá encendido cuando esté conectado.

## FRECUENCIA CARDIACA INALÁMBRICA

1. El icono de frecuencia cardiaca inalámbrica permanecerá encendido cuando el pulsómetro esté conectado.
2. La consola puede conectarse al pulsómetro en cualquier momento, excepto en el modo de ahorro de energía.
3. El icono de frecuencia cardiaca inalámbrica parpadeará cuando la consola esté encendida. Si el pulsómetro no se conecta en 3 minutos, el icono de frecuencia cardiaca inalámbrica se apagará.

**NOTA:** El pulsómetro no está incluido. La función de frecuencia cardiaca inalámbrica funciona con el monitor de frecuencia cardiaca SunnyFit HR200.

## INICIO RÁPIDO:

1. Inserte el extremo imantado de la llave de seguridad en la consola del ordenador.
2. Pulse el botón **START** y el sistema mostrará automáticamente una cuenta atrás de 3 segundos. Una vez que la cuenta atrás llegue a cero, la cinta de correr se pondrá en marcha a la velocidad inicial por **defecto de 0,5 MPH**.
3. Para ajustar la velocidad, puede utilizar los BOTONES DE VELOCIDAD +/- o los BOTONES DE VELOCIDAD RÁPIDA 2, 4, & 6 MPH.

**\*NOTA: La velocidad máxima en esta cinta es de 9 MPH.**

## FUNCIONES DE CONTROL:

1. Pulse el botón - Velocidad para disminuir la velocidad de marcha.
2. Pulse el botón de velocidad + para aumentar la velocidad de marcha.
3. Al pulsar un Botón de velocidad rápida se ajustará la velocidad a la velocidad correspondiente indicada (2, 4 ó 6 MPH).
4. Al pulsar el Botón Stop se detendrá la cinta de correr de la cinta.
5. Si mantiene pulsados los sensores de pulso situados en las empuñaduras con ambas manos durante 5 segundos, se calcularán y mostrarán las pulsaciones por minuto (BPM) del corredor en la pantalla del ordenador.
6. Pulsando el botón Modo se puede cambiar entre Calorías y Pasos.

## VENTANA DE VISUALIZACIÓN

**SPEED (VELOCIDAD):** Muestra la velocidad actual (El rango de velocidad de esta cinta es de 0,5-9 MPH).

Al ajustar PROGRAMAS, la velocidad se programa en intervalos; los PROGRAMAS son de P1-P9.

**TIME (TIEMPO):** Muestra el tiempo transcurrido (0:00-99:59 MINS). Si el tiempo llega a 99:59, la cinta de correr se detendrá suavemente y mostrará «Fin» y luego se reiniciará automáticamente a 0:00 después de 5 segundos. Cuando se encuentre en el modo Cuenta Atrás, realizará una cuenta atrás desde el tiempo establecido hasta 0:00. Cuando el temporizador llegue a 0:00, la cinta se detendrá suavemente y mostrará «Fin», reiniciándose automáticamente después de 5 segundos.

**DISTANCE (DISTANCIA):** Muestra la distancia recorrida (0,0-99,9 MILLAS). Cuando el reloj alcanza 99.9, se reiniciará a 0.00 y empezará a contar de nuevo desde 0.0. Cuando está en modo Cuenta Atrás, realizará una cuenta atrás desde los datos de ajuste hasta 0.00. Cuando llegue a 0.00, la máquina se detendrá suavemente y mostrará «Fin» y se reiniciará automáticamente al ajuste inicial después de 5 segundos.

**CALORIES (CALORÍAS):** Muestra el número de calorías quemadas (0 a 999). Cuando la cuenta llegue a 999, se reiniciará y volverá a empezar desde 0. En el modo de cuenta atrás, se iniciará la cuenta atrás desde los datos de ajuste hasta 0. Cuando llegue a 0, la cinta se detendrá suavemente y mostrará «Fin» y se restablecerá automáticamente al ajuste inicial después de 5 segundos.

**STEP (PASO):** Muestra el paso de 0 a 99999. Esta ventana mostrará el valor del paso, la distancia y las calorías sucesivamente cada 5 segundos.

PROGRAMAS	Inicial	Valor por Defecto	Rango de Ajuste	Rango de Visualización
TIEMPO (MIN:SEGUNDO)	0:00	10:00	5:00-99:00	0:00—99:59
VELOCIDAD (MPH)	0.5	0.5	0.5-9	0.5-9
DISTANCIA (MILLA)	0.00	1.00	0.50-99.9	0.00—99.9
PASO	0	N/A	N/A	0-99999
PULSO (BPM)	P	N/A	N/A	50-200
CALORIE (KCAL)	0	50	10-999	0—999

**PULSE (PULSO):** Muestra las pulsaciones por minuto del corredor (50-200 BPM). El corredor debe colocar ambas manos sobre los sensores de pulso situados en las empuñaduras o conectando un pulsómetro inalámbrico al ordenador para que el sistema calcule el pulso del corredor. Este valor es sólo de referencia. No debe utilizarse para tratamiento médico.

## TECLAS DE FUNCIÓN

**PROGRAM:** Pulse el botón PROGRAM para establecer el ajuste de intervalo deseado. Los programas se muestran como P1-P9 y los distintos intervalos se muestran en la consola de la cinta de correr.

**MODE:** Pulse este botón para seleccionar un MODO. Pulsando una vez entrará en H1, el modo de cuenta atrás de TIEMPO empezando desde 10:00 MINUTOS, H2 es el modo de cuenta atrás de DISTANCIA empezando desde 1 MILLA, y H3 es el modo de cuenta atrás de CALORÍAS empezando desde 50 KCAL. Cuando ajuste cada modo, puede pulsar +/- para aumentar o disminuir los ajustes preestablecidos H1, H2, H3 y, a continuación, pulsar START para poner en marcha la cinta de correr.

**START:** Para poner en marcha la cinta, inserte el extremo magnético de la llave de seguridad en la consola del ordenador y pulse el botón START. Esta cinta de correr requiere la llave de seguridad para arrancar 0.5MPH es la velocidad de arranque por defecto.

**STOP:** Este botón tiene las funciones de PAUSA y PARADA. Cuando esté en uso, pulse este botón una vez para PAUSA su entrenamiento y los datos del entrenamiento actual se seguirán mostrando. Pulse PARADA de nuevo para finalizar completamente su sesión de entrenamiento y todos los datos se borrarán y se restablecerán a la configuración inicial.

En estado de PARADA, mantén pulsada la tecla PARADA durante 6 segundos para desconectar el pulsómetro. Para volver a conectar el pulsómetro, mantenga pulsada la tecla PARADA durante 6 segundos.

**BOTONES +/- DE VELOCIDAD:** Pulse los botones +/- para aumentar o disminuir la velocidad en incrementos de 0,1 MPH. Si mantiene pulsado cualquiera de estos botones durante más de 1/2 segundo, la velocidad aumentará o disminuirá de forma continua.

**2, 4, & 6 (BOTONES DE VELOCIDAD RÁPIDA):** Estos botones están preajustados a velocidades de 2, 4 ó 6 MPH para mayor comodidad.

### PROGRAMAS DE INTERVALO (P1-P9):

Pulse el botón PROGRAM para seleccionar un ajuste de intervalo. Los programas se muestran como P1-P9. Seleccione el programa deseado, y la consola mostrará una cuenta atrás a partir de 10:00 MINUTOS, pulse los BOTONES VELOCIDAD +/- si desea aumentar o disminuir el tiempo de ejercicio. Pulse el botón START para iniciar el programa de intervalos. El programa de intervalos se divide en 10 secciones. Cada tiempo de ejercicio es igual al tiempo de ajuste dividido por 10. Cuando la velocidad entre en el siguiente intervalo, la cinta de correr emitirá un pitido y la velocidad cambiará de acuerdo con el intervalo establecido. Pulse los BOTONES SPEED +/- para cambiar la VELOCIDAD. Después de terminar un programa, el sistema emitirá un pitido y mostrará FIN. La cinta se detendrá gradualmente y después de 5 segundos volverá automáticamente al ajuste inicial.

PROG \ TIEMPO		INTERVALO DE TIEMPO= tiempo de ajuste/10									
		1	2	3	4	5	6	7	8	9	10
P1	VELOCIDAD	1.8	1.8	3.7	3.1	3.1	3.1	2.5	2.5	2.5	1.8
P2	VELOCIDAD	1.8	1.8	2.5	2.5	3.1	3.1	3.1	3.7	3.7	2.5
P3	VELOCIDAD	1.8	1.8	3.1	3.7	4.3	5.0	3.7	2.5	1.8	1.8
P4	VELOCIDAD	1.8	3.7	3.7	3.7	5.0	5.0	5.0	1.8	1.8	1.8
P5	VELOCIDAD	1.2	3.1	3.7	4.3	5.0	5.0	4.3	4.3	1.8	1.8
P6	VELOCIDAD	1.2	6.2	6.2	5.0	5.0	4.3	3.7	1.8	1.2	1.2
P7	VELOCIDAD	1.8	2.5	3.1	3.7	4.3	5.0	4.3	3.7	2.5	1.8
P8	VELOCIDAD	1.8	5.0	3.7	5.6	5.0	5.0	5.0	1.8	6.2	1.8
P9	VELOCIDAD	1.2	2.5	3.7	5.0	5.0	5.0	4.3	4.3	1.8	1.8



## ÍNDICE DE MASA CORPORAL

Pulse el botón PROGRAM hasta que en la ventana aparezca FAT para acceder al Índice de Masa Corporal. Pulse MODE para entrar en F-1, F-2, F-3, F-4, F-5.

**F-1 SEXO, F-2 EDAD, F-3 ALTURA, F-4 PESO, F-5 es Índice de Masa Corporal**

Pulse los BOTONES SPEED +/- para ajustar F1-F4 (consulte la tabla siguiente). Una vez que haya terminado de ajustar F1-F4, pulse MODE. Esto le llevará a la configuración de F-5 (Índice de Masa Corporal). Para ajustar F-5, sujete los sensores de pulso situados en las asas con ambas manos y manténgalos así durante 3 segundos. La ventana mostrará su Índice de Masa Corporal. El Índice de Masa Corporal se utiliza para comprobar la relación entre su altura y su peso. Es sólo para referencia, no apto para uso médico. El Índice de Masa Corporal es adecuado tanto para hombres como para mujeres.

**NOTA: El índice de masa corporal general es del 20-25%.**

Bajo Peso	Inferior a 19,0
Normal	19,0 - 25,0
Sobrepeso	26,0 - 29,0
Obesidad	30,0 - y más

### TABLA DEL ÍNDICE DE MASA CORPORAL (IMC):

F-1	Sexo	01 Hombre	02 Femenino
F-2	Edad	10-----99	
F-3	Altura	40----80PULGADAS	
F-4	Peso	44-----330LBS	
F-5	IMC	≤ 19	Bajo Peso
	IMC	=(20---25)	Peso Normal
	IMC	=(26---29)	Sobrepeso
	IMC	≥ 30	Obesidad

### CONEXIÓN DE LA APLICACIÓN:

1. Escanee para descargar SunnyFit de la tienda de aplicaciones:



2. Asegúrese de que la función Bluetooth está activada desde su dispositivo móvil.
3. Si es la primera vez que utiliza la app SunnyFit, siga las instrucciones de la app para registrarse en su cuenta gratuita de SunnyFit e iniciar sesión.
4. Inicie cualquier actividad de entrenamiento que coincida con su equipo inteligente y, a continuación, siga las indicaciones en pantalla para buscar y conectarse a su equipo inteligente.
5. Una vez conectado, sus estadísticas y récords se mostrarán al final de su curso/sesión y se registrarán en el perfil de su cuenta.

# **FUNCIONES DE LA CINTA DE CORRER**

## **RECORDATORIO DE LUBRICACIÓN:**

Su cinta de correr necesita mantenimiento de lubricación cada 188 millas. El sistema emitirá un pitido cada 10 segundos y mostrará un icono de «ACEITE» en la pantalla para recordarle cuándo es el momento. Por favor lea LUBRICACIÓN DE LA CINTA DE CORRER en la Página 32 para aprender los pasos adecuados para lubricar su caminadora. Aplique el lubricante en el centro del tapiz rodante en ambos lados. Después de la aplicación, en el modo de espera, pulse y mantenga pulsado el botón STOP durante 3 segundos para borrar el recordatorio «OIL».

## **FUNCIÓN DE BLOQUEO DE SEGURIDAD:**

Si retira la **Llave de Seguridad (Nº 66)** de la consola del ordenador mientras la cinta de correr está en marcha, ésta se detendrá inmediatamente. Una vez que la cinta de correr se detenga por completo, la pantalla del ordenador mostrará «- - -» y la cinta emitirá 3 pitidos. Para volver a poner en marcha la cinta, inserte el extremo imantado de la **Llave de Seguridad (Nº 66)** en la consola del ordenador y pulse el botón START.

## **FUNCIÓN DE AHORRO DE ENERGÍA:**

Cuando la caminadora ha estado inactiva por 10 minutos, entrará en el Modo de Ahorro de Energía. Mientras la cinta esté en este modo, la pantalla del ordenador se apagará. Para volver a encenderla, pulse cualquier botón.

## **I ENCENDIDO:**

Gire el interruptor de encendido hasta este símbolo para encender la cinta.

## **O APAGADO:**

Gire el interruptor hacia este símbolo para apagar la cinta en cualquier momento. Esto incluye el ejercicio.

## **NOTA DE SEGURIDAD:**

Le recomendamos que mantenga una velocidad lenta al principio de una sesión y que se sujete a los pasamanos hasta que se haya familiarizado con la cinta de correr.

Inserte el extremo imantado de la **Llave de Seguridad (Nº 66)** en la consola del ordenador y sujete el extremo opuesto (que contiene el clip de seguridad) a su ropa antes de comenzar su entrenamiento. Para finalizar el entrenamiento, pulse el botón STOP o retire la **Llave de Seguridad (Nº 66)** y la cinta se detendrá inmediatamente.

# INSTRUCCIONES PARA EL EJERCICIO

## **CÓMO EMPEZAR:**

Antes de comenzar cualquier programa de ejercicios, debe consultar a su médico para determinar si tiene alguna condición médica o física que pueda poner en riesgo su salud y seguridad o que le impida utilizar el equipo adecuadamente. Esté atento a las señales de su cuerpo. El ejercicio incorrecto o excesivo puede dañar su salud. Deje de hacer ejercicio inmediatamente si experimenta alguno de los siguientes síntomas: dolor, opresión en el pecho, latidos cardíacos irregulares, falta de aliento, aturdimiento, mareos o sensación de náuseas.

Conozca su cinta de correr. Antes de intentar utilizar la cinta de correr, tómese un tiempo para situarse a su lado y familiarizarse con los controles. Una vez que se suba, puede colocarse con los pies en los raíles laterales y estabilizarse agarrándose a los pasamanos.

A continuación, sujete el extremo con clip de la **Llave de Seguridad (Nº 66)** a su ropa e inserte el extremo magnético de la llave en la consola del ordenador. Pulse el botón START para poner en marcha la cinta. La cinta arrancará a la velocidad predeterminada del sistema de **0,5 MPH**; cuando se sienta cómodo, puede aumentar lentamente esta velocidad. Cuando termine de hacer ejercicio, pulse el botón STOP para detener la cinta o retire el extremo magnético de la **Llave de Seguridad (Nº 66)** para detener la cinta.

# SOLUCIÓN DE PROBLEMAS

PROBLEMA	POSIBLE CAUSA	ACCIÓN SUGERIDA
La cinta de correr no arranca	No enchufado.	Enchufe el cable a la toma de corriente.
	Llave de seguridad no insertada.	Inserte la llave de seguridad.
Velocidad de carrera imprecisa	No se ha calibrado correctamente.	Vuelva a calibrar el ajuste de velocidad.
	Velocidad ajustada en unidades de medida incorrectas.	Cambie el ajuste a las unidades adecuadas.
La Correa de Correr no está centrada	La tensión de la cinta de correr no está ajustada en el lado izquierdo o derecho del estribo.	Apriete los tornillos de ajuste del lado izquierdo y derecho del rodillo trasero.
El ordenador no funciona	Los cables del ordenador y de la placa de control inferior no están conectados correctamente.	Compruebe las conexiones de los cables del ordenador a la placa de control.
	El transformador está dañado.	Si el transformador está dañado, póngase en contacto con el servicio de atención al cliente.
E1: Fallo de mensaje	Los cables del ordenador y de la tarjeta de control inferior no están bien conectados.	Compruebe las conexiones de los cables del ordenador a la tarjeta de control.
E2: Protección contra choques por ráfagas	La tensión de entrada es inferior al 50% de la tensión requerida.	Compruebe que la tensión de alimentación es la correcta.
E5: Protección contra sobrecarga (Sistema de autoprotección)	Carga de corriente excesiva.	Ajuste el suministro eléctrico antes de volver a enchufar la cinta, pulse el protector de sobrecarga para reiniciar el sistema eléctrico de la cinta y reinicie la cinta.
	Placa de control dañada o problemas con el motor.	Compruebe el funcionamiento del controlador. Si el motor está dañado, póngase en contacto con el servicio de atención al cliente para obtener asistencia.

**NOTA:**

- Si tiene problemas para conectar su equipo inteligente, visite [www.sunnyfit.com/guide](http://www.sunnyfit.com/guide) o escanee el código QR que aparece a continuación:



- Si necesita ayuda adicional, póngase en contacto con [support@sunnyfit.com](mailto:support@sunnyfit.com).

# EXPLODED DIAGRAM (DIAGRAMA EXPLÍCITO)

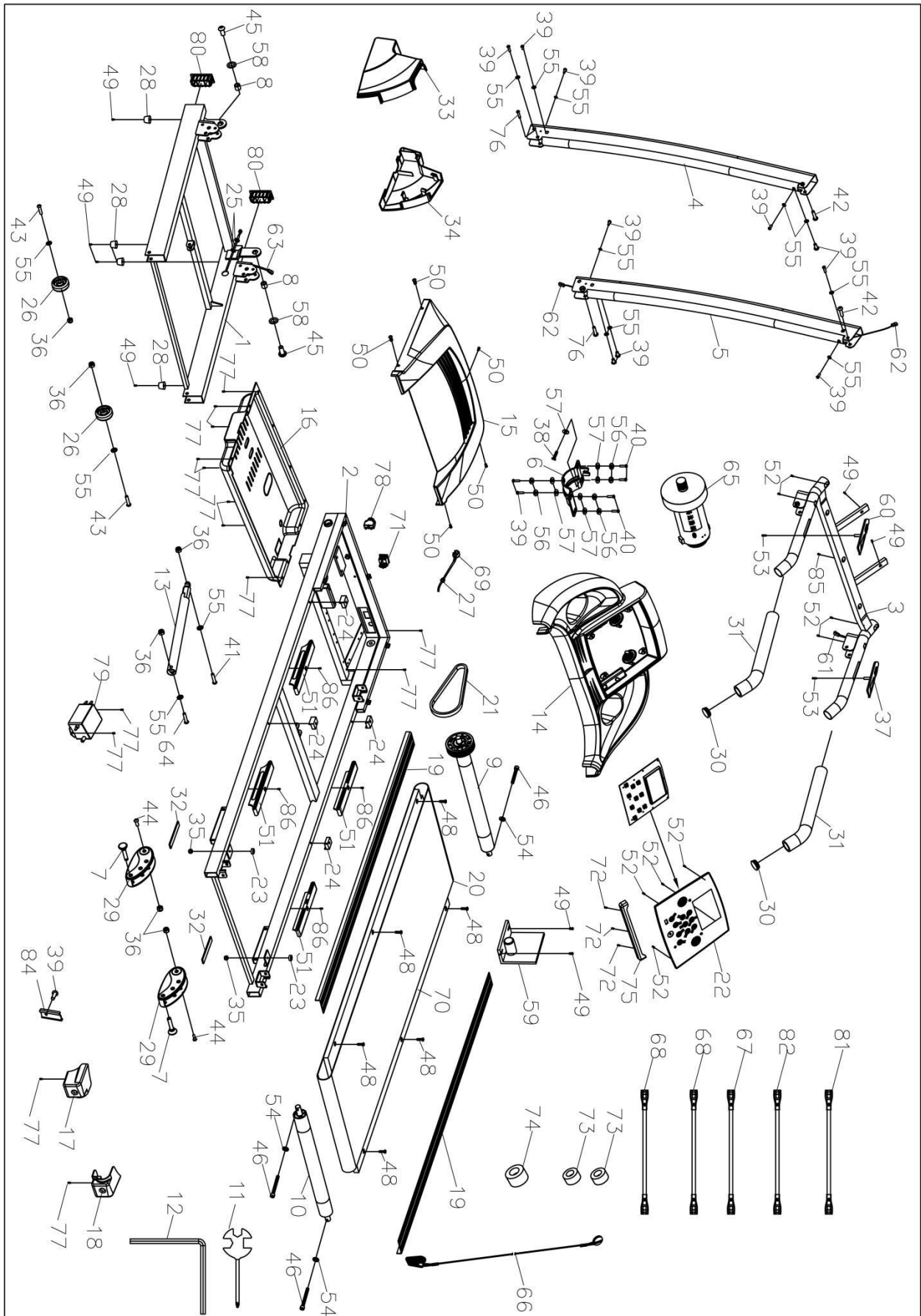

# PARTS LIST

No.	Description	Specification	Qty.
1	Base Frame		1
2	Main Frame		1
3	Computer Bracket		1
4	Left Upright Tube		1
5	Right Upright Tube		1
6	Motor Bracket		1
7	Fixing Pin		2
8	Turning Bushing		2
9	Front Roller		1
10	Rear Roller		1
11	Spanner w/ Screwdriver	S=13, 14, 15	1
12	Allen Wrench	S5	1
13	Air Pressure Cylinder		1
14	Console Top Cover		1
15	Motor Top Cover		1
16	Motor Bottom Cover		1
17	Left Rear Cover		1
18	Right Rear Cover		1
19	Side Rail		2
20	Running Belt		1
21	Motor Belt		1
22	Console		1
23	Blue Cushion		2
24	Square Cushion		4
25	Ring Protecting Wire Plug		2
26	Moving Wheel		2
27	Power Wire Buckle		1
28	Foot Pad		4
29	Adjustable Foot Pad		2
30	End Cap		2
31	Foam		2
32	Rubber Cushion		2
33	Left Upright Tube Cover		1
34	Right Upright Tube Cover		1
35	Nylon Nut	M6	2
36	Nylon Nut	M8	6
37	Hand Pulse with Speed		1
38	Hexagon Bolt	M8*35	1
39	Allen Screw	M8*15	13
40	Allen Screw	M8*20	4
41	Allen Screw	M8*30	1
42	Allen Socket Bolt	M8*38	2
43	Allen Socket Bolt	M8*40	2

No.	Description	Specification	Qty.
44	Allen Socket Bolt	M8*45	2
45	Allen Socket Screw	M10*35	2
46	Allen Socket Bolt	M6*55	3
47	N/A		-
48	Allen Screw	M6*35	6
49	Self-tapping Screw	ST4.2*20	8
50	Screw	M5*8	5
51	Rubber Cushion		4
52	Self-tapping Screw	ST4.2*12	8
53	Self-tapping Screw	ST4.2*25	2
54	Anti-slip Washer	Φ6	3
55	Anti-slip Washer	Φ8	14
56	Spring Washer	Φ8	6
57	Flat Washer C	Φ8	7
58	Big Washer C	Φ10*Φ26*2.0	2
59	Control Board		1
60	Hand Pulse with Start/Stop		1
61	Upper Signal Wire		1
62	Middle Signal Wire		1
63	Lower Signal Wire		1
64	Allen Socket Bolt	M8*45	1
65	DC Motor		1
66	Safety Key		1
67	AC Single Line	Blue	1
68	AC Single Line	Brown	2
69	Power Wire		1
70	Running Board		1
71	Power Switch		1
72	Self-tapping Screw	ST2.9*16	3
73	Magnetic Ring		2
74	Magnetic Core		1
75	Holder		1
76	Allen Screw	M8*35	2
77	Self-tapping Screw	ST4.2*12	14
78	Overload Protector		1
79	Filter		1
80	Bottom End Cap		2
81	AC Single Line	350mm Blue	1
82	AC Single Line	350mm Brown	1
84	Safety Block		1
83	N/A		-
85	Screw	ST4.2*30	1
86	Screw	ST4.2*15	4

# LISTA DE PIEZAS

Nº	Descripción	Especificación	Cant.
1	Bastidor		1
2	Marco Principal		1
3	Soporte del Ordenador		1
4	Tubo Vertical Izquierdo		1
5	Tubo Vertical Derecho		1
6	Soporte del Motor		1
7	Pasador de Fijación		2
8	Casquillo Giratorio		2
9	Rodillo Delantero		1
10	Rodillo Trasero		1
11	Llave con Destornillador	S=13, 14, 15	1
12	Llave Allen	S5	1
13	Cilindro de Presión de Aire		1
14	Cubierta Superior de la Consola		1
15	Tapa Superior del Motor		1
16	Tapa Inferior del Motor		1
17	Tapa Trasera Izquierda		1
18	Tapa Trasera Derecha		1
19	Carril Lateral		2
20	Correa de Correr		1
21	Correa del Motor		1
22	Consola		1
23	Cojín Azul		2
24	Cojín Cuadrado		4
25	Anillo Protector Enchufe		2
26	Rueda Móvil		2
27	Hebilla del Cable de Alimentación		1
28	Almohadilla de Pie		4
29	Almohadilla de Pie Ajustable		2
30	Tapa		2
31	Espuma		2
32	Cojín de Goma		2
33	Tapa del Tubo Vertical Izquierdo		1
34	Tapa del Tubo Vertical Derecho		1
35	Tuerca de Nylon	M6	2
36	Tuerca de Nylon	M8	6
37	Pulso Manual con Velocidad		1
38	Tornillo Hexagonal	M8*35	1
39	Tornillo Allen	M8*15	13
40	Tornillo Allen	M8*20	4
41	Tornillo Allen	M8*30	1
42	Tornillo Allen	M8*38	2
43	Tornillo Allen	M8*40	2

Nº	Descripción	Especificación	Cant.
44	Tornillo Allen	M8*45	2
45	Tornillo Allen	M10*35	2
46	Tornillo Allen	M6*55	3
47	N/A		-
48	Tornillo Allen	M6*35	6
49	Tornillo Autorroscante	ST4.2*20	8
50	Tornillo	M5*8	5
51	Cojín de Goma		4
52	Tornillo Autorroscante	ST4.2*12	8
53	Tornillo Autorroscante	ST4.2*25	2
54	Arandela Antideslizante	Φ6	3
55	Arandela Antideslizante	Φ8	14
56	Arandela Elástica	Φ8	6
57	Arandela Plana C	Φ8	7
58	Arandela Grande C	Φ10*Φ26*2.0	2
59	Tablero de Control		1
60	Pulso Manual con Start/Stop		1
61	Cable de Señal Superior		1
62	Cable de Señal Central		1
63	Cable de Señal Inferior		1
64	Tornillo Allen	M8*45	1
65	Motor CC		1
66	Llave de Seguridad		1
67	Línea Simple CA	Blue	1
68	Línea Simple CA	Brown	2
69	Cable de Alimentación		1
70	Tabla de Correr		1
71	Interruptor de Alimentación		1
72	Tornillo Autorroscante	ST2.9*16	3
73	Anillo Magnético		2
74	Núcleo Magnético		1
75	Soporte		1
76	Tornillo Allen	M8*35	2
77	Tornillo Autorroscante	ST4.2*12	14
78	Protector de Sobrecarga		1
79	Filtro		1
80	Tapa Final Inferior		2
81	Línea Simple CA	350mm Blue	1
82	Línea Simple CA	350mm Brown	1
84	Bloque de Seguridad		1
83	N/A		-
85	Tornillo	ST4.2*30	1
86	Tornillo	ST4.2*15	4

**CONNECT**  
with us

## DOWNLOAD

Track your fitness progress & join  
**FREE** workout courses!

Download  **SUNNYFIT** today!



---

## FOLLOW

Find us on social media @sunnyhealthfitness

 @sunnyhealthfitness

 @sunnyhealthandfitness

 @sunnyhealthfit

 /sunnyhealthfitness

 /sunnyhealthfitness

 /sunnyhealthandfitness

[www.sunnyhealthfitness.com](http://www.sunnyhealthfitness.com)