

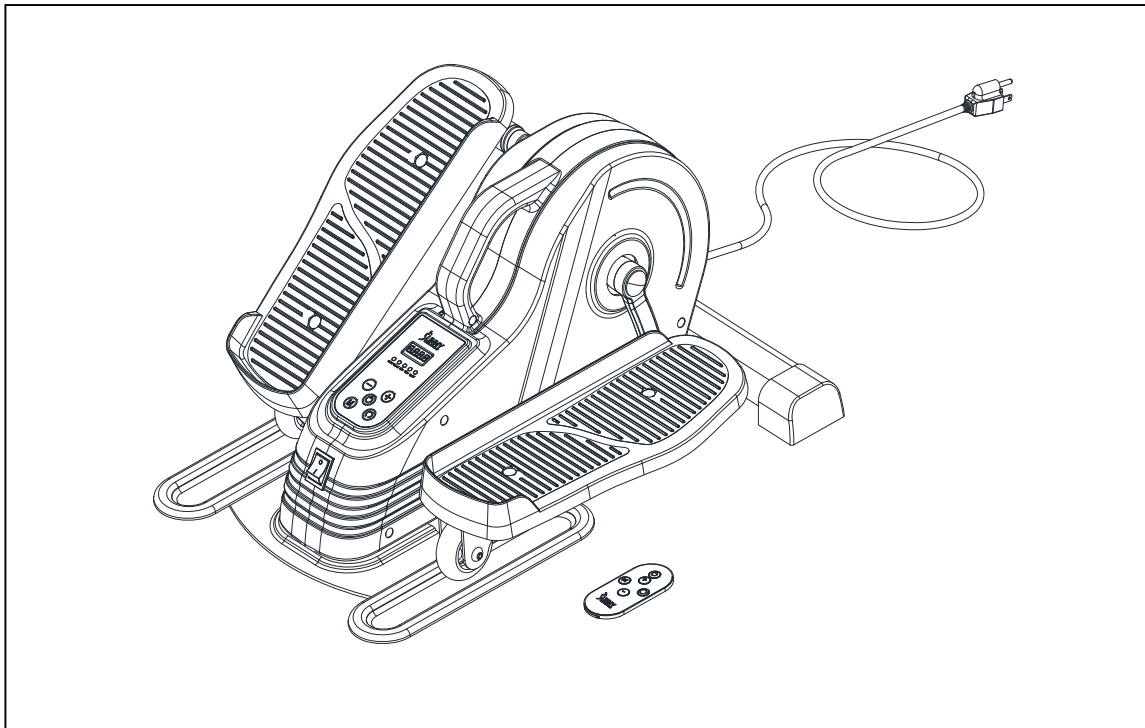

SITFIT MOTORIZED UNDER DESK ELLIPTICAL

SF-E3959

USER MANUAL



English, Page 6~13

IMPORTANT! Please retain owner's manual for maintenance and adjustment instructions. Your satisfaction is very important to us, **PLEASE DO NOT RETURN UNTIL YOU HAVE CONTACTED US:** support@sunnyhealthfitness.com or 1-877-90SUNNY (877-907-8669).

Español, Page 14~21

¡IMPORTANTE! Conserve el manual del propietario para las instrucciones de mantenimiento y ajuste. Su satisfacción es muy importante para nosotros, **NO DEVUELVA HASTA HABERNOS ONTACTADO:** support@sunnyhealthfitness.com ó 1-877-90SUNNY (877-907-8669).



WWW.SUNNYHEALTHFITNESS.COM

IMPORTANT SAFETY INSTRUCTIONS

Thank you for purchasing the Sitfit Motorized Under Desk Elliptical. Please read the operating instructions carefully before use, especially the safety precautions.

When using an electrical appliance, basic precautions should always be followed, including the following:

Read all instructions before using this appliance.

DANGER – To reduce the risk of electric shock:

Always unplug this appliance from the electrical outlet immediately after using and before cleaning.

WARNING – To reduce the risk of burns, fire, electric shock, or injury to person(s):

1. This product's rated voltage is 120V, rated power is 220W.
2. An appliance should never be left unattended when plugged in. Unplug from outlet when not in use, and before putting on or taking off parts.
3. Do not stand on the elliptical, only use the elliptical while sitting.
4. Use this appliance only for its intended use as described in this manual. Do not use attachments not recommended by the manufacturer.
5. This appliance is not intended for use by person with reduced physical, sensory or mental capabilities, or lack of experience and knowledge, unless they have been given supervision or instruction concerning use of the appliance by a person responsible for their safety. Keep children and pet away from this machine. The equipment is designed for adult use only.
6. Never operate this appliance if it has a damaged cord or plug, if it is not working properly, if it has been dropped or damaged, or dropped into water. Return the appliance to a service center for examination and repair.
7. Do not carry this appliance by supply cord or use cord as a handle.
8. Keep the cord away from heated surfaces.
9. Never operate the appliance with the air openings blocked. Keep the air openings free of lint, hair, and other objects.
10. Never drop or insert any object into any opening.
11. Do not use outdoors.
12. Do not operate where aerosol (spray) products are being used or where oxygen is being administered.
13. To disconnect, turn all controls off, then unplug from outlet.
14. To reduce the risk of injury, place the appliance on a flat, horizontal, and stable surface. Do not place or use the appliance on a slippery surface.
15. To reduce the risk of injury, do not use the appliance with wet shoes, wet feet, or socks.
16. To reduce the risk of injury, do not use the appliance if the surface is wet. If the appliance surface becomes wet, dry the surface before using.
17. Turn off the power after each use. After using or before cleaning the appliance, unplug the power supply from the outlet.
18. Do not cover while using the machine, to avoid motor overheating and cause malfunction or damage.
19. Be aware how you are feeling. If you feel uncomfortable or experience any adverse symptoms, stop using the appliance immediately.
20. Do not use the appliance if it is damaged or defective.
21. This appliance is not suitable for therapeutic use. Do not use with other medical electronic equipment, such as pacemakers or EKG machines.
22. Do not use the appliance in wet or dusty environment. Do not use in humid environment, such as bathroom.
23. Keep the appliance away from direct sunlight.
24. Do not operate the appliance with wet hands.
25. Do not allow water and other liquids to touch control switch.
26. Do not place the power cord under the appliance or any heavy object.
27. Do not wind the power cord around the appliance. That could damage the power cord, and cause electric shock or electrical fire.
28. If the power plug is loose, do not use the appliance.
29. If there is a power surge during use, stop using the appliance. Sudden restoration of power could cause injury to you.
30. Consult your physician before use, especially if you have any medical conditions such as diabetes.
31. Connect this appliance to a properly grounded outlet only. See Grounding Instructions.
32. Use the equipment on a solid, flat level surface with a protective cover for your floor or carpet. To ensure safety, the equipment should have at least 2 feet (60 CM) of free space all around it.

SAVE THESE INSTRUCTIONS

INSTRUCCIONES IMPORTANTES DE SEGURIDAD

Gracias por adquirir la elíptica motorizada bajo escritorio Sitfit. Por favor, lea atentamente las instrucciones de uso antes de utilizarla, especialmente las precauciones de seguridad.

Cuando se utiliza un aparato eléctrico, se deben seguir siempre las precauciones básicas, incluyendo las siguientes:

Lea todas las instrucciones antes de utilizar este aparato.

PELIGRO - Para reducir el riesgo de descarga eléctrica:

Desenchufe siempre este aparato de la toma de corriente inmediatamente después de utilizarlo y antes de limpiarlo.

ADVERTENCIA - Para reducir el riesgo de quemaduras, incendios, descargas eléctricas o lesiones a personas:

1. El voltaje nominal de este producto es de 120V, la potencia nominal es de 220W.
2. Nunca se debe dejar un aparato sin vigilancia cuando esté enchufado. Desenchúfelo de la toma de corriente cuando no lo utilice y antes de poner o quitar piezas.
3. No se ponga de pie sobre la elíptica, utilícela únicamente sentado.
4. Utilice este aparato sólo para el uso previsto, tal y como se describe en este manual. No utilice accesorios no recomendados por el fabricante.
5. Este aparato no está destinado a ser utilizado por personas con capacidades físicas, sensoriales o mentales reducidas, o con falta de experiencia y conocimientos, a menos que sean supervisadas o instruidas sobre el uso del aparato por una persona responsable de su seguridad. Mantenga a los niños y a los animales domésticos alejados de esta máquina. El equipo está diseñado para uso exclusivo de adultos.
6. No utilice nunca este aparato si tiene un cable o enchufe dañado, si no funciona correctamente, si se ha caído o dañado, o si se ha caído al agua. Lleve el aparato a un centro de servicio para que lo examinen y lo reparen.
7. No transporte este aparato por el cable de alimentación ni utilice el cable como asa.
8. Mantenga el cable alejado de las superficies calientes.
9. No utilice nunca el aparato con los orificios de ventilación bloqueados. Mantenga las aberturas de aire libres de pelusa, pelo y otros objetos.
10. No deje caer ni introduzca ningún objeto en ninguna abertura.
11. No utilice el aparato al aire libre.
12. No utilice el aparato donde se utilicen productos en aerosol (spray) o donde se administre oxígeno.
13. Para desconectar el aparato, apague todos los controles y desenchúfelo de la toma de corriente.
14. Para reducir el riesgo de lesiones, coloque el aparato sobre una superficie plana, horizontal y estable. No coloque ni utilice el aparato sobre una superficie resbaladiza.
15. Para reducir el riesgo de lesiones, no utilice el aparato con los zapatos, los pies o los calcetines mojados.
16. Para reducir el riesgo de lesiones, no utilice el aparato si la superficie está mojada. Si la superficie del aparato se moja, séquela antes de utilizarlo.
17. Apague el aparato después de cada uso. Después de usar o antes de limpiar el aparato, desenchufe la fuente de alimentación de la toma de corriente.
18. No cubra el aparato mientras lo utiliza, para evitar que el motor se sobrecaliente y provoque un mal funcionamiento o daños.
19. Sea consciente de cómo se siente. Si se siente incómodo o experimenta algún síntoma adverso, deje de utilizar el aparato inmediatamente.
20. No utilice el aparato si está dañado o defectuoso.
21. Este aparato no es adecuado para uso terapéutico. No lo utilice con otros equipos médicos electrónicos, como marcapasos o electrocardiógrafos.
22. No utilice el aparato en ambientes húmedos o polvorientos. No lo utilice en ambientes húmedos, como el cuarto de baño.
23. Mantenga el aparato alejado de la luz solar directa.
24. No utilice el aparato con las manos mojadas.
25. No permita que el agua y otros líquidos toquen el interruptor de control.
26. No coloque el cable de alimentación debajo del aparato ni de ningún objeto pesado.
27. No enrolle el cable de alimentación alrededor del aparato. Esto podría dañar el cable de alimentación y provocar una descarga eléctrica o un incendio.
28. Si el enchufe está suelto, no utilice el aparato.
29. Si se produce una subida de tensión durante el uso, deje de utilizar el aparato. El restablecimiento repentino de la alimentación podría causarle lesiones.
30. Consulte a su médico antes de utilizar el aparato, especialmente si padece alguna enfermedad como la diabetes.
31. Conecte este aparato únicamente a una toma de corriente con conexión a tierra. Consulte las instrucciones de conexión a tierra.
32. Utilice el equipo sobre una superficie sólida, plana y nivelada, con una cubierta protectora para su suelo o alfombra. Para garantizar la seguridad, el equipo debe tener al menos 2 pies (60 CM) de espacio libre a su alrededor.

GUARDE ESTAS INSTRUCCIONES

PARTS LIST

No.	Description	Spec.	Qty.
1	Main Frame		1
2R	Pedal Tube (R)		1
2L	Pedal Tube (L)		1
3	Crank		2
4	Power Cable		1
5	Power Switch		1
6	Rubber Pad		2
7L/R	Pedal		2
8L/R	Belt Cover		2
9	Motor		1
10	Console		1
11	Remote Control		1
12	Controller		1
13	Outlet		1
14	Slide Wheel		2
15	Silicone Pad		2
16	End Cap		2
17	Bolt	M8*45*15	4
18	Alloy Wrap		4
19	Flat Washer	Φ8.2*Φ25*1.5	2
20	Screw	M8*16	2
21	Hex Bolt	M8*45*15	2

No.	Description	Spec.	Qty.
22	Bearing		4
23	Nylon Nut	M8	6
24	Screw	ST4.2*15	10
25	Flange Nut	M10	2
26	End Cap		2
27	Rubber Washer		2
28	3P Data Line		1
29	Sensor		1
30	Screw	M3*8	2
31	Fixing Bolt		4
32	6P Data Line		1
33	Screw	M5*16	6
34	Spring Washer	Φ2.7*Φ4.2*1.1	6
35	Flat Washer	Φ5.5*Φ10*1	6
36	Screw	M4*10	1
37	Spring Washer	Φ2.2*Φ3.4*0.8	1
38	Non-slip Pad		1
39	Screw	ST3.5*15	1
40	Flat Washer	Φ16.2*Φ28*1.2	2
41	Sleeve		4
42	Screw	M3*5	4
43	Washer	Φ70*1.0	1

Ordering Replacement Parts (U.S. and Canadian Customers only)

Please provide the following information in order for us to accurately identify the part(s) needed:

- ✓ The model number (found on cover of manual)
- ✓ The product name (found on cover of manual)
- ✓ The part number found on the "EXPLODED DIAGRAM" and "PARTS LIST" (found near the front of the manual)

Please contact us at support@sunnyhealthfitness.com or 1-877-90SUNNY (877-907-8669).

LISTA DE PIEZAS

n.º	Descripción	Espec.	Cant.
1	Estructura Principal		1
2R	Tubo del Pedal Derecho		1
2L	Tubo del Pedal Izquierdo		1
3	Manivela		2
4	Cable de Alimentación		1
5	Interruptor de Alimentación		1
6	Almohadilla de Goma		2
7L/R	Pedal		2
8L/R	Cubierta de la Correa		2
9	Motor		1
10	Consola		1
11	Control Remoto		1
12	Controlador		1
13	Salida		1
14	Rueda Deslizante		2
15	Almohadilla de Silicona		2
16	Tapa de Extremo		2
17	Perno	M8*45*15	4
18	Envoltura de Aleación		4
19	Arandela Plana	Φ8.2*Φ25*1.5	2
20	Tornillo	M8*16	2
21	Perno Hexagonal	M8*45*15	2

n.º	Descripción	Espec.	Cant.
22	Rodamiento		4
23	Tuerca de Nylon	M8	6
24	Tornillo	ST4.2*15	10
25	Tuerca de Brida	M10	2
26	Tapa de Extremo		2
27	Arandela de Goma		2
28	Línea de Datos 3P		1
29	Sensor		1
30	Tornillo	M3*8	2
31	Perno de Fijación		4
32	Línea de Datos 6P		1
33	Tornillo	M5*16	6
34	Arandela de Presión	Φ2.7*Φ4.2*1.1	6
35	Arandela Plana	Φ5.5*Φ10*1	6
36	Tornillo	M4*10	1
37	Arandela de Presión	Φ2.2*Φ3.4*0.8	1
38	Almohadilla Antideslizante		1
39	Tornillo	ST3.5*15	1
40	Arandela Plana	Φ16.2*Φ28*1.2	2
41	Manga		4
42	Tornillo	M3*5	4
43	Arandela	Φ70*1.0	1

Pedido de piezas de repuesto (solo para clientes de EE. UU. y Canadá)

Proporcione la siguiente información para que podamos identificar con precisión las piezas necesarias:

- ✓ El número de modelo (se encuentra en la portada del manual).
- ✓ El nombre del producto (se encuentra en la portada del manual).
- ✓ El número de pieza que se encuentra en el "ESQUEMA DE LAS PIEZAS" y en la "LISTA DE PIEZAS" (se encuentra al principio del manual).

Contáctenos en support@sunnyhealthfitness.com o 1-877-90SUNNY (877-907-8669).

IMPORTANT ELECTRICAL INFORMATION

WARNING:

This elliptical requires a power source of **120V** in order to properly operate. For your safety as well as the safety of others, please verify that the power source is correct before powering in the equipment. Any power supply source above or below this level could cause significant damage to the equipment and/or user.

GROUNDING METHODS:

This elliptical must be grounded. Should the elliptical malfunction or breakdown, grounding provides a path of least resistance for electric current to reduce the risk of electric shock. This product is equipped with a plug that has an equipment-grounding conductor and a grounding plug. The plug must be plugged into an appropriate outlet that is properly installed and grounded in accordance with all local codes and ordinances.

This elliptical is for use on a nominal 120V circuit and has a grounding plug (Figure A). Ensure that the elliptical is connected to an outlet with the same configuration as the plug. Do not use an adaptor for this product.

DANGER:

Improper connection of the equipment can result in risk of electric shock. Check with a qualified electrician or serviceman if you are unsure whether the product has been properly grounded. Do not modify the plug provided with the product. If it will not fit the outlet, have a proper outlet installed by a qualified electrician.

WARNING!

1. NEVER use a ground fault circuit interrupt (GFCI) wall outlet with this elliptical.
2. NEVER operate the elliptical using a generator or UPS power supply.
3. NEVER remove any cover on this elliptical without first disconnecting the **Power Cable (No. 4)**.
4. NEVER expose the elliptical to rain or moisture. This elliptical is not designed for outdoor use or use in any high humidity environment.

GROUNDING METHOD

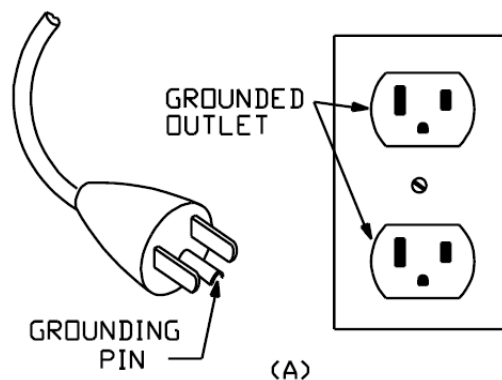

BATTERY INSTALLATION & REPLACEMENT

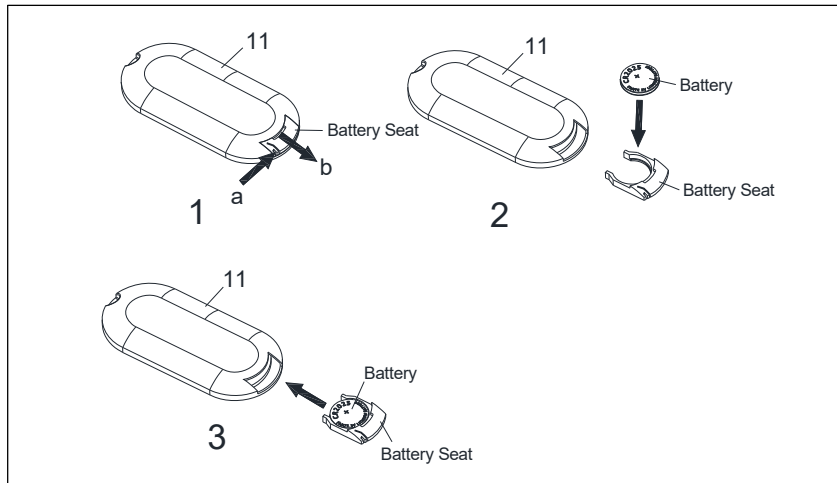

BATTERY INSTALLATION:

1. Press the arrow at point a of battery seat and buckle point b of battery seat, then pull out battery seat. Take out the 1pc CR2025 3V battery that is included inside the manual bag.
2. Install the 1pc battery into the battery seat with the positive end facing up.
3. Put the battery seat back.

The installation is complete!

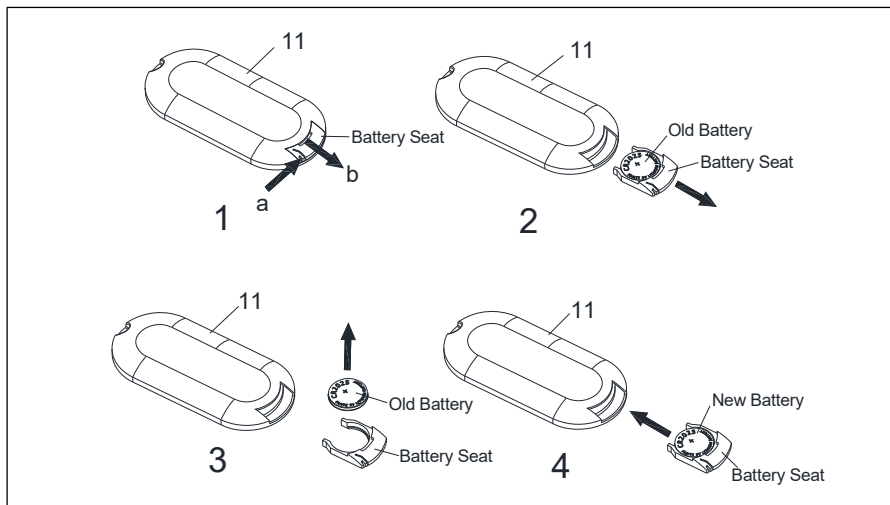

BATTERY REPLACEMENT:

1. Press the arrow at point a of battery seat and buckle point b of battery seat, then pull out battery seat.
2. Take out the old battery from the battery seat.
3. Install the new battery, CR2025 3V into the battery seat with the positive pole facing up.
4. Put the battery seat back.

The replacement is complete!

Dispose the old battery according to your regional guidelines.



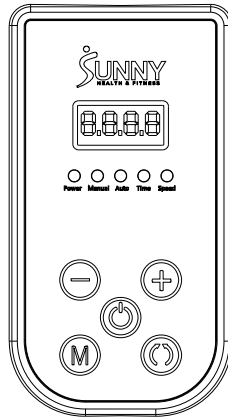

DISPLAY CONSOLE



ELECTRICAL INFORMATION

Rated Voltage: 120V

FUNCTION KEYS

Start/Pause 	Start and pause elliptical
Mode 	Changes between automatic and manual
Direction 	Changes the direction forward or backward
Speed+/-  	Select key for increasing or decreasing speed (18 speed levels)

WARNINGS AND INSTRUCTIONS

- Do not stand on the elliptical. Only use while seated in a chair.
- If elliptical is tilted over 45 degrees, it will auto stop.
- If elliptical detects problems during exercise, it will auto stop within 10 seconds.

Failure to follow above all warnings and instructions could result in serious injury or death, and cause the elliptical to stop and make an alarm sound. When the display console shows “ERR”, press the **Start/Pause** button to reset automatically. If the “ERR” no longer appears, continue to use normally. If the code continues to appear, please contact customer service.

OPERATING INSTRUCTIONS

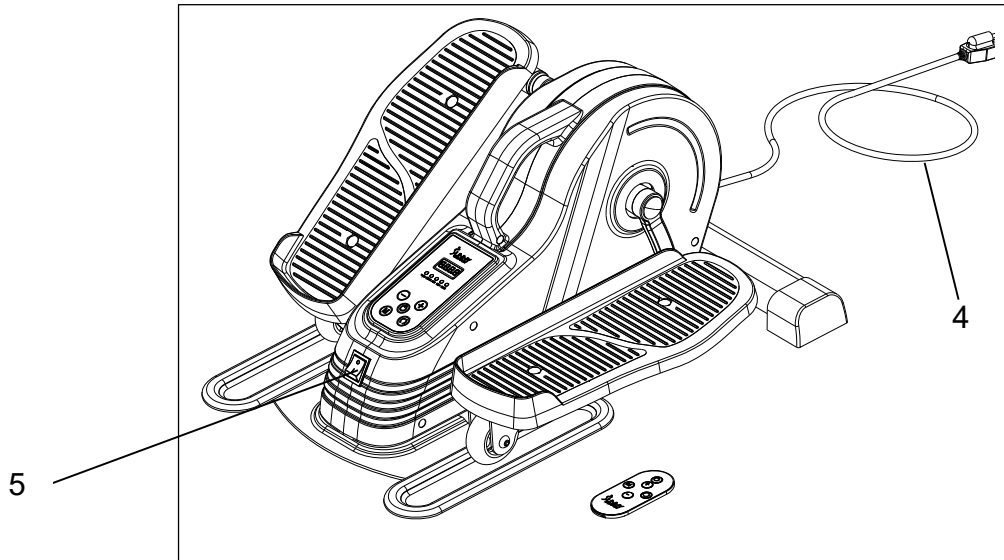

1. Plug in the **Power Cable (No. 4)**. Turn on the **Power Switch (No. 5)**. The elliptical will beep and LED display will show "OFF". This is standby mode.
2. Press the **Start/Pause** button on the console or the remote control to start the elliptical, it will begin in manual mode. Display will show L1. Press the **Start/Pause** button longer than 5 seconds, the elliptical will clear all the LED display information.
3. Under the manual mode, press the **Speed "+"** button to increase the speed from L1 to L18. Or press the **Speed "-"** button to decrease the speed from L18 to L1.

Level	Speed (MPH)	Rotate Speed (RPM)	Level	Speed (MPH)	Rotate Speed (RPM)
L1	0.674	32	L10	1.412	67
L2	0.737	35	L11	1.496	71
L3	0.843	40	L12	1.559	74
L4	0.948	45	L13	1.622	77
L5	1.032	49	L14	1.685	80
L6	1.074	51	L15	1.749	83
L7	1.180	56	L16	1.791	85
L8	1.285	61	L17	1.854	88
L9	1.369	65	L18	1.896	90

4. Under the manual mode, press the **Direction** button to change the direction forward or backward.
5. Under the manual mode, the LED display will alternate display between speed level, speed and time.
6. Press the **Mode** button on the console or the remote control to change the mode from manual mode to automatic mode P1, press again from P1 to P2 mode, press again from P2 to P3, then press again from P3 back to the manual mode.

7. Under the automatic mode, there are P1/P2/P3 modes included. Different modes have different speeds and working directions, see below details.

P1 MODE: The pedals would move forward or backward when in use. After each run of 13 times, the direction of movement will be changed. Repeat this process until it stops running after 30 minutes.

P2 MODE: The pedals would move forward or backward when in use. There are 9 Levels for this mode, the speed will be increasing from Level 1 to Level 9 gradually, then the speed will be decreasing from Level 9 to Level 1. When the speed reaches Level 1, the direction of movement will change. The machine will keep repeat this process until it stops running after 30 minutes.

P3 MODE: The pedals would move forward or backward when in use. There are 18 Levels for this mode, the speed will be increasing from Level 1 to Level 18 gradually, then the speed will be decreasing from Level 18 to Level 1. When the speed reaches Level 1, the direction of movement will change. The machine will keep repeat this process until it stops running after 30 minutes.



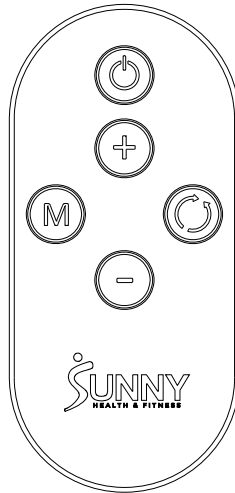

The elliptical will stop automatically after working continuously for 30 minutes. At the stop moment, the LED display will show "OFF" then show the exercise mode and data.

NOTE: After finish using, please turn off the switch and disconnect the power cable.

DISPLAY REMOTE CONTROL



FUNCTION KEYS

Start/Pause 	Start and pause elliptical
Mode 	Changes between automatic and manual
Direction 	Changes the direction forward or backward
Speed+/-  	Select key for increasing or decreasing speed (18 speed levels)

REMOTE CONTROL NOTICE:

If the **Remote Control (No. 11)** does not activate the Sitfit Motorized Under Desk Elliptical, or if you have a replacement remote, the **Remote Control (No. 11)** and Sitfit Motorized Under Desk Elliptical will need to be paired.

REMOTE CONTROL PAIRING METHOD:

1. Restart the Sitfit Motorized Under Desk Elliptical, press and hold down the **Mode** button and **Direction** button at the same time, you will hear three "beep" sounds.
2. Press and hold down the **Mode** button on the **Remote Control (No. 11)** immediately for about 3 seconds. Hearing a "Beep" indicates that the pairing is successful. During the pairing, the **Remote Control (No. 11)** should be as close to the Sitfit Motorized Under Desk Elliptical as possible.

Caution: The user is cautioned that changes or modifications not expressly approved by the party responsible for compliance could void the user's authority to operate the equipment.

This device complies with Part 15 of the FCC Rules. Operation is subject to the following two conditions: (1) this device may not cause harmful interference, and (2) this device must accept any interference received, including interference that may cause undesired operation.

NOTE: This equipment has been tested and found to comply with the limits for a Class B digital device, pursuant to Part 15 of the FCC Rules. These limits are designed to provide reasonable protection against harmful interference in a residential installation. This equipment generates, uses and can radiate radio frequency energy and, if not installed and used in accordance with the instructions, may cause harmful interference to radio communications. However, there is no guarantee that interference will not occur in a particular installation.

If this equipment does cause harmful interference to radio or television reception, which can be determined by turning the equipment off and on, the user is encouraged to try to correct the interference by one or more of the following measures:

- Reorient or relocate the receiving antenna.
- Increase the separation between the equipment and receiver.
- Connect the equipment into an outlet on a circuit different from that to which the receiver is connected.
- Consult the dealer or an experienced radio/TV technician for help.

FCC Radiation Exposure Statement

This equipment complies with FCC radiation exposure limits set forth for an uncontrolled environment. This equipment should be installed and operated with a minimum distance of 20cm between the radiator and your body.

This transmitter must not be co-located or operating in conjunction with any other antenna or transmitter.

USER-MAINTENANCE INSTRUCTION

Caution: There are no serviceable parts in the appliance, any servicing should be performed by an authorized service person.

When the appliance is not in use, disconnect the power supply, storage of the power cable and the total appliance in a dry location where children cannot touch or in play area(s).

 <p>USE ONLY WHILE SITTING. DO NOT STAND ON THE ELLIPTICAL!</p>	<p>WARNING</p> <p>The elliptical is intended to use in a sitting position only, do not stand on the elliptical.</p> <p>Failure to follow all warnings and instructions could result in serious injury or death.</p>
---	--

INFORMACION ELECTRICA IMPORTANTE

ADVERTENCIA:

Esta elíptica requiere una fuente de alimentación de **120V** para funcionar correctamente. Por su seguridad y la de los demás, verifique que la fuente de alimentación es correcta antes de encender el equipo. Cualquier fuente de alimentación por encima o por debajo de este nivel podría causar daños significativos al equipo y/o al usuario.

MÉTODOS DE CONEXIÓN A TIERRA:

Esta elíptica debe estar conectada a tierra. En caso de que la máquina elíptica funcione mal o se averíe, la conexión a tierra proporciona una vía de menor resistencia para la corriente eléctrica, reduciendo así el riesgo de descarga eléctrica. Este producto está equipado con un enchufe que tiene un conductor de conexión a tierra del equipo y un enchufe de conexión a tierra. El enchufe debe conectarse a una toma de corriente apropiada que esté correctamente instalada y conectada a tierra de acuerdo con todos los códigos y ordenanzas locales.

Esta elíptica es para uso en un circuito nominal de 120V y tiene un enchufe con conexión a tierra (Figura A). Asegúrese de que la elíptica está conectada a una toma de corriente con la misma configuración que el enchufe. No utilice un adaptador para este producto.

PELIGRO:

Una conexión incorrecta del equipo puede provocar un riesgo de descarga eléctrica. Consulte a un electricista o técnico cualificado si no está seguro de que el producto esté correctamente conectado a tierra. No modifique el enchufe suministrado con el producto. Si no encaja en la toma de corriente, haga que un electricista cualificado le instale una toma de corriente adecuada.

ADVERTENCIA!

1. NUNCA use un tomacorriente de pared con interruptor de falla a tierra (GFCI) con esta elíptica.
2. NUNCA opere la elíptica usando un generador o una fuente de alimentación UPS.
3. NUNCA retire ninguna cubierta de esta máquina elíptica sin desconectar primero el **Cable de Alimentación (n.º 4)**.
4. NUNCA exponga la elíptica a la lluvia o a la humedad. Esta elíptica no está diseñada para ser usada en exteriores o en cualquier ambiente de alta humedad.

MÉTODO DE CONEXIÓN A TIERRA

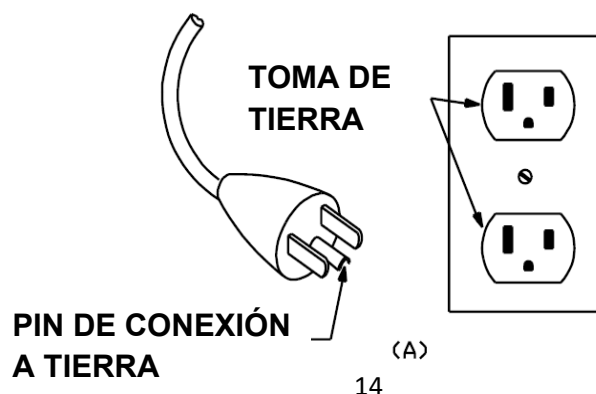

INSTALACIÓN Y SUSTITUCIÓN DE LA BATERÍA

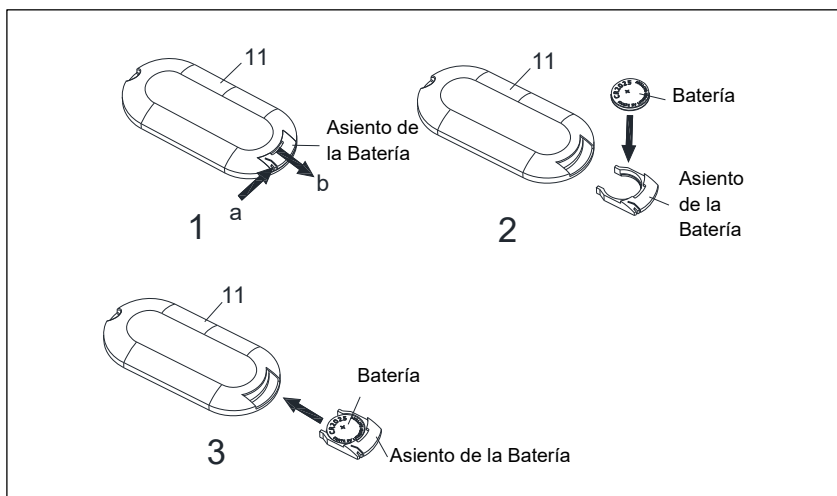

INSTALACIÓN DE LA BATERÍA:

1. Presione la flecha en el punto a del asiento de la batería y abroche el punto b del asiento de la batería, luego saque el asiento de la batería. Saque la batería 1pc CR2025 3V que se incluye dentro de la bolsa del manual.
2. Instale la batería de 1pc en el asiento de la batería con el extremo positivo hacia arriba.
3. Vuelva a colocar el portapilas.

La instalación está completa!

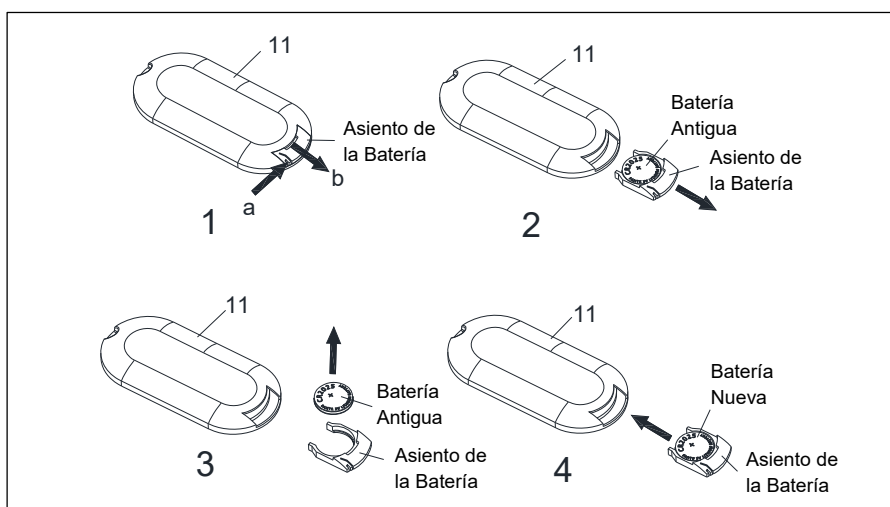

SUSTITUCIÓN DE LA BATERÍA:

1. Presione la flecha en el punto a del asiento de la batería y abroche el punto b del asiento de la batería, luego saque el asiento de la batería.
2. Saque la batería vieja del asiento de la batería.
3. Instale la nueva batería, CR2025 3V en el asiento de la batería con el polo positivo hacia arriba.
4. Vuelva a colocar el portapilas.

La sustitución es completa!

Deseche la batería vieja de acuerdo con las directrices de su región.



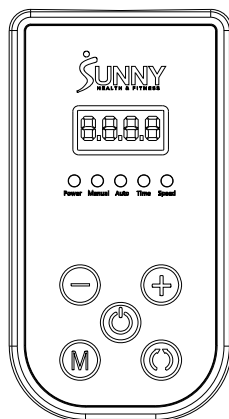

CONSOLA DE VISUALIZACIÓN



INFORMACIÓN ELÉCTRICA

Tensión nominal: 120V

TECLAS DE FUNCIÓN

Inicio/Pausa 	Puesta en marcha y pausa de la elíptica
Modo 	Cambios entre automático y manual
Dirección 	Cambia la dirección hacia adelante o hacia atrás
Velocidad+/- 	Tecla de selección para aumentar o disminuir la velocidad (18 niveles de velocidad)

ADVERTENCIAS Y INSTRUCCIONES

- No se ponga de pie en la elíptica. Utilícela únicamente sentado en una silla.
- Si la elíptica se inclina más de 45 grados, se detendrá automáticamente.
- Si la elíptica detecta problemas durante el ejercicio, se detendrá automáticamente en 10 segundos.

El incumplimiento de todas las advertencias e instrucciones puede provocar lesiones graves o la muerte y hacer que la elíptica se detenga y emita un sonido de alarma. Cuando la consola de visualización muestre "ERR", pulse el botón de **Inicio/Pausa** para que se restablezca automáticamente. Si el "ERR" ya no aparece, continúe utilizándola normalmente. Si el código sigue apareciendo, póngase en contacto con el servicio de atención al cliente.

INSTRUCCIONES DE USO

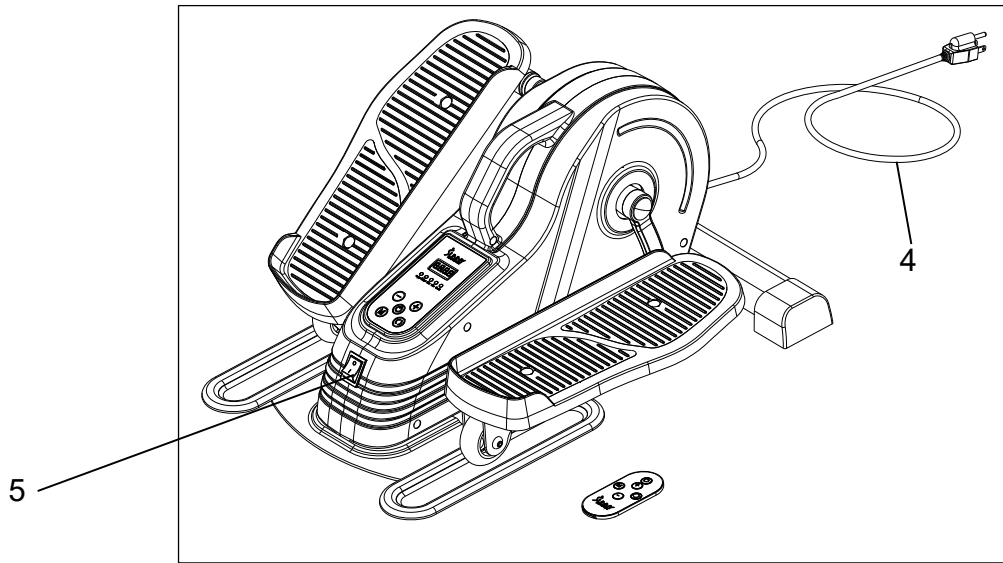

1. Enchufe el **Cable de Alimentación (n.º 4)**. Encienda el **Interruptor de Alimentación (n.º 5)**. La elíptica emitirá un pitido y la pantalla LED mostrará "OFF". Este es el modo de espera.
2. Pulse el botón de **Inicio/Pausa** en la consola o en el mando a distancia para poner en marcha la elíptica, que comenzará en modo manual. La pantalla mostrará L1. Pulse el botón de **Inicio/Pausa** durante más de 5 segundos, la elíptica borrará toda la información de la pantalla LED.
3. En el modo manual, pulse el botón de **Velocidad "+"** para aumentar la velocidad de L1 a L18. O pulse el botón de **Velocidad "-"** para disminuir la velocidad de L18 a L1.

Nivel	Velocidad (MPH)	Velocidad de Rotación (RPM)	Nivel	Velocidad (MPH)	Velocidad de Rotación (RPM)
L1	0.674	32	L10	1.412	67
L2	0.737	35	L11	1.496	71
L3	0.843	40	L12	1.559	74
L4	0.948	45	L13	1.622	77
L5	1.032	49	L14	1.685	80
L6	1.074	51	L15	1.749	83
L7	1.180	56	L16	1.791	85
L8	1.285	61	L17	1.854	88
L9	1.369	65	L18	1.896	90

4. En el modo manual, pulse el botón de **Dirección** para cambiar la dirección hacia delante o hacia atrás.
5. En el modo manual, la pantalla LED alternará entre el nivel de velocidad, la velocidad y el tiempo.
6. Pulse el botón de **Modo** en la consola o en el mando a distancia para cambiar el modo del modo manual al modo automático P1, pulse de nuevo de P1 al modo P2, pulse de nuevo de P2 a P3, y pulse de nuevo de P3 para volver al modo manual.

7. En el modo automático, se incluyen los modos P1/P2/P3. Los diferentes modos tienen diferentes velocidades y direcciones de trabajo, ver abajo los detalles.

MODO P1: Los pedales se mueven hacia delante o hacia atrás cuando se utilizan. Después de cada recorrido de 13 veces, se cambiará la dirección del movimiento. Repita este proceso hasta que deje de funcionar después de 30 minutos.

MODO P2: Los pedales se mueven hacia adelante o hacia atrás cuando se usan. Hay 9 niveles para este modo, la velocidad irá aumentando del Nivel 1 al Nivel 9 gradualmente, luego la velocidad irá disminuyendo del Nivel 9 al Nivel 1. Cuando la velocidad alcanza el Nivel 1, la dirección del movimiento cambiará. La máquina seguirá repitiendo este proceso hasta que deje de funcionar después de 30 minutos.

MODO P3: Los pedales se mueven hacia delante o hacia atrás cuando se utilizan. Hay 18 niveles para este modo, la velocidad aumentará del nivel 1 al nivel 18 gradualmente, luego la velocidad disminuirá del nivel 18 al nivel 1. Cuando la velocidad alcanza el Nivel 1, la dirección del movimiento cambiará. La máquina seguirá repitiendo este proceso hasta que deje de funcionar después de 30 minutos.



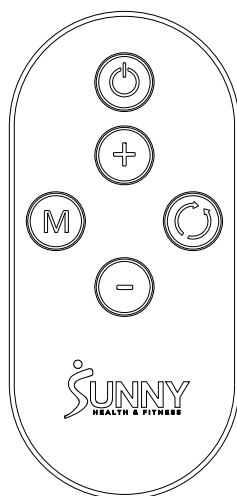

La elíptica se detendrá automáticamente después de trabajar continuamente durante 30 minutos. En el momento de la parada, la pantalla LED mostrará "OFF" y luego mostrará el modo de ejercicio y los datos.

NOTA: Después de terminar de usarla, por favor apague el interruptor y desconecte la Cable de Alimentación.

CONTROL REMOTO DE PANTALLA



FUNCTION KEYS

Incio/Pausa 	Puesta en marcha y pausa de la elíptica
Modo 	Cambios entre automático y manual
Dirección 	Cambia la dirección hacia adelante o hacia atrás
Velocidad+/- 	Tecla de selección para aumentar o disminuir la velocidad (18 niveles de velocidad)

AVISO SOBRE EL CONTROL REMOTO

Si el **Control Remoto (n.º 11)** no activa la elíptica motorizada bajo escritorio Sitfit, o si tiene un mando de repuesto, el **Control Remoto (n.º 11)** y la elíptica motorizada Sitfit deberán ser emparejados.

MÉTODO DE EMPAREJAMIENTO DEL MANDO A DISTANCIA:

1. Reinicie la elíptica motorizada bajo escritorio Sitfit, mantenga pulsados el botón de **Modo** y el de **Dirección** al mismo tiempo, oirá tres "pitidos".
2. Mantenga pulsado inmediatamente el botón de **Modo** del **Control Remoto (n.º 11)** durante unos 3 segundos. Al oír un "bip" se indica que el emparejamiento se ha realizado con éxito. Durante el emparejamiento, el **Control Remoto (n.º 11)** debe estar lo más cerca posible de la elíptica motorizada bajo escritorio Sitfit.

Precaución: Se advierte al usuario que los cambios o modificaciones no aprobados expresamente por la parte responsable del cumplimiento podrían anular la autoridad del usuario para operar el equipo.

Este dispositivo cumple con la parte 15 de las normas de la FCC. Su funcionamiento está sujeto a las dos condiciones siguientes: (1) este dispositivo no puede causar interferencias perjudiciales, y (2) este dispositivo debe aceptar cualquier interferencia recibida, incluidas las que puedan causar un funcionamiento no deseado.

NOTA: Este equipo ha sido probado y se ha comprobado que cumple con los límites de un dispositivo digital de clase B, de acuerdo con la parte 15 de las normas de la FCC. Estos límites están diseñados para proporcionar una protección razonable contra las interferencias perjudiciales en una instalación residencial. Este equipo genera, utiliza y puede irradiar energía de radiofrecuencia y, si no se instala y utiliza de acuerdo con las instrucciones, puede causar interferencias perjudiciales en las comunicaciones de radio. Sin embargo, no se puede garantizar que no se produzcan interferencias en una instalación concreta.

Si este equipo causa interferencias perjudiciales en la recepción de radio o televisión, lo cual puede determinarse apagando y encendiendo el equipo, se recomienda al usuario que intente corregir las interferencias mediante una o varias de las siguientes medidas:

- Reorientar o reubicar la antena receptora.
- Aumentar la separación entre el equipo y el receptor.
- Conectar el equipo a una toma de corriente en un circuito diferente al que está conectado el receptor.
- Consulte al distribuidor o a un técnico de radio/TV con experiencia para obtener ayuda.

Declaración de exposición a la radiación de la FCC

Este equipo cumple con los límites de exposición a la radiación de la FCC establecidos para un entorno no controlado. Este equipo debe ser instalado y operado con una distancia mínima de 20cm entre el radiador y su cuerpo.

Este transmisor no debe colocarse ni funcionar junto con ninguna otra antena o transmisor.

INSTRUCCIONES DE MANTENIMIENTO PARA EL USUARIO

Precaucion: El aparato no contiene piezas que puedan ser reparadas, por lo que cualquier servicio debe ser realizado por un técnico autorizado.

Cuando el aparato no esté en uso, desconecte la fuente de alimentación, guarde el cable de alimentación y todo el aparato en un lugar seco donde los niños no puedan tocarlo o en áreas de juego.

 <p>UTILÍCELA SÓLO CUANDO ESTÉ SENTADO. NO SE PONGA DE PIE EN LA ELÍPTICA!</p>	<p>ADVERTENCIA</p> <p>La elíptica está pensada para ser utilizada únicamente en posición sentada, no se ponga de pie en la elíptica.</p> <p>El incumplimiento de todas las advertencias e instrucciones podría provocar lesiones graves o la muerte.</p>
--	---

CONNECT WITH US

FOR FITNESS
ARTICLES, VIDEOS
& WORKOUTS



@SUNNYHEALTHANDFITNESS



@SUNNYHEALTHFITNESS



@SUNNYHEALTHFIT



/SUNNYHEALTHFITNESS



/SUNNYHEALTHANDFITNESS



@SUNNYHEALTHFITNESS

WWW.SUNNYHEALTHFITNESS.COM