

BÉRRIC

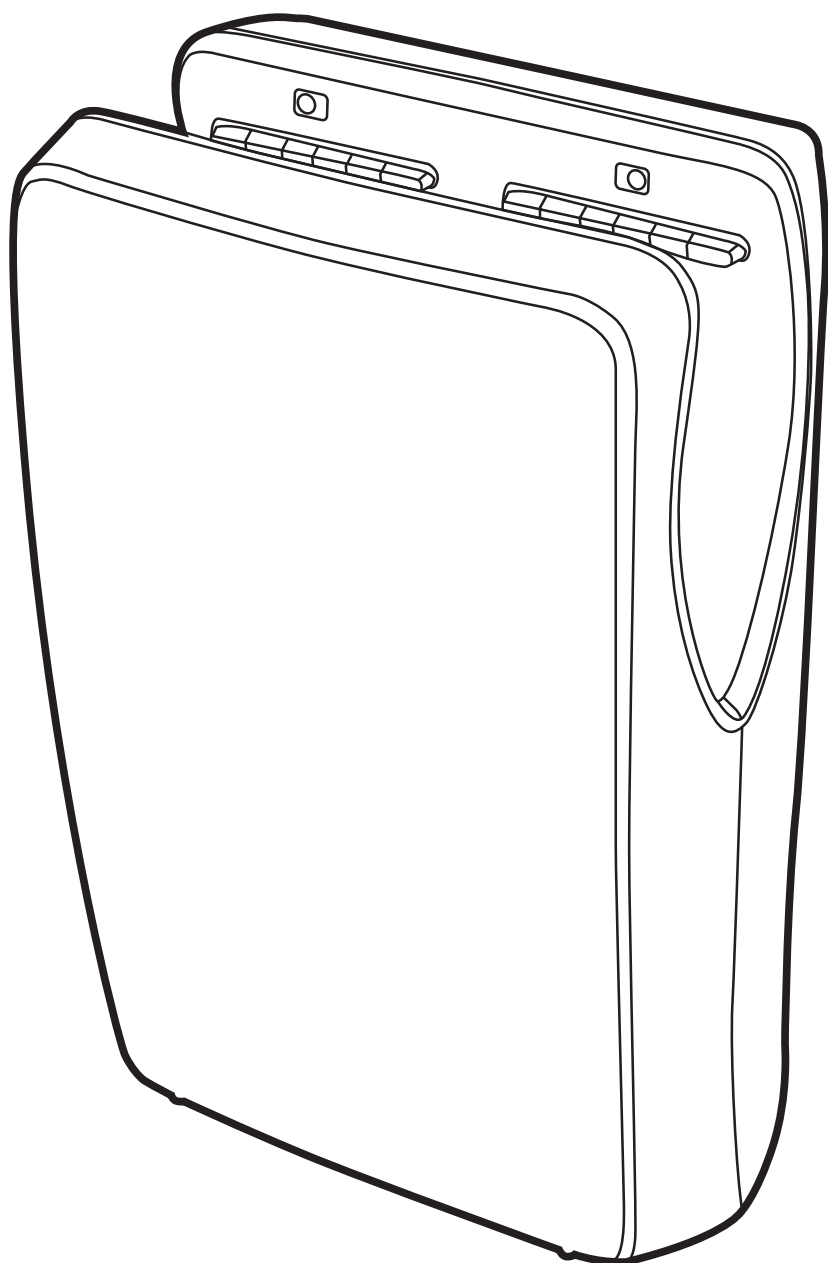

PT

MANUAL
DE INSTALAÇÃO

SECADOR DE MÃOS JET-SMART

ÍNDICE

1. INSTRUÇÕES DE SEGURANÇA	2
2. INTRODUÇÃO	5
3. INSTALAÇÃO	6
4. OPERAÇÃO	8
4.1 Secagem	8
4.2 Resistência	9
4.3 Deposito de água	9
5. MANUTENÇÃO	10
6. ESVAZIAMENTO E LIMPEZA DO DEPOSITO DE ÁGUA	12
7. DIAGRAMA DE LIGAÇÕES	13
8. CARACTERÍSTICAS TÉCNICAS	13
9. CONTEUDO DA EMBALAJEM	15
10. PROTEÇÃO DO MEIO AMBIENTE	15

1. INSTRUÇÕES DE SEGURANÇA

! Antes de realizar qualquer operação, leia atentamente e leve em consideração todas e cada uma das seguintes instruções de segurança:

- Apenas um técnico qualificado pode instalar, ajustar e manter este aparelho. Todas as operações levadas a cabo devem estar em conformidade com a legislação e os regulamentos de segurança, tanto europeus como locais, que estão em vigor naquele momento

- Tenha muito cuidado ao remover o invólucro, pois peças ativas do dispositivo podem ser expostas com o conseqüente **risco de eletrocussão**. Antes de realizar qualquer manipulação elétrica, **a tensão de entrada elétrica deve ser cortada** para evitar o risco de eletrocussão.

- O dispositivo deve ser colocado **fora do alcance de qualquer fonte de água**, cumprindo sempre com as distâncias de segurança estabelecidas nos regulamentos atuais da IEC.

- Tome também em consideração os **regulamentos e as especificações locais de instalação**, pois pode haver um caso que exija uma distância de segurança para uma fonte de água de mais de 0,6 metros.
- Os **meios de desconexão** da rede de alimentação devem ser fornecidos, com uma separação de contato de pelo menos 3 mm em todos os pólos. Os referidos meios de desconexão devem ser incorporados na rede fixa, de acordo com as normas legais vigentes na Europa. Deve ser assegurado que a instalação elétrica tenha um interruptor de alta sensibilidade $I \leq 0,03$ A.
- Este dispositivo pode ser usado por crianças de até 8 anos e pessoas com habilidades físicas, sensoriais ou mentais reduzidas ou falta de experiência e conhecimento, se estiverem **supervisionadas** ou treinadas adequadamente sobre o uso do dispositivo de forma segura e segura e compreender os perigos envolvidos. As crianças não devem brincar com o aparelho. A limpeza e manutenção devem ser realizadas pelo utilizador e não devem ser realizadas por crianças sem supervisão.
- O aparelho não deve ser instalado em superfícies **inflamáveis**.
- A fixação do aparelho na parede com adesivos ou métodos similares é estritamente proibida pelas normas de segurança europeias. Deve ser utilizado o suporte de fixação fornecido pelo fabricante.

2. INTRODUÇÃO

As principais características do secador de mão Typhoon são as seguintes:

- **Funcionamiento automático.** O secador centra em funcionamento após a detecção das mãos por um dos sensores IR disponíveis para o dispositivo. A sensibilidade desses sensores pode ser ajustada ajustando os potenciômetros dentro do dispositivo.
- **Filtro HEPA.** O secador possui um filtro HEPA de grandes dimensões que prolonga o tempo de reposição e facilita a aspiração, aumentando assim o fluxo de ar. Fácil de limpar, aceder e extrair.
- **ABS Antibacteriano.** O dispositivo incorpora na sua construção plástico ABS com aditivos que impedem a proliferação de bactérias, fungos e mofo.
- **Deposito de água.** O secador tem um depósito de água que recolhe a água que se liberta das mãos durante a secagem. É necessário esvaziar o depósito periodicamente e proceder à sua limpeza.
- **Alta eficiência economia de consumo.** O secador desliga automaticamente a resistência se a temperatura ambiente for superior a 25 ° C, o que resulta numa economia de energia significativa.
- **Altas prestações.** O secador é capaz de secar as mãos num único ciclo de 10 a 12 segundos, facilitando a alta rotação dos utilizadores.
- **Alarmes.** O secador incorpora uma série de alarmes que alertam para possíveis necessidades de manutenção. Indica a necessidade de troca do filtro HEPA ou necessidade de limpezado mesmo, troca de escovas do motor, esvaziamento do depósito de água, etc.

3. INSTALAÇÃO

Passos a seguir para a correcta instalação do secador:

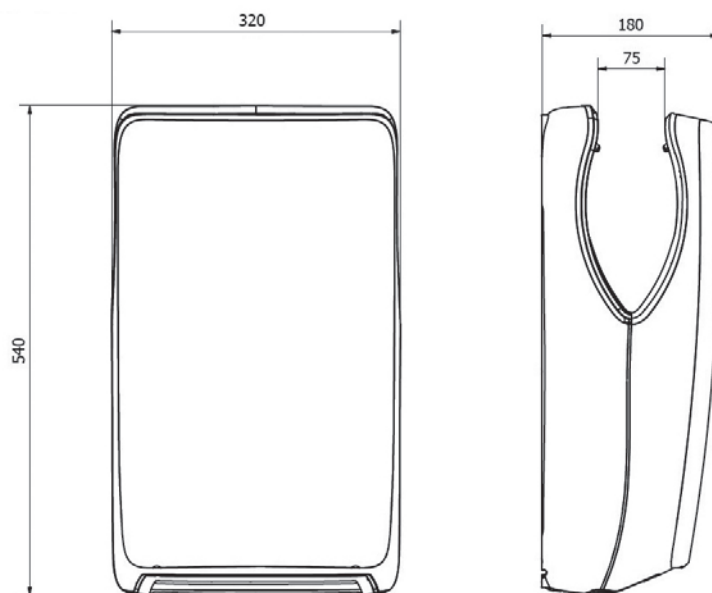

- 1- Desmontar a tampa traseira. Romper a abertura pre-cortada pré-preparada para passar o cabo de rede e aparafusá-lo à ficha de ligação. Aparafusar o fixador do cabo proporcionado como proteção anti puxões.

NOTA: O cabo de rede não se fornece com o equipamento, deverá ser instalado por um técnico qualificado. O cabo recomendado é do TIPO H05RN-F 2 x Ø 1.5mm.

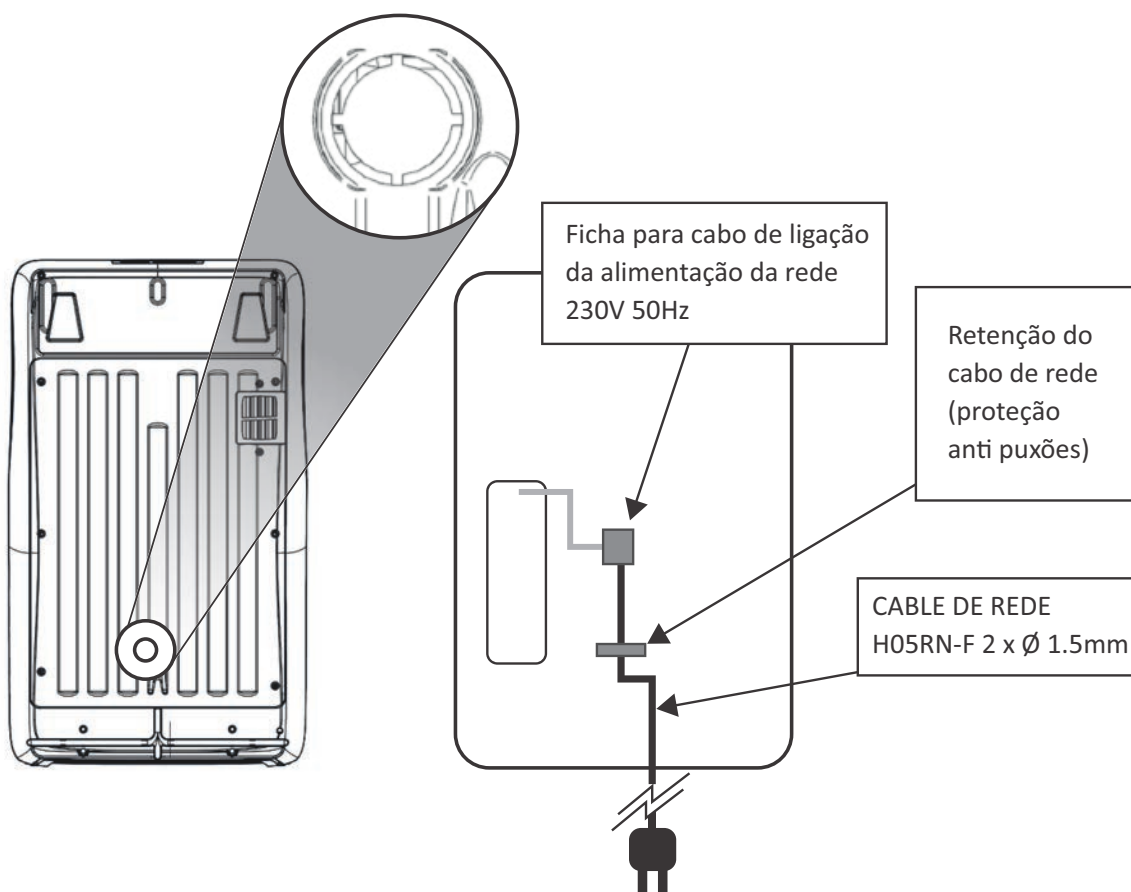

- 2- Fixar o **suporte de parede** em aço fornecido. É de grande importância para o sistema de evaporação que o secador se encontre numa posição vertical nivelada, pelo que se recomenda fazer uso do nível de bolha de água incorporado no suporte de parede. A altura de instalação deve ser a que se indica na continuação:

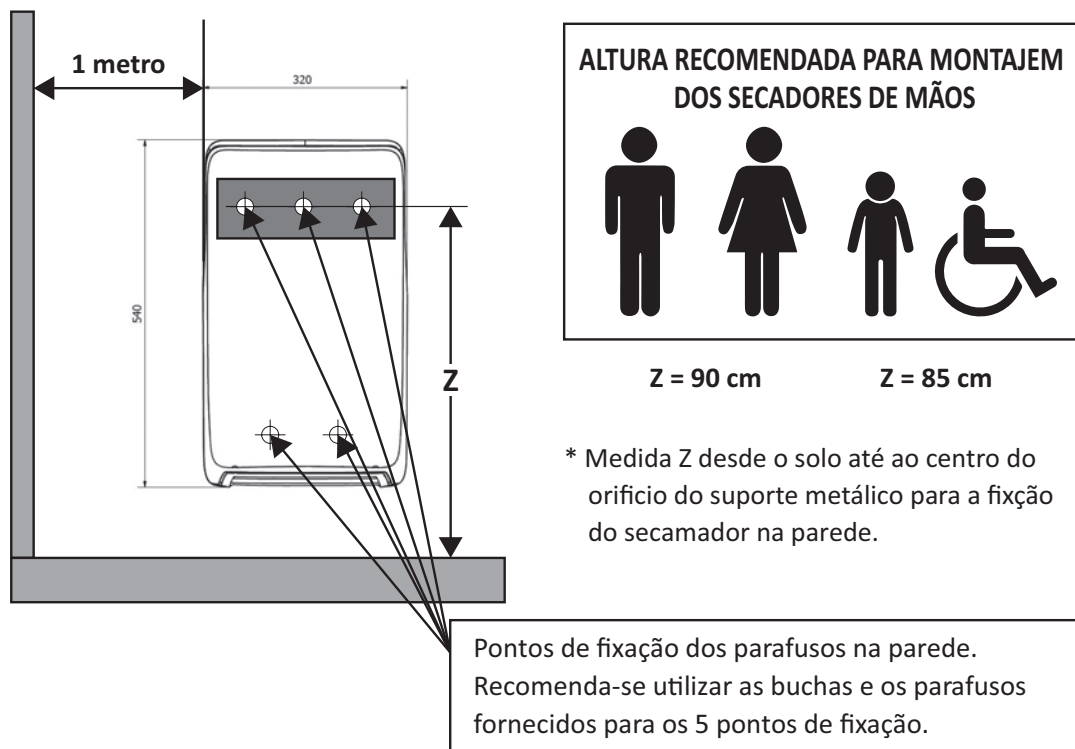

- 3- Por em funcionamento o secador conectando-o à rede elétrica.
- 4- Se, ao testar pela primeira vez o secador de mãos, observar que a detecção das mãos pelos sensores não é adequada, estes podem ser re-calibradas. Para isso, é necessário desmontar a tampa frontal.

Para remover a tampa frontal, desenrosque os dois parafusos na parte inferior e deslizar a tampa verticalmente para cima. Quando a tampa é removida, o interruptor principal do equipamento será visível. É fornecido de fábrica na posição ON.

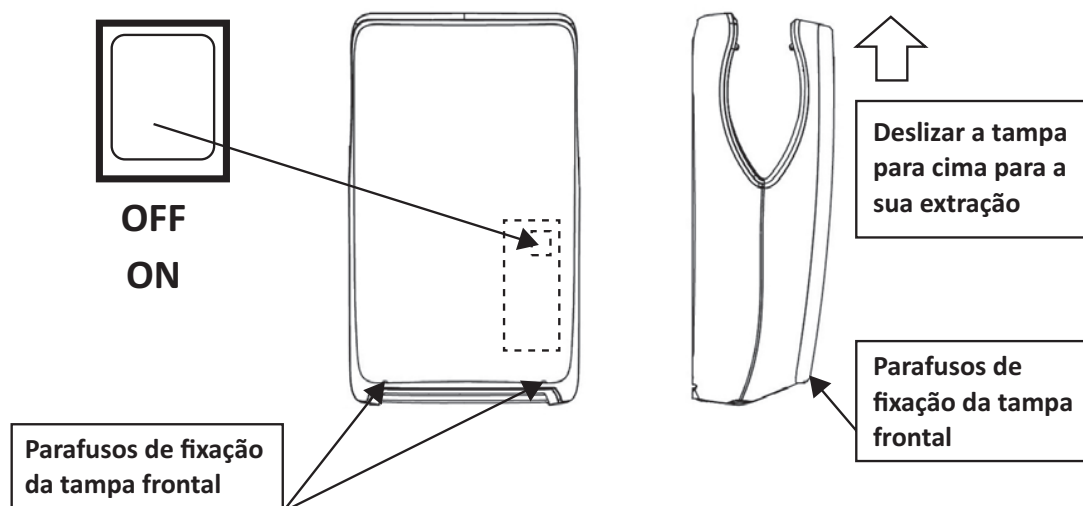

Para re-calibrar os sensores, os potenciômetros devem ser manuseados com cuidado. É um componente eletrónico muito sensível. Usando uma chave de fenda de ponta plana, girar o potenciômetro correspondente no sentido horário (sentido dos ponteiros do relógio) ou anti-horário (sentido inverso ao dos ponteiros do relógio) conforme o necessário.

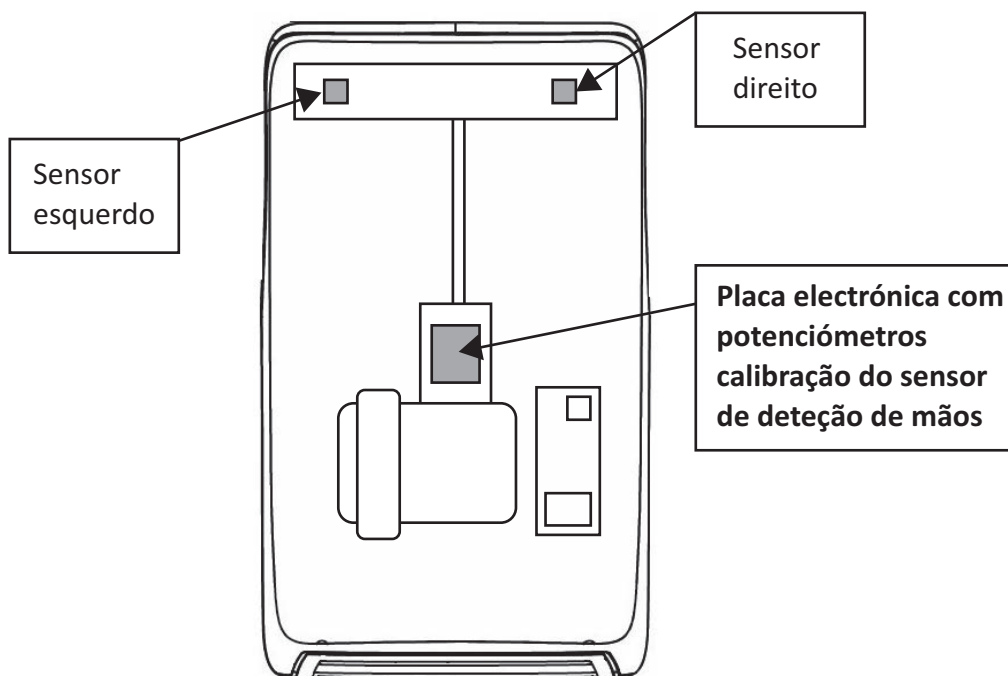

REGULAÇÃO DOS SENSORES:

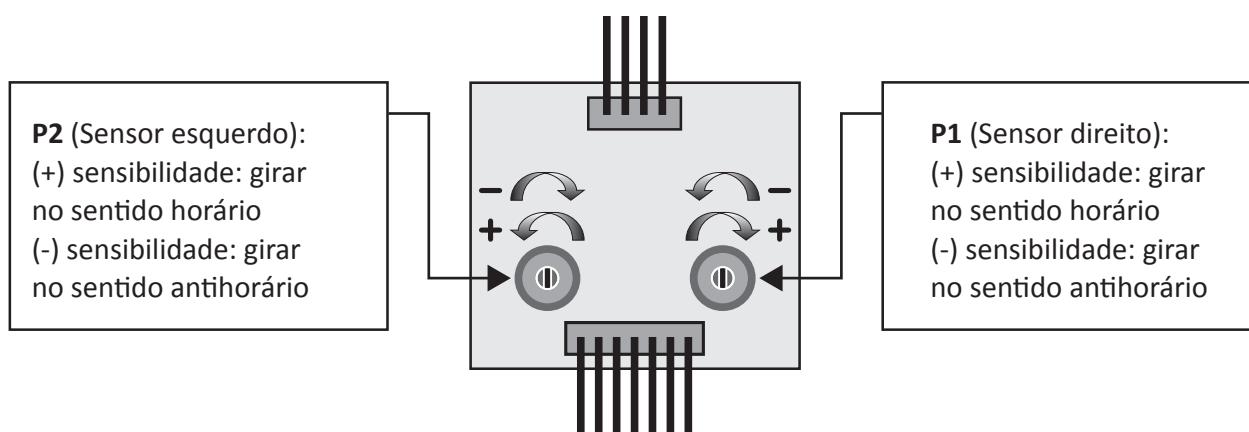

4. OPERAÇÃO

4.1 Secagem

Para iniciar o secador de mãos, é necessário que ele esteja conectado à energia e o interruptor interno luminoso do equipamento esteja na posição de ligado ON.

NOTA: O equipamento é fornecido de fábrica com o interruptor interno do equipamento na posição de ligado, portanto, não é necessário remover a tampa frontal para o ligar.

Quando liga o secador, o aparelho executa um teste interno e, após alguns segundos, estará pronto para o seu funcionamento adequado.

A maneira correta de secar as mãos é inserir as mãos verticalmente com uma separação natural entre elas, de tal forma que os sensores IR possam detectá-las corretamente.

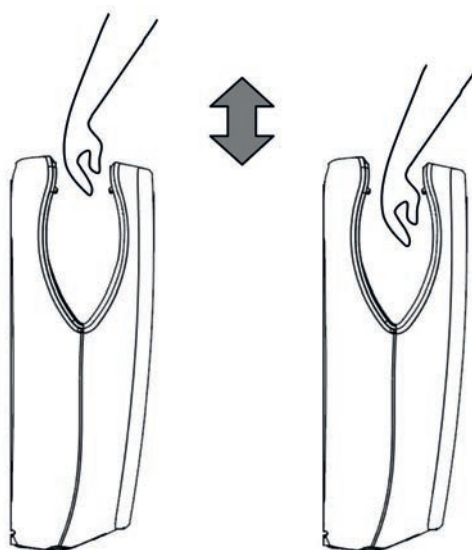

Quando o motor arranca, uma contagem regressiva começará visível no visor do dispositivo em forma de barras. O tempo de secagem ideal é o de um ciclo de contagem regressiva das referidas barras. Mesmo assim, se o utilizador quiser um tempo de secagem mais longo, outro ciclo começa sem a necessidade de retirar e voltar a inserir as mãos. O tempo máximo de secagem é de 30 segundos.

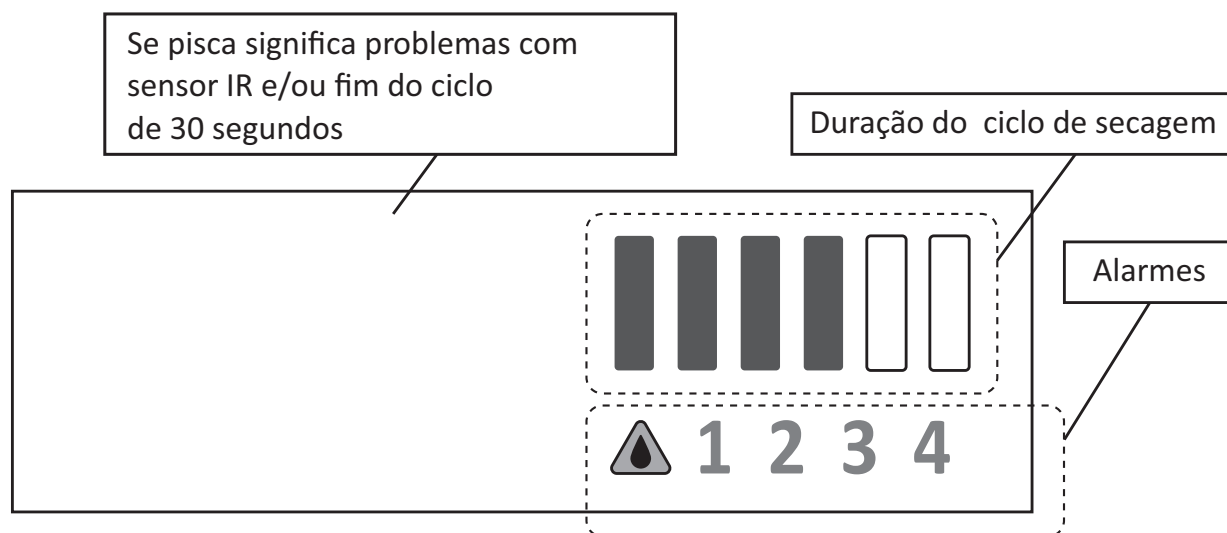

Ao retirar as mãos do secador, este desliga-se automaticamente.

4.2 Resistência

A resistência de aquecimento é ativada a partir de uma temperatura ambiente inferior a aproximadamente 25°C. Durante um ciclo de secagem, os LEDs do difusor acendem na cor vermelha se a resistência estiver ativada, e se estiver desativada os LEDs ficam azuis.

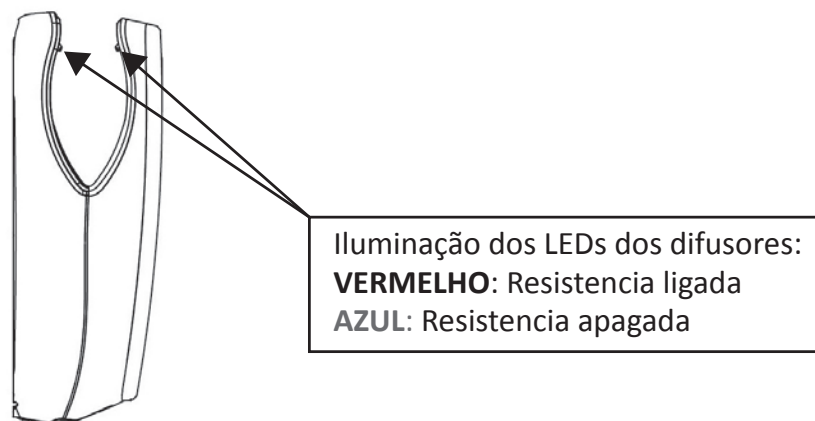

4.3 Deposito de água

O equipamento está preparado para recolher a água que se desprenda das mãos durante a secagem. A água será conduzida para um pequeno depósito posicionado na parte inferior do equipamento. O depósito é acessível pela parte inferior do equipamento. Dispõe de uma mola/pestanana para a sua libertação e extração para o despejo e limpeza.

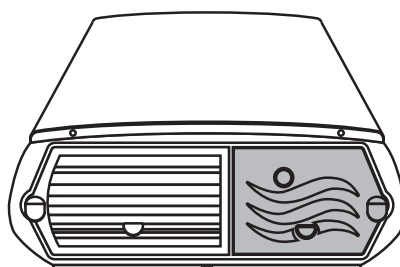

4.3.1 Transborde por mau uso ou avaria

Como medida de segurança, no caso de mau uso do equipamento ou por avaria do aviso de depósito cheio do display luminoso, o depósito está equipado com um sistema ladrão, que escoará a água para o exterior do equipamento sem provocar danos ao mesmo.

5. MANUTENÇÃO

- **Deposito de água cheio** (△). El símbolo se ilumina indicando que el depósito que recoge el agua del secado de las manos está casi lleno y es necesario vaciarlo y limpiarlo. Para ello por favor siga las indicaciones del apartado 6 VACIADO Y LIMPIEZA DEL DEPOSITO.
- **Filtro HEPA (1)**. Se activa cuando la aspiración está obstruida o filtro HEPA saturado. El equipo dejará de funcionar. Debe cambiar el filtro.

Para ello debe liberar la tapa de sujeción del filtro situada en la parte inferior de aparato. La tapa tiene dos tornillos de fijación. Para liberar, inserte una moneda o destornillador plano en la ranura del tornillo y gire 90°. La tapa quedará liberada y se podrá extraer sin esfuerzo.

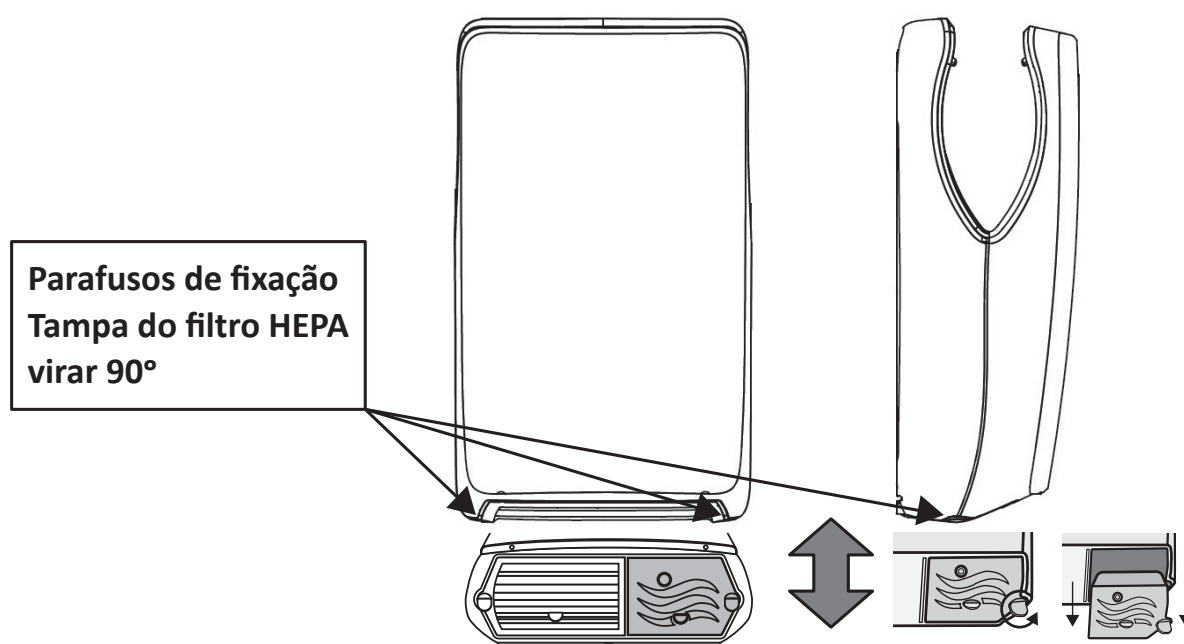

- **Escovas do motor (3)**. Aviso de que las escovas do motor estão a chegar ao fim da sua vida útil. Em breve será necessário a sua reposição. Depois da troca, é necessário reiniciar o contador do motor seguindo as instruções indicadas neste parágrafo.
- **Logo Jofel (intermitente)**. Esgotou-se o ciclo de funcionamento programado para a secagem das mãos de 30 segundos. Se los sensores detetaram um objeto estático durante um período de mais de 30 segundos, o equipamento para de forma automática.
- **Resistencia aquecimento**. Se se observa que o aparelho não dispensa ar quente quando os LED's do difusor estão de cor vermelha, existe uma avaria na resistência de aquecimento, esperar uns minutos para que o aparelho arrefeça. Se se repete, contactar com Serviço Técnico.
- **Limpeza. Evitar que se concentre sujidade no ralo**. Limpar com um pano que não largue pelo humedecido com água. Não utilizar productos abrasivos (ácidos, lexívias, etc). Limpiar periódicamente os visores dos sensores IR. Limpar da mesma forma a zona onde se introduzem as mãos durante a secagem.

Nota: O botão que existe na tampa da electrónica serve para **reiniciar o contador de serviços de funcionamento do motor**, da mesma forma dev ser feito quando se realiza a mudança de escovas.

Para isso, manter activado o botão e, simultâneamente, ligar o aparelho no interruptor luminoso. Manter pulsado o botão uns segundos até que se acende a primeira barra. Uma vez que se liberte o pulsador, realiza-se a contagem a zero e iluminam-se todas as barras de maneira continua.

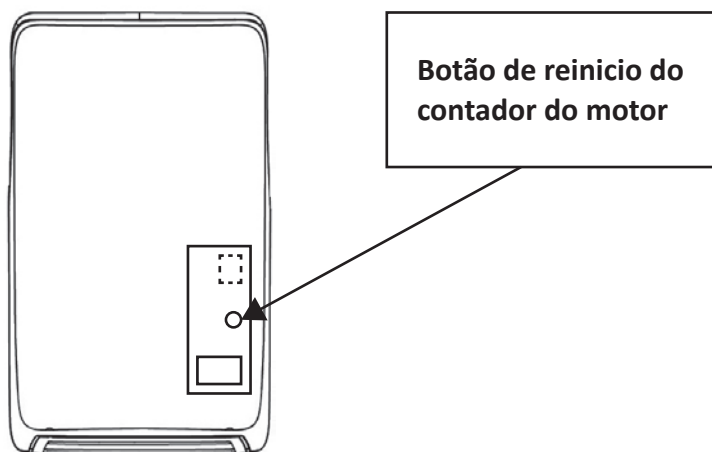

6. ESVAZIAMENTO E LIMPEZA DO DEPOSITO DE ÁGUA

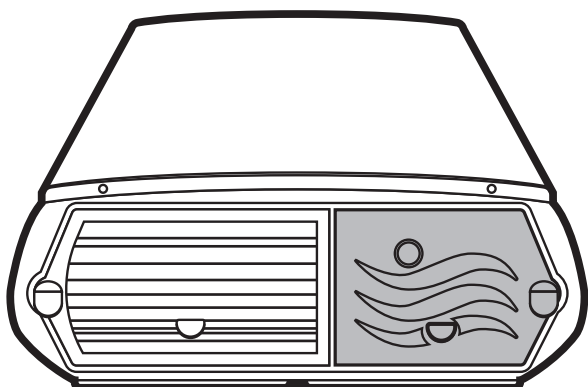

Quando o símbolo de triângulo amarelo se ilumina o depósito de água está quase cheio e deve ser esvaziado e limpo.

O depósito encontra-se na parte inferior do secador.

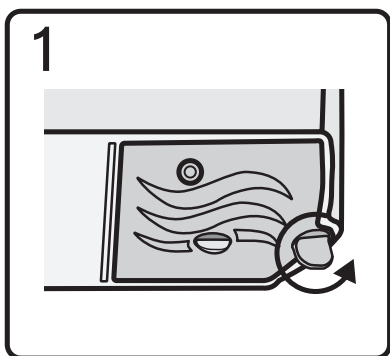

Girar o freio para desbloquear o depósito.

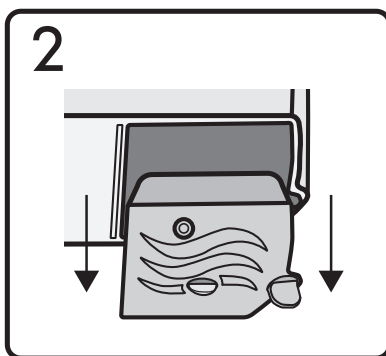

Extrair o depósito para baixo.

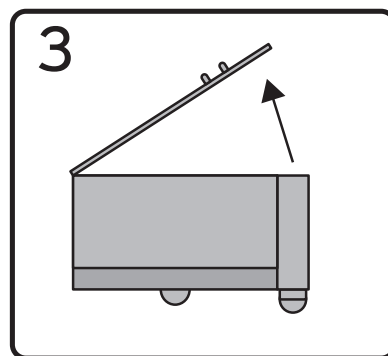

Levantar a tampa superior.

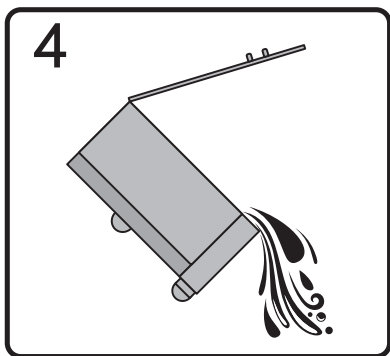

Esvaziar a água e limpar o depósito.

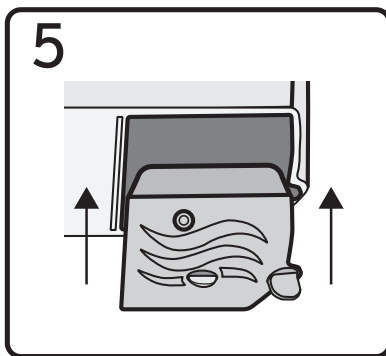

Voltar a colocar a tampa superior e introduzir o depósito no secador.

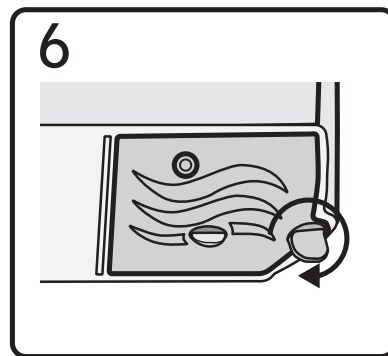

Girar o freio para bloquear o depósito.

7. DIAGRAMA DE LIGAÇÕES

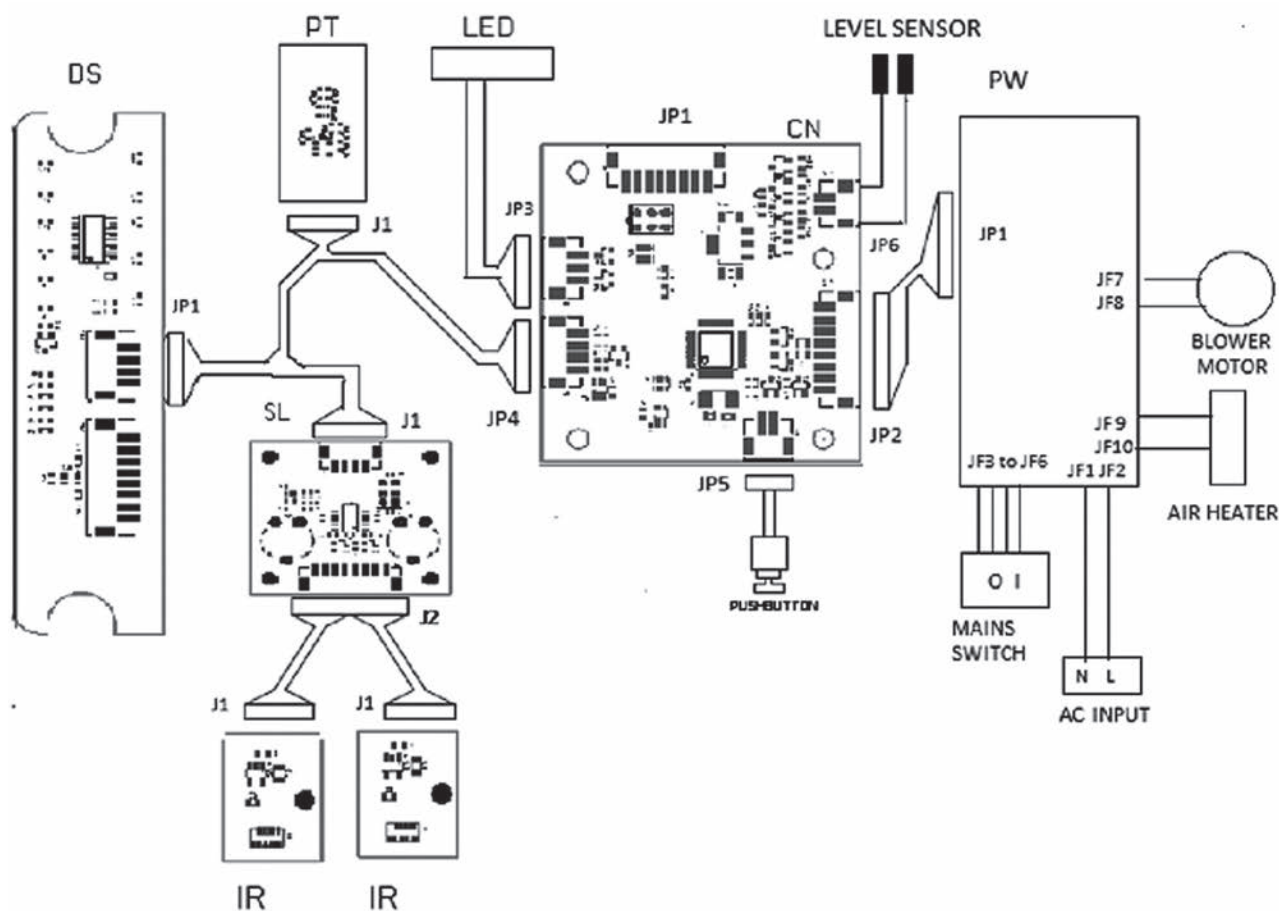
**Circuitos:**

PW. Circuito alimentação

CN. Circuito de controlo

LED. Leds canais de ar

IR. Circuitos sensores IR

DS. Circuito display luminoso

PT. Circuito pressão e temperatura

Pushbutton. Botão reset contador escovas do motor

Main switch. Interruptor principal

AC Input. Fichagem à rede eléctrica

Blower Motor. Motor 1 kW 230 V 50 Hz

Air heater. Resistencia aquecimento do ar



8. CARACTERÍSTICAS TÉCNICAS

Voltajem	230V~50Hz	Tipo de motor	Universal
Potência total	1500 W	Classe de isolamento	Clase II
Potência motor	1000 W	Classe de protección	IP21
Potência resistencia ar	500 W	Dimensiões	320 x 540 x 180
		Peso	6,830 kg

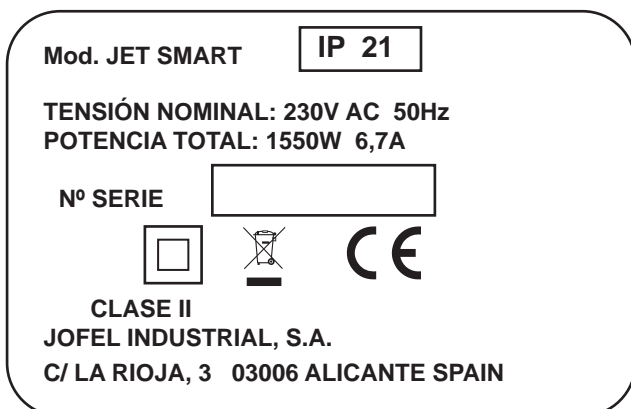
Placa de características:



Simbología empreguea na placa de características do equipamento:

IP	Sistema de codificación para indicar os graus de protección proporcionados por una envolvente contra o acceso a partes perigosas, a penetración de corpos sólidos estranhos, a penetración de água e para dar una información adicional junto à da referencia de protección.
V	Voltajem
AC	Corrente alterna
Hz	Frequência em Hertz
W	Potência en Voltes
	Isolamento eléctrico CLASE II: Não requer tomada de terra
CE	CE Marcação Comunidade Europeia
	RoHS & WEEE Directiva Europea de Residuos Eléctricos

9. CONTEUDO DA EMBALAJEM

- Secador de mãos Jet Smart.
- Soporte de parede com nivel para nivelção.
- Parafusos para a fixação do suporte e do equipamento à parede.
- Documento de garantia.
- Manual de instalação.

10. PROTEÇÃO DO MEIO AMBIENTE

Em conformidade com a Diretiva RoHS “Directiva 2002/95 / CE” em equipamentos elétricos e eletrónicos, este secador de mãos eléctrico não contém chumbo, mercúrio, cádmio, cromo hexavalente, bifenilos polibromados (PBB), difenil éteres polibromados (PBDE) ou Ftalatos.



Este símbolo de um recipiente afastado é visível na placa de classificação da unidade de secador de mão indica que, no final da vida útil do equipamento o secador de mãos, não deve ser misturado com lixo doméstico geral. Para facilitar a sua reciclagem e evitar possíveis consequências negativas para o ambiente e a saúde, pode entregar o equipamento nos centros de recolha específicos para aparelhos eléctricos, acondicionados e difenidos pelas administrações locais ou agências de gestão de resíduos urbanos que facilitam este serviço na sua localidade.

