



FICHE TECHNIQUE : SEPARATEUR D HYDROCARBURES 6L/S SPECIAL AIRE DELAVAGE

+ GROS débourbeur et filtre coalesceur

REF : OCE-SEPA6S-GD

Renseignements techniques - SAV Oceania Environment :

- Tél : 03 68 33 37 12 ou 06 31 63 70 68
- Mail : contact@oceaniaenvironment.com
- Site : www.oceaniaenvironment.com

Séparateur d'hydrocarbures avec GROS
débourbeur et filtre coalesceur

Descriptif :

- Cuve en polyéthylène recyclable réalisée par rotomoulage,
- Obturateur automatique vertical en polyéthylène taré à 0,85
- Entrée et sortie PVC,
- Couvercle polyéthylène pour passage piéton verrouillée par visserie inox,
- Filtre coalesceur extractible et protégé des boues par une cloison,
- Classe 1, rejet < 5 mg/l.



Dimensions :

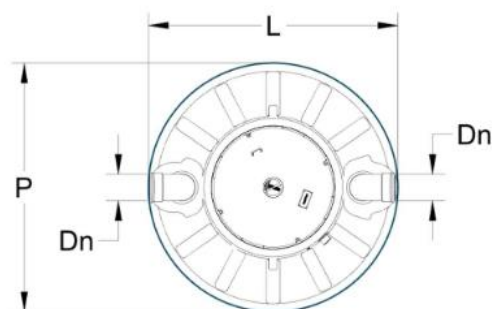
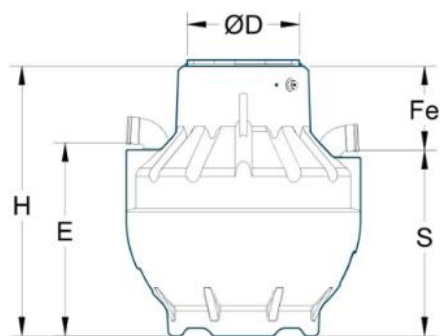

Réf.	Taille (l/s)	P	L	H	E	S	Fe	Dn	Poids	Vol. débourbeur	Vol. séparateur	Ø D
YH1502E	2	1200	1200	1230	840	800	430	110	40	400	259	585
YH1703E	3	1500	1500	1700	1200	1150	550	110	86	1290	270	745
YH1604E	4	1500	1500	1700	1200	1150	550	110	86	1200	360	745
YH1506E	6	1500	1500	1965	1450	1400	565	160	114	1200	740	745

