

zip **SERIES**



**MGI**<sup>TM</sup>

zip<sub>X3</sub>

Manual do utilizador

VERSÃO 1.1

Obrigado por ter adquirido o inovador buggy motorizado MGI ZIP X3. Para usufruir ao máximo do seu buggy, siga os passos descritos abaixo antes de o utilizar.

Registe o seu buggy online (secção 1.0)  
Monte o buggy (secção 3.0) Carregue a  
bateria (secção 4.0)

Para obter Apoio ao Cliente, entre em contacto com a MGI diretamente para solicitar orientação profissional e imediata.

**E-mail:** [customerservice@mgi.com](mailto:customerservice@mgi.com)

Chat ao Vivo: visite [www.mgigolf.com](http://www.mgigolf.com)

**Número gratuito na Austrália:** 1300 644 523 (excluindo telemóveis) N.º de telefone da Austrália Ocidental/Internacional: +61 3 8872 6700

**Centro de Serviços Local:** visite [www.mgigolf.com](http://www.mgigolf.com) para localizar o seu centro de serviços local.

NOTA: Este manual do utilizador estava correto na altura da impressão. A versão online é a versão mais atualizada e deve ser consultada como a versão correta. Para transferir a versão mais recente do manual do utilizador, visite [www.mgigolf.com](http://www.mgigolf.com). As imagens apresentadas ao longo deste manual podem não corresponder ao modelo exato que adquiriu, contudo, as instruções a que se referem correspondem ao modelo deste manual do utilizador.



## Conteúdos

<b>1.0</b>	<b>Registo</b>	<b>04</b>
<b>2.0</b>	<b>O que está incluído</b>	<b>04</b>
<b>3.0</b>	<b>Montagem do buggy</b>	<b>05</b>
3.1	Fixação das rodas traseiras	05
3.2	Posições das rodas traseiras	06
3.3	Desdobramento	07
3.4	Dobramento	08
3.5	Quarta roda traseira dobrável	09
<b>3.6</b>	<b>Suporte para GPS e compartimento superior da pega</b>	<b>09</b>
3.7	Inverter as rodas traseiras	09
<b>4.0</b>	<b>Carregamento e ligação da bateria</b>	<b>10</b>
4.1	Carregamento inicial	10
4.2	Ligar a bateria ao buggy 10	
4.3	Carregar a bateria depois de utilizar	11
<b>5.0</b>	<b>Encaixar o saco de golfe</b>	<b>11</b>
<b>6.0</b>	<b>Roda dianteira</b>	<b>12</b>
<b>7.0</b>	<b>Operar a caixa superior digital</b>	<b>12</b>
7.1	Visor da caixa superior	12
7.2	Arrancar/parar o buggy	13
7.3	Desligar o buggy	13
7.4	Indicador do nível de bateria	14
7.5	Unidades de medida	14
7.6	Modos de distância	14
7.7	Função de controlo de distância	14
7.8	Modo de competição	16
<b>8.0</b>	<b>Ajustar e alinhar a roda dianteira</b>	<b>16</b>
<b>9.0</b>	<b>Garantia</b>	<b>17</b>
9.1	Política de garantia	17
9.2	Exclusões de garantia	17
9.3	Peças instaladas durante garantia	17
<b>10.0</b>	<b>Programa de manutenção preventiva</b>	<b>18</b>
10.1	Limpar o seu buggy MGI ZIP	18
10.2	Manutenção dos eixos das rodas traseiras	18
10.3	Alça superior e inferior do saco	18
10.4	Plano de revisão MGI	18
10.5	Registo de serviço para todos os buggies	19
<b>11.0</b>	<b>Centros de serviço e de reparação</b>	<b>21</b>
<b>12.0</b>	<b>Adquirir peças e acessórios</b>	<b>21</b>
<b>13.0</b>	<b>Contactar a MGI</b>	<b>21</b>
<b>14.0</b>	<b>Contactar o agente local</b>	<b>21</b>
<b>15.0</b>	<b>Perguntas frequentes</b>	<b>22</b>



## 3.0 Montagem do buggy

### 3.1 Fixação das rodas traseiras



**Etapa 1.** Cada roda está assinalada com as letras "L" ou "R" correspondentes a "Left" (Esquerda) ou "Right" (Direita). É extremamente importante que tenha esta diretriz em conta, visto que as rodas têm de ser colocadas no lado correto do buggy. Os lados esquerdo e direito são determinados a partir de uma vista da parte de trás do buggy, conforme ilustrado abaixo.



**Etapa 2.** Na roda, prima o botão de libertação cinzento existente no cubo da roda. Coloque a roda no eixo. Irá reparar que é necessário fazer corresponder a ranhura fêmea interior do eixo à ranhura macho da roda. Assim que as rodas estiverem em posição, basta que liberte o botão. Irá ouvir um "clique" quando a roda estiver devidamente fixa. Para verificar se a roda está na devida posição, puxe a roda. Caso se encontre na devida posição, não irá deslizar para fora. Repita o processo para a outra roda.



### 3.2 Posições das rodas traseiras

O buggy MGI ZIP foi concebido para permitir que as rodas traseiras tenham duas posições. A posição é determinada pela localização do bloqueio da roda no eixo, numa de ambas as ranhuras (consultar ilustração). A posição de condução é utilizada durante o funcionamento normal do buggy. A posição de roda livre é utilizada para empurrar o buggy livremente, caso tenha problemas com a bateria ou com o buggy no campo.

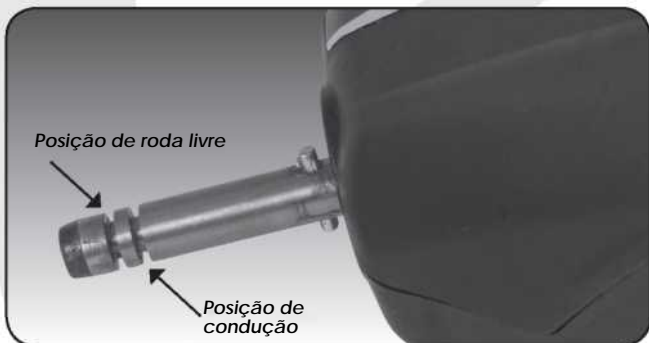

*i. Posição de condução - Bloqueie a roda na ranhura mais próxima do tabuleiro da bateria. Para isto, prima o botão de libertação cinzento existente no cubo da roda, empurre a roda em direção ao eixo tanto quanto possível. Para testar a posição de condução, tente rolar a roda para trás. Se sentir alguma resistência, a roda está na posição de condução e está pronta a utilizar. Repita o processo para ambas as rodas.*

*ii. Posição de roda livre - Bloqueie a roda na ranhura mais afastada da base da bateria. Para isto, prima o botão de libertação cinzento existente no cubo da roda, empurre a roda em direção ao eixo e liberte o botão de libertação para a ranhura. Para testar a posição de roda livre, tente rolar a roda para trás. A roda deve rodar livremente, sem qualquer resistência. Repita o processo para ambas as rodas.*

### 3.3 Desdobramento



**Etapa 1:** Garanta que ambas as rodas traseiras estão fixadas.



**Etapa 2:** Liberte a alavanca de dobramento.



**Etapa 3:** Remova o suporte superior do saco do conjunto das rodas dianteiras.



**Etapa 4:** Agora, é possível puxar a pega para cima. A pega irá desdobrar naturalmente à medida que a puxa, até que a pega esteja completamente aberta e a pega inferior fique encaixada.



**Etapa 5:** Mova o suporte superior do saco para cima e feche a alavanca de dobramento para bloquear a pega.



**Etapa 6:** Empurre o suporte superior do saco para baixo para colocá-lo na posição.

### 3.4 Dobramento



**Etapa 1:** Desligue a bateria. Pode permanecer sobre ou ser retirada do buggy.



**Etapa 2:** Abra a alavanca de dobramento para libertar a pega.



**Etapa 3:** Puxe a trava na parte inferior da pega para cima.



**Etapa 4:** Baixe a pega até atingir uma posição horizontal.



**Etapa 5:** Desloque o suporte superior do saco para baixo, de forma a encaixar sobre o conjunto das rodas dianteiras.



**Etapa 6:** Feche a alavanca de dobramento para bloquear a pega.



### 3.5 Quarta roda traseira dobrável

O MGI ZIP X3 é fornecido com uma quarta roda traseira dobrável. Esta roda DEVE estar sempre desdobrada quando o buggy está a ser utilizado. Isto irá reduzir o dano ao buggy e fornecerá estabilidade máxima em todos os tipos de terreno. Esta quarta roda deve ser limpa regularmente com um pano para garantir que pode ser dobrada conforme necessário para o armazenamento.



### 3.6 Suporte para GPS e compartimento superior da pega

No compartimento superior da pega, existe uma posição para o suporte para GPS/dispositivos móveis. Abra o compartimento e coloque o suporte na posição. Para abrir o suporte, prima sempre o botão no topo do suporte. Coloque o GPS na base e, em seguida, feche o suporte, aproximando ambos os lados.



### 3.7 Inverter as rodas traseiras

As rodas traseiras podem ser invertidas no eixo para reduzir o tamanho do buggy quando dobrado.

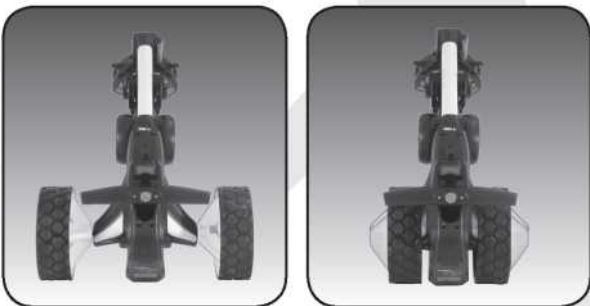

## 4.0 Carregamento e ligação da bateria

**O ZIP X3 foi concebido para suportar ambas as baterias ZIP:**

Bateria de lítio de 24 V 250 Wh MGI (Padrão)

Bateria de lítio de 24 V 380 Wh MGI (Opcional)

### 4.1 Carregamento inicial

Antes de utilizar o buggy MGI ZIP pela primeira vez, deve carregar completamente a bateria durante a noite.

Ligue o cabo CA do carregador a um ponto de alimentação - o LED verde acende-se para indicar que o carregador está ligado.

Ligue a ligação de saída do carregador ao conector da parte dianteira da bateria - o LED vermelho acende-se para indicar que está a carregar.

Assim que o indicador LED de carregamento ficar verde, a bateria está completamente carregada e pronta a utilizar.



Consulte o manual do utilizador do carregador da bateria para obter mais informações.

### 4.2 Ligar a bateria ao buggy

Posicione a bateria no buggy empurre a bateria para baixo para a fixar.



Empurre a pega para baixo para ligar a bateria ao buggy.

O seu buggy foi equipado com uma ligação de bateria à prova de falhas, portanto o buggy não se deslocará ao ligar a bateria. O seu buggy apenas irá arrancar assim que o controlo de velocidade for ligado.

### 4.3 Carregar a bateria depois de utilizar

Desligue a bateria, levantando a pega.

A bateria pode permanecer sobre ou ser retirada do buggy para o carregamento.

Ligue o cabo CA do carregador a um ponto de alimentação - o LED verde acende-se para indicar que o carregador está ligado.

Ligue a ligação de saída do carregador ao conector da parte dianteira da bateria - o LED vermelho acende-se para indicar que está a carregar.

Assim que o indicador LED de carregamento ficar verde, a bateria está completamente carregada e pronta a utilizar.

## 5.0 Encaixar o saco de golfe

Certifique-se de que as alças de suporte superiores do saco foram removidas. Posicione o saco de golfe no buggy.

Fixe a alça superior de suporte do saco.

Selecione uma boa posição para colocar as alças elásticas em torno do saco de golfe.

Estique a extremidade mais comprida da alça e prenda a barra de plástico arredondada sob o gancho da extremidade mais curta. As alças de suporte superior do saco agora devem estar ligadas.



Certifique-se de que as alças de suporte superior do saco estão enganchadas em segurança antes de as libertar. O não cumprimento desta indicação pode resultar em lesões do utilizador.

### Ajustar o comprimento da alça de suporte superior do saco

A barra de plástico arredondada na alça mais comprida pode ser ajustada para garantir que o saco fica fixado em segurança.

Fixe a alça inferior do saco

Puxe a alça inferior do saco sobre a base do saco de golfe

## 6.0 Roda dianteira

### Desbloquear e bloquear a roda dianteira

A roda dianteira giratória pode ser colocada em duas posições.

1 ) A posição desbloqueada permite um movimento giratório de 360 graus para uma capacidade de viragem ideal. Desloque o botão no topo do conjunto das rodas dianteiras para o lado esquerdo.



2 ) A posição bloqueada é mais útil durante a utilização da função de controlo de distância. Desloque o botão no topo do conjunto das rodas dianteiras para o lado direito.



## 7.0 Operar a caixa superior digital

### 7.1 Visor da caixa superior

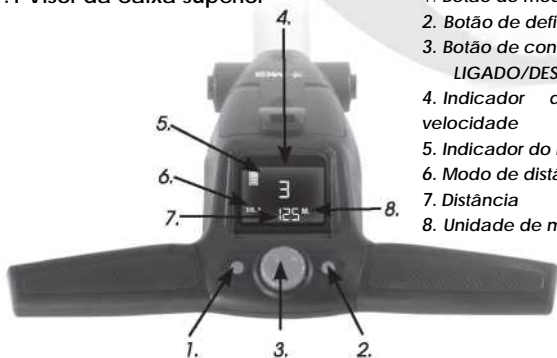

1. Botão do modo de distância
2. Botão de definição de unidade
3. Botão de controlo de velocidade  
LIGADO/DESLIGADO
4. Indicador de definição de velocidade
5. Indicador do nível de bateria
6. Modo de distância
7. Distância
8. Unidade de medida

## 7.2 Arrancar/parar o buggy



Ligue a bateria (consultar secção 4.2). Para seleccionar a velocidade pretendida, rode o botão de controlo de velocidade conforme ilustrado no diagrama acima. Rodar o botão de controlo de velocidade para a direita irá aumentar a velocidade, enquanto que rodá-lo para a esquerda irá reduzir a velocidade. A definição de velocidade seleccionada é apresentada no centro do ecrã a cores. Para que o buggy arranque com esta velocidade, toque no topo do botão de controlo de velocidade.

Tocar novamente irá parar o buggy.

A velocidade pretendida pode ser aumentada ou diminuída enquanto o buggy está em movimento.

## 7.3 Desligar o buggy

Para desligar o buggy, mantenha premido o botão de controlo de velocidade Ligado/Desligado e o botão esquerdo durante quatro segundos para desligar o visor e desativar a caixa superior. Tenha em atenção que a bateria ainda estará ligada ao buggy e continuará a drenar a energia enquanto estiver ligada. Levante a pega da bateria para desligar a alimentação.

Tenha em atenção que o buggy também irá desligar se o controlo de velocidade não for operado no prazo de 30 minutos.

Para reativar a caixa superior, enquanto a bateria estiver ligada, mantenha premido o botão de controlo de velocidade Ligado/Desligado durante quatro segundos para ligar o visor e permitir a operação da caixa superior.

#### 7.4 Indicador do nível de bateria

A indicação da bateria está localizada no lado esquerdo do ecrã da caixa superior. Quatro barras coloridas são destacadas, mostrando carga completa. Quanto menos barras forem apresentadas, menos duração terá a vida útil da bateria. Deve sempre verificar o estado da bateria antes de jogar golfe, garantindo que são indicadas quatro barras.

#### 7.5 Unidades de medida

Pode alternar entre metros/quilómetros e jardas/milhas, basta premir o botão de definição de unidade (à direita).

#### 7.6 Modos de distância

Existem três modos de medição de distância. Para alternar entre os modos, prima o botão de modo de distância (DM) (à esquerda)

Distância A e B: medições de distância reiniciáveis que podem ser utilizadas para medir a distância de tacada, bem como a distância percorrida ao longo do dia. Para reiniciar, basta premir o botão DM (à esquerda) durante 3 segundos, até que a leitura seja de "0".

Distância Total: não pode ser reiniciada, uma vez que atua como odómetro da vida útil do buggy. Esta funcionalidade irá assisti-lo com lembretes de manutenção, recomendada a cada 500 km ou de 6 em 6 meses.

#### 7.7 Função de controlo de distância

A função de controlo de distância permite que o buggy MGI ZIP seja enviado para uma distância predefinida antes de parar. Para utilizar esta função:



É recomendado que bloqueie a roda dianteira para garantir que o buggy se desloca em linha reta.

Mantenha premido o botão de controlo de velocidade durante 3 a 4 segundos até que a definição de velocidade mude para 5 (metros ou jardas) e irá surgir o "ADC MODE".

Rode o botão de controlo de velocidade para a direita para aumentar a distância ou para a esquerda para a diminuir, até que a distância pretendida entre 5 a 60 (metros ou jardas) seja alcançada. Olhe sempre em frente e avalie as condições do terreno para onde pretende enviar o buggy antes de o fazer.

Assim que a distância pretendida for alcançada, prima o botão de controlo de velocidade uma vez para deixar o buggy avançar a distância pretendida.

### 7.8 Modo de competição

No caso pouco provável de não ser permitido utilizar dispositivos de distância pelo clube onde está a jogar, precisará de desativar as funcionalidades de distância do buggy MGI ZIP.

Para desativar as funcionalidades de registo de distância, basta premir os botões esquerdo e direito ao mesmo tempo durante 3 segundos e "COMP MODE" irá aparecer no ecrã.



Além disso, o registo de distância será removido do ecrã.

Para sair do COMP MODE, mantenha premidos em simultâneo os botões esquerdo e direito.

## 8.0 Ajustar e alinhar a roda dianteira

O movimento em linha reta de todos os buggies é verificado em fábrica. No caso pouco provável de o buggy ZIP não se deslocar em linha reta, a roda dianteira pode ser ajustada para recuperar o movimento em linha reta do seguinte modo;

Bloqueie a roda dianteira giratória (6.0) e desloque o buggy para a frente para verificar se o buggy se desvia para a esquerda ou para a direita.

Desbloqueie a roda dianteira giratória, rode-a para ver a trava entre as duas rodas dianteiras, conforme ilustrado na ilustração abaixo, à esquerda

Desbloqueie a trava, puxando-a para baixo

Ajuste a direção, rodando os parafusos borboleta ilustrados na ilustração à direita. Alterne entre engrenagens ao ajustar

- sugerimos um quarto de volta de cada vez

- Para que o buggy ZIP vire para a direita - rode o parafuso da esquerda para a esquerda, o da direita para a direita - (para cima em ambos os lados)

- Para que o buggy ZIP vire para a esquerda - rode o parafuso da esquerda para a direita, o da direita para a esquerda - (para baixo em ambos os lados)

Bloqueie a trava, empurrando-a para cima.

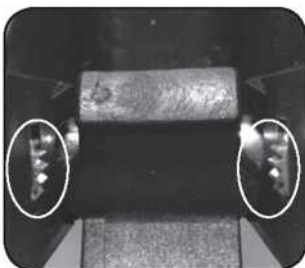
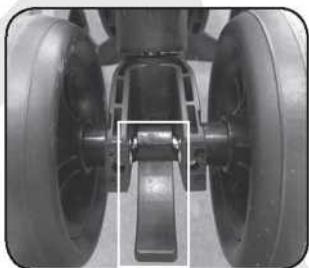

Tenha em atenção que há um processo para ajustar o sentido de deslocação. É sugerido que os utilizadores façam ligeiros ajustes, testem o sentido de deslocação e voltem a ajustar até que o buggy se desloque em linha reta.



## 9.0 Garantia

### 9.1 Política de garantia

A partir da data de aquisição, o buggy MGI ZIP está coberto por uma garantia do fabricante Limitada\*. A duração da garantia é de:

- 3 anos para peças\*
- 3 anos para baterias de lítio e carregadores

\*A MGI ou qualquer centro de serviços autorizado irá reparar ou substituir quaisquer peças que apresentem defeitos no material ou nos acabamentos sob utilização normal, desde que:

- O buggy MGI ZIP tenha sido devidamente utilizado, conservado e revisto regularmente (consulte a secção 12)
- A substituição ou reparação seja realizada por um centro de serviços autorizado pela MGI ou pelo proprietário, com a aprovação da MGI.
- O buggy tenha sido registado online.

### 9.2 Exclusões de garantia

As seguintes situações invalidarão a garantia:

- Quaisquer alterações realizadas por pessoas ou empresas não autorizadas.
- Instalação de peças ou acessórios não recomendados pela MGI.
- Qualquer dano causado pelo funcionamento contínuo do buggy motorizado após se detetar um defeito.
- Danos do banco e/ou do suporte do banco no buggy. Danos causados por entrada de água no motor/caixa de velocidades e noutros componentes importantes.
- Danos causados pela entrada do buggy em bunkers ou noutros obstáculos no campo.
- Todas as garantias implícitas (excetuando as que são protegidas por lei) são excluídas. A responsabilidade por danos subsequentes sob qualquer garantia é excluída, na medida em que a exclusão é permitida por lei.

### 9.3 Peças instaladas durante garantia

A cobertura da garantia dos componentes instalados durante o período de garantia de um buggy motorizado irá consistir na duração do período de garantia do buggy, desde que a instalação durante a garantia seja realizada pela MGI, por um centro de serviços autorizado ou pelo proprietário do buggy com a devida aprovação. A substituição de peças sob garantia não irá prorrogar a garantia do buggy ou das peças.

## 10.0 Programa de manutenção preventiva

Para garantir o funcionamento contínuo do seu buggy MGI ZIP, a MGI introduziu o Programa de manutenção (PMP). O PMP consiste em trabalhos a serem realizados pelo proprietário e por centros de serviços autorizados. De forma a conservar devidamente a garantia do seu buggy motorizado MGI, é essencial que estes trabalhos sejam realizados. Se os trabalhos realizados pelo centro de serviços autorizado forem parte de um plano de manutenção, as despesas das peças e da mão-de-obra serão da responsabilidade do proprietário. Se o trabalho a ser realizado for parte da garantia, a MGI suportará o custo.

### 10.1 Limpar o seu buggy MGI ZIP (Ver plano de manutenção)

Para que possa funcionar durante muitos anos, o seu buggy requer cuidado e atenção.

Mantenha o seu buggy limpo, utilizando um pano com água quente e um detergente suave.

Não lave o buggy à mangueira, em circunstância alguma, uma vez que o buggy tem componentes eletrónicos.

Certifique-se de que o espigão de suporte do banco está livre de areia.

Não deve submergir o buggy em água, uma vez que isso causará danos irreparáveis.

Limpe a base da bateria do buggy quando a bateria for removida do buggy.

### 10.2 Manutenção dos eixos das rodas traseiras (ver plano de manutenção)

As pontas de eixo devem ser lubrificadas regularmente. Remova as rodas traseiras, pressionando a mola e retirando a roda em simultâneo. Aplique vaselina ou um lubrificante ligeiro às pontas de eixo. Utilize uma quantidade muito pequena, uma vez que o lubrificante pode atrair areia. Se jogar em condições arenosas, deve limpar o eixo e voltar a lubrificar quinzenalmente.

### 10.3 Manutenção das alças superiores e inferiores do saco (ver plano de manutenção)

As alças do saco devem ser substituídas, conforme descrito no Plano de revisão. A alça superior do saco pode ser substituída ao:

- Remover as alças do lado esquerdo e direito do suporte superior do saco

- Desapertar e remover os parafusos que fixam a alça no suporte do saco

- Remover e substituir ambas as alças do saco. Inserir os parafusos de fixação das alças do saco.

### 10.4 Plano de revisão MGI

É da responsabilidade do proprietário garantir que todas as verificações periódicas, ajustes necessários e serviços são realizados. Em caso de dúvida, entre em contacto com o centro de serviços da MGI através do número 1300 644 523. Qualquer trabalho realizado no seu buggy deve ser registado no registo de serviço (consultar página 5), independentemente do tipo de trabalho.

MGI ZIP X3	Mensalmente	6	A cada 2 anos	A cada 3 anos
Limpe o buggy com um pano quente depois de cada utilização (não lave com mangueira)	Mensalmente	A cada		
Lubrifique as pontas de eixo da roda traseira	2 anos	A cada		
Verifique e aperte as porcas e os parafusos	3 anos	BO/SC		
Verifique e aperte as articulações das pegas	BO			
Verifique o alinhamento do buggy - certifique-se de que se desloca em linha reta	BO			
Substitua o conjunto de interruptores de controlo de velocidade		BO/SC		
Substitua as rodas traseiras e dianteiras		BO/SC		
Substitua as alças superiores e inferiores do saco		BO/SC		
Substitua as rodas traseiras e dianteiras			BO/SC	
Substitua as alças superiores e inferiores do saco				BO
				BO

BO = O proprietário do buggy pode realizar este trabalho

SC = Serviço cobrado que deve ser realizado por um centro de serviços aprovado

BO/SC = A revisão semestral pode ser realizada por um centro de serviços autorizado ou pelo proprietário do veículo.

10.5 Registo de serviço para todos os buggies

<b>Inspeção após 6 meses</b>	Data: Fatura n.º:	Revisto por: Assinatura:
<b>Inspeção após 1 ano</b>	Data: Fatura n.º:	Revisto por: Assinatura:
<b>Inspeção após 1 ano e ½</b>	Data: Fatura n.º:	Revisto por: Assinatura:
<b>Inspeção após 2 ano</b>	Data: Fatura n.º:	Revisto por: Assinatura:
<b>Inspeção após 2 ano e ½</b>	Data: Fatura n.º:	Revisto por: Assinatura:
<b>Inspeção após 3 ano</b>	Data: Fatura n.º:	Revisto por: Assinatura:
<b>Inspeção após 3 ano e ½</b>	Data: Fatura n.º:	Revisto por: Assinatura:
<b>Inspeção após 4 ano</b>	Data: Fatura n.º:	Revisto por: Assinatura:
<b>Inspeção após 4 ano e ½</b>	Data: Fatura n.º:	Revisto por: Assinatura:
<b>Inspeção após 5 ano</b>	Data: Fatura n.º:	Revisto por: Assinatura:
<b>Inspeção após 5 ano e ½</b>	Data: Fatura n.º:	Revisto por: Assinatura:
<b>Inspeção após 6 ano</b>	Data: Fatura n.º:	Revisto por: Assinatura:

## 11.0 Centros de serviço e de reparação

Para realizar todos os serviços, não retorne ao local de aquisição.

A MGI oferece a maior rede de Centros de serviço da Austrália e da Nova Zelândia. Para localizar o centro de serviços mais próximo, visite [www.mgigolf.com](http://www.mgigolf.com)

Para que as reparações em garantia sejam autorizadas, DEVE fornecer uma prova de compra. Mantenha-a sempre consigo, bem como o número de série, que pode registar neste manual. É extremamente importante que registe o seu buggy MGI online para fins de garantia.

É extremamente importante que registe o seu buggy MGI online para fins de garantia.

## 12.0 Adquirir peças e acessórios

Pode realizar a manutenção do seu buggy fora de garantia, adquirindo peças diretamente a partir da MGI. Entre em contacto connosco através de e-mail ou por chamada para estabelecer as peças a adquirir e para receber instruções.

## 13.0 Contactar a MGI

Sede da MGI Golf

**Endereço:**

11 Maurice Court, Nunawading VIC Australia 3131

**Telefone:** + 61 3 8872 6700

**Número local gratuito:** 1300 644 523 (excluindo telemóveis)

**E-mail:** [sales@mgigolf.com](mailto:sales@mgigolf.com) **Web:** [www.mgigolf.com](http://www.mgigolf.com)

## 14.0 Contactar o agente local

Consulte [www.mgigolf.com](http://www.mgigolf.com) para localizar o distribuidor no seu país.

## 15.0 FAQ

**P: O meu buggy não se está a deslocar em linha reta.**

**R:** Pode realizar um realinhamento simples das duas rodas dianteiras. Consulte a secção 5.2 Ajustar e alinhar as rodas dianteiras.

**P: Gostaria de efetuar a revisão do meu buggy MGI.  
Devo entrar em contacto com quem?**

**R:** Visite [www.mgigolf.com](http://www.mgigolf.com) para encontrar o Centro de serviços mais próximo, utilizando o seu código postal na Austrália ou na Nova Zelândia.

Também pode entrar em contacto com a Sede da MGI utilizando qualquer um dos dados de contacto. Consulte a secção 12.0 para obter os dados. Os clientes internacionais devem entrar em contacto com o agente local, conforme descrito na secção 13.0



# zip SERIES



# MGI™

[www.mgigolf.com](http://www.mgigolf.com)

Sede da MGI  
11 Maurice Court  
Nunawading Victoria Australia 3131  
Número gratuito: 1300 644 523  
P: +61 3 8872 6700 F: +61 3 9873 1433  
E: [sales@mgigolf.com](mailto:sales@mgigolf.com) Internacional  
P: +61 3 8872 6700 F: +61 3 9873 1433  
E: [international@mgigolf.com](mailto:international@mgigolf.com)  
Siga-nos em



Foram envidados todos os esforços para garantir que este manual estivesse correto no momento da impressão. As especificações, imagens e estatísticas estão sujeitas a alterações.

Visite [www.mgigolf.com](http://www.mgigolf.com) para obter as informações sobre o modelo mais recente. Impresso em setembro de 2017.  
Versão 1.1