



Bydue AS reserverer rettighetene til å gjøre endringer på sparkesykkelen, utgi firmware oppdateringer, og oppdatere denne manualen når som helst.

Bydue S1

Bruksanvisning

BRUKSANVISNING

I denne bruksanvisning finner du viktig informasjon om sikkerhet og bruk. Du må lese hele bruksanvisningen nøye for din første tur. I esken finner du følgende: Sparkesykkel, lader, bruksanvisning, advarselskort, NFC kort (medfølgende bruksanvisning til NFC kortet), klistremerker og verktøy (skruer, unbrakonøkkel, utvidet ventil).

Innhold

Om bruksanvisningen	02
1: Funksjoner	03
2: Monteringsanvisning	04
3: Display funksjoner	06
4: Lading	07
5: Nybegynnere	08
6: Unngå potensielle sikkerhetsfarer	10
7: Unngå farlige handlinger	12
8: Sikkerhetsinstruksjoner	14
9: Daglig vedlikehold	16
10: Modellsesifikasjoner	17
11: Kontakt oss	18

1 FUNKSJONER

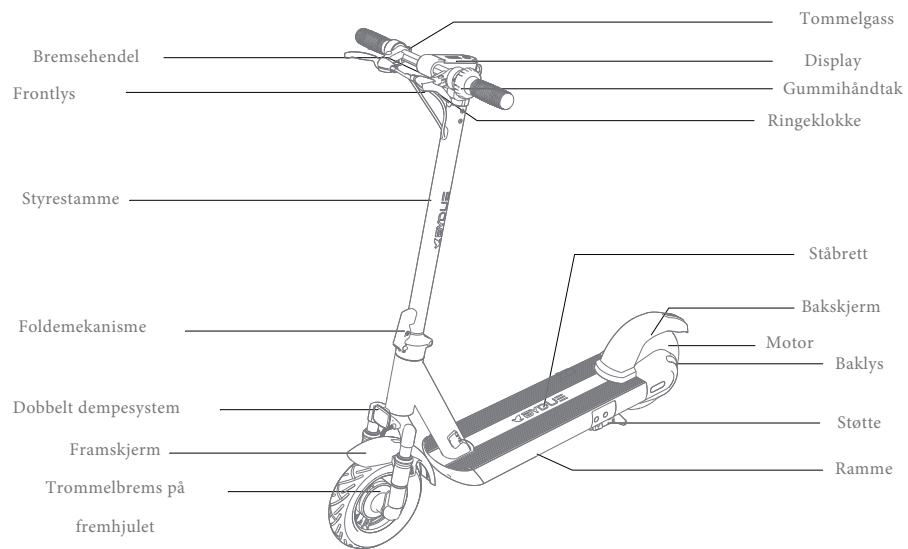

2 MONTERINGSANVISNING

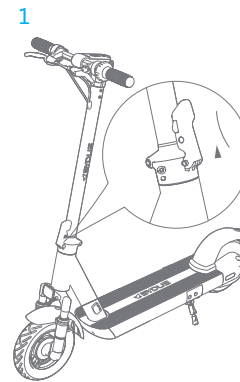

1. Sett styrestammen oppreist og fest foldemekanismen på plass.

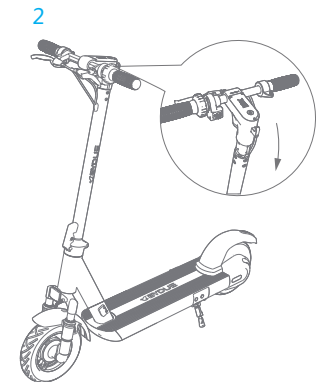

2. Fest styret til stammen på sparkesykkelen.

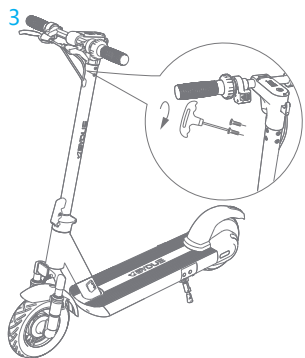

3. Bruk unbrakonøkkelen i esken til å stramme skruene på begge sider og på baksiden av styret.

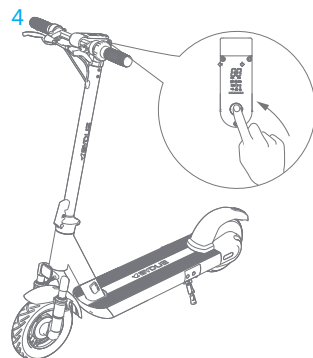

4. Etter at installasjonen er fullført, aktiver sparkesykkelen ved å skru den på og av.

3 DISPLAY FUNKSJONER

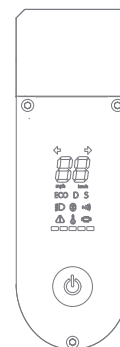

- 1 : Av/på knappen: S1 (uten NFC): Langt trykk for å slå på; S1 (med NFC): Kort trykk for å slå på, deretter vil informasjonen bli vist på displayet. Når sparkesykkelen åpnes med NFC kortet vil den automatisk slå seg av etter 5 min. Lang trykk for å slå av.
- 2 : Valg av kjøremodus: 3 kjøremoduser er tilgjengelige, disse er ECO-mode (energisparende), D-mode (standard) og S-mode (sport). Trykk en gang for å endre mellom de ulike kjøremodusene.
- 3 : Display: Indikerer gjeldende fart. Viser også feilkoder når dette blir oppdaget.
- 4 : LED lys: Dobbelttrykk for å skru på lyset.
- 5 : Bluetooth: Bluetooth ikonet indikerer at sparkesykkelen er tilknyttet en mobilenhet. Du kan se sparkesykkelens status etter at du har koblet din mobilenhet til appen via Bluetooth.
- 6 : NFC (valgfri funksjon): Når NFC kortet er nærme displayet vil NFC logoen på displayet lyse opp og det vil komme en pipelyd som indikerer at sparkesykkelen har blitt låst opp.
- 7 : Overtemperatur ikon vist i display: Hvis temperaturen på innsiden av kontrolleren og motoren er for høy når du kjører sparkesykkelen, vil displayet umiddelbart vise et ikon som indikerer overtemperatur.
- 8 : Varseltrekant: Hvis kontrolleren slutter å fungere vil det vise opp en varseltrikant for å indikere dette.
- 9 : Venstre og høyre blinklys: Venstre blinklys vil lyse når du blinker til venstre, og høyre blinklys vil lyse når du blinker til høyre.
- 10 : Batteriindikator: Når batteriet er over 85% vil displayet vise fullt og det vil gradvis gå nedover når batteriet blir brukt.

4 LADING

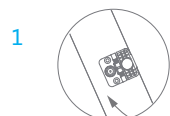
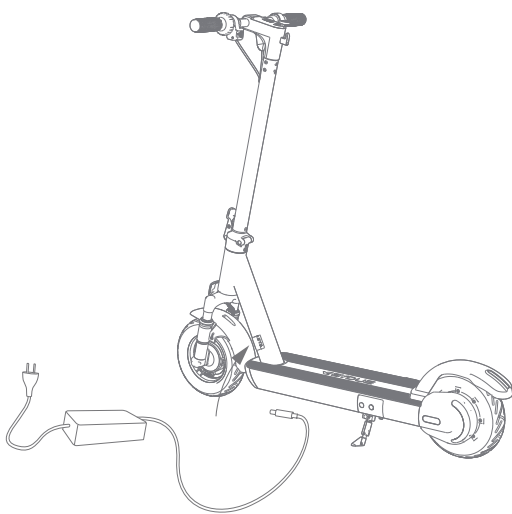

Åpne opp ladeporten.

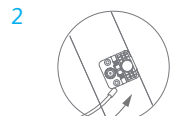

Putt inn ladepluggen i ladeporten.

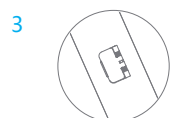

Lukk ladeporten når sparkesykkelen er ferdig ladet.

Merk: Laderen skifter fra rødt til grønt lys når den er ferdig ladet.

5 NYBEGYNNERE

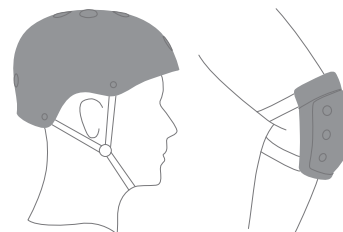

When you are in learning, please wear helmets and protective devices all the way.

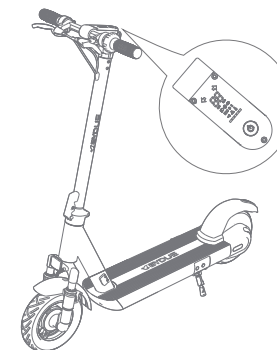

1. Slå på sparkesykkelen og sjekk batteriindikatoren. Lad opp sparkesykkelen dersom batterinivået er lavt.



2. Etter oppstart, stå på brettet med en fot samtidig som du dytter i fra med den andre foten for å starte sparkeykkelen.

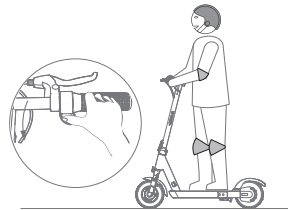

3. Plasser så den andre foten på brettet og hold begge beina stabile. Hold inne tommelgassen på din høyre side for å øke farten når du har funnet balansen. Av sikkerhetsmessige grunner vil ikke motoren starte før den har nådd en hastighet på 2 km/t.

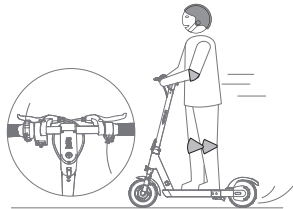

4. For å redusere hastigheten slipper du gradvis tommelgassen og hold bremsene inne for å bremse. Husk at bakskjermen ikke er en mekanisk brems og du skal ikke trække på den med foten når du kjører.

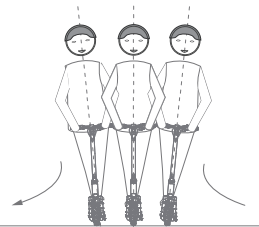

5. For å svinge, beveg kroppsvekten og snu litt på styret i den retningen du selv ønsker.

6 UNNGÅ POTENSIELLE SISIKKERHETSFARE



⚠ Det er IKKE anbefalt å kjøre når veiene er glatte grunnet regn eller sno.



⚠ IKKE kjør over fartsdumper, hindre eller andre dumper i HØY HASTIGHET.

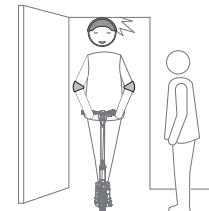

⚠ Pass på hodet ditt når du kjører gjennom døråpninger.



⚠ Vær oppmerksom på hastigheten når du kjører i nedoverbakker. Benytt begge bremsene når du kjører i høy hastighet.



⚠ IKKE hold tommelgassen inne mens du går med sparkesykkelen.

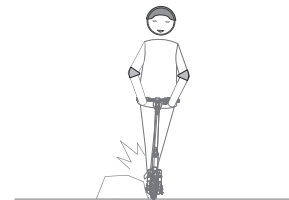

⚠ Unngå å treffe hindringer i veien med hjulene.



⚠ IKKE ha tunge gjenstander festet til styret.

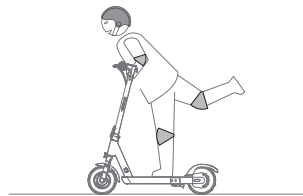

⚠ IKKE kjør sparkesykkelen med bare en fot på ståbrettet.

7 UNNGÅ FARLIGE HANDLINGER

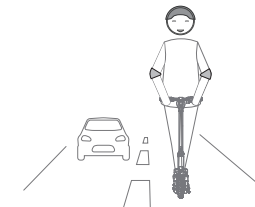

⊗ Sørg alltid for å følge lokale lover og forskrifter.

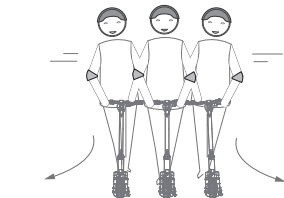

⊗ IKKE roter styret for voldsomt når du kjører sparkesykkelen i høy hastighet.

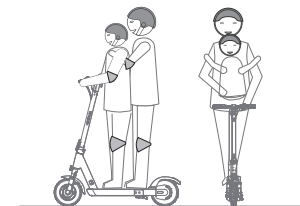

⊗ Sparkesykkelen skal kun kjøres av en person om gangen. Ikke kjør med andre passasjerer samtidig og kjør heller ikke med barn foran deg.



✗ IKKE trakk på bakskjermen.

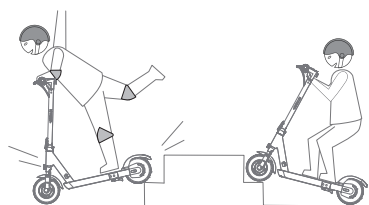

✗ IKKE kjør opp eller ned på fortau eller trapper. Hopp heller ikke over hindringer.



✗ IKKE fjern hendene fra styret mens du kjører. Kjør heller ikke med kun en hånd.

8 SIKKERHETSINSTRUKSJONER

Vær oppmerksom på at du kan redusere eventuelle farer ved å følge alle instruksjonene og advarslene i denne bruksanvisningen. Alle farer kan likevel ikke elimineres. Husk at når du kjører sparkesykkel vil det alltid være en risiko for at skader kan oppstå.

Når du bruker sparkesykkelen i det offentlige rom må du alltid følge lokale lover og forskrifter. For informasjon om de nyeste lovene og forskriftene må du henvende deg til Statens Vegvesen eller kontakte kundeservice på: kundeservice@bydue.no

Merk:

- ★ Vi anbefaler alltid å bruke hjelm, hansker, albue og knebeskyttere samt annet beskyttende utstyr når du kjører.
- ★ Sjekk om batteriet er nok ladet opp og sjekk for unormale lyder eller løsheter før du starter å kjøre.
- ★ Det er IKKE anbefalt å kjøre på glatte veier, spesielt på isete og snødekte veier.
- ★ Det er IKKE anbefalt å kjøre opp og ned bakker som er brattere enn 15 grader grunnet fare for overoppheting i kontrollen.
- ★ Unngå plutselig akselerering og bråstopp, len deg ikke forover eller bakover for mye og kjør ikke for raskt.
- ★ Hvis batteriet begynner å bli tomt, lad så fort som mulig.
- ★ Putt ikke hendene i lommene når du kjører for å forhindre uventede situasjoner.
- ★ Ikke forlat sparkesykkelen i bagasjerommet i bilen over lengre tid i høy eller lav temperatur.
- ★ Følg alltid lokale lover og forskrifter.
- ★ Hold alltid god avstand mellom deg og andre mennesker/kjøretøy når du kjører.

★ Hold en passende avstand til andre kjørende, unngå farer og hindringer, og kjør heller ikke ved siden av andre når det ikke er nok plass til å passere.

Aktive sikkerhetstiltak:

- ★ Ikke la andre kjøre sparkesykkelen uten at de har lest bruksanvisningen nøye.
- ★ Ta gode sikkerhetsvurderinger når du kjører.
- ★ Kjør ikke sparkesykkelen hvis du ikke føler deg frisk eller ikke kan følge instruksjonene og advarslene som er anbefalt i denne bruksanvisningen. Kjør heller ikke hvis du er påvirket av alkohol eller narkotika.
- ★ Sjekk sparkesykkelen før du starter å kjøre. Hvis det er noen løsheter eller skader på sparkesykkelen må du ikke starte å kjøre før du har feilsøkt eventuelle problemer.
- ★ Sjekk at foldemekanismen er satt ordentlig på plass som vist i bilde 2 (5).

9 DAGLIG VEDLIKEHOLD

Ikke benytt alkohol, bensin, parafin eller andre etsende kjemiske løsemidler når du vasker sparkesykkelen. Hvis dette blir brukt kan det skade både utseende og den indre strukturen på sparkesykkelen. Sørg for at sparkesykkelen er slått av når du vasker den og at ladekabelen er pluggert ut, og at ladeporten er ordentlig lukket. Hvis ikke dette er gjort, kan elektronikken bli skadet.

Oppbevar sparkesykkelen i romtemperatur og unngå oppbevaring ute i lengre perioder. Hvis sparkesykkelen blir eksponert for overdreven varme/kulde utendørs kan det framskynde aldringsprosessen samt redusere batteriets levetid.

Husk alltid å gå over skruene som er tilgjengelige med unbrakonøkkel for å være sikker på at skruene er godt festet.

Vedlikehold av batteriet:

Plasser ikke batteriet i et miljø med temperaturer over 50 °C eller under -20 °C. Det er ikke tillatt å legge batteripakken i ild, ellers kan det føre til at batteriet svikter, overopphetes eller til og med tar fyr.

Unngå å tømme batteriet helt før du lader det på nytt. Batteriet holder seg lenger når det blir benyttet i vanlig temperatur. Batterilevetiden og rekkevidden vil bli redusert hvis sparkesykkelen blir benyttet i temperaturer under 0 °C. Hvis den blir tatt i bruk når det er -20 °C, kan rekkevidden bli halvert i forhold til når den blir brukt i romtemperatur. Når temperaturen vil øke igjen, vil rekkevidden gå tilbake til normalen.

Når sparkesykkelen ikke skal bli brukt over en lengre periode er det anbefalt å lade sparkesykkelen på månedlig basis.

(Merk: Kunder har ikke lov til å demontere batteriet selv grunnet eventuelle skader som kan oppstå)

10 MODELLSPESIFIKASJONER

Parameter	Modell	S1	
Dimensjon	Sammenleggbar størrelse	1155*525*625mm	
	Høyde	1195mm	
Vekt	Maksimal lastevikt	120kg	
	Nettovikt	22kg	
For people	For Age	16~50	
	For height	120~200	
Maskin	Maks hastighet	Låst til 20 km/t i henhold til lovverk, eller 28-30 km/t ulåst.	
	Teoretisk rekkevidde	50km	40km
	Temperatur for bruk	0°C~40°C	
	IP Grad	IP67 (kjernekomponenter), IP 54 (hele kjøretøyet) Kjernekomponenter: Kontroller, batteri, motor og kabler	
	Merkespenning	36V	
Batteri	Maks ladespenning	42V	
	Batterikapasitet	16000mAh	13000mAh
Motor	Nominell effekt	500w	
	Nominell effekt	126W	
Lading	Inngangsspenning (V)	100~240 AC	
	Utgangsspenning (V)	42 VDC	
	Strømtrekk (A)	3A	
	Ladetid (h)	4~5t	
NFC	Kort	Ja	

17

Merke: Denne informasjonen er ment som referansetall og kan variere i noen grad. Maksimal rekkevidde kommer an på faktorer som for eksempel terreng, vekt, temperatur, hastighet og vedlikehold.

11 KONTAKT OSS

Ta gjerne kontakt med oss dersom du har noen spørsmål eller trenger hjelp med ditt produkt.

Kontaktinformasjonen vår finner du på høyre side.

Det er en offisiell QR kode på baksiden av denne bruksanvisningen. Skann QR koden for å komme til vår hjemmeside der du vil finne informasjon om våre nyeste produkter.

Navn: Bydue AS

Adresse: Pilestredet 75C inngang 17, 0354 Oslo

Mobil: 929 85 228

Mail: kundeservice@bydue.no

18