

PC575-UNL



Montagemuster
Von 200x100mm
bis 600x400mm



Maximallast
60kg
(132lbs)

Universeller Präsentationsständer mit Bodenbefestigung

FÜR DISPLAYS VON 32" BIS 75"*

Der universelle Präsentationsständer mit Bodenbefestigung von Peerless-AV® verfügt über eine stabile, platzsparende Trägerstruktur für Einzeldisplay-Anwendungen (Displays von 32" bis 75") im Hoch- oder Querformat. Das 1,8 m lange Profil verfügt über eine hochbelastbare, flache Bodenplatte, die fest verschraubt eine solide Basis für Bereiche wie Einzelhandel, Gastgewerbe oder für Fensterpräsentationen in Unternehmen bietet. Die perfekte Sichthöhe für ein Display wird während der Installation erreicht, wobei die vertikale Einstellung entlang der Säule möglich ist. Der PC575-UNL verfügt über einen großen Universaladapter (MOD-UNL) mit einem offenen Design und einer maximalen Tragfähigkeit von 60 kg. Die Kabelführungskanäle in der Säule sorgen für eine saubere und aufgeräumte Installation. Die haltbare, schwarz eloxierte Oberfläche bietet eine elegante Ästhetik und passt in jede professionelle Umgebung. Das minimale, leichte Design des PC575-UNL ermöglicht eine schnelle, unkomplizierte Installation und ist für Vielzahl von Indoor-Anwendungen geeignet.

- Geeignet für Displays im Querformat und Hochformat
- Die vertikale Höhenverstellung* ermöglicht eine beliebige Positionierung des Displays entlang der Säule bis zu 1,7 m zur Bildschirmmitte (*zum Zeitpunkt der Installation)
- Integriertes Kabelmanagement schützt, hält und verbirgt Kabel für eine saubere, professionelle Installation
- Passend für Displays mit VESA®-Montagemustern von 200 x 100 mm bis zu 600 x 400 mm
- Elegante und haltbare schwarz eloxierte Oberfläche für ein lang anhaltendes, kratzfestes Aussehen
- Die leichte Aluminiumsäule senkt die Transportkosten und vereinfacht gleichzeitig die Handhabung und Installation vor Ort
- Einfache und schnelle Installation

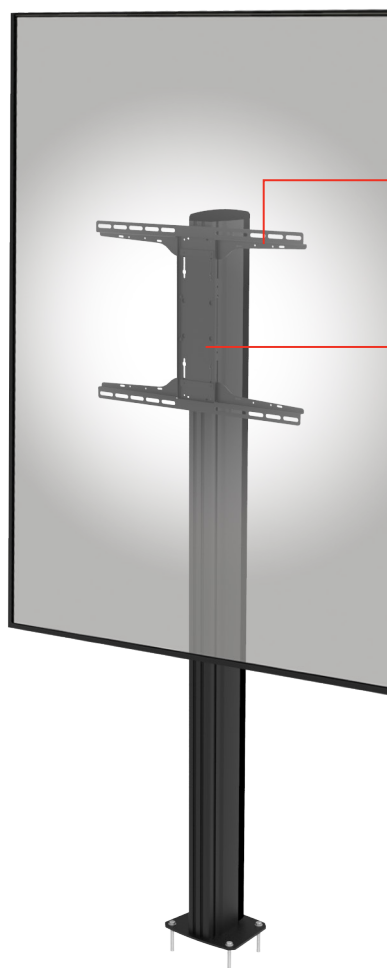

KOMPATIBEL MIT ACC-UCM
Universal-AV-Komponentenhalterung

VIELSEITIGE AUSRICHTUNG
Display kann horizontal oder vertikal verbaut werden



KABELMANAGEMENT
Ermöglicht den sauberen Ein- und Austritt der Kabel entlang des Profils



* Dieser Display-Größenbereich dient lediglich als ein Leitfaden für die Produktauswahl. Displays, die größer als der Display-Größenbereich sind, können trotzdem kompatibel sein, solange sie in das VESA®-Muster passen und das maximal zulässige Gewicht des Peerless®-AV-Produkts nicht überschreiten.

PC575-UNL Universeller Präsentationsständer mit Bodenbefestigung für Displays von 32" bis 75"

Angaben zum Produkt

	ABMESSUNGEN (B X H X T)	PRODUKTGEWICHT	TRAGLAST	OBERFLÄCHE	VERFÜGBARE FARBEN
PC575-UNL	619 x 1830 x 190mm (24.37" x 72.04" x 7.49")	13kg (29lbs)	60kg (132lbs)	Pulverbeschichtung	Schwarz

Angaben zur Verpackung

	VERPACKUNGSGRÖSSE (B X H X T)	VERSANDGEWICHT	UPC-CODE DER VERPACKUNG	VERPACKUNGSIHALT	EINHEITEN IN VERPACKUNG
PC575-UNL	1950 x 50 x 75mm (76.77" x 1.97" x 2.95")	14kg (31lbs)	735029355687	Flache Bodenplatte, Extrusionssäule, Endkappe, Kabelführungsabdeckungen, Bildschirm-Adapter, Hardware und Montageanleitung	1

Zubehör

- ACC-UCM:** Universal-AV-Komponentenhalterung
- ACC-M835:** M8 Sicherheitsverschlüsse
- ACC-V900X:** Adapterschienen für VESA®-Montagemuster 600, 800, und 900 mm

Alle Abmessungen = inch (mm)

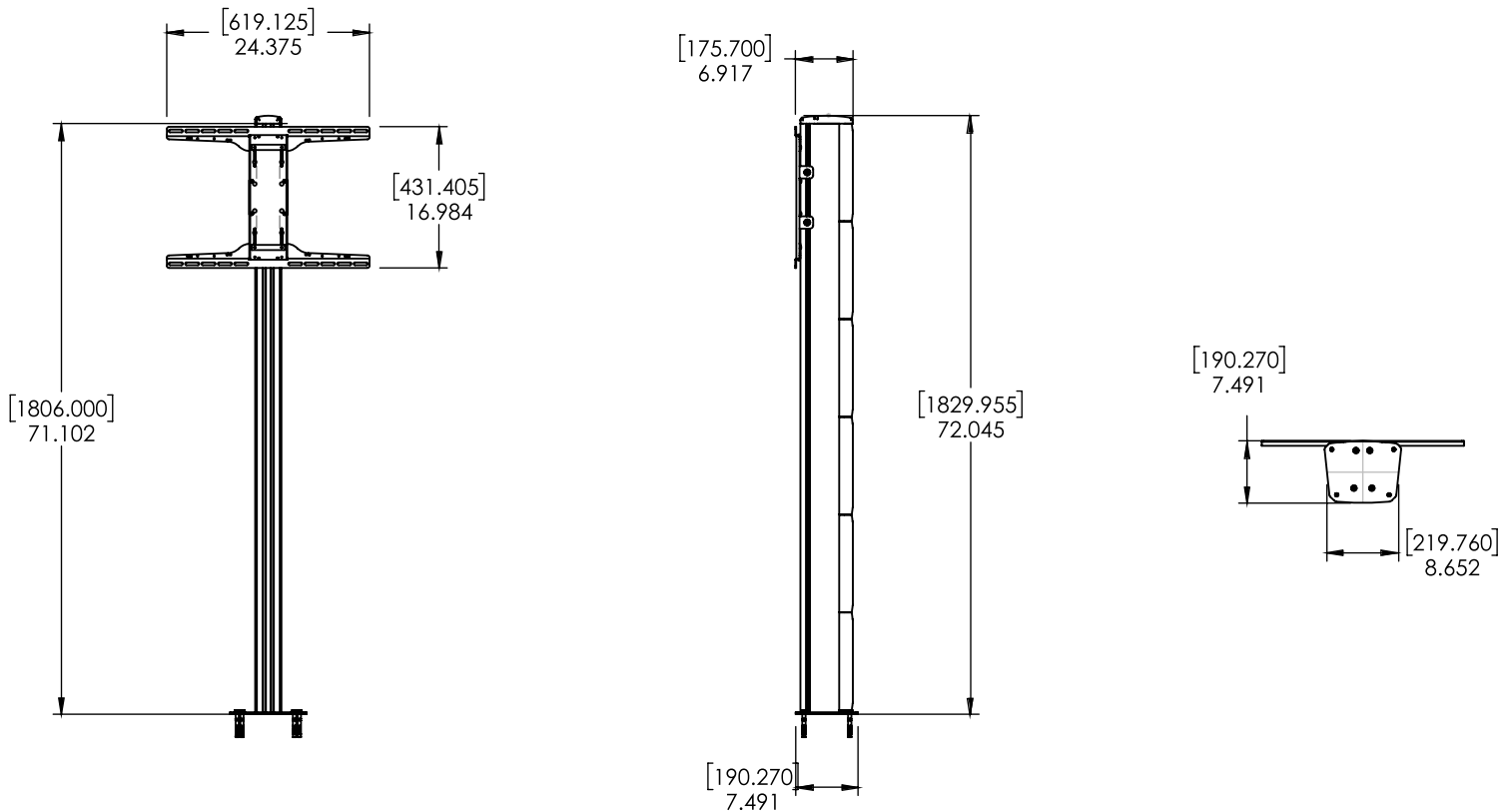

Architekturvorgaben

Der universelle Präsentationsständer mit Bodenbefestigung mit der Modellnummer PC575-UNL von Peerless-AV ist an der in den Plänen verzeichneten Stelle einzusetzen. Montage und Einbau erfolgen gemäß Anleitung des Herstellers.

Auf peerless-av.com finden Sie das gesamte Angebot der AV-Lösungen von Peerless-AV, darunter Outdoor-Displays, Kioske, Digital Audio, Displayhalterungen, Projektorhalterungen, Trolleys/Ständer und ein komplettes Zubehörsortiment.

Peerless-AV
2300 White Oak Circle
Aurora, IL 60502 USA
(800) 865-2112
(630) 375-5100

Peerless-AV EMEA
Unit 2 Curo Park
Frogmore, St. Albans
Hertfordshire, AL2 2DD
United Kingdom
+44 (0) 1923 200100

Peerless-AV Latin America
Av. de las Industrias 413
Parque Industrial Escobedo
General Escobedo, N.L.,
México, 66062
+52 (81) 8384-8300

