

LCT650SD



Montagemuster
75 x 75mm &
100 x 100mm



Max. Belastung
60lb
(27.2kg)

1x2 Freistehende Tischhalterung

FÜR 24 BIS 49-ZOLL ULTRA-WIDE CURVED MONITORE

Die 1x2 freistehende Tischhalterung von Peerless-AV bietet eine sichere, funktionale und bequeme Montagelösung für 24 bis 49-Zoll Ultra-Wide Curved Monitore, ideal für Gaming und Streaming, Sicherheit, Kontrollräume und Handelsmarkt-Anwendungen. Das einzigartige Design ermöglicht das Stapeln von zwei Monitoren in einem 1x2-Layout, um die Möglichkeit zu maximieren, mehrere Bildquellen gleichzeitig anzuzeigen. Ein integrierter Einstellknopf ermöglicht es dem Benutzer, die Monitore präzise zu positionieren, um jede Lücke zwischen den Rahmen zu beseitigen. Das Hook-and-Hang™-Design mit zwei Schrauben ermöglicht eine schnelle Installation oder Entfernung von Monitoren, wenn eine Wartung erforderlich ist. Der schlanke Sockel bietet einen stabilen Halt für die montierten Monitore und eine saubere Erscheinung, ideal für jeden Arbeitsplatz.

- Universelles Design eignet sich für 24 bis 49-Zoll Ultra-Wide-Curved- oder Flat Monitore mit 75 x 75 oder 100 x 100 mm VESA®-Norm
- Die interne Kabelführung verbirgt alle Kabel für eine saubere und übersichtliche Installation
- Flacher, freistehender Sockel für bequemes Aufstellen
- Hook-and-Hang™-Adapter reduzieren die Installations- und Wartungszeit und ermöglichen den schnellen Austausch von Monitoren

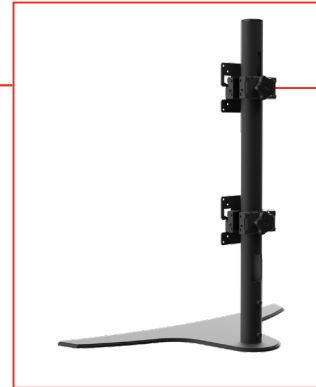
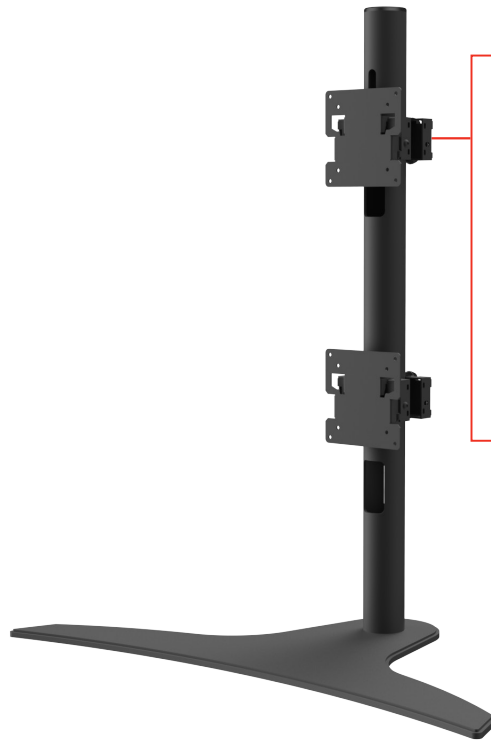

HÖHENVERSTELLBARES DESIGN

Der obere Monitor kann vertikal entlang der Säule eingestellt werden, um den richtigen Abstand zwischen den Monitoren zu gewährleisten



1x2 Freistehende Tischhalterung für 24 bis 49-Zoll Ultra-Wide Curved Monitore



RoHS

LCT650SD 1x2 Freistehende Tischhalterung für 24 bis 49-Zoll Ultra-Wide Curved Monitore

Produktangaben

	ABMESSUNG (B X H X T)	PRODUKTGEWICHT	BELASTBARKEIT	OBERFLÄCHE	VERFÜGBARE FARBEN
LCT650SD	27.70" x 29.80" x 14.38" (704 x 757 x 365mm)	23.1lb (10.5kg)	60lb (27.2kg)	Kratzfeste Epoxid-Oberfläche	Matt-schwarz

Verpackungsangaben

	VERPACKUNGSGRÖSSE (B X H X T)	VERSANDGEWICHT	UPC-CODE DER VERPACKUNG	VERPACKUNGSIHALT	EINHEITEN IM PAKET
LCT650SD	16.38" x 5.50" x 28.38" (416 x 140 x 721mm)	25.2lb (11.4 kg)	735029342557	Sockel, Rohr, Adapterhalter (2) und Montagezubehör	1

Zubehör

ACC450: VESA® 200 x 200mm Zubehör-Adapterplatte

Alle Maße = **inch** (mm)

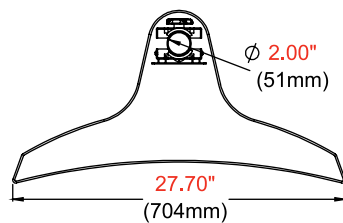

DRAUFSICHT

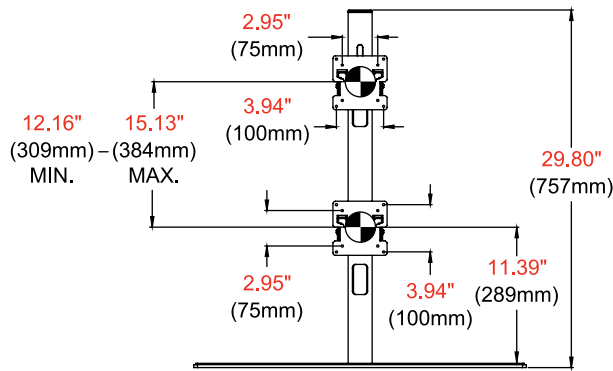

VORDERANSICHT

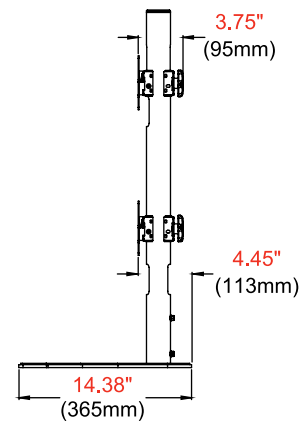

SEITENANSICHT

Architektenvorgaben

Die 1x2 freistehende Tischhalterung mit der Modellnummer LCT650SD von Peerless-AV ist an den auf den Plänen verzeichneten Stellen einzusetzen. Montage und Installation erfolgen entsprechend den Anweisungen des Herstellers.

Auf peerless-av.com finden Sie das vollständige Angebot der AV-Lösungen von Peerless-AV, einschl. Outdoor-Displays, Kioske, Displayhalterungen, Projektorhalterungen, Rollwagen/Ständer und ein komplettes Zubehörsortiment.

Peerless-AV
2300 White Oak Circle
Aurora, IL 60502 USA
(800) 865-2112
(630) 375-5100
Fax: (800) 359-6500

Peerless-AV EMEA
Unit 3 Watford Interchange
Colonial Way, Watford
Herts, WD24 4WP
United Kingdom
+44 (0) 1923 200100
Fax: +44 (0) 1923 200101

Peerless-AV Latin America
Av. de las Industrias 413
Parque Industrial Escobedo
General Escobedo, N.L.,
México, 66062
+52 (81) 8384-8300
Fax: +52 (81) 8384-8360



LIT-1838-DE-rev2