

Instruction for accessories
Information zum Zubehör
Instructies voor de accessoires

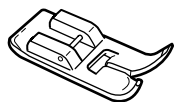

Teflon foot
Teflonfuß
Teflonvoet
Pied-de-biche en téflon
Piedino di teflon
Prensatelas de teflón

- GB** USE: Use this presser foot to sew hard-to-feed fabrics such as leather.
- DE** Anwendung: Verwenden sie diesen Nähfuß für Materialien die sich schwer transportieren lassen z.B. Leder.
- NL** Gebruik: Gebruik deze persvoet om materiaal te naaien, zoals leer, dat moeilijk te transporteren valt.

- Read the Instruction Manual of your sewing machine carefully before using this foot and always follow the instructions.
- Lesen sie die Anleitung ihrer Nähmaschine genau bevor sie diesen Nähfuß verwenden und folgen sie dann dieser.
- Lees de handleiding van Uw machine zorgvuldig voordat U deze voet gaat gebruiken en volg altijd de instructies op.

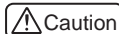

An incorrect operation could result in an injury or damage to the machine.

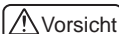

Eine fehlerhafte Bedienung kann zu Verletzungen oder zu Beschädigungen an der Maschine führen.



Onjuist gebruik kan leiden tot letsel of schade aan de machine.

Remove the power plug from the outlet when changing the presser feet. Not doing so could cause an injury.

Before sewing, be sure to turn the handwheel toward you slowly to check that the needle does not touch the presser foot. Not doing so could cause an injury.

Schalten Sie die Maschine beim Füßchenwechseln aus. Nichtbefolgung kann zu Verletzungen führen.

Bevor Sie zu nähen beginnen drehen Sie das Handrad langsam zu sich, um zu sehen, daß die Nadel den Nähfuß nicht berührt. Nichtbefolgung kann zu Verletzungen führen.

Verwijder altijd de stekker uit het stopcontact wanneer U van persvoet verwisselt. Wanneer U dit niet doet, kan U zich verwonden.

Voordat U gaat naaien, controleert U eerst of de naald de persvoet niet raakt. Dit doet U door het handwiel rustig naar U toe te draaien. Wanneer U dit niet doet, kan U zich verwonden.

- Sewing machine settings:
- Nähmaschinen Einstellung:
- Naaimachine instellingen:



Fabric : Leather types, coated fabric.
 Stitch selection : Straight stitch
 Zigzag sewing
 Fagotting
 Decorative stitch

Material : Für Leder, Kunstleder und beschichtete Materialien.
 Steicheinstellung : Geradstich
 Zickzackstich
 Genähter Zickzack
 Zierstich

Materiaal : Voor leer, kunstleer en met rubber of kunststof bedekte weefsels.
 Steekkeuze : Rechte steek
 Zigzag naaien
 Fagotteren
 Decoratieve steek

- Changing the presser feet:
- Wechseln des Nähfußes:
- Verwisselen van de persvoet:

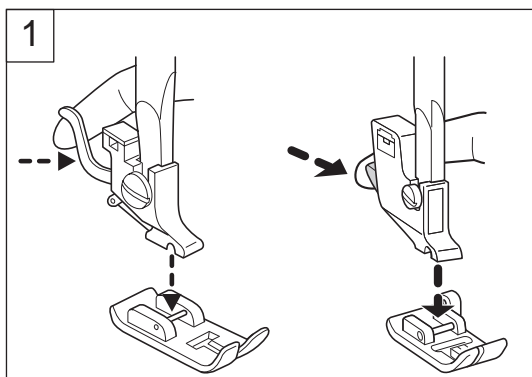

1. Press the presser foot holder lever or button in the direction of the arrow to release the presser foot.
 2. Position the new presser foot pin below the groove in the presser foot holder. Lower the presser foot lever to set the presser foot.
- * The picture of the lever type presser foot holder is omitted.

1. Drücken Sie den Hebel des Nähfußhalters in Pfeilrichtung, um den Nähfuß freizugeben.
 2. Setzen Sie den Nähfußstift direkt unter die Aussparung im Nähfußhalter. Senken Sie den Nähfußhebel ab, um den Nähfuß einzustellen.
- * Siehe Abb. 1u.2.

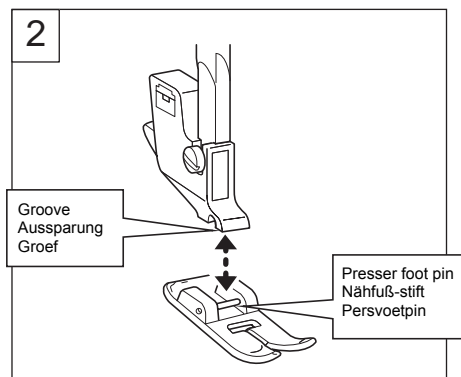

1. Druk de persvoethouderhendel in de richting van de pijl om de persvoet los te maken.
 2. Plaats de persvoetpin onder de groef in de persvoethouder. Laat de persvoethendel zakken zodat de persvoethouder op de geplaatste persvoet vast klikt.
- * De afbeelding van de persvoethouder met hendel is vervallen.

- Sewing:
- Nähen:
- Naaien:

Turn the pattern selection dial to choose the pattern:
 Straight stitch
 Zigzag sewing
 Fagotting
 Decorative stitch

Drehen Sie zur Auswahl des Stichmusters die Musterwählscheibe.
 Geradstich
 Zickzackstich
 Genähter Zickzack
 Zierstich

Draai aan de steekkeuzeknop om het patroon te kiezen.
 Rechte steek
 Zigzag naaien
 Fagotteren
 Decoratieve steek

Set the fabric and lower the presser foot lever. Press on the foot controller to begin sewing.

Legen Sie den Stoff auf die Maschine und senken Sie den Nähfußhebel ab.
 Drücken Sie mit dem Fuß auf das Pedal, um mit dem Nähvorgang zu beginnen.

Plaats de stof en laat de persvoet zakken. Druk op het voetpedaal om met naaien te beginnen.

Mode d'emploi des accessoires
Istruzioni per accessori
Guía para los accesorios

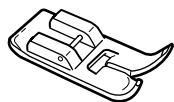

Teflon foot
Teflonfuß
Teflonvoet
Pied-de-biche en téflon
Piedino di teflon
Prensatelas de teflón

(FR)
 (IT)
 (ES)

Utilisation: Utilisez ce pied de biche pour coudre des tissus au pas-sage difficile comme le cuir.
 USO: Questo piedino deve essere usato per tessuti pesanti come la pelle.
 Uso: Use este prensatelas para coser tejidos gruesos, tales como piel.

- Veuillez lire le mode d'emploi de votre machine avant l'utilisation de ce pied de biche et bien suivre les instructions.
- Leggete le istruzioni sul manuale della vostra macchina per cucire attentamente prima di usare questo piedino e seguite sempre le istruzioni.
- Lea el manual de instrucciones cuidadosamente antes de usar el prensatelas y siga siempre sus indicaciones.



Précaution
 Une manoeuvre incorrecte peut causer des blessures ou endommager la machine.



Attenzione
 Qualsiasi operazione non corretta potrebbe causare lesioni o guasti della macchina.

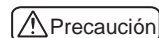

Precaución
 El uso incorrecto de la máquina puede provocar lesiones o daños a la máquina.

! Retirez le cordon électrique de la machine avant de changer votre pied de biche. Sinon il y a risque de blessure.

! Avant de coudre, veillez à tourner le volant vers vous afin que l'aiguille ne touche pas le pied de biche. Sinon il y a risque de blessure.

! Togliete la spina dalla presa elettrica quando cambiate il piedino. In caso contrario sussiste il rischio di lesioni.

! Prima di iniziare la cucitura assicurarsi che l'ago non tocchi sul piedino facendo girare la macchina a mano. In caso contrario sussiste il rischio di lesioni.

! Sace el enchufe de corriente cuando cambie el prensatelas. No efectuar esta operación le podría causar daños físicos.

! Antes de empezar a coser, asegúrese de girar el volante hacia Usted suavemente para comprobar que la aguja no toque el prensatelas. No efectuar esta operación le podría causar daños físicos.

- Point utilisé:
- Utilizzare questo programma:
- Ajustes para la máquina:



Tissu : Pour le cuir et les tissus recouverts.

Sélection de points : Point droit
 Point zigzag
 Couture de raccord ajourée
 Point décoratif

Tessuto : Per pelle, e tessuti pesanti.

Selezione programma : Punto diritto
 Cucitura a zig zag
 Fagotting
 Punto decorativo

Tejido : Para pieles, tejidos para abrigos.

Selección de puntada : Punto recto
 Costura en zigzag
 Vainica
 Punto de adorno

- Changement du pied de biche:
- Sostituzione del piedino:
- Cambio del prensatelas:

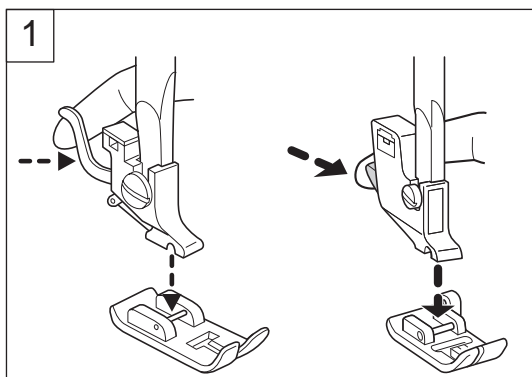

1. Appuyez sur le levier du support du pied-de-biche dans le sens de la flèche pour détacher le pied-de-biche.
 2. Placez la goupille du pied-de-biche directement sous la rainure dans le support du pied-de-biche. Abaissez le levier du pied-de-biche pour placer le pied-de-biche.
- * La photo du levier releveur de pied de biche est absente.

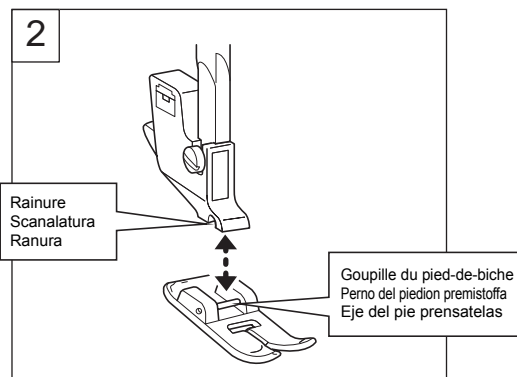

1. Per rilasciare il piedino premistoffa, premere la leva del relativo ritengo in direzione della freccia come indicato nella figura 1.
 2. Posizionare il perno del piedino premistoffa direttamente sotto la scanalatura del relativo gancio. Per agganciare il piedino premistoffa, abbassare la leva alzapiedino.
- * La figura del sostegno della leva piedino per nastri è omessa.

1. Empuje la palanca del soporte del prensatelas en la dirección de la flecha para soltar el pie prensatelas.
 2. Coloque el eje del pie prensatelas directamente debajo de la ranura del soporte del prensatelas. Baje la palanca del pie prensatelas para colocar el pie prensatelas.
- * El dibujo del tipo de palanca del soporte del prensatelas es omitido.

- Couture:
- Cucitura:
- Coser:

Tournez la molette de sélection du point pour choisir le type de point.
 Point droit
 Point zigzag
 Couture de raccord ajourée
 Point décoratif

Placez le tissu et abaissez le levier du pied-de-biche.
 Appuyez du pied sur la pédale pour commencer à coudre.

Ruotare l'apposita manopola per la selezione del tipo di punto.
 Punto diritto
 Cucitura a zig zag
 Fagotting
 Punto decorativo

Posizionare il tessuto e abbassare la leva alzapiedino.
 Per iniziare la cucitura, premere il comando a pedale.

Gire el selector de punto para elegir la puntada.
 Punto recto
 Costura en zigzag
 Vainica
 Punto de adorno

Coloque la tela y baje la palanca del pie prensatelas.
 Pise el mando de pedal para empezar a coser.