

Instruction for accessories
Information zum Zubehör
Instructies voor de accessoires



Flower stitch attachment
Blumen (Kreis) Nähvorrichtung
Bloemsteek
Pied décoratif fleur
Accessorio per punto floreale
Dispositivo para coser flores

- GB USE: Use this attachment to sew circles or various flower patterns for decoration.
- DE Anwendung: Dieser Nähfuß wird zum Nähen von Kreisen und Blumen zur Dekoration benutzt.
- NL Gebruik: Gebruik deze persvoet om cirkels of verschillende bloempatronen te naaien ter decoratie.

- Read the Instruction Manual of your sewing machine carefully before using this attachment and always follow the instructions.
- Lesen sie die Anleitung ihrer Nähmaschine genau bevor sie diesen Nähfuß verwenden und folgen sie dann dieser.
- Lees de handleiding van Uw machine zorgvuldig voordat U deze voet gaat gebruiken en volg altijd de instructies op.

Caution	Remove the power plug from the outlet when changing the attachment. Not doing so could cause an injury.
Vorsicht	Before sewing, be sure to turn the handwheel toward you slowly to check that the needle does not touch the presser foot. Not doing so could cause an injury.
Waarschuwing	Schalten Sie die Maschine beim Fußwechseln aus. Nichtbefolgung kann zu Verletzungen führen.
Caution	Bevor Sie zu nähen beginnen drehen Sie das Handrad langsam zu sich, um zu sehen, daß die Nadel den Nähfuß nicht berührt. Nichtbefolgung kann zu Verletzungen führen.
Vorsicht	Verwijder altijd de stekker uit het stopcontact wanneer U van persvoet verwisselt. Wanneer U dit niet doet, kan U zich verwonden.
Waarschuwing	Voordat U gaat naaien, controleert U eerst of de naald de persvoet niet raakt. Dit doet U door het handwiel rustig naar U toe te draaien. Wanneer U dit niet doet, kan U zich verwonden.

- Sewing machine settings:
- Nähmaschinen Einstellung:
- Naaimachine instellingen:

Fabric : For medium weight fabrics
 Stoff : mittel schwerer Stoff
 Materiaal : Voor normale stof.

Stitch selection : Refer to the "Flower pattern table" as follows.
 Stichwahl : siehe Tabelle folgend
 Steekkeuze : Zie "Bloempatroon schema".

Stitch width : Refer to the "Flower pattern table" as follows.
 Stichbreite : siehe Tabelle folgend
 Steekbreedte : Zie "Bloempatroon schema".

Sewing speed : Slow speed ~ Medium speed
 Transporteur muss versenkt werden. Für Maschinen ohne Transporteurversenkung verwenden sie die Transporteurabdeckung. Bitte beachten sie die Nähmaschinenanleitung beim Transporteurversenken oder abdecken.
 Naaisnelheid : Langzaam bis vorsichtig schneller.
 Plaats de verzinkbare transporteur naar beneden. Voor machines zonder verzinkbare transporteur, kunt U het stopwerkplaatje gebruiken. Voor het gebruik van de verzinkbare transporteur of het stopwerkplaatje, zie handleiding van Uw naaimachine.

- Changing the attachment:
- Wechseln des Nähfußes:
- Verwisselen van de persvoet:

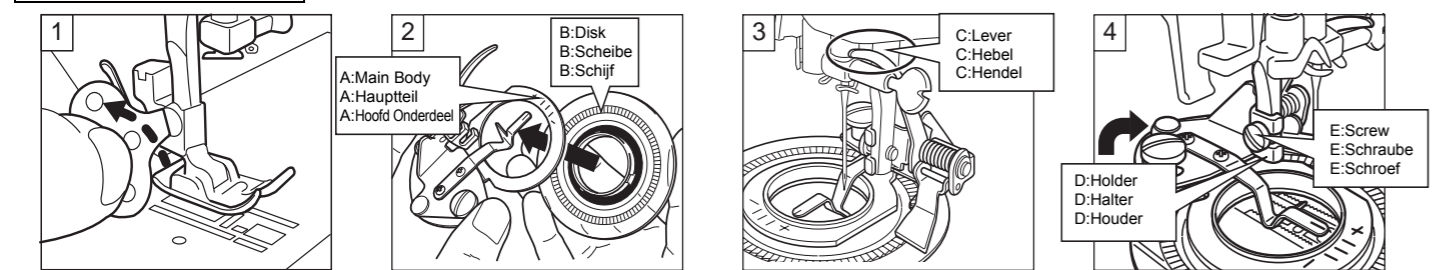

- Remove the presser foot and the presser foot holder by using a needle plate screw driver, a standard accessory with your machine.
- Attach the disk B into the main body A., while attaching the surface with plastic projection of B until it clicks.
- Lift the lever C on to the needle clamp.
- Attach the holder D to the presser bar. Tighten the screw E with the needle plate screw driver.

- Sewing:
- Nähen:
- Naaien:



- Lay stabilizer underneath the fabric for fine sewing results. Place the fabric under the attachment, and position the intended pattern location to the center of disk. Lower the attachment.
- Pull up the lower thread by turning the hand wheel towards you while holding the upper thread loosely, pull out 10 cm tails of the upper and lower threads together. Loosely hold the upper and lower thread tails, make 2 to 3 stitches to secure the threads, cut off the 2 tails of thread.
- Sew the entire stitch pattern.
- Raise the presser foot, then release the fabric.

- Flower pattern table:
- Mustertabelle :
- Bloempatroon schema:

* Depending on the model of your sewing machine, some of the stitch patterns are not available. Please refer to your Instruction Manual.
 * Abhängig von ihrer Nähmaschine sind nicht alle Nähmuster möglich. Bitte beachten Sie das Anleitungsbuch ihrer Nähmaschine.
 * Verschillende patronen zijn niet beschikbaar, dit ligt aan het model naaimachine. Lees Uw handleiding.

Stitch pattern Stichmuster Steek patroon						
Recommended stitch width Empfohlene Stichbreite Aanbevolen steekbreedte	0mm	5mm	5mm	5mm	5mm	5mm
Sewing finish Stichbild Klaar met naaien						
Stitch pattern Stichmuster Steek patroon						
Recommended stitch width Empfohlene Stichbreite Aanbevolen steekbreedte	5mm	5mm	5mm	5mm	5mm	
Sewing finish Stichbild Klaar met naaien						

- ◆ How to adjust the size of circle/flower pattern.
 - Raise the attachment.
 - Loosen the screw F.
 - Move disk B in the direction of (+) or (-) and set the setting mark (G) at the desired position.

<NOTE> When you move the disk in the "+" direction, the size gets larger and when you move the disk in the "-" direction, the size gets smaller. (See Fig. B)

- 4. Tighten the screw F.

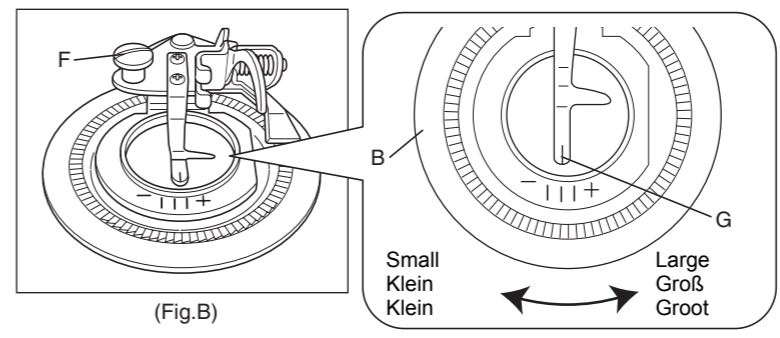

- Sewing tip: Combination of stitches
- Nähtip: Kombination von Nähmustern
- Naai tip: Combinatie van steken

You can create a wide variety of flower patterns with a combination of multiple stitch patterns. After completing the left flower patterns, raise the needle without raising the presser foot, then select straight stitch. Below is one example of combination stitches:
 Sie können noch mehr Nähmuster kreieren in dem sie mehrere Nähmuster kombinieren. Nachdem sie fertig genäht haben, bringen sie die Nadel aus dem Stoff und schalten die Maschinen auf Geradstich. Unterhalb finden sie ein Muster kombiniert aus verschiedenen Stichen.
 U kunt vele variaties creëren met de bloempatronen, door verschillende patronen te combineren. Wanneer U het linker patroon af heeft, plaats U de naald omhoog zonder de persvoet omhoog te plaatsen. Selecteer nu de rechte steek. Hier onder ziet U een voorbeeld van gecombineerde steken.

