

Odom High Bay

Ref. AI2100N

Luminario de alto montaje para iluminación de naves industriales fabricado en fundición de aluminio, en color negro, grado de protección IP 65 con curvas de 60 y 100 grados de apertura para mejor uniformidad. Dimmable. Driver multivoltaje Lifuf, Chip Led Epistar.

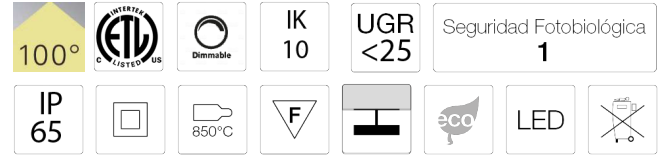

Reflector de 60°: AA1560P

Dimensiones

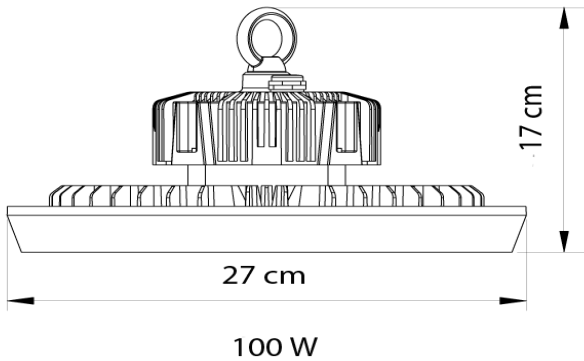

Características técnicas

13000 lm	Lúmenes	50000	Horas de vida útil
5000 K	Temperatura	0,95	Factor de Potencia
100 W	Potencia	92	Rendimiento (%)
3.360 Kg	Peso	80	CRI
		5	Años de garantía

Voltaje: 100-277V 50/60H

Instalación: Para montaje en suspensión, cuenta con una argolla para sujetar y salida con cable de uso rudo.

Datos fotométricos

H(m)	Lux
3.0	2123
5.0	764
8.0	299
9.0	236
10.0	191

60°

H(m)	Lux
3.0	997
5.0	359
8.0	140
9.0	111
10.0	90

100°

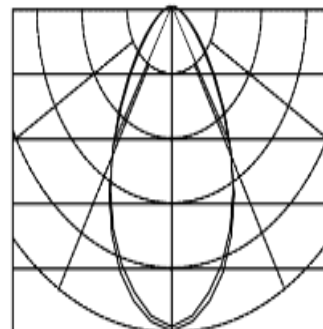

60°

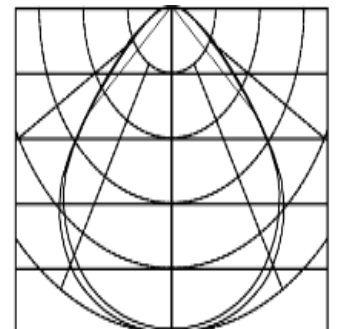

100°