

### CATEGORÍA

LÁMPARA LED

### FAMILIA

VELA

### MARCA

PHILCO

### DESCRIPCIÓN DEL PRODUCTO

-Lámpara de LED  
-Luz blanca

-Tecnología SMD  
-Cuerpo de policarbonato

### INSTALACIÓN

Para luminarios con base E12

### USO

Interior

### CARACTERÍSTICAS TÉCNICAS

Potencia: 4 W  
Características eléctricas: 100 - 240 V~ 60 Hz 0,1 A  
Flujo luminoso: 350 lm  
Temperatura de color: 6 500 K  
Base: E12  
Bulbo: BA  
Tipo de lámpara: Omnidireccional  
IRC>80  
Ángulo de apertura: 200°  
Vida útil: 25 000 h  
Certificado: NOM-030-ENER-VIGENTE

### PRODUCTO



### MEDIDAS

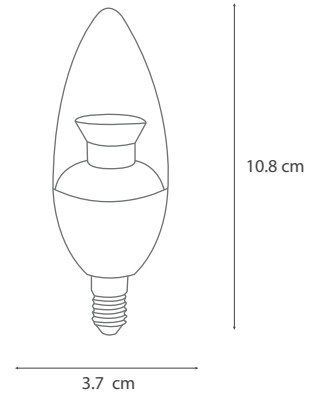

### CURVA FOTOMÉTRICA

### CONO DE DISTRIBUCIÓN

CENTRAL DE LUZ®  
ILUMINACIÓN FOTOMÉTRICA

### GARANTÍA

3 años de garantía por defecto de fabricación en condiciones normales de operación.

La garantía no aplicará en caso de colocar el producto dentro de un luminario sin ventilación o bien, que el producto se encuentre operando de manera encapsulada dentro de un luminario.

### NOTAS

Con un uso de 24 h al día la vida útil reduce a 8 000 h  
No requiere transformador

### APLICACIONES



Residenciales



Oficinas



Centro Comerciales



Restaurantes



Hoteles



Escuelas



Almacenes



Fábricas



Vialidad



Estacionamientos



Jardines



Joyerías



Perímetros



Campamentos



Canchas



Agropecuario