

## Quick Start Guide: English

### MOUNT YOUR PRO CADENCE & SPEED SENSOR

NOTE: Remove the plastic battery cover before use. No magnets required.

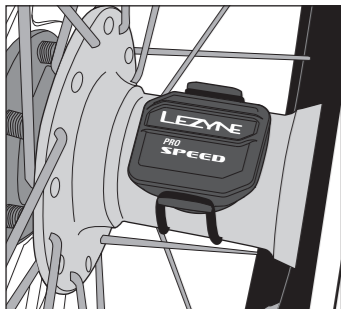

#### Pro Speed Sensor

1. Align the rubber shim with the bottom of the sensor.
2. Securely attach the Pro Speed Sensor to your hub using one of the supplied O-rings. The O-ring must fit tightly around the hub so the sensor does not move.

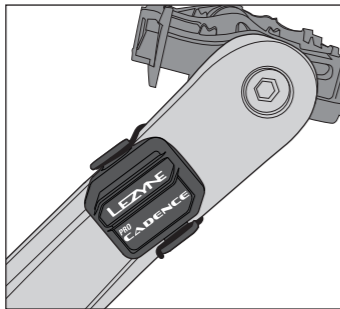

#### Pro Cadence Sensor

1. Align the rubber shim with the bottom of the sensor.
2. Securely attach the Pro Cadence Sensor to the inside of your crankarm using one of the supplied O-rings. The O-ring must fit tightly around the crankarm so the sensor does not move.

### GETTING STARTED

Both sensors feature a dual channel Bluetooth output. This allows for a simultaneous connection to two devices, which is ideal for pairing with both a head unit and indoor smart trainer at the same time.

The Pro Cadence Sensor and Pro Speed Sensor can be paired with Lezyne GPS devices and most fitness apps, and they are compatible with Bluetooth enabled smart phones.

To get started with the Pro Cadence and Pro Speed Sensor, follow the pairing settings of the device you want to connect the Lezyne sensors with. The wheel and/or crankarm that the Lezyne sensors are attached to may need to be rotated a few times to wake the sensors up. For additional pairing information, please reference the user manual of the device you are attempting to connect the Lezyne sensors to.

### INPUT WHEEL CIRCUMFERENCE

Pro Speed Sensor only: For the most accurate speed data, your wheel circumference must be programmed into the connected device. Refer to the user manual of the device the Pro Speed Sensor is paired with for instructions on how to input the wheel circumference.

### HOW TO CHANGE BATTERY

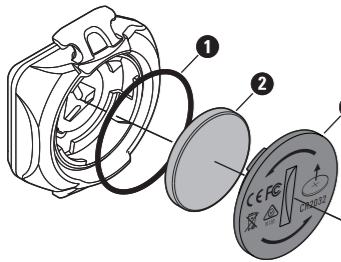

**NOTE: Remove the plastic battery cover before use.**

1. Use a coin to open battery cover ③ by turning counterclockwise.
2. Replace battery CR2032 ② and make sure the sealing o-ring ① is in the groove to ensure water resistance.
3. Press in the cover back and turn the cover clockwise to CLOSE.

### PAIR THE SENSOR WITH A LEZYNE GPS

- Lezyne GPS
  - ▼ Main Menu
    - ▼ Sensors
      - ▼ Speed
      - ▼ Scan BTLE
  - or
    - ▼ Cadence
    - ▼ Scan BTLE

### SPECIFICATION

**Pro Speed Sensor**  
**Pro Cadence Sensor**  
 Size: W32.8xH36.5xD14mm  
 Weight: 17g (with battery)  
 Water Resistance: 1m / 3ft  
 Battery Life (approx): 250 hours  
 System Compatibility: Bluetooth  
 FCC ID: 2AD4S-PROSV104  
 IC ID: 20084-PROSV104

### MORE INFORMATION

For more information on Lezyne products, visit: [ride.lezyne.com](http://ride.lezyne.com)

## Guía de Inicio Rápido en Español

### MONTE LA PRO CADENCE & SPEED SENSOR

NOTA: remover la envoltura plástica de la batería ante de usar. Imanes magnéticos no son requeridos

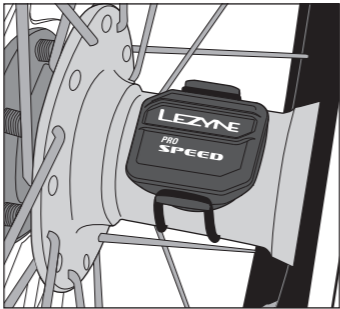

#### Pro Speed Sensor

1. Coloque el caucho en la parte trasera del sensor.
2. Coloque el Sensor en el bujedesu bicicleta, ajústalo con la liga(anillo) de hule suministrada. El sensor debe quedar sujetado firmemente

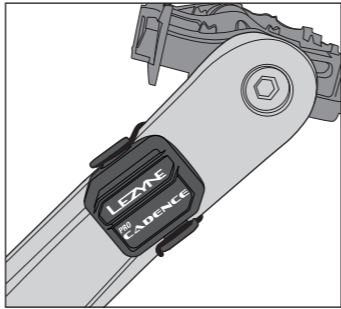

#### Pro Cadence Sensor

1. Coloque el caucho en la parte trasera del sensor.
2. Coloque el Sensor en la parte interna de la biela, ajústalo con la liga(anillo) de hule suministrada. El sensor debe quedar sujetado firmemente.

### INICIO

Ambos sensores cuentan con tecnología Bluetooth de doble canal. Esto permite una conexión simultánea de los dispositivos, tales como entrenadores inteligentes y ciclo computadores.

El Pro Cadence Sensor y Pro Speed Sensor se pueden conectar con los dispositivos Lezyne GPS, así como otros ciclo computadores, teléfonos inteligentes y aplicaciones de entrenamiento que cuenten con tecnología Bluetooth

Para iniciar a utilizar estos sensores, empareje el sensor con su dispositivo, siguiendo los pasos de emparejamiento de su dispositivo (ciclo computador, teléfono inteligente o otros). Para encender los sensores, la rueda y la biela deben ser giradas un par de veces. Para mayor información de cómo emparejar los sensores, por favor revisar el manual del dispositivo al que se desea emparejar los sensores de Lezyne.

### CIRCUNFERENCIA DE LA RUEDA

Únicamente para el Pro Speed Sensor: Para una información más exacta, se debe programar la circunferencia de la rueda en el dispositivo conectado. Revisar el manual del dispositivo al que se conectó el Pro Speed Sensor, para ver las instrucciones de cómo programar la circunferencia de la rueda.

### COMO CAMBIAR LA BATERÍA

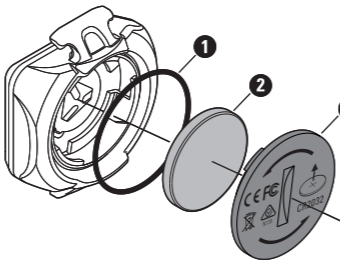

**Nota: remover el plástico protector de la batería antes de usar.**

1. Abra la tapa de la pila ③ con una moneda, girándola hacia la izquierda.
2. Cambie la pila CR2032 ② y compruebe si el anillo de sellado ① está en la ranura para asegurarse de que es resistente al agua.
3. Coloque la tapa y gírela hacia la derecha para CERRARLA.

### SINCRONIZACIÓN DEL SENSOR CON UN GPS LEZYNE

- Lezyne GPS
  - ▼ Main Menu
    - ▼ Sensors
      - ▼ Speed
      - ▼ Scan BTLE
  - or
    - ▼ Cadence
    - ▼ Scan BTLE

### ESPECIFICACIONES

**Pro Speed Sensor**  
**Pro Cadence Sensor**  
 Tamaño: An32.8xAl36xPr14mm  
 Peso: 17 g (pila incluida)  
 Resistencia al agua: 1m / 3ft  
 Pila: CR2032 (3 voltios)  
 Duración de la pila (aprox.): 250 horas  
 Sistemas compatibles: Bluetooth  
 FCC ID: 2AD4S-PROSV104  
 IC ID: 20084-PROSV104

### MÁS INFORMACIÓN

Para obtener más información sobre los productos Lezyne, visite: [www.lezyne.com](http://www.lezyne.com)

## Français démarrage rapide

### MONTAGE DE VOTRE MONITEUR DE PRO CADENCE & SPEED SENSOR

NOTE : Enlevez le plastique avant utilisation. Pas d'aimant requis

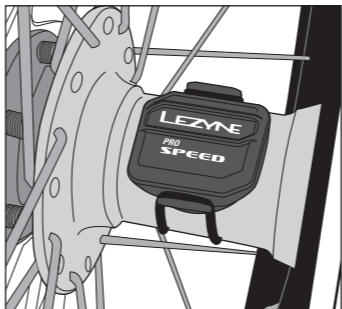

#### Pro Speed Sensor

1. Placez l'élastique en caoutchouc sur le crochet du bas du capteur.
2. Faites le tour du moyeu avec l'élastique et attachez fermement le capteur au moyeu de votre vélo. Assurez-vous qu'il ne bouge pas.

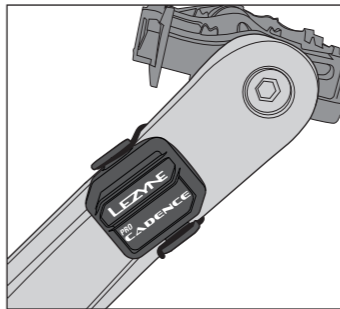

#### Pro Cadence Sensor

1. Placez l'élastique en caoutchouc sur le crochet du bas du capteur.
2. Faites le tour de la manivelle avec l'élastique et attachez fermement le capteur à la manivelle de votre vélo. Assurez-vous qu'il ne bouge pas.

### COMMENCER

Les deux capteurs disposent d'une connexion Bluetooth à double canal. Cela permet une connexion simultanée à deux périphériques, ce qui est idéal pour une liaison avec une unité principale (type GPS) et un home trainer par exemple.

Les capteurs de cadence et de vitesse Pro peuvent être associés à des appareils GPS Lezyne et à la plupart des applications de fitness. Ils sont également compatibles avec les smartphones compatibles Bluetooth.

Pour commencer à utiliser les capteurs Pro Cadence et Pro Speed, suivez les paramètres de couplage de l'appareil avec lequel vous souhaitez connecter les capteurs Lezyne. Vous devrez peut-être faire pivoter la roue et / ou la manivelle à laquelle les capteurs Lezyne sont fixés plusieurs fois afin de réveiller les capteurs. Pour plus d'informations sur le couplage, veuillez vous reporter au manuel d'utilisation du périphérique auquel vous essayez de connecter les capteurs Lezyne.

### CIRCUNFÉRENCE DE ROUE

Capteur de vitesse Pro uniquement: pour obtenir les données de vitesse les plus précises, la circonférence de votre roue doit être programmée dans l'appareil connecté. Reportez-vous au manuel d'utilisation du périphérique avec lequel le capteur de vitesse Pro est associé pour obtenir des instructions sur la manière dont la circonférence de la roue doit être saisie.

### COMMENT CHANGER LA PILE

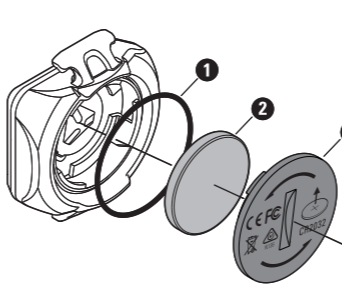

**NOTE: Enlevez le cache plastique avant de retirer la pile**

1. Utilisez une pièce de monnaie pour ouvrir le couvercle du logement ③ de la batterie en tournant dans le sens inverse des aiguilles d'une montre.
2. Remplacez la batterie de type CR2032 ② et assurez-vous que le joint torique d'étanchéité ① se trouve bien dans la rainure afin de garantir l'étanchéité.
3. Remplacez le couvercle et tournez-le dans le sens des aiguilles d'une montre pour le VERROUILLER.

### COUPLAGE DU CAPTEUR AVEC LE GPS LEZYNE

- Lezyne GPS
  - ▼ Main Menu
    - ▼ Sensors
      - ▼ Speed
      - ▼ Scan BTLE
  - or
    - ▼ Cadence
    - ▼ Scan BTLE

### SPÉCIFICATIONS

**Pro Speed Sensor**  
**Pro Cadence Sensor**  
 Dimensions : l x h x p : 32.8 x 36x x14 mm  
 Poids : 17 g (batterie comprise)  
 Étanchéité : jusqu'à 1m / 3ft  
 Batterie : CR2032 (3 volts)  
 Autonomie de la pile (approx) : 250heures  
 Compatibilité du système : Bluetooth  
 FCC ID: 2AD4S-PROSV104  
 IC ID: 20084-PROSV104

### INFORMATIONS COMPLÉMENTAIRES

Pour en savoir plus sur les produits Lezyne, rendez-vous sur: [www.lezyne.com](http://www.lezyne.com)

## Deutsch Schnellstart

### TRITTFREQUENZMESSER MONTIEREN

Hinweis: Bitte vor dem Gebrauch die Plastikabdeckung der Batterie entfernen. Kein Magnet erforderlich.

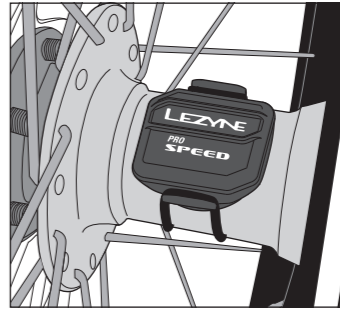

#### Pro Speed Sensor

1. Die Gummi-Unterlage unter dem Sensor ausrichten.
2. Befestige den Pro Speed Sensor mit einem der mitgelieferten O-Ringe sicher an der Nabe. Der O-Ring muss fest um die Nabe sitzen, damit sich der Sensor nicht bewegt.

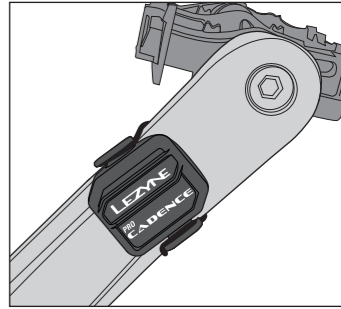

#### Pro Cadence Sensor

1. Die Gummi-Unterlage unter dem Sensor ausrichten.
2. Befestige den Pro Cadence Sensor mit einem der mitgelieferten O-Ringe sicher an der Innenseite des Kurbelarms. Der O-Ring muss fest an dem Kurbelarm sitzen, damit sich der Sensor nicht bewegt.

### ERSTE SCHRITTE

Beide Sensoren verfügen über einen 2-Kanal Bluetooth-Ausgang. Dies ermöglicht die gleichzeitige Kopplung mit zwei Geräten, zum Beispiel einem Fahrradcomputer und einem Smart-Trainer.

Der Pro Cadence Sensor und der Pro Speed Sensor können mit Lezyne GPS Geräten und vielen Fitness-Apps gekoppelt werden, außerdem sind sie mit Bluetooth-fähigen Smartphones

Bitte die Pairing Einstellungen des Geräts, mit dem die Pro Cadence and Pro Speed Sensoren gekoppelt werden sollen, beachten. Das Laufrad und / oder der Kurbelarm, an dem die Sensoren befestigt sind, müssen möglicherweise bewegt werden um die Sensoren zu aktivieren. Zusätzliche Informationen über das Koppeln der Sensoren findest du in der Bedienungsanleitung des Geräts, mit dem du versuchst die Lezyne Sensoren zu verbinden.-kompatibel.

### EINSTELLUNG DES RADUMFANGS

Nur Pro Speed Sensor: Für die genaueste Geschwindigkeitsmessung muss der Umfang deines Laufrads im angeschlossenen Gerät programmiert sein. Anweisungen zur Eingabe des Radumfangs findest Du in der Bedienungsanleitung des Geräts, mit dem der Pro Speed Sensor gekoppelt ist.

### BATTERIE AUSWECHSELN

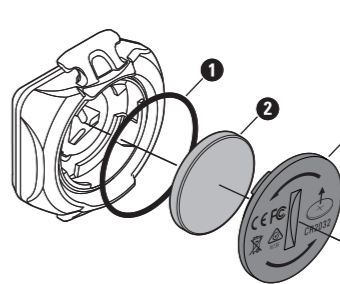

**Hinweis: Bitte vor dem Gebrauch die Plastikabdeckung der Batterie entfernen.**

1. Öffnen Sie das Batteriegehäuse ③ mit einer Münze, indem Sie diese gegen den Uhrzeigersinn drehen.
2. Tauschen Sie die Batterie CR2032 ② aus. Achten Sie darauf, dass der Dichtungsring ① in der Einkerbung liegt, um die Wasserdichtheit zu gewährleisten.
3. Setzen Sie das Gehäuse wieder fest auf und drehen Sie es zum SCHLIESSEN im Uhrzeigersinn.

### SENSOR MIT LEZYNE GPS VERBINDEN

- Lezyne GPS
  - ▼ Main Menu
    - ▼ Sensors
      - ▼ Speed
      - ▼ Scan BTLE
  - or
    - ▼ Cadence
    - ▼ Scan BTLE

### TECHNISCHE DATEN

**Pro Speed Sensor**  
**Pro Cadence Sensor**  
 Größe: W32.8xH36xD14mm  
 Gewicht: 17 g (mit Batterie)  
 Wasserdichtheit: 1m / 3ft  
 Batterie: CR2032 (3 Volt)  
 Batterielebensdauer (ca.): 250 Stunden  
 Systemkompatibilität: Bluetooth  
 FCC ID: 2AD4S-PROSV104  
 IC ID: 20084-PROSV104

### WEITERE INFORMATIONEN

weitere Informationen zu den Produkten von Lezyne finden Sie unter: [www.lezyne.com](http://www.lezyne.com)

## ユーザーズマニュアル

### ケイデンスセンサーの取り付け

注：使用される前にプラスチック製バッテリーカバーを取り除いてください。マグネットは不要です。

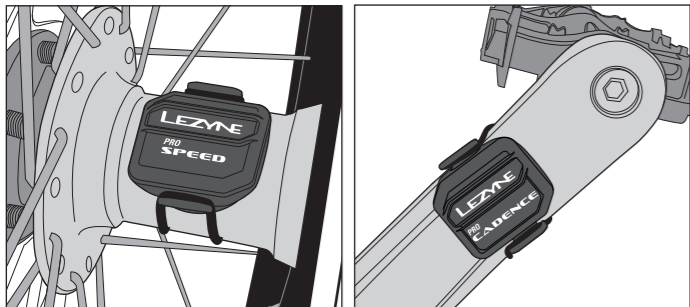

#### Pro Speed Sensor

1. ラバーシムとセンサー底部の位置を合わせます。
2. 付属のリングを用いて、Pro Speed Sensorをハブにしっかりと取り付けます。リングを、センサーが動かないよう、ハブの周りにきつくフィットさせてください。

#### Pro Cadence Sensor

1. ラバーシムとセンサー底部の位置を合わせます。
2. 付属のリングを用いて、Pro Cadence Sensorをクランクアーム内側にしっかりと取り付けます。リングを、センサーが動かないよう、クランクアームの周りにきつくフィットさせてください。

### はじめに

両センサーは、デュアルチャンネルのBluetooth 出力に対応します。これにより、2つのデバイスと同時に接続でき、ヘッドユニットと屋内型スマートトレーナーを一度にペアリングさせる場合に便利です。

Pro Cadence SensorとPro Speed Sensorは、Lezyne GPS デバイスや一般的なフィットネスアプリとペアリングができ、Bluetooth対応のスマートフォンと互換性があります。

Pro Cadence SensorおよびPro Speed Sensorを使用するには、これらのセンサーを接続したいデバイスとペアリングさせます。両センサーを取り付けるホイールおよびまたはクランクアームは、センサーを起動させる際に数回回転させる必要があります。ペアリング情報について詳しくは、接続させるデバイスのユーザーマニュアルをご覧ください。

### ホイール周長の入力

Pro Speed Sensorのみ: 速度を最も確実に読み取れるよう、お使いのホイールの周長を接続したデバイスに入力してください。ホイール周長の入力方法に関して詳しくは、Pro Speed Sensorとペアリングさせるデバイスのユーザーマニュアルを参照してください。

### バッテリーの交換方法

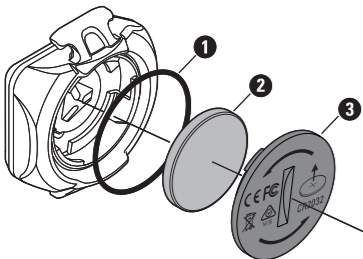

注: 使用される前にプラスチック製バッテリーカバーを取り除いてください。

1. 硬貨でバッテリーカバー ❸ を反時計方向に回して開けてください。
2. CR2032 ❷ バッテリーを交換してください。密閉用リング ❶ が溝内にあり、防水できていることを確認してください。
3. カバーを押し戻し、時計方向に回して閉めてください。

### センサーとLezyne GPSとのペアリング

- Lezyne GPS
  - ▼ Main Menu
    - ▼ Sensors
      - ▼ Speed ▼ Scan BTLEor

▼ Cadence ▼ Scan BTLE

### 仕様

#### Pro Speed Sensor Pro Cadence Sensor

サイズ：幅32.8x高さ36x奥行き14mm  
重量：17g (バッテリー込み)  
防水性：1m / 3ft  
バッテリー：CR2032 (3ボルト)  
およそのバッテリー寿命：250時間  
システムの互換性：Bluetooth

FCC ID: 2AD45-PROSV104  
IC ID: 20084-PROSV104

### さらに詳しくは

Lezyne製品に関して詳しくは、www.lezyne.comをご覧ください。

## Wheel Size and Circumference

The wheel size can be found on the side of the tire. This is not exact list but a general guide. More specific wheel calculators can be found online. Or you can manual measured [http://www.Bikecalc.Com/wheel\\_size\\_math](http://www.Bikecalc.Com/wheel_size_math)

Wheel	Tire	CM
700c/29er	20mm	208
	23mm	209.9
	25mm	211.1
	28mm	213
650c	20mm	192
	23mm	193.8
	25mm	195.1
	28mm	197
20 inch Recumbent	20mm	154.3
	23mm	156.1
	25mm	157.4
	28mm	159.3
	32m	161.8
	35m	163.7
	1.00 inch	157.6
	1.25 inch	161.6
	1.50 inch	165.6
	1.75 inch	169.6
	1.90 inch	172
	1.95 inch	172.8
650b/27.5	2.00 inch	173.6
	20mm	196
	23mm	197.9
	25mm	199.2
	28mm	201.1
	32mm	203.6
	35mm	205.5
	38mm	207.3
	44mm	211.1
	50mm	214.9
	56mm	218.7
	1.00 inch	199.4

Wheel	Tire	CM
650b/27.5	1.25 inch	203.4
	1.50 inch	207.4
	1.75 inch	211.4
	1.90 inch	213.8
	1.95 inch	214.6
	2.00 inch	215.4
	2.10 inch	217
	2.125 inch	217.4
	2.20 inch	218.6
	2.25 inch	219.4
	2.30 inch	220.2
	2.35 inch	221
26 inch mtb	2.40 inch	221.6
	35mm	197.6
	38mm	199.5
	44mm	203.3
	50mm	207
	56mm	210.8
	1.00 inch	191.6
	1.25 inch	195.6
	1.50 inch	199.6
	1.75 inch	203.5
	1.90 inch	205.9
	1.95 inch	206.7
2.00 inch	207.5	
2.10 inch	209.1	
2.125 inch	209.5	
2.20 inch	210.7	
2.25 inch	211.5	
2.30 inch	212.3	
2.35 inch	213.1	
2.40 inch	213.7	

### PRO SPEED SENSOR

### PRO CADENCE SENSOR

#### NOTE

This equipment has been tested and found to comply with the limits for a Class B digital device, pursuant to part 15 of the FCC Rules. These limits are designed to provide reasonable protection against harmful interference in a residential installation. This equipment generates, uses and can radiate radio frequency energy and, if not installed and used in accordance with the instructions, may cause harmful interference to radio communications. However, there is no guarantee that interference will not occur in a particular installation. If this equipment does cause harmful interference to radio or television reception, which can be determined by turning the equipment off and on, the user is encouraged to try to correct the interference by one or more of the following measures:  
—Reorient or relocate the receiving antenna.  
—Increase the separation between the equipment and receiver.  
—Connect the equipment into an outlet on a circuit different from that to which the receiver is connected.  
—Consult the dealer or an experienced radio/TV technician for help.

#### Labeling Requirement Notice:

Any Changes or modifications not expressly approved by the grantee of this device could void the users authority to operate the equipment This device complies with Part 15 of the FCC Rules and Industry Canada license-exempt RSS standard(s). Operation is subject to the following two conditions: (1) this device may not cause harmful interference, and (2) this device must accept any interference received, including interference that may cause undesired operation of the device.

#### Canada, Industry Canada (IC) Notices:

This device complies with Canada licence-exempt RSS standard(s). Operation is subject to the following two conditions: (1) this device may not cause interference and (2) this device must accept any interference, including interference that may cause undesired operation of the device.  
Canada, avis d'Industry Canada (IC) Cet appareil est conforme avec Industrie Canada exceptes de licence RSS stadard(s). Son fonctionnement est soumis aux deux conditions suivantes: (1) cet appareil ne doit pas causer d'interference et (2) cet appareil doit accepter toute interference, notamment les interferences qui peuvent affecter son fonctionnement

#### Radio Frequency (RF) Exposure Information

The radiated output power of the Wireless Device is below the Industry Canada (IC) radio frequency exposure limits. The Wireless Device should be used in such a manner such that the potential for human contact during normal operation is minimized. This device has also been evaluated and shown compliant with the IC RF Exposure limits under mobile exposure conditions. (antennas are greater than 20cm from a person's body).

#### Informations concernant l'exposition aux frequences radio (RF)

La puissance de sortie emise par l'appareil de sans fil est inferieure a la limite d'exposition aux frequences radio d'Industry Canada (IC). Utilisez l'appareil de sans fil de facon a minimiser les contacts humains lors du fonctionnement normal. Ce peripherique a egalement ete evalue et demontre conforme aux limites d'exposition aux RF d'IC dans des conditions d'exposition a des appareils mobiles (antennes sont superieures a 20 cm a partir du corps d'une personne).

#### SIMPLIFIED EU DECLARATION OF CONFORMITY

The simplified EU declaration of conformity referred to in Article 10(9) shall be provided as follows:  
Hereby, Lezyne declares that the radio equipment of type, Information Technology Equipment, is in compliance with Directive 2014/53/EU.

#### FCC RF EXPOSURE MPE WARNING

This equipment must be installed and operated in accordance with provided instructions and the antenna(s) used for this transmitter must be installed to provide a separation distance of at least 20 cm from all persons and must not be co-located or operating in conjunction with any other antenna or transmitter. End-users and installers must be provide with antenna installation instructions and transmitter operating conditions for satisfying RF exposure compliance. Do not operate or store the GPS unit below -20° Celsius (-4° Fahrenheit) or above 60° Celsius (140° Fahrenheit). Storing the GPS unit in the direct sunlight or inside a parked vehicle can violate the temperature maximums. Battery life and battery health may be adversely affected at temperature extremes.

## WARNING - KEEP OUT OF REACH OF CHILDREN



- BUTTON CELL BATTERIES ARE HAZARDOUS. NEW AND USED BATTERIES SHOULD BE KEPT AWAY FROM CHILDREN.
- LITHIUM COIN BATTERIES CAN CAUSE SEVERE OR FATAL INJURIES IN 2 HOURS OR LESS, IF IT IS SWALLOWED OR PLACED INSIDE ANY PART OF THE BODY.
- SEEK MEDICAL ATTENTION IMMEDIATELY IF IT IS SUSPECTED THE BATTERY HAS BEEN SWALLOWED OR PLACED INSIDE ANY PART OF THE BODY.