

## CONGELADOR HORIZONTAL 198, 272 Y 450 LTS

Estructura exterior en acero con revestimiento de película plástica y estructura interna en aluminio pre- revestido en interior blanco aprobado por la NSF. Pared de espuma inyectada con poliuretano de 3" que asegura la barrera de aislamiento de temperatura. Puerta abatible superior con recubrimiento de pre- revestido en interior blanco.

Sistema de refrigeración estática. Trabajo con gas refrigerante ecológico R290.

Compresor Embraco/Cubigel ubicado en la parte inferior lateral derecho. Control mecánico.

|                  |         |
|------------------|---------|
| <b>MWF9007</b>   | 198 Lts |
| <b>MWF9010GR</b> | 272 Lts |
| <b>MWF9016GR</b> | 450 Lts |

Mantiene temperaturas entre 0°C a -23°C

### Incluye:

- 2 Canastillas plastificadas
- 4 Ruedas instaladas

### RECOMENDACIONES

Para garantizar el buen funcionamiento del equipo, se debe tener en cuenta las siguientes recomendaciones:

1. Dejar una distancia mínima de 10 cm detrás y entre equipos para garantizar la ventilación del compresor.
2. Mantener el equipo en un espacio donde recircule aire.
3. Altura de tomacorriente eléctrico 30 CM.
4. Ubicar los equipos a una distancia mínima de 70 cm de equipos que generen calor directo.
5. Realizar limpieza frecuente del sistema de refrigeración.
6. Los productos NO DEBEN superar la capacidad demarcada como máximo.
7. Realizar la instalación del equipo con personal técnico especializado.
8. Para zonas con voltajes inestables es OBLIGATORIO el uso de un protector de voltaje.
9. Temperatura Ambiente de operación recomendada entre 7 °C y 30°C.
10. Se recomienda la limpieza con productos no abrasivos con el acero.



**MWF9007**



**MWF9010GR**



**MWF9016GR**

**ESPECIFICACIONES TÉCNICAS Y VISTA DEL PLANO**

| Modelo    | Temp °C | Dimensiones Externas CM | Dimensiones Internas CM | Capacidad LTS | Pot/Int W/A | HP       | VoltajeV/Hz/F | Peso Kg |
|-----------|---------|-------------------------|-------------------------|---------------|-------------|----------|---------------|---------|
| MWF9007   | 0 a -23 | 95 x 53,2 x 82,5        | 81,3 x 37,5 x 68,6      | 198           | 115/1       | 1/8      | 110/60/1      | 40      |
| MWF9010GR | 0 a -23 | 103 x 67,3 x 82,5       | 88 x 52 x 82,5          | 272           | 1/5         | 110/60/1 | 52            |         |
| MWF9016GR | 0 a -23 | 153,2 x 67,3 x 82,5     | 137,3 x 52 x 82,5       | 450           | 300/2.6     | 1/5      | 110/60/1      | 68.5    |

**MWF907**

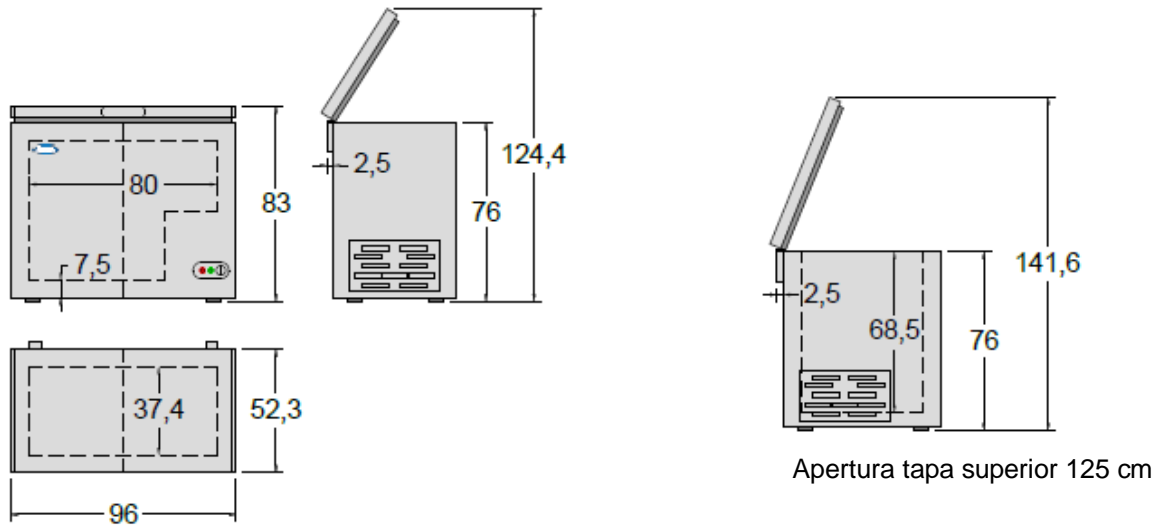

**MWF9010G**

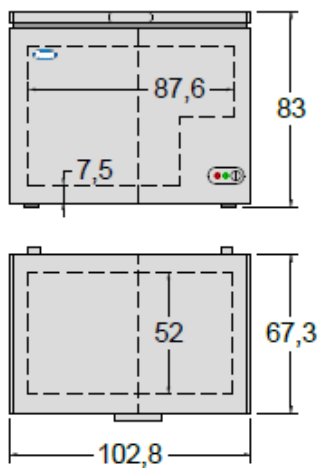

**MWF9016GR**

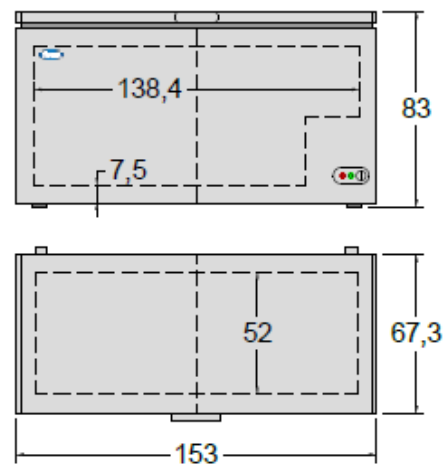

ATOSA



CONTROL DE TEMPERATURA

