

FOR CAR USE ONLY/NUR FÜR AUTOMOBILGEBRAUCH/POUR APPLICATION AUTOMOBILE  
UNIQUEMENT/SOLO PARA USO EN AUTOMÓVILES/PER IL SOLO UTILIZZO IN AUTOMOBILE



**HALO INSTALLATION KIT**

# **KIT-HALO-DU8S**

**Fiat Ducato 8  
MY 2022**



**Installation Manual  
Einbauanleitung  
Manuel d'installation  
Manual de instalación  
Manuale di installazione**

**Version 1.0**

EN

DE

FR

ES

IT



# WARNING

Before installing or connecting the unit, please read the following thoroughly for proper use.

## WARNING

### **MAKE THE CORRECT CONNECTIONS.**

Failure to make the proper connections may result in fire or product damage.

### **USE ONLY IN CARS WITH A 12 VOLT NEGATIVE GROUND.**

(Check with your dealer if you are not sure.) Failure to do so may result in fire, etc.

### **BEFORE WIRING, DISCONNECT THE CABLE FROM THE NEGATIVE BATTERY TERMINAL.**

Failure to do so may result in electric shock or injury due to electrical shorts.

### **DO NOT ALLOW CABLES TO BECOME ENTANGLED IN SURROUNDING OBJECTS.**

Arrange wiring and cables in compliance with the manual to prevent obstructions when driving. Cables or wiring that obstruct or hang up on places such as the steering wheel, shift lever, brake pedals, etc. can be extremely hazardous.

### **DO NOT SPLICE INTO ELECTRICAL CABLES.**

Never cut away cable insulation to supply power to other equipment. Doing so will exceed the current carrying capacity of the wire and result in fire or electric shock.

### **DO NOT DAMAGE PIPE OR WIRING WHEN DRILLING HOLES.**

When drilling holes in the chassis for installation, take precautions so as not to contact, damage or obstruct pipes, fuel lines, tanks or electrical wiring. Failure to take such precautions may result in fire.

### **DO NOT USE BOLTS OR NUTS IN THE BRAKE OR STEERING SYSTEMS TO MAKE GROUND CONNECTIONS.**

Bolts or nuts used for the brake or steering systems (or any other safety-related system), or tanks should NEVER be used for installations or ground connections. Using such parts could disable control of the vehicle and cause fire etc.

### **KEEP SMALL OBJECTS SUCH AS BATTERIES OUT OF THE REACH OF CHILDREN.**

Swallowing them may result in serious injury. If swallowed, consult a physician immediately.

### **DO NOT INSTALL IN LOCATIONS WHICH MIGHT HINDER VEHICLE OPERATION, SUCH AS THE STEERING WHEEL OR SHIFT LEVER.**

Doing so may obstruct forward vision or hamper movement etc. and results in serious accident.

### **DO NOT OBSTRUCT AIRBAGS OR ANY OTHER SAFETY RELEVANT PARTS OF THE VEHICLE WHILE INSTALLING THE PRODUCT.**

Doing so may lead to failure of the vehicle's safety systems and results in severe injury or death. If you are unclear where such parts are located, please review your car's user manual or contact your car manufacturer.

## CAUTION

### **HAVE THE WIRING AND INSTALLATION DONE BY EXPERTS.**

The wiring and installation of this unit requires special technical skill and experience. To ensure safety, always contact the dealer where you purchased this product to have the work done.

### **USE SPECIFIED ACCESSORY PARTS AND INSTALL THEM SECURELY.**

Be sure to use only the specified accessory parts. Use of other than designated parts may damage this unit internally or may not securely install the unit in place. This may cause parts to become loose resulting in hazards or product failure.

### **ARRANGE THE WIRING SO IT IS NOT CRIMPED OR PINCHED BY A SHARP METAL EDGE.**

Route the cables and wiring away from moving parts (like the seat rails) or sharp or pointed edges. This will prevent crimping and damage to the wiring. If wiring passes through a hole in metal, use a rubber grommet to prevent the wire's insulation from being cut by the metal edge of the hole.

### **DO NOT INSTALL IN LOCATIONS WITH HIGH MOISTURE OR DUST.**

Avoid installing the unit in locations with high incidence of moisture or dust. Moisture or dust that penetrates into this unit may result in product failure.

## PRECAUTIONS

- Be sure to disconnect the cable from the (-) battery post before installing your iLX-F905D/-F115D. This will reduce any chance of damage to the unit in case of a short-circuit.
- Be sure to connect the colour coded leads according to the diagram. Incorrect connections may cause the unit to malfunction or damage to the vehicle's electrical system.
- When making connections to the vehicle's electrical system, be aware of the factory installed components (e.g. on-board computer). Do not tap into these leads to provide power for this unit. When connecting the iLX-F905D/-F115D to the fuse box, make sure the fuse for the intended circuit of the iLX-F905D/-F115D has the appropriate amperage. Failure to do so may result in damage to the unit and/or the vehicle. When in doubt, consult your Alpine dealer.

# WARNUNG

Bitte lesen Sie diese Anleitung vor dem Einbau oder Anschließen des Geräts sorgfältig durch.

## WARNUNG

### AUF KORREKTE ANSCHLÜSSE ACHTEN.

Falsche Verbindungen können zu Feuer oder Schäden am Produkt führen.

### NUR IN FAHRZEUGEN MIT 12-VOLT-BORDNETZ UND MINUS AN MASSE VERWENDEN.

Klären Sie dies im Zweifel mit Ihrem Händler ab. Nichtbeachtung kann zu Bränden etc. führen.

### VOR DEM ANSCHLUSS DAS KABEL VOM MINUSPOL DER BATTERIE ABKLEMMEN.

Nichtbeachtung kann zu Stromschlag oder Verletzung durch Kurzschluss führen.

### DAFÜR SORGEN, DASS SICH DIE KABEL NICHT IN GEGENSTÄNDEN IN DER NÄHE VERFANGEN.

Verlegen Sie die Kabel laut Handbuch, damit sie beim Fahren nicht hinderlich sind. Kabel, die sich im Lenkrad, im Schalthebel, im Bremspedal usw. verfangen, können zu äußerst gefährlichen Situationen führen.

### ELEKTRISCHE KABEL NICHT SPLEISSEN.

Kabel dürfen nicht abisoliert werden, um andere Geräte mit Strom zu versorgen. Andernfalls wird die Strombelastbarkeit des Gerätes überschritten und es besteht Feuergefahr oder die Gefahr eines elektrischen Schlages.

### BEIM BOHREN VON LÖCHERN, LEITUNGEN UND KABEL NICHT BESCHÄDIGEN.

Wenn Sie beim Einbauen Löcher in das Fahrzeugchassis bohren, achten Sie unbedingt darauf, die Kraftstoffleitungen und andere Leitungen, den Benzintank und elektrische Kabel nicht zu berühren, zu beschädigen oder zu blockieren. Werden diese Vorsichtsmaßnahmen unterlassen, so kann dies zum Brand führen.

### SCHRAUBEN UND MUTTERN DER BREMSANLAGE ODER DER LENKUNG NICHT ALS MASSEPUNKTE VERWENDEN.

Schrauben oder Muttern der Brems- bzw. Lenkanlage (oder eines anderen sicherheitsrelevanten Systems) oder Tanks dürfen NIEMALS für den Einbau oder als Masseanschluss verwendet werden. Andernfalls besteht die Gefahr, dass Sie die Kontrolle über das Fahrzeug verlieren oder ein Feuer ausbricht.

### KLEINE GEGENSTÄNDE WIE BATTERIEN VON KINDERN FERNHALTEN.

Werden solche Gegenstände verschluckt, besteht die Gefahr schwerwiegender Verletzungen. Suchen Sie unverzüglich einen Arzt auf, wenn ein Kind einen solchen Gegenstand verschluckt.

### DAS GERÄT NICHT AN EINER STELLE EINBAUEN, AN DER ES BEIM FAHREN HINDERLICH SEIN KÖNNTE, WEIL ES Z. B. DAS LENKRAD ODER DEN SCHALTHEBEL BLOCKIERT.

Andernfalls ist möglicherweise keine freie Sicht nach vorne gegeben, oder die Bewegungen des Fahrers sind so eingeschränkt, dass Unfallgefahr besteht.

### BEIM EINBAU DES PRODUKTS DARAUFGAHTEN, DASS AIRBAGS ODER ANDERE SICHERHEITSRELEVANTE TEILE DES FAHRZEUGS NICHT VERBAUT WERDEN.

Dies könnte zum Versagen der Sicherheitssysteme des Fahrzeugs führen und Tod oder schwere Verletzungen zur Folge haben. Wenn Sie sich nicht sicher sind, wo sich diese Teile befinden, sehen Sie bitte im Fahrzeughandbuch nach oder fragen Sie Ihren Autohändler.

## VORSICHT

### VERKABELUNG UND EINBAU VON FACHPERSONAL AUSFÜHREN LASSEN.

Die Verkabelung und der Einbau dieses Geräts erfordern technisches Geschick und Erfahrung. Um Sicherheit zu gewährleisten, wenden Sie sich immer an den Händler, bei dem Sie dieses Produkt erworben haben, damit er dies erledigt.

### NUR DAS VORGESCHRIEBENE ZUBEHÖR VERWENDEN UND DIESES SICHER EINBAUEN.

Achten Sie darauf, nur die angegebenen Zubehörteile zu verwenden. Andernfalls wird das Gerät möglicherweise beschädigt, oder es lässt sich nicht sicher einbauen. Wenn sich Teile lösen, stellen diese eine Gefahrenquelle dar und es kann zu Betriebsstörungen kommen.

### DIE KABEL SO VERLEGEN, DASS SIE NICHT GEKNICKT ODER DURCH SCHARFE KANTEN GEQUETSCHT WERDEN.

Verlegen Sie die Kabel und Verdrahtung abseits beweglicher Teile (wie den Sitzschienen) oder scharfer Kanten oder spitzer Ecken. So verhindern Sie Quetschungen und Schäden an der Verkabelung. Wenn Sie ein Kabel durch eine Bohrung in einer Metallplatte führen, schützen Sie die Kabelisolierung mit einer Gummitülle vor Beschädigung durch die Metallkanten der Bohrung.

### DAS GERÄT NICHT AN STELLEN EINBAUEN, AN DENEN ES HOHER FEUCHTIGKEIT ODER STAUB AUSGESETZT IST.

Vermeiden Sie das Gerät an Orten mit hoher Feuchtigkeits- oder Staubeinwirkung zu montieren. Wenn Feuchtigkeit oder Staub in das Gerät gelangen, kann das Produkt ausfallen.

## SICHERHEITSMASSNAHMEN

- Trennen Sie das Massekabel vom (-) Batteriepol, bevor Sie Ihr iLX-F905D/-F115D einbauen. So vermeiden Sie die Gefahr einer Beschädigung des Geräts, falls es zu einem Kurzschluss kommt.
- Schließen Sie die farbcodierten Leitungen wie im Diagramm angegeben an. Falsche Verbindungen können zu Fehlfunktionen am Gerät oder zu Beschädigungen am elektrischen System des Fahrzeugs führen.
- Bei Anschlüssen an die Elektroanlage des Fahrzeugs beachten Sie die werkseitig installierten Komponenten (z. B. Bordrechner). Nutzen Sie nicht die Leitungen solcher Komponenten, um dieses Gerät mit Strom zu versorgen. Beim Anschluss des iLX-F905D/-F115D im Sicherungskasten achten Sie darauf, dass die Sicherung des gewählten Stromkreises die für das iLX-F905D/-F115D vorgeschriebene Amperezahl aufweist. Andernfalls kann es zu Schäden am Gerät und/oder am Fahrzeug kommen. Wenden Sie sich im Zweifelsfall bitte an Ihren Alpine-Händler.

# AVERTISSEMENT

Avant d'installer ou de brancher l'unité, veuillez lire toutes les instructions suivantes pour une utilisation adéquate.



## AVERTISSEMENT

### EFFECTUER LES BRANCHEMENTS CORRECTEMENT.

Un mauvais branchement pourrait entraîner un incendie ou des dommages à l'appareil.

### À UTILISER UNIQUEMENT SUR DES VÉHICULES À MASSE NÉGATIVE DE 12 VOLTS.

(Vérifier auprès de votre concessionnaire si vous n'en êtes pas certain.) Il y a risque d'incendie, etc.

### AVANT TOUTE CONNEXION, DÉBRANCHER LE CÂBLE DE LA BORNE NÉGATIVE DE LA BATTERIE.

Il y a risque de décharge électrique ou de blessure causée par un court-circuit.

### FAIRE EN SORTE QUE LES CÂBLES NE SE COINCENT PAS DANS DES OBJETS SITUÉS À PROXIMITÉ.

Positionner les câbles conformément au manuel de manière à éviter toute obstruction lors de la conduite. Les câbles qui obstruent ou dépassent à des endroits tels que le volant, le levier de vitesses, la pédale de frein, etc. peuvent s'avérer extrêmement dangereux.

### NE PAS DÉNUDER LES CÂBLES ÉLECTRIQUES.

Ne jamais enlever la gaine isolante pour alimenter un autre appareil. Il y a risque de dépassement de l'intensité maximale admissible du câble, ce qui pourrait entraîner un incendie ou une décharge électrique.

### NE PAS ENDOMMAGER LES CONDUITES ET CÂBLES LORS DU PERCEMENT DES TROUS.

Lors du perçage de trous dans le châssis en vue de l'installation, veiller à ne pas toucher, endommager ou obstruer des conduites, des tuyaux à carburant, des réservoirs ou des câbles électriques. Le non-respect de cette précaution peut entraîner un incendie.

### NE PAS UTILISER D'ÉCROUS OU DE BOULONS SUR LES CIRCUITS DE FREINAGE OU DE DIRECTION POUR FAIRE UN RACCORDEMENT À LA MASSE.

Les boulons et écrous utilisés pour les circuits de freinage et de direction (ou de tout autre système de sécurité) ou les réservoirs ne doivent JAMAIS être utilisés pour l'installation ou la liaison à la masse. L'utilisation de ces organes peut désactiver le système de contrôle du véhicule et causer un incendie, etc.

### TENIR LES PETITS OBJETS TELS QUE LES PILES HORS DE PORTÉE DES ENFANTS.

L'ingestion de tels objets peut entraîner de graves blessures. En cas d'ingestion, consulter immédiatement un médecin.

### NE PAS INSTALLER DANS DES ENDROITS SUSCEPTIBLES D'ENTRAVER LA CONDUITE DU VÉHICULE, COMME LE VOLANT OU LE LEVIER DE VITESSES.

La vue vers l'avant pourrait être obstruée ou les mouvements gênés, etc., ce qui pourrait provoquer un accident grave.

### NE PAS BLOQUER LES COUSSINS GONFLABLES OU TOUTE AUTRE PIÈCE DU VÉHICULE LIÉE À LA SÉCURITÉ LORS DE L'INSTALLATION DU PRODUIT.

Cela pourrait entraîner une défaillance des systèmes de sécurité du véhicule et provoquer des blessures graves ou la mort. Si vous n'êtes pas certain de savoir où de telles pièces sont situées, veuillez consulter le manuel d'utilisation de votre véhicule ou contacter le constructeur du véhicule.



## ATTENTION

### FAIRE INSTALLER LE CÂBLAGE ET L'APPAREIL PAR DES EXPERTS.

Le câblage et l'installation de cet appareil requièrent des compétences techniques particulières et de l'expérience. Pour garantir la sécurité, faire procéder à l'installation de cet appareil par le distributeur qui vous l'a vendu.

### UTILISER LES ACCESSOIRES SPÉCIFIÉS ET LES INSTALLER CORRECTEMENT.

Utiliser uniquement les accessoires spécifiés. L'utilisation de pièces autres que celles spécifiées risque d'endommager l'intérieur de l'appareil ou d'entraîner une mauvaise installation de celui-ci. Les pièces utilisées risqueraient alors de se desserrer et de provoquer des dommages ou une défaillance de l'appareil.

### FAIRE CHEMINER LE CÂBLAGE DE MANIÈRE À NE PAS LE COINCER CONTRE UNE ARÊTE MÉTALLIQUE.

Faire cheminer les câbles à l'écart des pièces mobiles (comme les rails d'un siège) et des arêtes acérées ou pointues. Cela évitera ainsi de coincer et d'endommager les câbles. Si un câble passe dans un orifice métallique, utiliser un passe-câble en caoutchouc pour éviter que la gaine isolante du câble ne soit endommagée par le rebord métallique de l'orifice.

### NE PAS INSTALLER DANS DES ENDROITS TRÈS HUMIDES OU POUSSIÉREUX.

Éviter d'installer l'appareil dans des endroits soumis à une forte humidité ou à de la poussière en excès. La pénétration d'humidité ou de poussière à l'intérieur de cet appareil risque de provoquer une défaillance.

## PRÉCAUTIONS

- Veiller à débrancher le câble de la borne (-) de la batterie avant d'installer votre iLX-F905D/-F115D. Les risques de dommages causés par un court-circuit seront réduits.
- Veiller à raccorder les câbles identifiés par des codes couleur selon le schéma de connexion. De mauvaises connexions peuvent entraîner un mauvais fonctionnement de l'appareil ou endommager le système électrique du véhicule.
- Lors du raccordement des câbles au système électrique du véhicule, faire attention aux composants installés en usine (par exemple, l'ordinateur de bord). Ne pas essayer d'alimenter l'appareil en le raccordant aux câbles de ces appareils. Lors du raccordement du iLX-F905D/-F115D au boîtier à fusibles, s'assurer que le fusible du circuit destiné au iLX-F905D/-F115D possède la bonne intensité. Sinon, l'appareil et/ou le véhicule risquent d'être endommagés. En cas de doute, consulter votre revendeur Alpine.

# ADVERTENCIA

Antes de instalar o conectar la unidad, lea atentamente lo siguiente para llevar a cabo un uso adecuado.

## ADVERTENCIA

### REALICE LAS CONEXIONES CORRECTAMENTE.

Una conexión incorrecta puede producir un incendio o dañar el equipo.

### UTILICE LA UNIDAD SOLAMENTE EN VEHÍCULOS QUE TENGAN 12 VOLTIOS CON NEGATIVO A MASA.

(Consulte a su distribuidor en caso de duda). Si no lo hace, podría ocasionar un incendio, etc.

### ANTES DE EFECTUAR EL CABLEADO, DESCONECTE EL CABLE DEL TERMINAL NEGATIVO DE LA BATERÍA.

De no hacerlo así, podría ocasionar una descarga eléctrica o lesiones debido a cortocircuitos eléctricos.

### IMPIDA QUE LOS CABLES SE ENREDEN CON LOS OBJETOS SITUADOS ALREDEDOR.

Disponga la instalación eléctrica y los cables conforme a lo descrito en el manual para evitar obstáculos durante la conducción. Los cables que obstaculizan la conducción o que cuelgan de partes del vehículo como el volante de dirección, la palanca de cambios, los pedales de freno, etc., se consideran extremadamente peligrosos.

### NO EMPALME CABLES ELÉCTRICOS.

Nunca corte el aislamiento de un cable para suministrar energía a otro equipo. Esto hace que la capacidad portadora del cable se supere y puede ser la causa de incendios o descargas eléctricas.

### EVITE DAÑAR LOS TUBOS Y EL CABLEADO CUANDO TALADRE AGUJEROS.

Si taladra agujeros en el chasis durante la instalación, tome las precauciones necesarias para no rozar, dañar u obstruir los tubos, las tuberías de combustible, los depósitos o el cableado eléctrico. De lo contrario, podría provocar un incendio.

### NO UTILICE TUERCAS O PERNOS EN EL SISTEMA DE FRENOS O DE DIRECCIÓN PARA REALIZAR LAS CONEXIONES A MASA.

Los pernos o tuercas empleados en los sistemas de frenos o de dirección (o en cualquier otro sistema relacionado con la seguridad del vehículo), o los depósitos, NUNCA deben utilizarse para instalaciones de cableado o conexión a masa. Si utiliza tales piezas, podría incapacitar el control del vehículo y provocar un incendio, etc.

### MANTENGA LOS OBJETOS PEQUEÑOS COMO LAS PILAS FUERA DEL ALCANCE DE LOS NIÑOS.

La ingestión de estos objetos puede provocar lesiones graves. Si esto ocurre, consulte con un médico inmediatamente.

### NO INSTALE EL EQUIPO EN LUGARES QUE PUEDAN DIFICULTAR EL CONTROL DEL VEHÍCULO, COMO EL VOLANTE DE DIRECCIÓN O LA PALANCA DE CAMBIOS DE VELOCIDAD.

Esto podría obstaculizar la visibilidad y dificultar el movimiento, etc. y provocar accidentes graves.

### NO OBSTRUYA LOS AIRBAGS NI NINGÚN OTRO ELEMENTO DE SEGURIDAD DEL VEHÍCULO MIENTRAS INSTALA EL PRODUCTO.

De lo contrario, podría causar un fallo en el sistema de seguridad del vehículo y producir importantes daños o la muerte. Si no tiene claro dónde van situadas las piezas, compruebe el manual del usuario de su coche o póngase en contacto con el fabricante del coche.

## PRECAUCIÓN

### CONFÍE EL CABLEADO Y LA INSTALACIÓN A PROFESIONALES.

El cableado y la instalación de este equipo requieren una competencia y experiencia técnica confirmada. Para garantizar la seguridad, póngase siempre en contacto con el distribuidor al que ha comprado el equipo para confiarle estas tareas.

### UTILICE LOS ACCESORIOS ESPECIFICADOS E INSTÁLELOS CORRECTAMENTE.

Asegúrese de utilizar los accesorios especificados solamente. Si utiliza accesorios diferentes a los indicados, existe el riesgo de dañar el interior de la unidad, o de no instalarla en su lugar de manera segura. Las piezas pueden aflojarse, lo que, además de ser peligroso, puede provocar averías.

### DISPONGA EL CABLEADO DE FORMA QUE LOS CABLES NO SE DOBLEN, NO SE CONTRAIGAN NI ROCEN UN BORDE METÁLICO AFILADO.

Aleje los cables y el cableado de piezas móviles (como los raíles de los asientos) o de bordes puntiagudos o afilados. De esta forma evitará dobleces y daños en el cableado. Si los cables se introducen por un orificio de metal, utilice una arandela de goma para evitar que el borde metálico del orificio corte el aislamiento del cable.

### NO INSTALE LA UNIDAD EN LUGARES MUY HÚMEDOS O LLENOS DE POLVO.

Evite instalar la unidad en lugares con altos índices de humedad o polvo. Si entra polvo o humedad, el equipo puede averiarse.

## PRECAUCIONES

- Asegúrese de desconectar el cable del borne negativo (-) de la batería antes de instalar el iLX-F905D/-F115D. Esto reducirá cualquier posibilidad de dañar la unidad en caso de un cortocircuito.
- Asegúrese de conectar los cables codificados con colores de acuerdo con el diagrama. Las conexiones incorrectas podrán ocasionar un mal funcionamiento de la unidad o dañar el sistema eléctrico del vehículo.
- Cuando haga las conexiones al sistema eléctrico del vehículo, tenga en cuenta los componentes instalados de fábrica (p. ej., el ordenador de a bordo). No coja corriente de estos conductores para alimentar esta unidad. Cuando conecte el iLX-F905D/-F115D a la caja de fusibles, asegúrese de que el fusible del circuito que piensa utilizar para el iLX-F905D/-F115D sea del amperaje adecuado. En caso contrario, podría ocasionar daños a la unidad y/o al vehículo. Cuando no esté seguro, consulte a su distribuidor Alpine.

# AVVERTIMENTO

Per un uso corretto, prima di installare o collegare l'unità, leggere attentamente quanto segue.

## AVVERTIMENTO

### ESEGUIRE CORRETTAMENTE I COLLEGAMENTI.

Diversamente, possono verificarsi incendi o danni al prodotto.

### UTILIZZARE SOLO IN VEICOLI CON MASSA NEGATIVA A 12 VOLT.

(In caso di dubbio, controllare con il proprio rivenditore).

Diversamente, possono verificarsi incendi o altri danni.

### PRIMA DI ESEGUIRE I COLLEGAMENTI, SCOLLEGARE IL CAVO DEL TERMINALE NEGATIVO DELLA BATTERIA.

Diversamente, possono verificarsi scosse elettriche o altre lesioni dovute a cortocircuiti.

### EVITARE CHE I CAVI SI IMPIGLINO NEGLI OGGETTI CIRCOSTANTI.

Disporre cavi e cablaggi seguendo le istruzioni del manuale, in modo da evitare interferenze con la guida. I cavi o i cablaggi che interferiscono o si impigliano in parti quali il volante, la leva del cambio, il pedale del freno, ecc. possono risultare estremamente pericolosi.

### NON SPELARE I CAVI PER EFFETTUARE ALTRI COLLEGAMENTI.

Non eliminare mai le parti isolanti dei cavi per alimentare altri apparecchi. Diversamente, la portata di corrente del cavo in questione verrebbe superata, causando incendi o scosse elettriche.

### NEL PRATICARE I FORI, PRESTARE ATTENZIONE A NON DANNEGGIARE I TUBI O I CAVI.

Nel praticare i fori di installazione nel telaio, adottare tutte le precauzioni atte ad evitare il contatto, il danneggiamento o l'ostruzione di tubi, condotti del carburante, serbatoi o cavi elettrici. L'inosservanza di queste precauzioni può causare incendi.

### PER ESEGUIRE I COLLEGAMENTI DI MASSA, NON UTILIZZARE BULLONI O DADI DEI SISTEMI DI FRENATA O DI STERZO.

I bulloni o i dadi utilizzati per i sistemi di frenata e di sterzo (o di qualsiasi altro sistema relativo alla sicurezza) o per i serbatoi non devono essere MAI impiegati per installazioni o collegamenti di massa. L'utilizzo di queste parti può inibire il controllo del veicolo e causare incendi o altro.

### CONSERVARE LE PARTI DI PICCOLE DIMENSIONI QUALI LE PILE FUORI DALLA PORTATA DEI BAMBINI.

Se ingerite, possono causare gravi danni. In caso di ingestione, consultare immediatamente un medico.

### NON INSTALLARE IN PUNTI CHE POSSANO INTERFERIRE CON LE OPERAZIONI DI GUIDA QUALI IL VOLANTE O LA LEVA DEL CAMBIO.

Diversamente, la visuale del conducente può risultare ostruita o i suoi movimenti ostacolati, causando gravi incidenti.

### INSTALLARE IL PRODOTTO IN MANIERA CHE NON IMPEDISCA IL BUON FUNZIONAMENTO DI AIRBAG O ALTRI DISPOSITIVI DI SICUREZZA DEL VEICOLO.

Diversamente, i sistemi di sicurezza del veicolo possono non svolgere le funzioni per cui sono progettati, con il conseguente rischio di gravi lesioni personali, talvolta fatali. In caso di dubbi circa l'ubicazione di questi sistemi, fare riferimento al libretto di uso e manutenzione del veicolo oppure contattare il produttore del veicolo.

## ATTENZIONE

### I COLLEGAMENTI E L'INSTALLAZIONE DEVONO ESSERE EFFETTUATI DA PERSONALE QUALIFICATO.

I collegamenti e l'installazione dell'apparecchio richiedono conoscenze tecniche ed esperienza particolari. Per ragioni di sicurezza, contattare sempre il rivenditore presso il quale è stato acquistato il prodotto per eseguire l'installazione.

### UTILIZZARE LE PARTI ACCESSORIE SPECIFICATE E INSTALLARLE IN MODO CORRETTO.

Verificare di utilizzare esclusivamente le parti accessorie specificate. L'utilizzo di altri componenti può danneggiare internamente l'apparecchio o non garantire l'installazione salda del medesimo. Ciò potrebbe causare l'allentamento dei componenti e quindi pericoli o guasti al prodotto.

### SISTEMARE I CAVI IN MODO CHE NON VENGANO PIEGATI NÉ PIZZICATI DA PARTI METALLICHE TAGLIANTI.

Sistemare i cavi e i cablaggi lontano da parti in movimento (quali le guide dei sedili) o da parti taglienti o aguzze. In questo modo, il cablaggio non verrà pizzicato e quindi non si danneggerà. Se i cavi passano attraverso i fori nelle lamiere, utilizzare un anello di gomma per evitare che la loro guaina isolante venga tagliata dal bordo metallico del foro.

### NON INSTALLARE IN LUOGHI ECCESSIVAMENTE UMIDI O POLVEROSI.

Evitare di installare l'apparecchio in luoghi eccessivamente umidi o polverosi. La presenza di umidità o polvere all'interno del prodotto può causare problemi di funzionamento.

## AVVERTENZE

- Prima di installare l'unità iLX-F905D/-F115D, scollegare il cavo dal terminale (-) della batteria. Questa operazione riduce il rischio di danni all'unità in caso di cortocircuito.
- Assicurarsi di collegare i cavi codificati in base al colore secondo lo schema. Collegamenti erranei possono causare problemi di funzionamento o danni all'impianto elettrico del veicolo.
- Quando si eseguono i collegamenti all'impianto elettrico del veicolo, prestare attenzione ai componenti installati in fabbrica (es. computer di bordo). Non servirsi di questi cavi per fornire alimentazione all'unità. Quando si collega il dispositivo iLX-F905D/-F115D alla scatola dei fusibili, verificare che il fusibile per il particolare circuito del dispositivo iLX-F905D/-F115D sia dell'ampereggio corretto. Diversamente, si possono provocare danni all'unità e/o al veicolo. In caso di dubbi, consultare il rivenditore Alpine.

<b>EN</b>	<b>Parts list (1-6)</b>
<b>DE</b>	<b>Teileliste (1-6)</b>
<b>FR</b>	<b>Liste de pièces (1-6)</b>
<b>ES</b>	<b>Lista de piezas (1-6)</b>
<b>IT</b>	<b>Elenco dei componenti (1-6)</b>

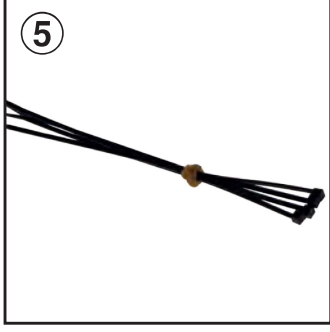
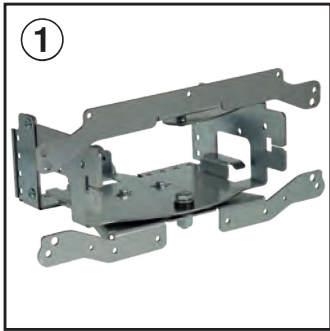



## EN

- 1 Swivel mechanism
- 2 Radio dock cover
- 3 Radio housing cover
- 4 Cable harnesses and CAN interface
- 5 Cable ties
- 6 Screws

## FR

- 1 Mécanisme pivotant
- 2 Kit de finition plastique
- 3 Couverture du boîtier de la radio
- 4 Faisceaux de câbles et interface CAN
- 5 Attaches de câble
- 6 Vis

## IT

- 1 Meccanismo girevole
- 2 Copertura per dock radio
- 3 Coperchio alloggiamento radio
- 4 Cablaggi e interfaccia CAN
- 5 Fascetta di cablaggio
- 6 Viti

## DE

- 1 Schwenkmechanismus
- 2 Abdeckung für Radioschacht
- 3 Abdeckung für Radio-Blackbox
- 4 Anschlusskabel und CAN-Bus Interface
- 5 Kabelbinder
- 6 Schrauben

## ES

- 1 Mecanismo giratorio
- 2 Cubierta de base de radio
- 3 Cubierta del alojamiento de la radio
- 4 Arnés de cables e interfaz CAN
- 5 Brida para cables
- 6 Tornillos

**EN** Required Tools (7-12)

**DE** Werkzeuge (7-12)

**FR** Outils nécessaires (7-12)

**ES** Herramientas necesarias (7-12)

**IT** Attrezzi necessari (7-12)

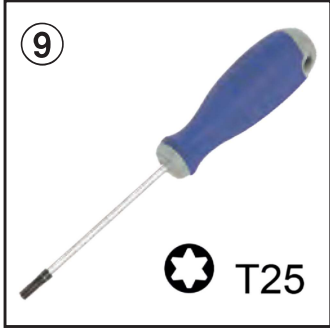
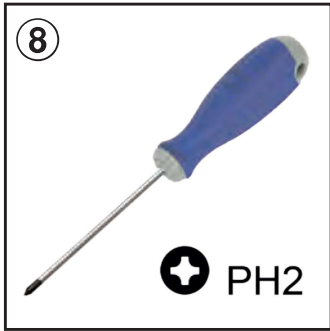
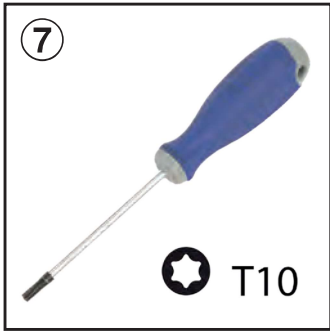

**EN**

- ⑦ T10 Screwdriver
- ⑧ PH2 Screwdriver
- ⑨ T25 Screwdriver
- ⑩ T25 L-Key
- ⑪ Extraction Hook
- ⑫ Unlocking Tool  
1mm x 1mm

**FR**

- ⑦ Tournevis T10
- ⑧ Tournevis PH2
- ⑨ Tournevis T25
- ⑩ Clé T25
- ⑪ Crochet d'extraction
- ⑫ Outil de déverrouillage  
1mm x 1mm

**IT**

- ⑦ Cacciavite T10
- ⑧ Cacciavite PH2
- ⑨ Cacciavite T25
- ⑩ T25 Chiave a L
- ⑪ Gancio di estrazione
- ⑫ Strumento di sblocco  
1mm x 1mm

**DE**

- ⑦ T10 Schraubendreher
- ⑧ PH2 Schraubendreher
- ⑨ T25 Schraubendreher
- ⑩ T25 Winkelschlüssel
- ⑪ Ausziehhaken
- ⑫ Entriegelungswerkzeug  
1mm x 1mm

**ES**

- ⑦ Destornillador T10
- ⑧ Destornillador PH2
- ⑨ Destornillador T25
- ⑩ Llave Allen T25
- ⑪ Gancho de extracción
- ⑫ Herramienta de  
desbloqueo  
1mm x 1mm

---

---

**EN** Disconnection of battery

**DE** Trennen der Batterie vom Bordnetz

**FR** Déconnexion de la batterie

**ES** Desconexión de la batería

**IT** Distacco della batteria

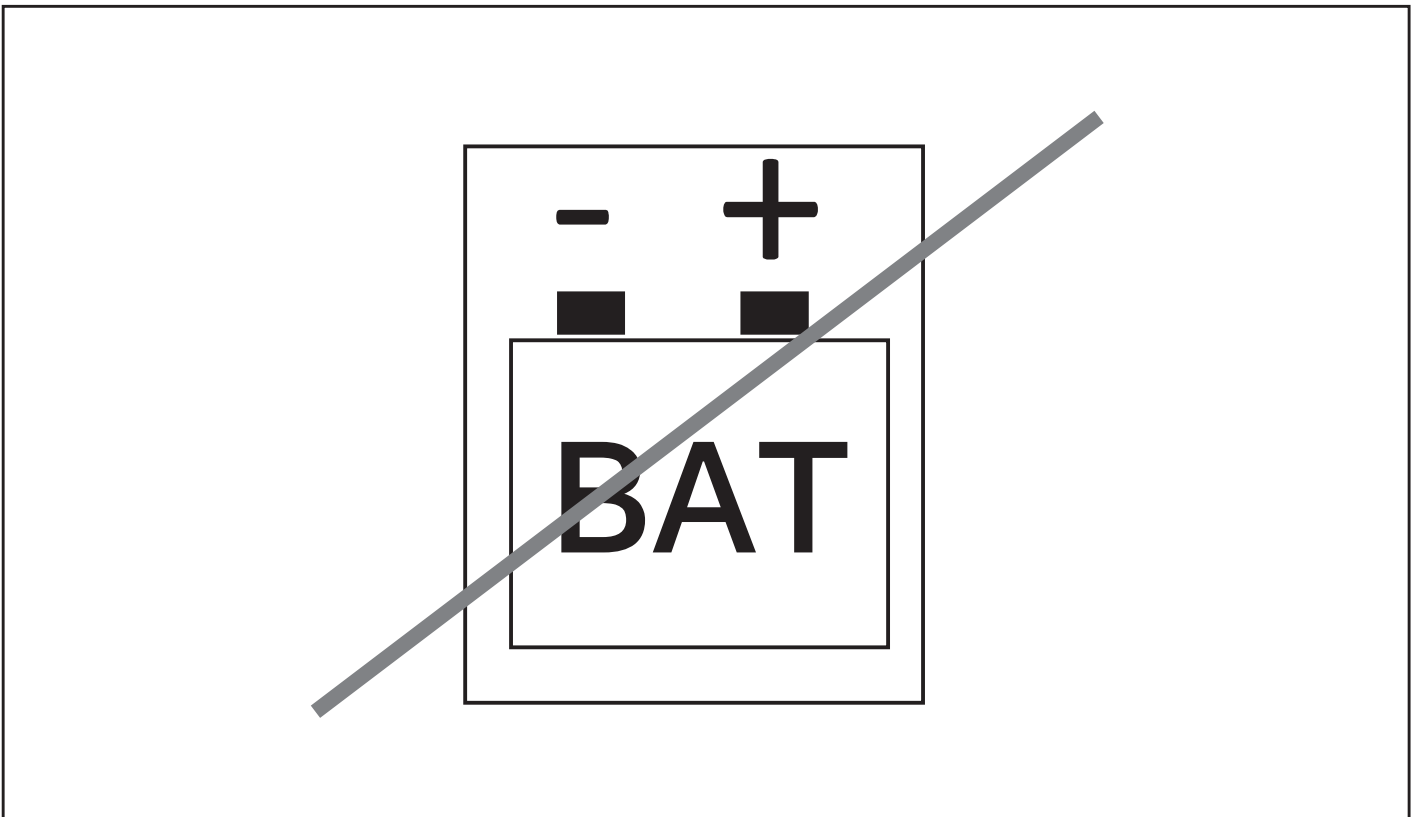

## EN

### **WARNING:**

Make sure to disconnect the cable from the negative battery terminal before proceeding.

Follow car manufacturer's guidelines.

## ES

### **ADVERTENCIA:**

Antes de proceder, asegúrese de desconectar el cable del terminal negativo de la batería.

Siga las instrucciones del fabricante del coche.

## DE

### **WARNUNG:**

Entfernen Sie das Kabel vom Minuspol der Batterie, bevor Sie fortfahren.

Befolgen Sie die Vorgaben des Fahrzeugherstellers.

## IT

### **AVVERTENZA:**

Prima di procedere, scollegare il cavo dal terminale negativo della batteria.

Attenersi alle istruzioni del costruttore del veicolo.

## FR

### **AVERTISSEMENT:**

N'oubliez pas de débrancher le câble de la borne négative de la batterie avant toute intervention.

Respectez les directives du constructeur de la voiture.

**EN** Installation (1-4)

**DE** Einbau (1-4)

**FR** Installation (1-4)

**ES** Instalación (1-4)

**IT** Installazione (1-4)



## EN

- ① Fiat Ducato with radio preparation.
- ② Disengage both air vents with the removal tool.
- ③ Remove both air vents.
- ④ Screws to be removed.

## ES

- ① Fiat Ducato con preinstalación de radio.
- ② Extraiga los 2 aireadores con el gancho de extracción.
- ③ Retire ambos aireadores.
- ④ Tornillos a retirar.

## DE

- ① Fiat Ducato mit Radiovorbereitung (ISO Stecker).
- ② Lösen Sie beide Luftausströmer mit dem Ausziehwerkzeug.
- ③ Entfernen Sie beide Luftausströmer.
- ④ Zu entfernende Schrauben.

## IT

- ① Fiat Ducato con predisposizione radio.
- ② Rimuovere entrambe le prese d'aria con il gancio estraibile.
- ③ Rimuovere entrambe le bocchette dell'aria.
- ④ Viti da rimuovere.

## FR

- ① Fiat Ducato avec préparation radio .
- ② Désengager les deux grilles d'aération à l'aide d'un outil d'extraction adapté.
- ③ Retirez les deux grilles d'aération.
- ④ Vis à enlever.

**EN** Installation (5-8)

**DE** Einbau (5-8)

**FR** Installation (5-8)

**ES** Instalación (5-8)

**IT** Installazione (5-8)

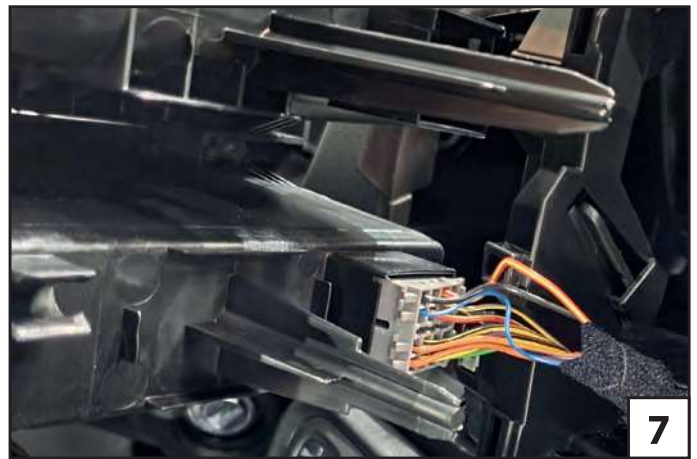



## EN

- ⑤ Release the 4 T25 screws of the radio dock. Keep them for use later.
- ⑥ Remove the radio dock.
- ⑦ Disengage the ISO-Connector from the radio dock.
- ⑧ Dashboard after removal of air vents and radio dock.

## ES

- ⑤ Retire los 4 tornillos T25 de la base de la radio. Resérvelos.
- ⑥ Retire la base de la radio.
- ⑦ Desconecte los conectores ISO de la base de la radio.
- ⑧ Salpicadero tras la extracción de de los aireadores y la base de la radio.

## DE

- ⑤ Lösen Sie die 4 Torx T25 Schrauben des Radioschachts. Diese zur späteren Wiederverwendung bitte aufbewahren.
- ⑥ Entfernen Sie den Radioschacht.
- ⑦ Entnehmen Sie den ISO-Stecker der Radioblende.
- ⑧ Armaturenbrett nach Entfernen von Luftausströmern und Radioschacht.

## IT

- ⑤ Svitare le 4 viti T25 della plastica della predisposizione radio.
- ⑥ Togliere la plastica.
- ⑦ Scollegare i connettori ISO dalla plastica.
- ⑧ Cruscotto senza la plastica con la predisposizione radio.

## FR

- ⑤ Dévissez les 4 vis de la station d'accueil radio.
- ⑥ Retirez l'entretoise d'origine.
- ⑦ Débranchez le connecteur ISO de l'entretoise.
- ⑧ Tableau de bord après dépose des grilles d'aération et de l'entretoise d'origine.

**EN** Installation (9-12)

**DE** Einbau (9-12)

**FR** Installation (9-12)

**ES** Instalación (9-12)

**IT** Installazione (9-12)

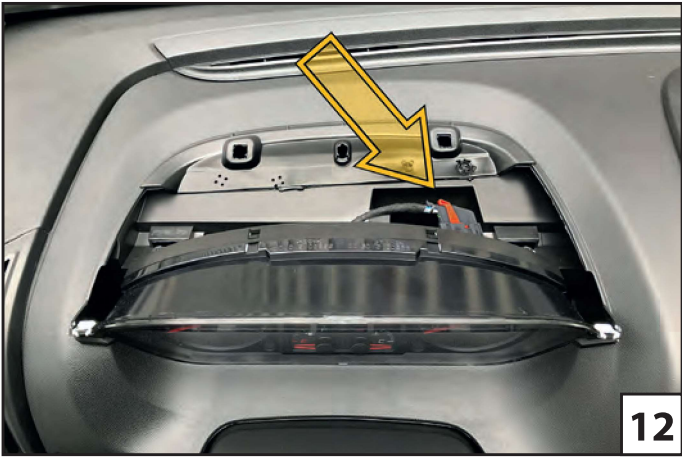
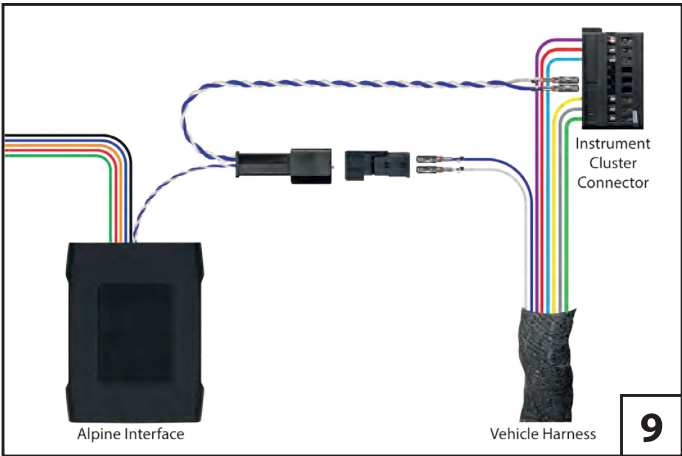

## EN

- ⑨ Schematic diagram for tapping into the CAN signal.
- ⑩ Remove 2 T25 screws from the cover of the instrument cluster.
- ⑪ Lift the rear part of the cover first and remove it completely.
- ⑫ Multiway connector with CAN cables.

## ES

- ⑨ Diagrama para extraer la señal CAN.
- ⑩ Retire los dos tornillos T25 de la cubierta del panel de instrumentos.
- ⑪ Levante primero la parte posterior de la cubierta y retírela por completo.
- ⑫ Conector multipines con cables de CAN.

## DE

- ⑨ Schemazeichnung für den Abgriff des CAN-Signals.
- ⑩ Lösen Sie die 2 Torx T25 Schrauben der Abdeckung des Kombiinstrumentes.
- ⑪ Heben Sie die Abdeckung hinten an und entfernen Sie diese.
- ⑫ Kombistecker mit den CAN-Leitungen.

## IT

- ⑨ Schema per collegamento segnale CAN.
- ⑩ Rimuovere le due viti T25 del coperchio del quadro strumenti.
- ⑪ Sollevare prima la parte posteriore del coperchio superiore e rimuoverlo completamente.
- ⑫ Connettore MultiPIN con segnali CAN.

## FR

- ⑨ Schéma de principe pour récupérer le signal CAN.
- ⑩ Retirez les deux vis du couvercle du tableau de bord.
- ⑪ Soulevez d'abord l'arrière du couvercle et retirez-le complètement.
- ⑫ Connecteur multivoies avec câbles CAN.

**EN** Installation (13-16)

**DE** Einbau (13-16)

**FR** Installation (13-16)

**ES** Instalación (13-16)

**IT** Installazione (13-16)

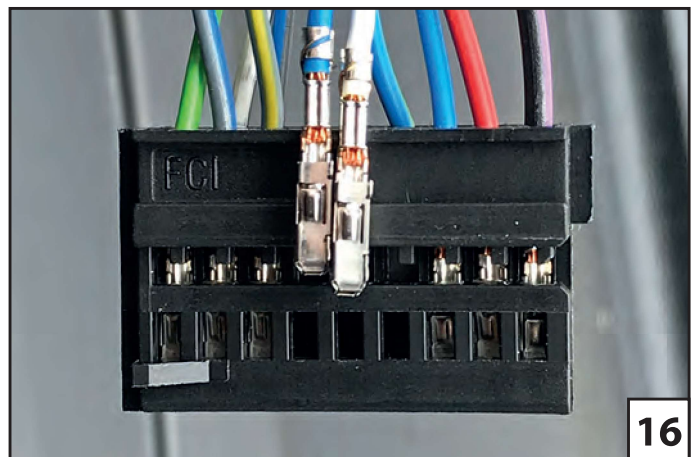
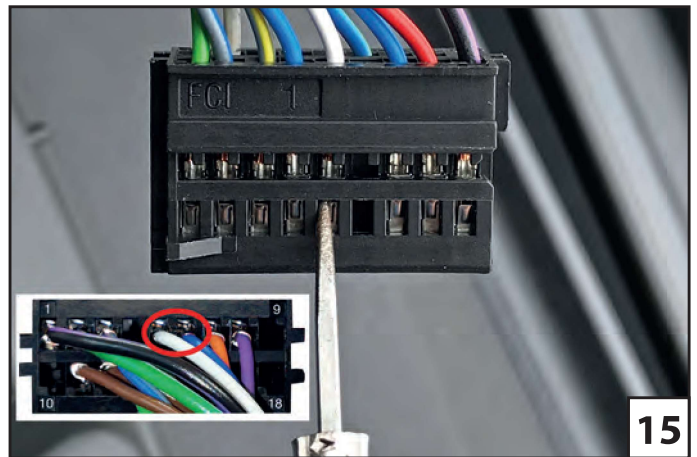
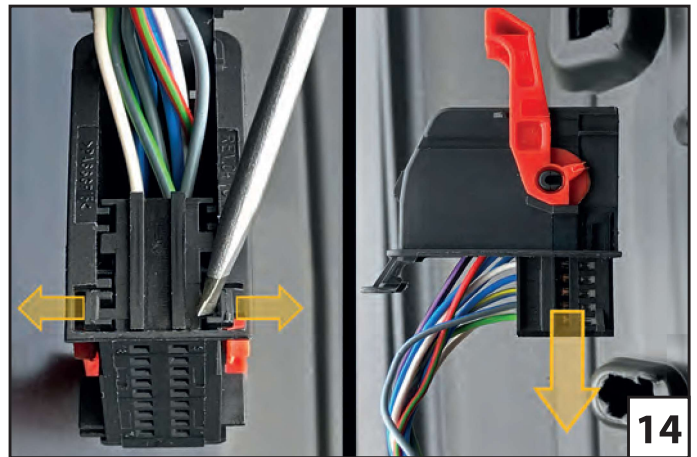
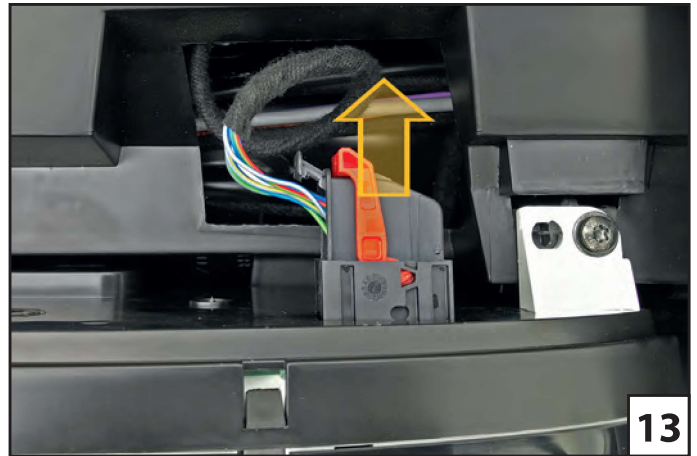

## EN

- ⑬ Remove the connector from the instrument panel.
- ⑭ Release the locking clips of the connector housing and remove the inner connector.
- ⑮ Release both terminals of the CAN cables (PIN 5 & PIN 6) with the suggested release tool.
- ⑯ Blue and white CAN leads.

## ES

- ⑬ Retire el conector del panel de instrumentos.
- ⑭ Libere los clip de bloqueo de la carcasa del conector y retire el conector interno.
- ⑮ Suelte los terminales de los cables CAN (PIN 5 & PIN 6) con la herramienta de liberación sugerida
- ⑯ Cables de CAN azul y blanco.

## DE

- ⑬ Entriegeln und lösen Sie den Stecker vom Kombiinstrumen.
- ⑭ Entriegeln Sie die Sicherungsklammern am Steckergehäuse und entnehmen Sie den inneren Stecker.
- ⑮ Entriegeln Sie die beiden Terminals der CAN-Leitungen (Pin 5 & Pin 6) mit dem Entriegelungswerkzeug.
- ⑯ Blaue und weiße CAN-Leitung.

## IT

- ⑬ Rimuovere il connettore dal quadro strumenti.
- ⑭ Sganciare le clip del connettore e rimuovere il connettore interno.
- ⑮ Sbloccare i terminali delle linee CAN (PIN 5 & PIN 6) con lo strumento di sblocco.
- ⑯ Cavi CAN, Blue Bianco.

## FR

- ⑬ Débranchez la prise du groupe d'instruments.
- ⑭ Déverrouillez les clips de verrouillage sur le boîtier du connecteur et retirez le connecteur intérieur.
- ⑮ Débloquez les terminaux des lignes CAN (PIN 5 & PIN 6) avec l'outil de déverrouillage.
- ⑯ Fils CAN bleu et blanc.

**EN** Installation (17-20)

**DE** Einbau (17-20)

**FR** Installation (17-20)

**ES** Instalación (17-20)

**IT** Installazione (17-20)

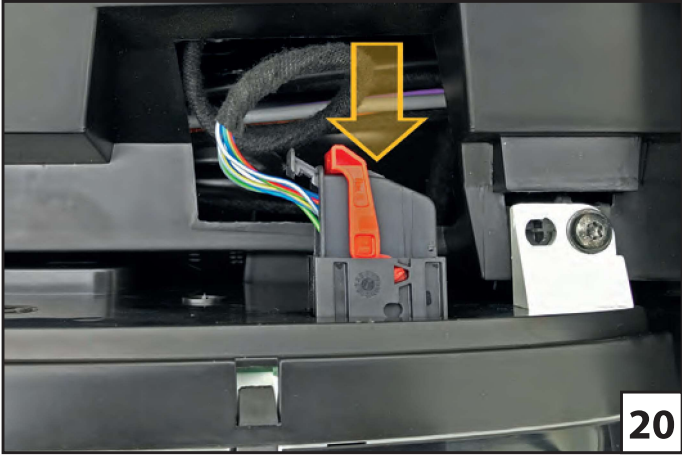
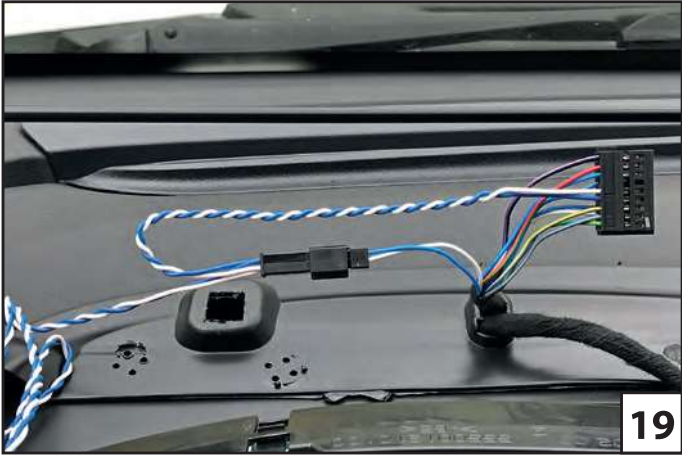
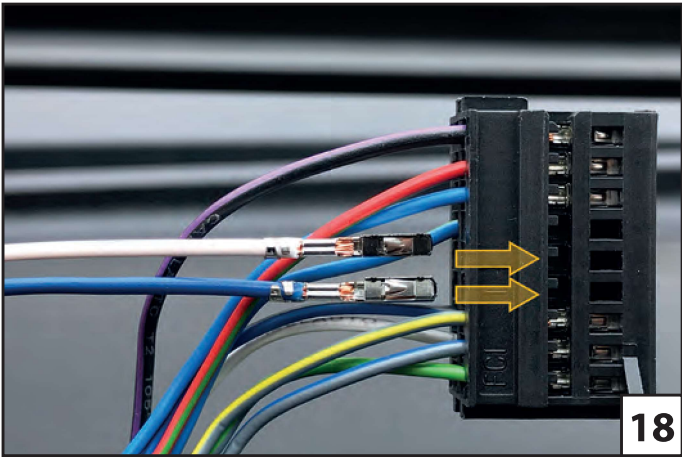
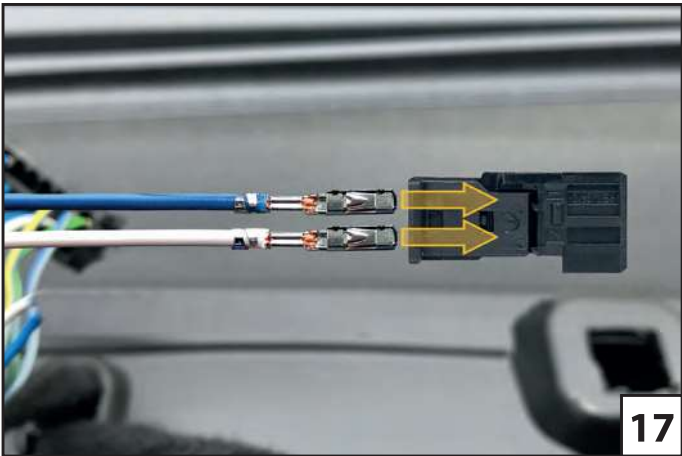

## EN

- ⑰ Insert both cables to the supplied 2 pin connector housing as shown.
- ⑱ Insert the terminals of the cables from the supplied T-Harness into the connector from the instrument cluster.  
(white cable = PIN 5 / blue cable = PIN 6)
- ⑲ Connect both 2 pin connectors.
- ⑳ You tapped into the CAN bus. Insert the inner housing and lock the connector to the instrument cluster.

## ES

- ⑰ Inserte ambos cables en la carcasa del conector de 2 pines suministrada como se muestra.
- ⑱ Inserte los terminales de los cables del mazo de cables en T suministrado en el conector del panel de instrumentos.  
(cable blanco = PIN 5 / Cable azul = PIN 6)
- ⑲ Conecte ambos conectores de 2 pines.
- ⑳ Ha puentado la señal CAN bus. Vuelva a inserta el conector en su carcasa, bloquee y reconectelo en el panel de instrumentos.

## DE

- ⑰ Führen Sie beide Leitungen, wie gezeigt, in das mitgelieferte, 2-polige Steckergehäuse ein.
- ⑱ Setzen Sie die Kabel des T-Kabelbaums in den Kombistecker ein.  
(weißes Kabel = Pin 5 / blaues Kabel = Pin 6)
- ⑲ Verbinden Sie die beiden 2-poligen Stecker.
- ⑳ Der CAN-Abgriff ist nun erfolgt. Setzen Sie den inneren Stecker wieder in das Gehäuse ein und verriegeln Sie den Stecker am Kombiinstrument.

## IT

- ⑰ Inserire entrambi i cavi nell'alloggiamento del connettore a 2 pin in dotazione, come mostrato.
- ⑱ Inserire i morsetti dei cavi del cablaggio a T in dotazione nella spina del quadro strumenti.  
(cavo bianco = PIN 5 / cavo blu = PIN 6)
- ⑲ Collegare il connettore del CAN.
- ⑳ Ora avete connesso il CAN. RE-Inserire il connettore e fissarlo al quadro strumenti.

## FR

- ⑰ Insérez les deux câbles dans le boîtier fourni, connecteur à 2 broches, comme indiqué.
- ⑱ Insérez les bornes des câbles du harnais de câblage T fourni dans la prise du groupe d'instruments.  
(câble blanc = PIN 5 / câble bleu = PIN 6)
- ⑲ Connectez les deux connecteurs CAN ensemble.
- ⑳ Vous vous êtes branché sur le bus CAN. Insérez le boîtier intérieur et verrouillez le connecteur sur le combiné d'instruments.

**EN** Installation (21-24)

**DE** Einbau (21-24)

**FR** Installation (21-24)

**ES** Instalación (21-24)

**IT** Installazione (21-24)

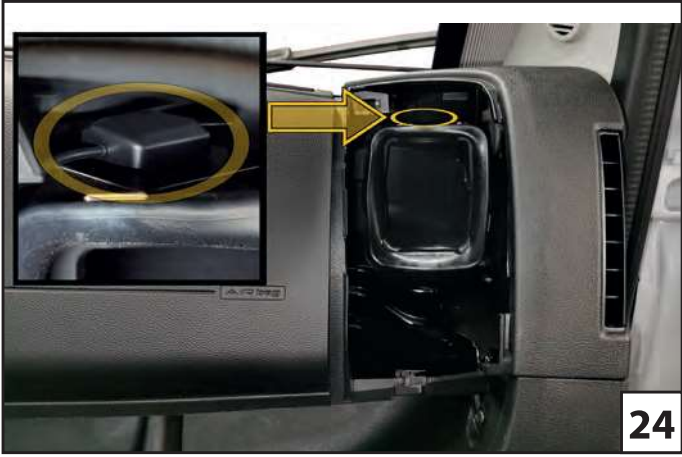



## EN

- ②1 GPS Antenna with mounting plate.
- ②2 Remove the T25 screw of the right air vent.
- ②3 Remove the right air vent with the removal tool.
- ②3 On top of the air duct you can find a suitable location for the GPS antenna. Clean the air duct and attach the mounting plate. Position the antenna in the middle of the mounting plate and route the GPS antenna cable to the radio slot.

## ES

- ②1 Antena GPS con placa de fijación.
- ②2 Retire el tornillo T25 del aireador de la parte derecha
- ②3 Retire el aireador de la parte derecha con el gancho de extracción.
- ②4 En la parte superior del conducto de aire puede encontrar una ubicación adecuada para la antena GPS. Limpie el conducto de aire y coloque la placa de fijación. Coloque la antena en el medio de la placa de montaje y dirija el cable de la antena GPS a la ranura de la radio.

## DE

- ②1 GPS-Antenne mit Montageplatte.
- ②2 Lösen Sie die Torx T25 Schraube des rechten Luftausströmers.
- ②3 Entfernen Sie den rechten Luftausströmer mithilfe des Ausziehhakens.
- ②3 Auf dem Luftkanal befindet sich ein geeigneter Platz für die GPS-Antenne. Reinigen Sie den Luftkanal und kleben Sie die Montageplatte auf. Positionieren Sie die Antenne mittig auf der Montageplatte und verlegen Sie das GPS-Antennenkabel zum Radioschacht.

## IT

- ②1 Antenna GPS con piastra di montaggio.
- ②2 Rimuovere la vite T25 della presa d'aria destra.
- ②3 Rimuovere la presa d'aria destra con lo strumento di rimozione.
- ②4 Sulla parte superiore del condotto dell'aria è possibile trovare una posizione adatta per l'antenna GPS. Pulire il condotto dell'aria e fissare la piastra di montaggio. Posizionare l'antenna al centro della piastra di montaggio e instradare il cavo dell'antenna GPS nello slot della radio.

## FR

- ②1 Antenne GPS avec support de montage.
- ②2 Retirez la vis T25 de la bouche d'aération droite.
- ②3 Retirez la grille d'aération droite à l'aide de l'outil de démontage.
- ②3 Au-dessus du conduit d'air, vous pouvez trouver un emplacement approprié pour l'antenne GPS. Nettoyez le conduit d'air et fixez la plaque de montage. Positionnez l'antenne au milieu de la plaque de montage et acheminez le câble de l'antenne GPS jusqu'à la fente de la radio.

**EN** Installation (25-28)

**DE** Einbau (25-28)

**FR** Installation (25-28)

**ES** Instalación (25-28)

**IT** Installazione (25-28)

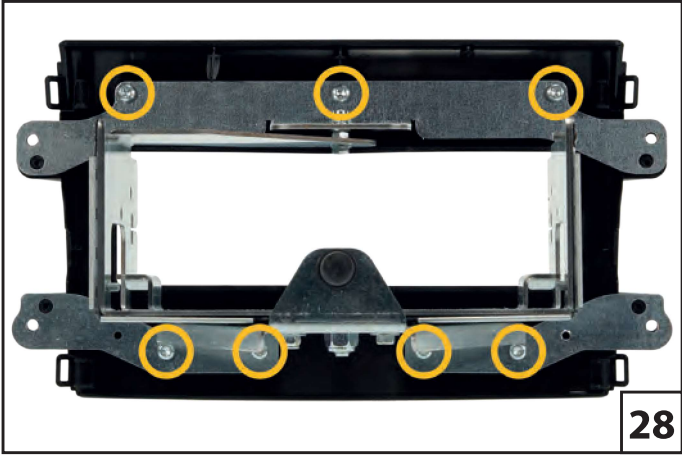
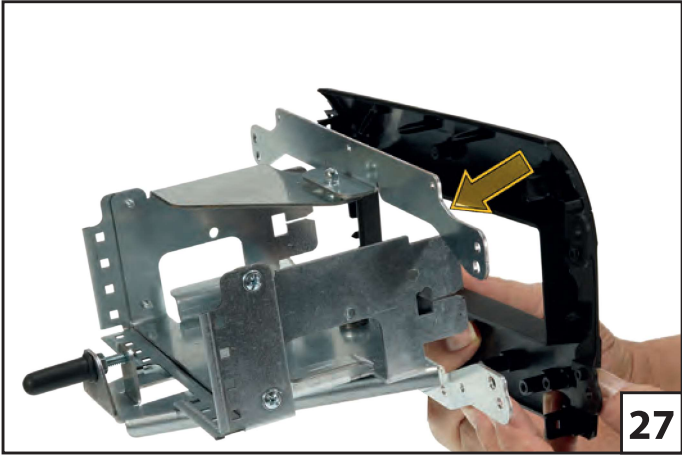
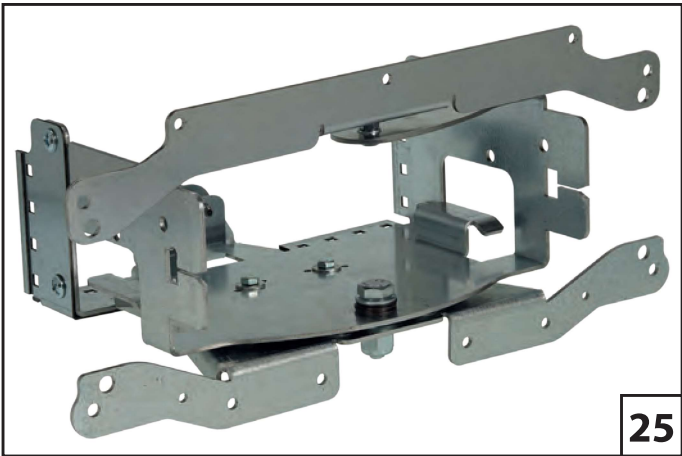

## EN

- ②5 Swivel mechanism.
- ②6 Radio dock cover.
- ②7 Engage the radio dock cover with the swivel mechanism.
- ②8 Fix the radio dock cover with the 7 T10 screws.

## ES

- ②5 Mecanismo giratorio.
- ②6 Cubierta de base de radio.
- ②7 Acople la cubierta de base de radio con el mecanismo giratorio.
- ②8 Fije la cubierta de base de radio con los 7 tornillos T10.

## DE

- ②5 Schwenkmechanismus.
- ②6 Abdeckung für Radioschacht.
- ②7 Rasten Sie die Abdeckung für den Radioschacht am Schwenkmechanismus ein.
- ②8 Verschrauben Sie die Abdeckung für den Radioschacht von hinten mit den 7 Torx T10 Schrauben.

## IT

- ②5 Meccanismo girevole.
- ②6 Copertura per dock radio.
- ②7 Collegare il coperchio dell'alloggiamento della radio con il meccanismo girevole.
- ②8 Fissare il pannello con le 7 viti T10.

## FR

- ②5 Mécanisme pivotant.
- ②6 Finition plastique.
- ②7 Endenchez la finition plastique sur le mécanisme pivotant.
- ②8 Fixez la finition plastique avec les 7 vis T10.

**EN** Installation (29-32)

**DE** Einbau (29-32)

**FR** Installation (29-32)

**ES** Instalación (29-32)

**IT** Installazione (29-32)

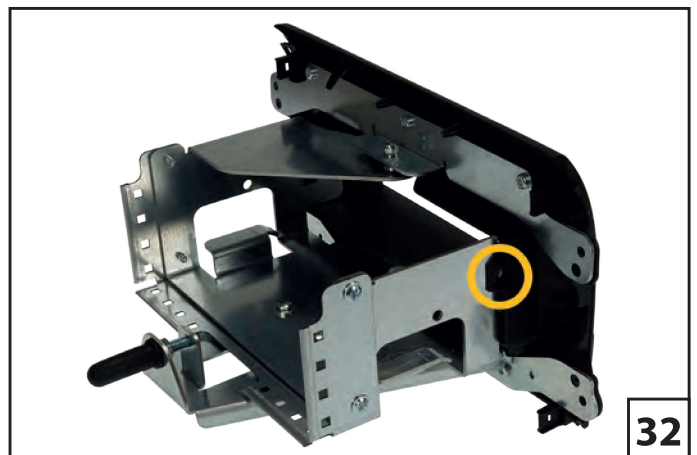
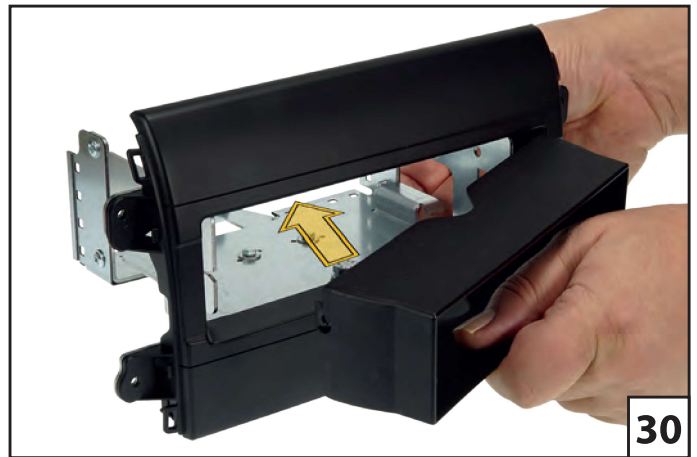

## EN

- ②⑨ Radio housing cover.
- ③⑩ Insert the radio housing cover into the slot of the radio dock cover.
- ③① The radio housing cover must be inserted parallel to the radio dock cover, up to the stop.
- ③② The two mounting holes of the radio housing cover must lie exactly over the two holes of the swivel mechanism.

## ES

- ②⑨ Cubierta del alojamiento de la radio.
- ③⑩ Inserte la cubierta del alojamiento de la radio en la ranura de la cubierta de base de radio.
- ③① La cubierta del alojamiento de la radio debe introducirse paralela a la cubierta de base de radio, hasta el tope.
- ③② Los dos orificios de sujeción de la cubierta del alojamiento de la radio deben coincidir exactamente con los dos orificios del mecanismo giratorio.

## DE

- ②⑨ Abdeckung für Radio-Blackbox.
- ③⑩ Führen Sie die Abdeckung für die Radio-Blackbox in die Öffnung der Abdeckung für den Radioschacht ein.
- ③① Die Abdeckung für Radio-Blackbox muss parallel zur Blende, bis zum Anschlag, eingesetzt werden.
- ③② Die beiden Befestigungslöcher der Abdeckung für Radio-Blackbox müssen genau über den beiden Löchern des Schwenkmechanismus liegen.

## IT

- ②⑨ Coperchio alloggiamento radio.
- ③⑩ Inserire il coperchio alloggiamento radio nella fessura del coperchio del dock della radio.
- ③① Il coperchio alloggiamento radio deve essere inserito parallelamente al coperchio alloggiamento radio, fino all'arresto.
- ③② I due fori di montaggio del coperchio alloggiamento radio devono trovarsi esattamente sopra i due fori del meccanismo girevole.

## FR

- ②⑨ Couverture du boîtier de la radio.
- ③⑩ Insérez le couvercle du boîtier de la radio dans la fente du couvercle du socle de la radio.
- ③① Le couvercle du boîtier de la radio doit être inséré parallèlement au couvercle du socle de la radio, jusqu'à la butée.
- ③② Les deux trous de fixation du couvercle du boîtier radio doivent se trouver exactement au-dessus des deux trous du mécanisme de pivotement.

**EN** Installation (33-36)

**DE** Einbau (33-36)

**FR** Installation (33-36)

**ES** Instalación (33-36)

**IT** Installazione (33-36)



**33**

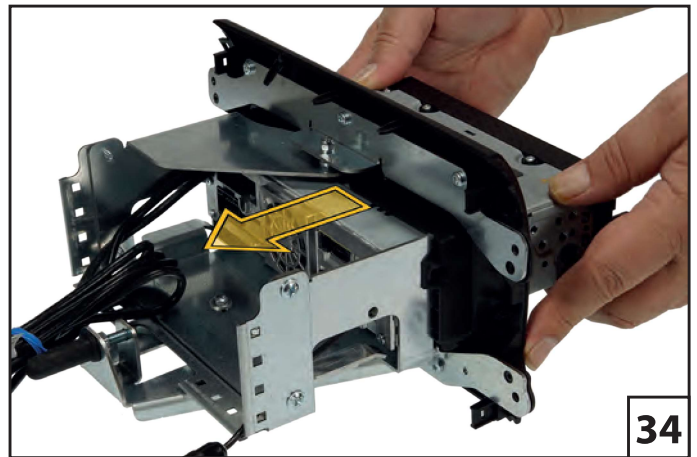

**34**

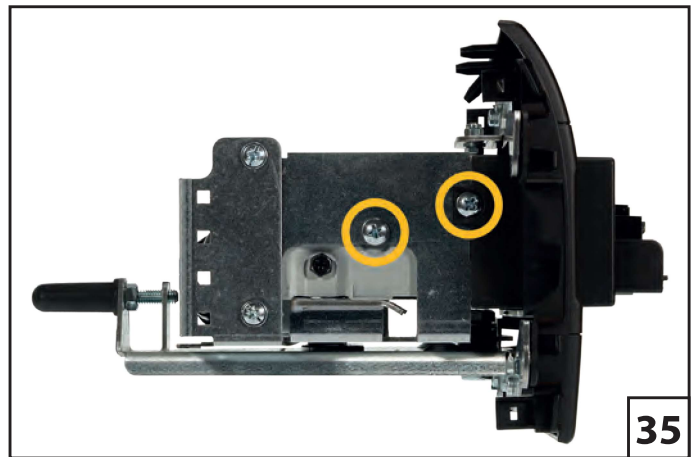

**35**

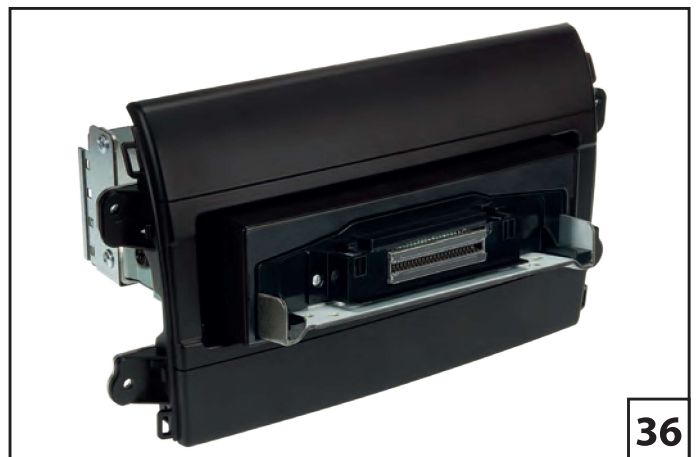

**36**

## EN

- ③③ Alpine Halo unit (iLX-F905/-F115D or INE-F904DC).
- ③④ Insert the Alpine Halo unit into the holder. Make sure that the holes for screwing the holder and Alpine Halo unit are on top of each other
- ③⑤ Screw the Alpine Halo unit to the swivel mechanism using the four flat-head screws (two per side).
- ③⑥ Pre-assembly is completed.

## ES

- ③③ Unidad Alpine Halo (iLX-F905/-F115D o INE-F904DC).
- ③④ Inserte la unidad Alpine Halo en el soporte. Asegúrese de que los orificios para atornillar el soporte y la unidad Alpine Halo estén uno encima del otro.
- ③⑤ Atornille la unidad Alpine Halo al soporte utilizando los cuatro tornillos de cabeza plana (dos por lado).
- ③⑥ Completado el premontaje.

## DE

- ③③ Alpine Halo Radio (iLX-F905/-F115D oder INE-F904DC).
- ③④ Schieben Sie das Alpine Halo Radio von vorn in den Schwenkmechanismus ein. Achten Sie darauf, dass die Löcher zum verschrauben des Halters mit dem Alpine Halo Radio, übereinander liegen
- ③⑤ Schrauben Sie das Alpine Halo Radio mit den vier Flachkopfschrauben (zwei je Seite) an dem Schwenkmechanismus fest.
- ③⑥ Die Vormontage ist abgeschlossen.

## IT

- ③③ Unità Alpine Halo (iLX-F905/-F115D o INE-F904DC).
- ③④ Inserire l'unità Alpine Halo nel supporto. Assicurarsi che i fori di avvitamento siano uno sopra l'altro.
- ③⑤ Avvitare l'unità Alpine Halo al meccanismo girevole con le quattro viti a testa piatta (due per lato).
- ③⑥ La fase di pre-montaggio è terminata.

## FR

- ③③ Unité centrale de l'autoradio Alpine Halo (iLX-F905/-F115D ou INE-F904DC).
- ③④ Insérez l'unité centrale dans sont logement. Veillez à ce que les trous pour le vissage soient superposés.
- ③⑤ Vissez le dispositif de l'autoradio Alpine Halo au mécanisme de pivotement à l'aide des quatre vis à tête plate (deux par côté).
- ③⑥ Le pré-assemblage est terminé.

**EN** Installation (37-40)

**DE** Einbau (37-40)

**FR** Installation (37-40)

**ES** Instalación (37-40)

**IT** Installazione (37-40)

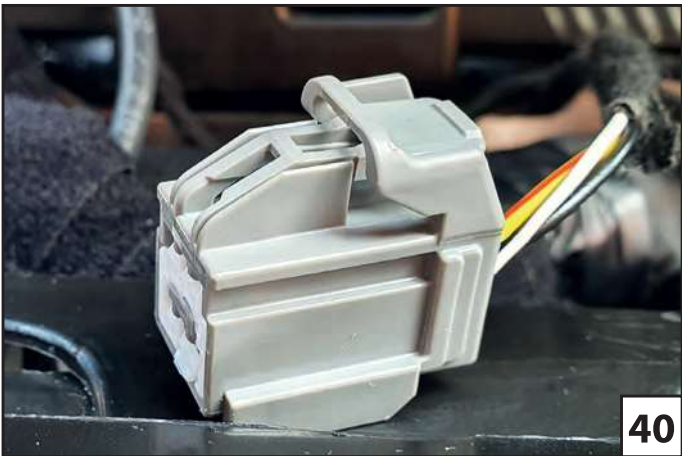
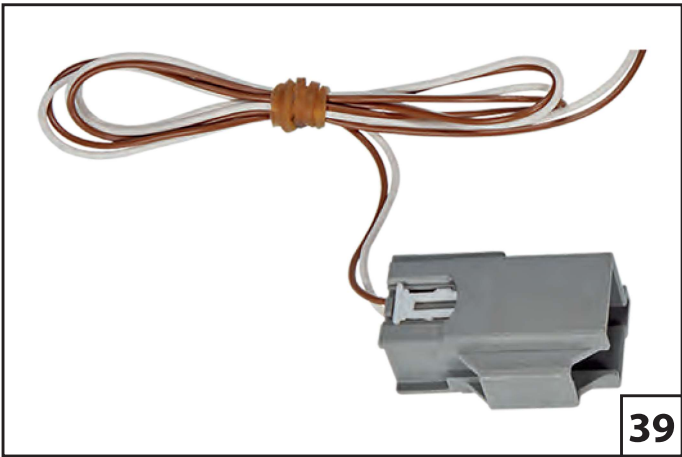
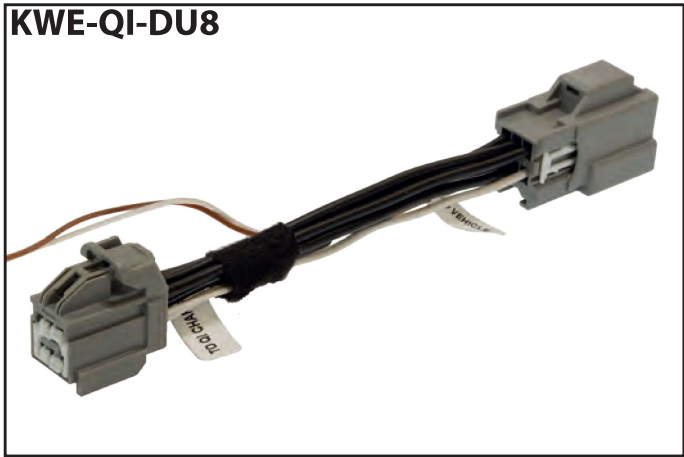
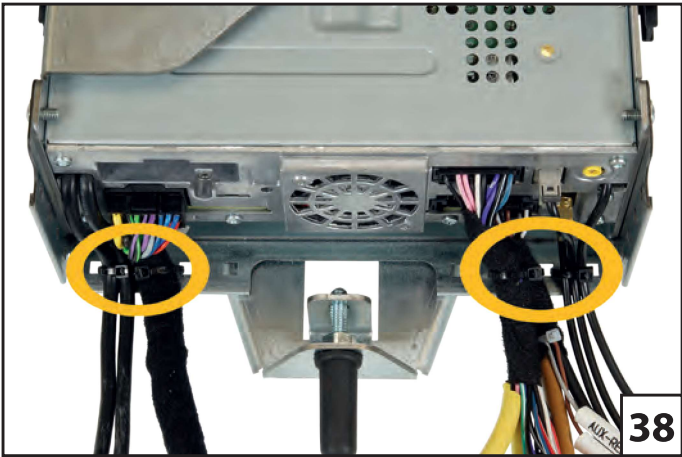
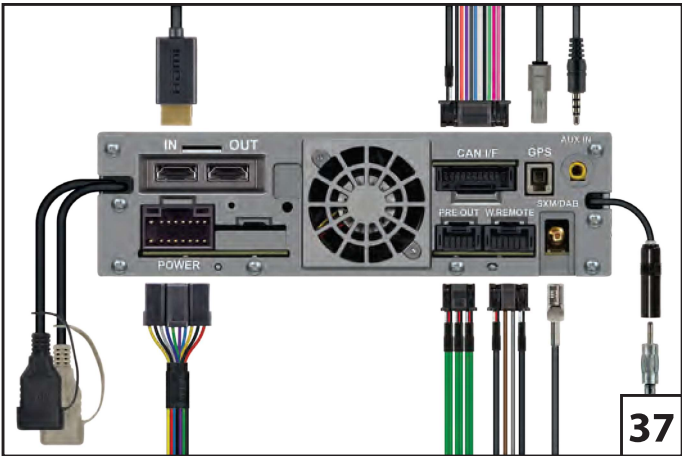



## EN

- ③7 Connect the supplied cable harnesses to the Alpine Halo unit. Pre-Out is only needed, if you use an external amplifier.
- ③8 Fix the connection cables to the swivel mechanism with the four cable ties supplied.
- ③9 LIN connector for phone buttons. If a Qi charger is present, the Adapter KWE-QI-DU8 (sold separately) will be needed.
- ④0 Connect the LIN connector to the vehicle harness. **DO NOT USE THE ORANGE CONNECTOR (230V)!** The connector can be found near the air conditioning control panel or between the cup holders.

## ES

- ③7 Conecte los diferentes cableados suministrados a la unidad principal. Las salidas de previo únicamente serán necesarias si utiliza un amplificador externo.
- ③8 Fije los cables de conexión al mecanismo giratorio con las cuatro bridas suministradas.
- ③9 Conector LIN para botones de teléfono. Si hay un cargador Qi presente, se necesitará el adaptador KWE-QI-DU8 (vendido por separado).
- ④0 Conecte el conector LIN al arnés del vehículo. **NO UTILICE EL CONECTOR NARANJA (230V)!** El conector se puede encontrar cerca de los controles de aire acondicionado o entre los portavasos.

## DE

- ③7 Schließen Sie die mitgelieferten Kabel am Alpine Halo Radio an. Vorverstärkerkabel wird nur benötigt, wenn Sie einen externen Verstärker betreiben.
- ③8 Befestigen Sie die Anschlusskabel mit den vier beiliegenden Kabelbindern am Rahmen.
- ③9 LIN-Anschluss für Telefontasten. Wenn ein Qi-Ladegerät verbaut ist, wird der Adapter KWE-QI-DU8 (optional) benötigt.
- ④0 Verbinden Sie den LIN-Anschluss mit dem Fahrzeugkabelbaum. **NUTZEN SIE NICHT DEN ORGANGEN STECKER (230V)!** Der Stecker befindet sich in der Nähe des Klimabedienteils oder zwischen den Getränkehaltern.

## IT

- ③7 Connettere il cablaggio fornito all'unità principale. Il PRE-out è necessario soltanto nel caso in cui venga utilizzato un amplificatore esterno.
- ③8 Fissare i cavi di collegamento al meccanismo girevole con le quattro fascette in dotazione.
- ③9 Connettore LIN per i pulsanti del telefono. Se è presente un caricabatterie Qi, sarà necessario l'adattatore KWE-QI-DU8.
- ④0 Collegare il connettore LIN al cablaggio del veicolo. **NON UTILIZZARE IL CONNETTORE ARANCIONE (230V)!** Il connettore si trova vicino ai comandi dell'aria condizionata o tra i portabicchieri.

## FR

- ③7 Connectez les faisceaux de câbles fournis à l'unité principale. Pre-Out n'est nécessaire que si vous utilisez un amplificateur externe.
- ③8 Fixez les câbles de connexion au mécanisme de pivotement à l'aide des quatre serre-câbles fournis.
- ③9 Connecteur LIN pour boutons de téléphone. Si un chargeur Qi est présent, l'adaptateur KWE-QI-DU8 sera nécessaire.
- ④0 Connectez le connecteur LIN au faisceau du véhicule. **N'UTILISEZ PAS LE CONNECTEUR ORANGE (230V)!** Le connecteur se trouve près des commandes de climatisation ou entre les porte-gobelets.

**EN** Installation (41-44)

**DE** Einbau (41-44)

**FR** Installation (41-44)

**ES** Instalación (41-44)

**IT** Installazione (41-44)



## EN

- ④1 Connect the unit cables to the corresponding connectors in the vehicle.
- ④2 Insert the pre-assembled and wired unit into the radio slot.
- ④3 Secure the unit with the 4 original T25 screws that you removed at the beginning of the procedure.
- ④4 Put back the air vents to their original position. The installation is now complete.

## ES

- ④1 Conecte los cables de la unidad a los conectores correspondientes del vehículo.
- ④2 Inserte la unidad premontada y cableada en el hueco de la radio.
- ④3 Fije la unidad con los cuatro tornillos T25 originales que quitó al comienzo del procedimiento.
- ④4 Vuelva a colocar los aireadores en su posición original. La instalación está completada.

## DE

- ④1 Verbinden Sie die Gerätekabel mit den entsprechenden Anschlüssen im Fahrzeug.
- ④2 Setzen Sie das vormontierte und verkabelte Gerät in den Radioschacht ein.
- ④3 Verschrauben Sie das Gerät mit den vier originalen Torx T25 Schrauben, die Sie am Anfang der Montage entfernt haben.
- ④4 Setzen Sie die Luftausströmer wieder ein. Die Installation ist nun abgeschlossen.

## IT

- ④1 Collegare i cavi dell'unità ai connettori corrispondenti nel veicolo.
- ④2 Inserire l'unità premontata e cablata nello slot della radio.
- ④3 Fissare l'unità con le quattro viti T25 originali rimosse all'inizio della procedura.
- ④4 Riportare le prese d'aria nella posizione originale. L'installazione è ora completata.

## FR

- ④1 Connectez les câbles de l'unité aux connecteurs correspondants dans le véhicule.
- ④2 Insérez l'unité préassemblée et câblée dans la fente de la radio.
- ④3 Fixez l'unité avec les quatre vis T25 d'origine que vous avez retirées au début de la procédure.
- ④4 Remettez les grilles d'aération dans leur position d'origine. L'installation est maintenant terminée.

**EN** Installation (45-48)

**DE** Einbau (45-48)

**FR** Installation (45-48)

**ES** Instalación (45-48)

**IT** Installazione (45-48)

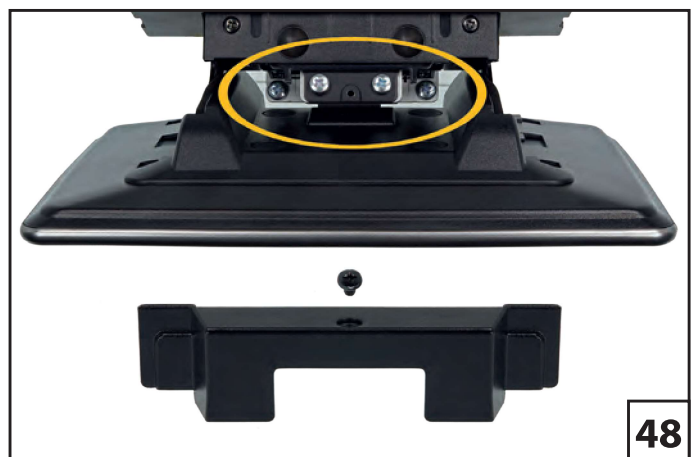
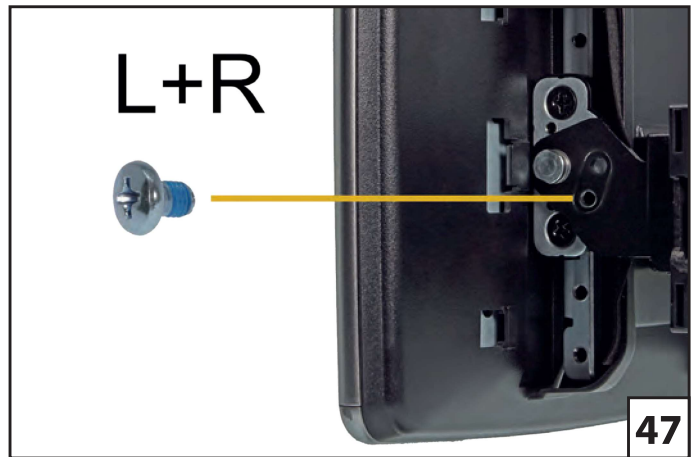
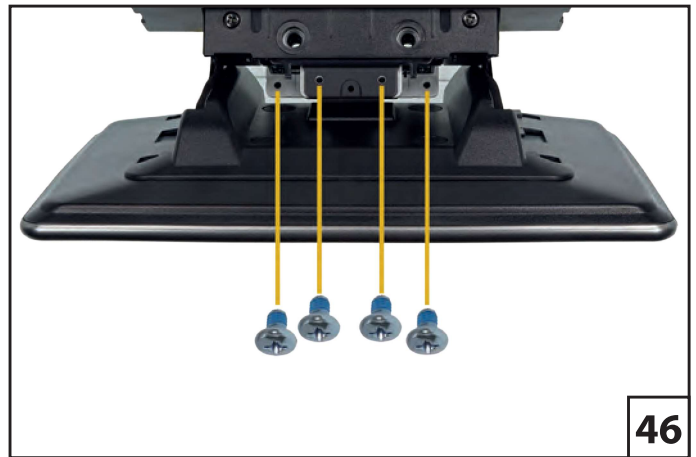

INE-F904DC



36 - 39



**Mounting  
Variations**



40 - 43

iLX-F905D  
iLX-F115D

## EN

- ④5 Confirm that the slider is in the front position (default) and attach the display to the assembled main unit in the dashboard.  
**Note:** To adjust the display position, please also refer to the device manual.
- ④6 Tilt the screen for easier access to the screws. Fix the display with 4 flush-head screws.
- ④7 Determine height and angle of the display and fix it on both sides.
- ④8 Position of upper cover.

## ES

- ④5 Confirme que el conector de la pantalla de la base se encuentra en su posición más externa (por defecto) y conecte la pantalla a la unidad principal. **Nota:** Para ajustar la posición de la pantalla, consulte también el manual de la unidad.
- ④6 Incline la pantalla para acceder más fácilmente a los tornillos de sujeción. Fije la pantalla con los 4 tornillos.
- ④7 Seleccione la altura y el ángulo del display y fíjelo en ambos lados.
- ④8 Posición de la tapa superior.

## DE

- ④5 Die verstellbare Monitoraufnahme der Blackbox muss in der vorderen Position sein (Standardeinstellung). Stecken Sie den Bildschirm am montierten Gerät im Armaturenbrett an. **Hinweis:** Zur Anpassung der Displayposition, bitte auch die Geräteanleitung beachten.
- ④6 Den Bildschirm neigen, um die Schrauben besser montieren zu können. Den Bildschirm mit den 4 Senkkopfschrauben befestigen.
- ④7 Höhe und Winkel des Bildschirms festlegen und befestigen Sie diesen auf beiden Seiten.
- ④8 Position der oberen Stromversorgungsplatte.

## IT

- ④5 Verificare che il cursore sia nella posizione più esterna (predefinita) e fissare il display all'unità principale.  
**Nota:** Per regolare la posizione del display, consultare il manuale dell'unità.
- ④6 Inclinare lo schermo per facilitare l'accesso alle viti. Fissare il display con 4 viti a testa piatta.
- ④7 Determinare l'altezza e l'angolo del display e fissarlo su entrambi i lati.
- ④8 Posizione del Coperchio superiore.

## FR

- ④5 Confirmez que le curseur est dans la position la plus à l'extérieur (par défaut) et fixez l'écran à l'unité principale. **Remarque:** Pour régler la position d'affichage, veuillez également consulter le manuel de l'appareil.
- ④6 Inclinez l'écran pour un accès plus facile aux vis. Fixez l'écran avec 4 vis cruciformes.
- ④7 Déterminez la hauteur et l'angle de l'écran d'affichage et fixez-le des deux côtés.
- ④8 Position de la Plaque d'Alimentation supérieure.

**EN** Installation (49-52)





**DE** Einbau (49-52)

**FR** Installation (49-52)

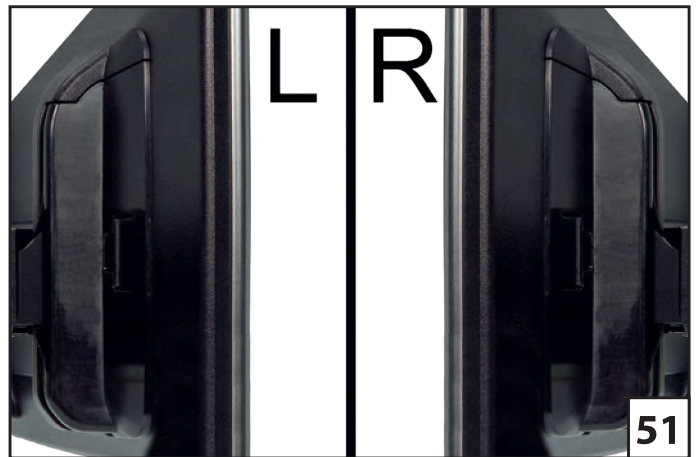
**ES** Instalación (49-52)

**IT** Installazione (49-52)



<b>A</b>  INE-F904DC	<b>B</b>  iLX-F905D iLX-F115D
<b>Mounting Variations</b>	
 36 - 39	 40 - 43

## EN

- ④⑨ Fix the Power Plate with the screw.  
**Note:** If the Power Plate is not fixed, the unit will not switch on.
- ⑤⑩ Covers for display mounting bracket. Attach both covers as shown, make sure the clips engage properly.
- ⑤① Left and right side with attached covers.
- ⑤② Installation is done. For the operation of the CAN interface, can be found further on in this manual.

## ES

- ④⑨ Fije la placa con el tornillo. **Nota:** Si la placa de alimentación no se fija adecuadamente, la unidad no se encenderá.
- ⑤⑩ Cubierta para soportes de montaje del display. Fije ambas cubiertas como se muestra, asegúrese de que los clips encajen correctamente.
- ⑤① Lado izquierdo y derecho con cubiertas colocadas.
- ⑤② La instalación está finalizada. Para información sobre el funcionamiento del interface CAN, más adelante en este manual.

## DE

- ④⑨ Befestigen Sie die Stromversorgungsplatte mit der Schraube. **Hinweis:** Wenn die Stromversorgungsplatte nicht montiert ist, schaltet das Gerät nicht ein.
- ⑤⑩ Abdeckungen für den Montagerahmen des Bildschirms. Befestigen Sie beide Abdeckungen wie gezeigt. Stellen Sie sicher, dass die Clips einrasten.
- ⑤① Beide Seiten mit montierten Abdeckungen.
- ⑤② Der Einbau ist beendet. Erläuterungen zur Bedienung des CAN-Interfaces, finden Sie im hinteren Teil dieser Anleitung.

## IT

- ④⑨ Fissare il coperchio superiore con la vite. **Nota:** se il coperchio superiore non è fissato, l'unità non si accende.
- ⑤⑩ Coperchi per la staffa di montaggio del display. Fissare entrambe le coperture come mostrato, assicurarsi che le clip si aggancino correttamente.
- ⑤① Lato sinistro e destro con le coperture attaccate.
- ⑤② L'installazione è terminata. Per il funzionamento dell'interfaccia CAN, si trovano più avanti in questo manuale.

## FR

- ④⑨ Fixez le Plaque d'Alimentation avec la vis. **Remarque:** Si le couvercle supérieur n'est pas fixé, l'appareil ne s'allumera pas.
- ⑤⑩ Couvercles pour support de montage d'écran. Fixez les deux couvercles comme indiqué, assurez-vous que les clips s'enclenchent correctement.
- ⑤① Côté gauche et droit avec couvercles montés.
- ⑤② L'installation est terminée. Pour le fonctionnement de l'interface CAN, se trouvent plus loin dans ce manuel.

**EN** Installation (53-56)

**DE** Einbau (53-56)

**FR** Installation (53-56)

**ES** Instalación (53-56)

**IT** Installazione (53-56)

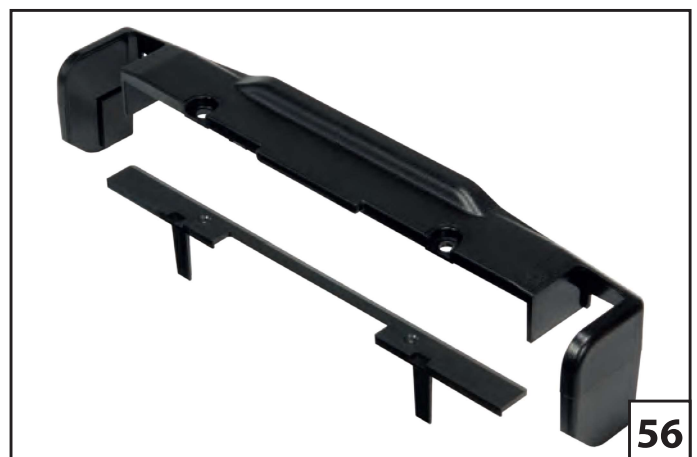
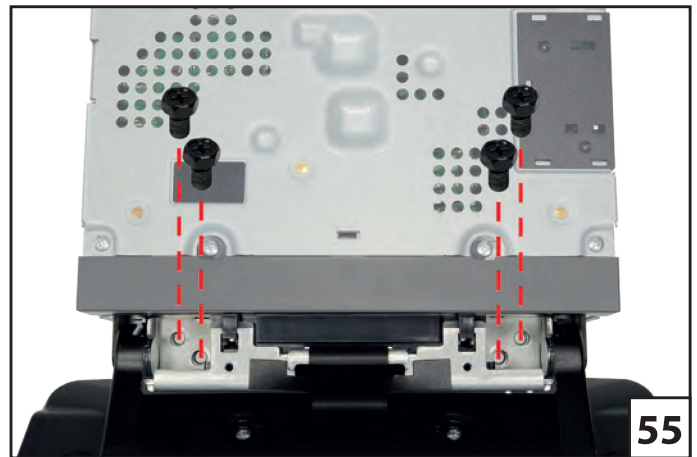

INE-F904DC



**Mounting  
Variations**

iLX-F905D  
iLX-F115D



36 - 39



40 - 43



## EN

- ⑤③ Attach the cover rear of the display unit, depending on the installation height.
- ⑤④ Confirm that the slider is in the rear position (default) and attach the display to the assembled main unit in the dashboard.  
**Note:** To adjust the display position, please also refer to the device manual.
- ⑤⑤ Tilt the screen for easier access to the screws. Fix the display with 4 screws.
- ⑤⑥ Power Plate and Cover Hinge.

## ES

- ⑤③ Fije la cubierta trasera de la unidad de display, dependiendo de la altura de instalación.
- ⑤④ Confirme que el conector de la pantalla de la base se encuentra en su posición trasera (por defecto) y conecte la pantalla a la unidad principal.  
**Nota:** Para ajustar la posición de la pantalla, consulte también el manual de la unidad.
- ⑤⑤ Incline la pantalla para acceder más fácilmente a los tornillos de sujeción. Fije la pantalla con los 4 tornillos.
- ⑤⑥ Placa de alimentación y cubierta de bisagra.

## DE

- ⑤③ Kleben Sie die Abdeckungen, je nach Einbauhöhe, hinten am Bildschirm an.
- ⑤④ Die verstellbare Monitoraufnahme der Blackbox muss in der hinteren Position sein (Standardeinstellung). Stecken Sie den Bildschirm am montierten Gerät im Armaturenbrett an.  
**Hinweis:** Zur Anpassung der Displayposition, beachten Sie bitte auch die Geräteanleitung.
- ⑤⑤ Den Bildschirm neigen, um die Schrauben besser montieren zu können. Den Bildschirm mit seinen 4 Schrauben befestigen.
- ⑤⑥ Stromversorgungsplatte und Scharnierabdeckung.

## IT

- ⑤③ Fissare il coperchio posteriore al monitor dell'unità, a seconda dell'altezza di installazione desiderata.
- ⑤④ Verificare che il cursore sia nella posizione indietro (predefinita) e fissare il display all'unità principale.  
**Nota:** Per regolare la posizione del display, consultare il manuale dell'unità.
- ⑤⑤ Inclinare lo schermo per facilitare l'accesso alle viti. Fissare il display con 4 viti.
- ⑤⑥ Piastra di alimentazione e cerniera di copertura.

## FR

- ⑤③ Fixez le capot arrière au dos de l'écran, en fonction de la hauteur d'installation.
- ⑤④ Placez le support de moniteur réglable de la boîte noire en position arrière (réglage par défaut) et branchez l'écran sur l'appareil monté dans le tableau de bord.  
**Remarque:** Pour régler la position d'affichage, veuillez également consulter le manuel de l'appareil.
- ⑤⑤ Inclinez l'écran pour un accès plus facile aux vis. Fixez l'écran avec 4 vis.
- ⑤⑥ Plaque d'alimentation et charnière du cache.

EN Installation (57-60)

DE Einbau (57-60)

FR Installation (57-60)

ES Instalación (57-60)

IT Installazione (57-60)

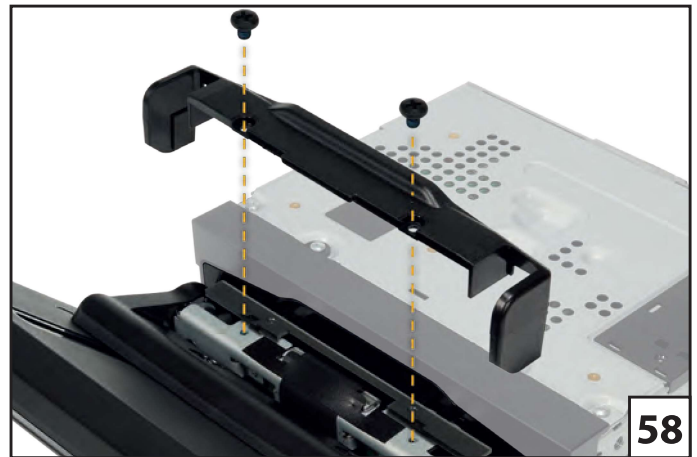
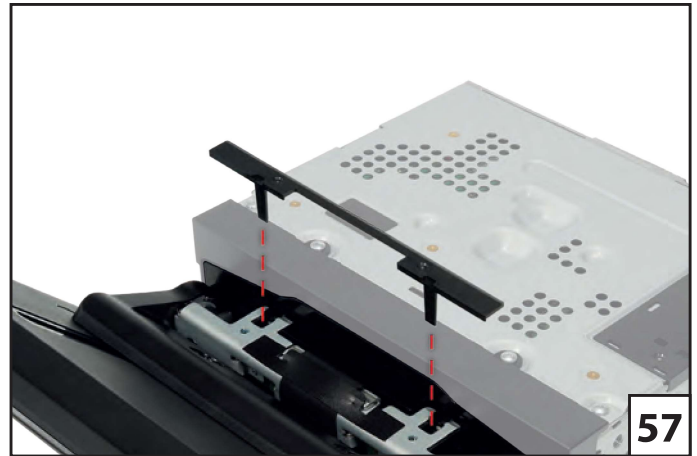

A



INE-F904DC



36 - 39

B



**Mounting  
Variations**

iLX-F905D  
iLX-F115D



40 - 43

## EN

- ⑤7 Mount the Power Plate.
- ⑤8 Mount the Cover Hinge using 2 screws.
- ⑤9 Ready mounted Cover Hinge.
- ⑥0 Installation is done. For the operation of the CAN interface, can be found further on in this manual.

## ES

- ⑤7 Coloque la placa de alimentación.
- ⑤8 Monte la cubierta de bisagra usando 2 tornillos.
- ⑤9 Cubierta de bisagra montada.
- ⑥0 La instalación está finalizada. Para información sobre el funcionamiento del interface CAN, más adelante en este manual.

## DE

- ⑤7 Montieren Sie die Stromversorgungsplatte.
- ⑤8 Befestigen Sie die Scharnierabdeckung mit den zwei Schrauben.
- ⑤9 Fertig montierte Scharnierabdeckung.
- ⑥0 Der Einbau ist beendet. Erläuterungen zur Bedienung des CAN-Interfaces, finden Sie im hinteren Teil dieser Anleitung.

## IT

- ⑤7 Montare la piastra di alimentazione prima di accendere la radio.
- ⑤8 Montare il coperchio con le 2 viti.
- ⑤9 Risultato finale con coperchio posizionato.
- ⑥0 L'installazione è terminata. Per il funzionamento dell'interfaccia CAN, si trovano più avanti in questo manuale.

## FR

- ⑤7 Fixez le Plaque d'Alimentation.
- ⑤8 Fixez le couvercle de la charnière avec les deux vis.
- ⑤9 Couvercle de charnière entièrement assemblé.
- ⑥0 L'installation est terminée. Pour le fonctionnement de l'interface CAN, se trouvent plus loin dans ce manuel.

**EN** Checking the CAN Bus Connection

**DE** Prüfen der CAN Bus Verbindung

**FR** Vérification de la connexion CAN

**ES** Comprobando la conexión CAN Bus

**IT** Comprobación de la conexión del bus CAN

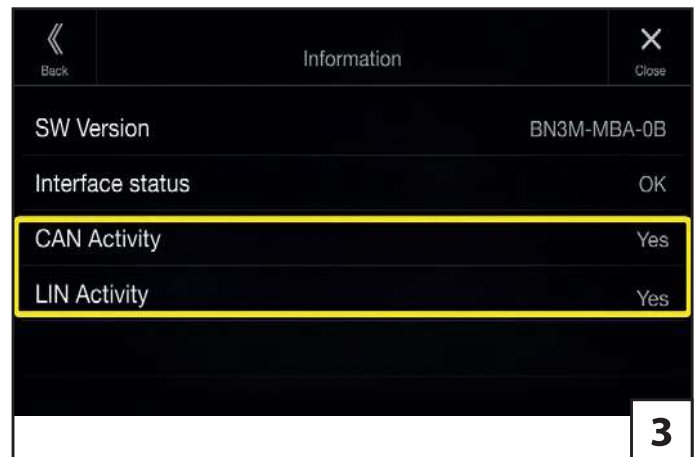
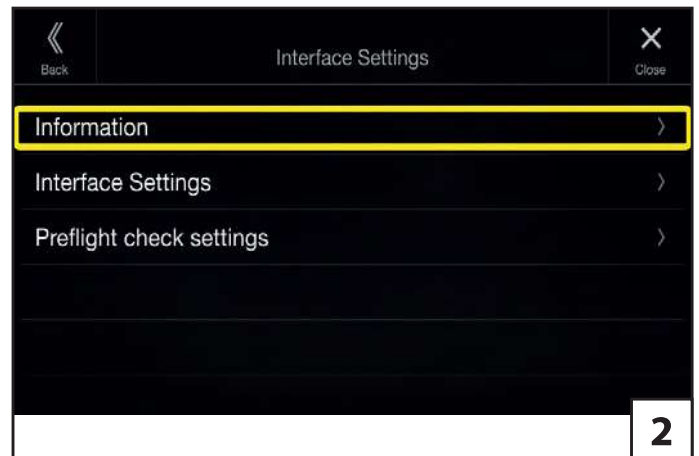
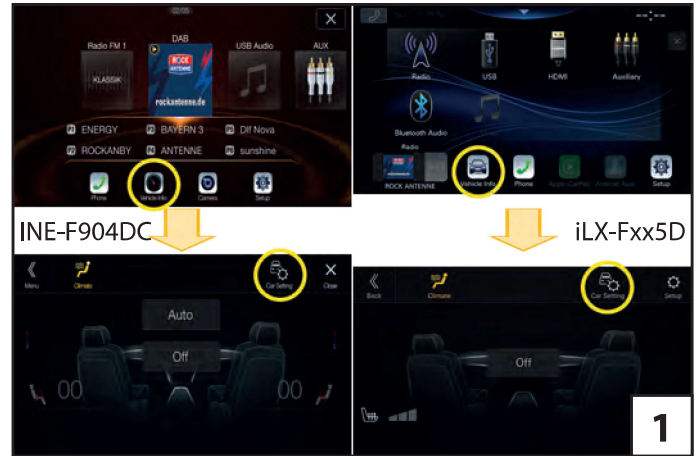

## EN

- ① Access the interface settings like this:  
Press the *MENU / HOME* button (Hard Key) on the INE-F904DC / iLX-Fxx5D. And now press the *Vehicle Info* and the *Car Setting* button on screen to access the *Main menu* of interface.
- ② Select *Information*.
- ③ Check for *Yes* under *CAN Activity / LIN Activity* (*LIN activity = Yes*, only when using SWRC) in the *Information* menu.  
If *No* is shown, you need to confirm the connection of the CAN / LIN cables.

## ES

- ① Accede a los ajustes de la interfaz de la siguiente manera:  
Presione el botón *MENU / HOME* (Tecla física) en la unidad INE-F904DC / iLX-Fxx5D. Ahora presione *Info Vehículo*. Presione *Ajus Vehículo* para acceder al *Menu principal* de la interfaz.
- ② Seleccione *Información*.
- ③ Verifique en el menú *Información* si *Actividad CAN / Actividad LIN* muestra *SI*. Si muestra *NO*, comprobar conexión de cables CAN/LIN.

## DE

- ① Zu den Interface Einstellungen gelangen Sie über: Drücken Sie die Taste *MENÜ / HOME* (Hard Key) am INE-F904DC / iLX-Fxx5D. Jetzt drücken Sie den Button *KFZ Info* und danach den Button *KFZ Einstell.* um das *Hauptmenü* des Interface zu öffnen.
- ② Wählen Sie *Information* aus.
- ③ Prüfen Sie, ob *Ja* bei *CAN Aktivität / LIN Aktivität* (*LIN Aktivität = Ja*, nur bei Verwendung der Lenkradfernbedienung) im Menü *Information* angezeigt wird. Falls *Nein* angezeigt wird, prüfen Sie den Anschluß der CAN-/LIN-Leitungen.

## IT

- ① Accedere alle impostazioni dell'interfaccia nel seguente modo: Premere il tasto *MENU / HOME* (tasto rigido) dell'unità principale INE-F904DC / iLX-Fxx5D e premere il pulsante *Info veicolo*. Premere il pulsante *Impostazioni Veicolo* sullo schermo per accedere al *Menu principale* dell'interfaccia.
- ② Selezionare *Informazioni*.
- ③ Verificare che l'*Attività CAN / LIN* sia impostata su *ON* all'interno del menu *informazioni*. Nel caso in cui l'*Attività CAN / LIN* sia impostata su *NO*, è necessario controllare la connessione dei cavi CAN / LIN.

## FR

- ① Pour accéder aux paramètres de l'interface, suivez cette procédure: Appuyez sur le bouton *MENU / HOME* (Hard Key) puis sur *Info Véhicule*. Sur l'écran, appuyez sur le bouton *Rég. Véhicule* pour accéder au *Menu principal*.
- ② Sélectionnez *Information*.
- ③ Vérifiez que *Oui* s'affiche sous *Activité CAN / Activité LIN* (activité LIN uniquement en cas d'utilisation du SWRC) dans le menu *Information*. Si *Non* est affiché, assurez-vous de la bonne connexion des câbles CAN / LIN.

**EN** **Interface Settings (1)**

**DE** **Interface Einstellungen (1)**

**FR** **Réglages d'interface (1)**

**ES** **Configuración de interfaz (1)**

**IT** **Impostazioni dell'interfaccia (1)**

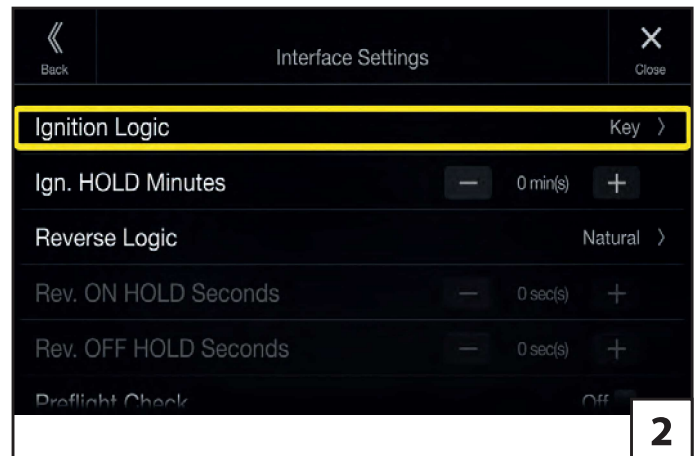
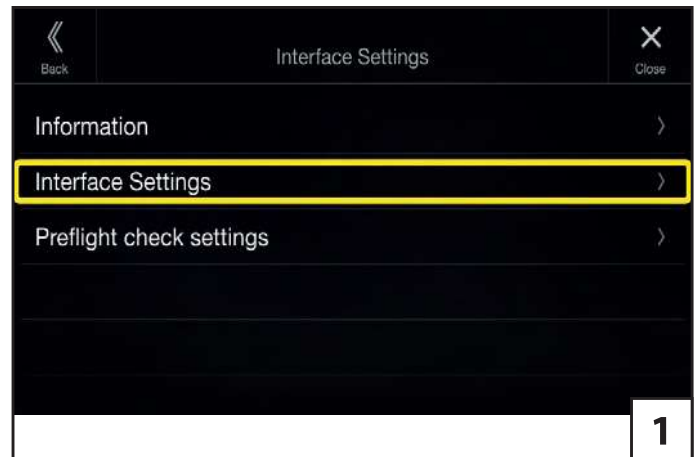

## EN

- ① Select *Interface Settings* from main menu.
- ② *Ignition Logic (Key / Door)* defines how the Alpine Halo unit will be switched on.  
*Key*: by turning ignition key  
*Door*: by unlocking the doors, the Alpine Halo unit will switch on. This only applies to vehicles with original central locks.
- ③ *Ign. Hold Minutes (0 - 30 min(s))* defines how many minutes the Alpine Halo unit will continue to run after switching off ignition or locking doors.

## ES

- ① Seleccione *Ajustes de interfaz* en el menú principal.
- ② *Modo encendido (Llave de contacto / Cierre centralizado)* define cómo se encenderá la radio Alpine Halo.  
*Llave de contacto*: girando la llave de encendido  
*Cierre centralizado*: al desbloquear las puertas, la radio Alpine Halo se encenderá. Esto solo se aplica a vehículos con cierre centralizado de fábrica.
- ③ *Retardo de apagado (Min.) (0 - 30 min(s))* define cuántos minutos seguirá funcionando la radio Alpine Halo después de apagar el encendido o bloquear las puertas.

## DE

- ① Wählen Sie im Hauptmenü die Option *Interface Einstellungen*.
- ② Die *Zündungslogik (Schlüssel / Tür)* definiert, wie das Alpine Halo Radio eingeschaltet wird.  
*Schlüssel*: durch Drehen des Zündschlüssels  
*Tür*: Durch Entriegeln der Türen schaltet sich das Alpine Halo Radio ein. Dies gilt nur für Fahrzeuge mit Zentralverriegelung ab Werk.
- ③ *Verzögerung Zündung (0 - 30 min.)* legt fest, wie viele Minuten das Alpine Halo Radio nach dem Ausschalten der Zündung oder dem Verriegeln der Türen weiterläuft.

## IT

- ① Selezionare *Impostazioni interfaccia* dal menu principale.
- ② *Logica spegnimento (Chiave / Porta)* definisce come verrà acceso della radio Alpine Halo.  
*Chiave*: girando la chiave di accensione  
*Porta*: sbloccando le porte, della radio Alpine Halo si accenderà. Questo vale solo per i veicoli dotati di chiusura centralizzata.
- ③ *Mantenimento sottochiave (0 - 30 min)* definisce per quanti minuti della radio Alpine Halo continuerà a funzionare dopo aver spento l'accensione o bloccato le porte.

## FR

- ① Sélectionnez *Paramètres de l'Interface* dans le menu principal.
- ② La *Logique d'allumage (Deverouillage / Portes)* définit la manière dont l'autoradio Alpine sera allumé.  
*Deverouillage*: en tournant la clé de contact  
*Portes*: en déverrouillant les portes, l'autoradio Alpine s'allume. Ceci s'applique uniquement aux véhicules avec portes d'usine.
- ③ *Délai d'extinction (0 - 30 min(s))* définit le nombre de minutes pendant lesquelles l'autoradio Alpine continuera à fonctionner après avoir coupé le contact ou verrouillé les portes.

EN **Interface Settings (2)**

DE **Interface Einstellungen (2)**

FR **Réglages d'interface (2)**

ES **Configuración de interfaz (2)**

IT **Impostazioni dell'interfaccia (2)**





## EN

- ④ When *Reverse Logic (Natural / Delayed)* is set to *Natural*, the reverse camera image will be shown immediately after the reverse gear was selected.
- ⑤ *Delayed: Rev. ON HOLD*: Defines the delay before switching to the reverse camera (for Automatic Gearboxes (P>R>N>D)).
- ⑥ *Delayed: Rev. OFF HOLD*: The delay in seconds after reverse gear is disengaged. Allows to see the rear cam when moving forward while parking.

## ES

- ④ Cuando *Modo marcha atrás (Normal / Retardado)* se establece en *Normal*, la imagen de la cámara de marcha atrás se mostrará inmediatamente después de seleccionar la marcha atrás.
- ⑤ *Retardado: Retardo en marcha atrás*: Define el retraso antes de cambiar a la cámara de marcha atrás (para cajas de cambios automáticas (P> R> N> D)).
- ⑥ *Retardado: Retardo OFF marcha atrás*: La demora en segundos después de que se desengrana la marcha atrás. Permite ver la cámara trasera al avanzar mientras estaciona.

## DE

- ④ Wenn die *Rückwärtsganglogik (Sofort / Verzögert)* auf *Sofort* steht, wird das Bild der Rückfährkamera angezeigt, sobald der Rückwärtsgang eingelegt wird.
- ⑤ *Verzögert: Verzögerung beim Einschalten*: Bestimmt die Verzögerung in Sekunden, vor dem Einschalten des Kamerabildes (für KFZ mit Automatik (P>R>N>D)).
- ⑥ *Verzögert: Verzögerung beim Ausschalten*: Die Verzögerung in Sekunden, bis das Bild der Kamera ausgeschaltet wird. Erlaubt es die hintere Kamera anzuzeigen, wenn beim Parken vorwärts gefahren wird.

## IT

- ④ Quando *Logica Retro (Naturale / Ritardata)* è impostato su *Naturale*, l'immagine della telecamera di retromarcia verrà mostrata immediatamente dopo che è stata selezionata la retromarcia.
- ⑤ *Ritardata: Retro Ritardo Attivazione*: Definisce il ritardo prima del passaggio alla telecamera di retromarcia (per cambi automatici (P> R> N> D)).
- ⑥ *Ritardata: Retro Ritardo Disattivazione*: Indica il ritardo in secondi dopo il disinserimento della retromarcia. Consente di vedere la retro-camera durante la manovra di parcheggio.

## FR

- ④ Lorsque la *Logique d'info de recul* est réglée sur *Naturel*, l'image de la caméra de recul s'affiche immédiatement après la sélection de la marche arrière.
- ⑤ *Délai ON en seconds*: Définit le délai avant le passage à la caméra de recul (pour les boîtes de vitesses automatiques (P> R> N> D)).
- ⑥ *Délai OFF en seconds*: Le délai en secondes après le désengagement de la marche arrière. Permet de voir la caméra arrière lorsque vous circulez en marche avant lors d'un stationnement.

**EN** **Interface Settings (3)**

**DE** **Interface Einstellungen (3)**

**FR** **Réglages d'interface (3)**

**ES** **Configuración de interfaz (3)**

**IT** **Impostazioni dell'interfaccia (3)**

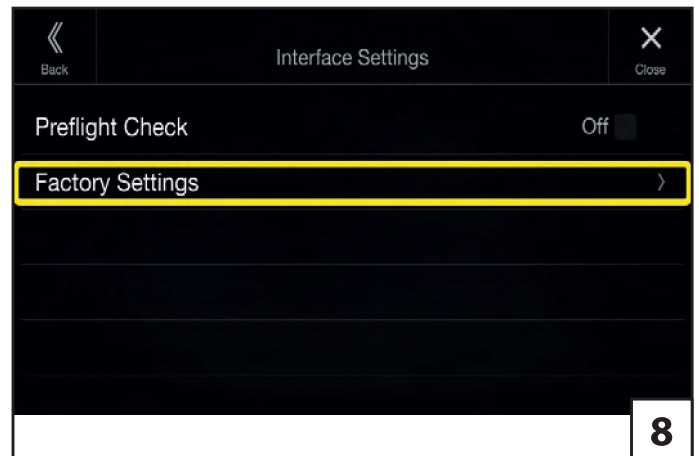
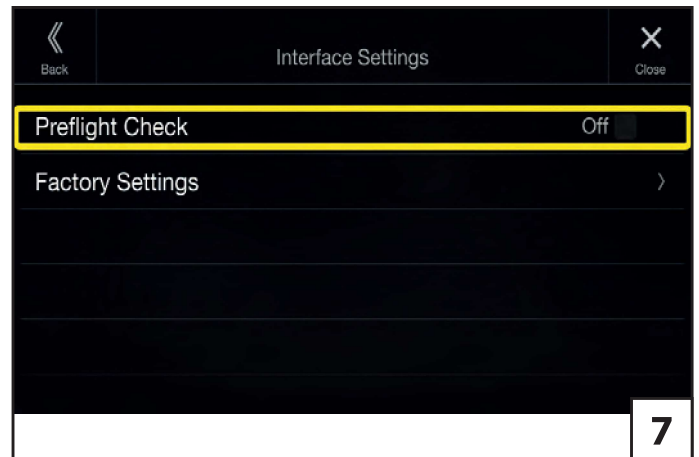

## EN

- ⑦ Activates the *Preflight Check* function in the interface (see pages 52-55 for more information).
- ⑧ *Factory Settings* will reset all interface settings.

## ES

- ⑦ Activa la función *Verificación previa* (ver páginas 52-55 para más información).
- ⑧ *Ajustes de fábrica* restablecerá todas las configuraciones de la interfaz.

## DE

- ⑦ Aktiviert die Funktion *Abfahrtskontrolle* im Interface (weitere Infos auf Seite 52-55).
- ⑧ *Werkseinstellungen* setzt das Interface zurück in den Auslieferungszustand.

## IT

- ⑦ Attiva la funzione *Avviso Sicurezza Avviamento* nell'interfaccia (per ulteriori informazioni, vedere pagine 52-55).
- ⑧ L'opzione *Impostazioni di fabbrica* consente di ripristinare tutte le impostazioni dell'interfaccia.

## FR

- ⑦ Activer la fonction *Contrôle en amont* dans l'interface (voir pages 52-55 pour plus d'informations).
- ⑧ Les *Réglages d'usine* réinitialiseront tous les paramètres d'interface.

**EN Preflight Check (1)**

**DE Abfahrtskontrolle (1)**

**FR Contrôle en amont (1)**

**ES Verificación previa (1)**

**IT Avviso Sicurezza Avviamento (1)**

LxWxH: 6,72m x 2,35m x 3,30m; 3,49t; Diesel

Please make sure to secure: Shower door, Gas, Satellite antenna, Table. Remove Levelling ramps.

1



2



3



4

## EN

- ① The “Preflight Check” feature shows the vehicle parameters and preselected warnings every time the engine is started.
- ② To enable the feature, select *MENU / HOME > Setup* on your INE-F904DC / iLX-Fxx5D.
- ③ Select *Sources* (INE-F904DC) / *Function > HDMI* (iLX-Fxx5D) from the upper icons.
- ④ In the *HDMI / HDMI Name* section select *ACC Control\**.

## ES

- ① Las funciones de “Verificación previa (Preflight Check)” muestran los parámetros del vehículo y las advertencias preseleccionadas cada vez que se arranca el motor.
- ② Para habilitar la función, seleccione *MENU / HOME > Ajustes* en su INE-F904DC / iLX-Fxx5D.
- ③ Seleccione *Fuentes* (INE-F904DC) / *Función > HDMI* (iLX-Fxx5D) en los iconos superiores.
- ④ En la sección *HDMI / Nombre HDMI*, seleccione *ACC Control\**.

## DE

- ① Die “Abfahrskontrolle (Preflight Check)” zeigt bei jedem Motorstart die Fahrzeugparameter und voreingestellte Warnungen an.
- ② Um das Feature zu aktivieren, wählen Sie *MENÜ / HOME > Setup* an Ihrem INE-F904DC / iLX-Fxx5D.
- ③ Wählen Sie *Quellen* (INE-F904DC) / *Funktionen > HDMI* (iLX-Fxx5D) in der oberen Symbolleiste aus.
- ④ In der Zeile *HDMI / HDMI Name*, wählen Sie *ACC Control\** aus.

## IT

- ① La funzione “Avviso Sicurezza Avviamento (Preflight Check)” mostra i parametri del veicolo e gli avvisi preselezionati ogni volta che viene avviato il motore.
- ② Per abilitare la funzione, selezionare *MENU / HOME > Impostazioni* sul tuo INE-F904DC / iLX-Fxx5D.
- ③ Seleziona *Sorgenti* (INE-F904DC) / *Funzioni > HDMI* (iLX-Fxx5D) dalle icone in alto.
- ④ Nella sezione *HDMI / HDMI Name* seleziona *ACC Control\**.

## FR

- ① La fonction de “Contrôle en amont (Preflight Check)” affiche les paramètres du véhicule et les avertissements préselectionnés à chaque démarrage du moteur.
- ② Pour activer la fonction, sélectionnez *MENU / ACCUEIL > Réglages* sur votre INE-F904DC / iLX-Fxx5D.
- ③ Sélectionnez *Sources* (INE-F904DC) / *Fonction > HDMI* (iLX-Fxx5D) dans les icônes supérieures.
- ④ Dans la section *HDMI / HDMI Name*, sélectionnez *ACC Control\**.

EN	*Note:	The control of TV Tuner is no longer possible when <i>ACC Control</i> is activated.
DE	*Hinweis:	Die Steuerung eines TV-Tuner ist im <i>ACC Control</i> Modus nicht mehr möglich.
FR	*Remarque:	Le contrôle du tuner TV n'est plus possible lorsque le <i>contrôle ACC</i> est activé.
ES	*Nota:	El control del sintonizador de TV ya no es posible cuando e activa el <i>control ACC</i> .
IT	*Nota:	Il controllo del sintonizzatore TV non è più possibile quando <i>ACC Control</i> è attivato.

**EN Preflight Check (2)**

**DE Abfahrtskontrolle (2)**

**FR Contrôle en amont (2)**

**ES Verificación previa (2)**

**IT Avviso Sicurezza Avviamento (2)**

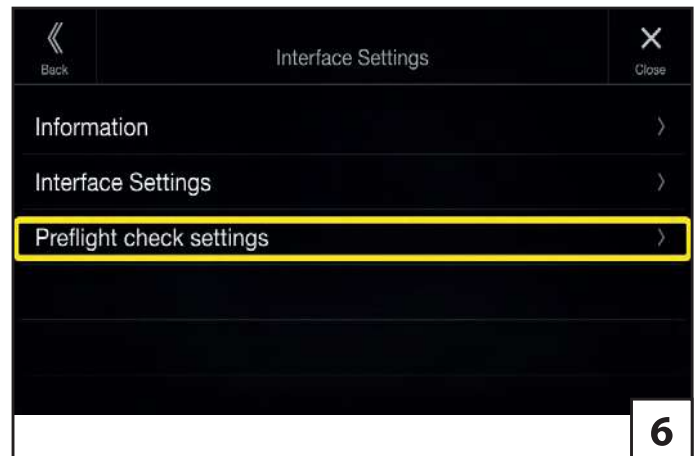
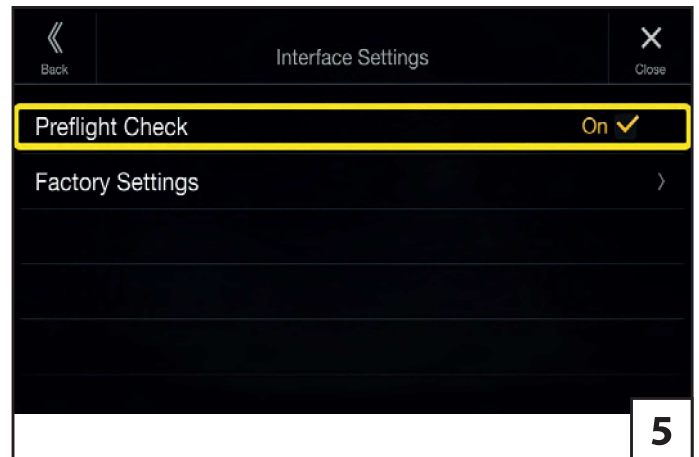

## EN

- ⑤ Now you can enable *Preflight Check* in the *Interface Settings* (see page 50-51).
- ⑥ Switch to the *Preflight check settings* and configure the parameters (see page 44-45).
- ⑦ In the upper section you can configure how long the message will be shown and the vehicle parameters you need to apply the same settings inside the navigation section of the Alpine Halo unit, if available).
- ⑧ In the lower section, select items to be shown after the engine was started.

## ES

- ⑤ Ahora puede habilitar *Verificación previa* en los *Ajustes del interface* (ver páginas 50-51).
- ⑥ Cambie a *Preflight check settings* y configure los parámetros (consulte las páginas 44-45).
- ⑦ En la sección superior puede configurar cuánto tiempo se mostrará el mensaje y los parámetros del vehículo (debe aplicar los mismos parámetros en la sección de Navi de la unidad Alpine, si está disponible).
- ⑧ En la sección inferior, seleccione los elementos que se mostrarán después de arrancar el motor.

## DE

- ⑤ Jetzt können Sie die *Abfahrtskontrolle* in den *Interface Einstellungen* aktivieren (siehe Seite 50-51).
- ⑥ Gehen Sie zu den *Einstellungen Abfahrtskontrolle* und wählen Sie die Parameter (siehe Seite 44-45).
- ⑦ Im oberen Bereich können Sie die Anzeigedauer und die Fahrzeugabmessungen einstellen (die Fahrzeugabmessungen müssen im Navigationsteil des Alpine Halo Radios ebenfalls eingestellt werden, falls vorhanden).
- ⑧ Im unteren Bereich können Sie auswählen, woran Sie bei jedem Motorstart erinnert werden möchten.

## IT

- ⑤ Ora è possibile abilitare la funzione *Avviso Sicurezza Avviamento* all'interno delle *impostazioni dell'interfaccia* (vedi pag. 50-51).
- ⑥ Passare a *Impostazioni preflight check* e configurare i parametri (vedi pag. 44-45).
- ⑦ Nella sezione superiore è possibile configurare la durata della visualizzazione del messaggio e i parametri del veicolo (è necessario applicare le stesse impostazioni all'interno della sezione di Radio Alpine Halo, se disponibile).
- ⑧ Nella sezione inferiore, seleziona gli elementi da visualizzare dopo l'avvio del motore.

## FR

- ⑤ Vous pouvez maintenant activer les *Contrôle en amont* dans les *Paramètres de l'Interface* (voir pages 50-51).
- ⑥ Passez aux *Preflight check settings* et configurez les paramètres (voir pages 44-45).
- ⑦ Dans la section supérieure, vous pouvez configurer la durée d'affichage du message et les paramètres du véhicule (vous devez appliquer ces paramètres dans la section de navigation de l'autoradio, si disponible).
- ⑧ Dans la section inférieure, sélectionnez les éléments à afficher après le démarrage du moteur.

EN Connections

DE Anschlüsse

FR Raccordements

ES Conexiones

IT Collegamenti

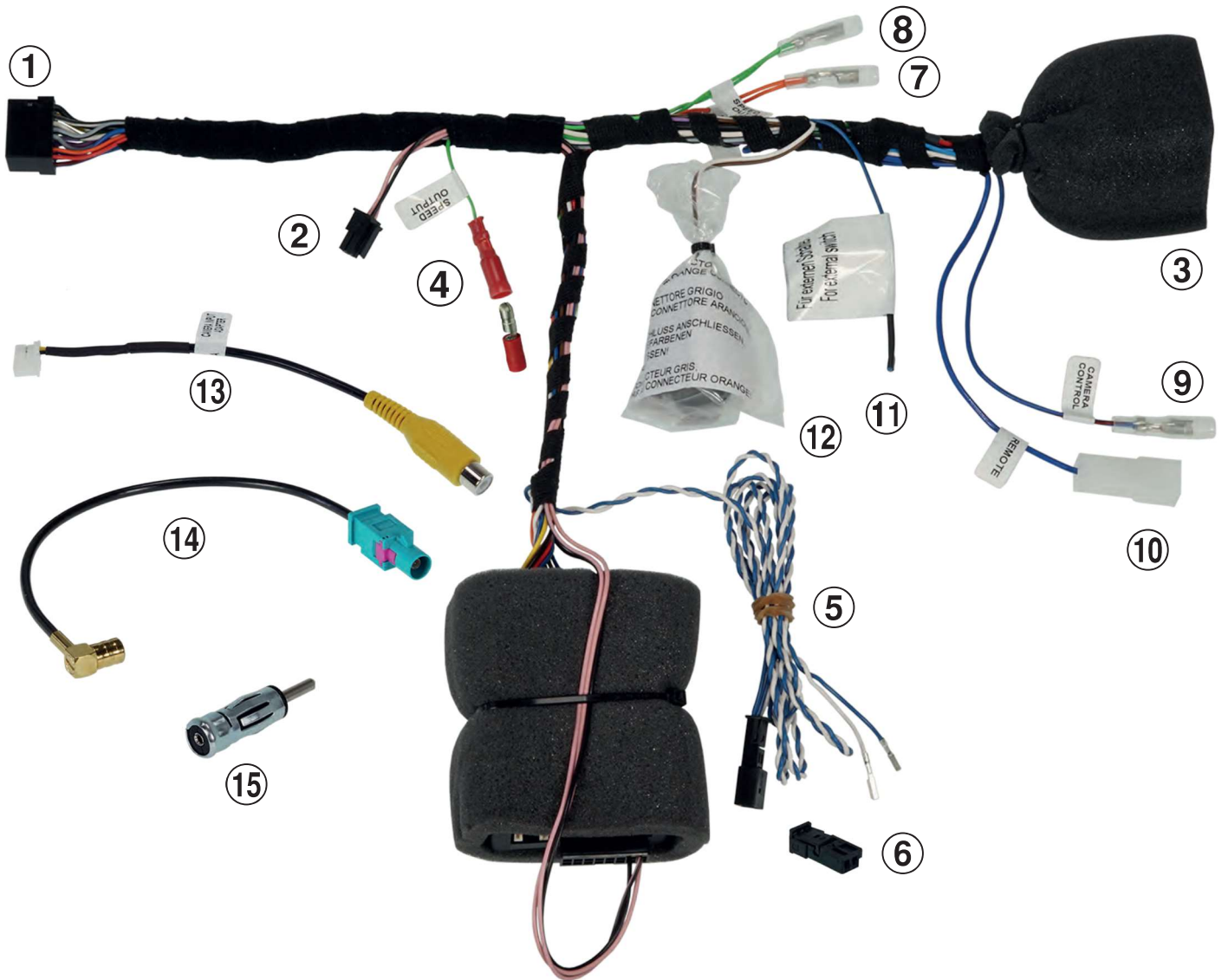



## EN

- ① Main Connector to Alpine Halo unit
- ② UART Connector to Alpine Halo unit  
"CONNECT2 I/F" plug
- ③ Vehicle Connector
- ④ SPEED output  
(must connect to the Alpine Halo unit)
- ⑤ CAN Bus Cable
- ⑥ Housing for CAN Bus Terminals
- ⑦ Reverse Output to additional accessories

## ES

- ① Conector principal de la unidad Alpine
- ② Conector UART al conector "CONNECT2 I/F" de la unidad Alpine
- ③ Conector de vehículo
- ④ Salida de pulso de velocidad (conectar al cable "Speed Sensor" de la unidad Alpine)
- ⑤ Cable de bus CAN
- ⑥ Carcasa para terminales CAN Bus
- ⑦ Salida marcha atrás para otros accesorios

## DE

- ① Stromanschlusstecker zum Alpine Halo Radio
- ② UART-Anschluss zum „CONNECT2 I/F“-Stecker des Alpine Halo Radio
- ③ Stromanschlusstecker zum Fahrzeug
- ④ Geschwindigkeitssignal-Ausgang (muss an das Alpine Halo Radio angeschlossen werden)
- ⑤ CAN-Bus Anschlusskabel
- ⑥ Gehäuse für CAN-Bus Kontakte
- ⑦ Rückfahrsignal-Ausgang für weiteres Zubehör

## IT

- ① Connettore principale della radio Alpine
- ② Connettore UART alla spina "CONNECT2 I/F" della radio Alpine
- ③ Connettore veicolo
- ④ Uscita del segnale di velocità (deve essere collegato alla radio Alpine)
- ⑤ Cavo CAN Bus
- ⑥ Alloggiamento per terminali bus CAN
- ⑦ Uscita inversa per accessori aggiuntivi

## FR

- ① Connecteur principal de l'autoradio Alpine
- ② Connecteur UART vers la prise "CONNECT2 I/F" de l'autoradio Alpine
- ③ Connecteur de véhicule
- ④ Sortie SPEED  
(doit être connecté à l'autoradio Alpine)
- ⑤ Câble de bus CAN
- ⑥ Boîtier pour bornes de bus CAN
- ⑦ Sortie inversée vers des accessoires supplémentaires

## EN

- ⑧ Speedpulse Output to additional accessories
- ⑨ Remote Out /  
Camera Control (only INE-F904DC)  
If you change the setting of *Rear Camera Cover* to *ON* in the menu of INE-F904DC, a +12V signal is only provided at this cable as soon as the camera (camera button / reverse gear) is activated on INE-F904DC. If the menu item *Rear Camera Cover* is set to *OFF*, +12V are permanently present at this cable.

## ES

- ⑧ Salida pulso de velocidad para otros accesorios
- ⑨ Salida remota /  
Control de cámara (sólo para INE-F904DC)  
Si en el menú del INE-F904DC cambia los ajustes de *Cubierta cámara trasera* a *ON*, se suministrará señal de +12V en este cable únicamente cuando la cámara se active (Engranando la marcha atrás / presionando el botón de cámara). Si en el menú se selecciona *Cubierta cámara trasera* como *OFF*, tendrá señal de +12V de manera permanente.

## DE

- ⑧ Geschwindigkeitssignal-Ausgang für weiteres Zubehör
- ⑨ Remote Ausgang /  
Camera Control (nur INE-F904DC)  
Ist im Menü des INE-F904DC der Menü-Punkt *Rückfahrkamera Ausgangsspannung* auf *ON* gesetzt, wird an diesem Kabel ein +12 V Signal ausgegeben, sobald die Kamera (Kamera-Taste / Rückwärtsgang) am INE-F904DC aktiviert ist. Steht der Menü-Punkt *Rückfahrkamera Ausgangsspannung* auf *OFF*, liegen permanent +12 V an diesem Kabel an.

## IT

- ⑧ Speedpulse Uscita per accessori aggiuntivi
- ⑨ Uscita remota /  
Controllo camera (solo per INE-F904DC)  
Se si modifica l'impostazione di *Copertura Camera Posteriore* su *ON* nel menu di INE-F904DC, su questo cavo viene fornito un segnale di +12V solo quando si attiva la telecamera (pulsante della telecamera / retromarcia) su INE-F904DC. Se la voce di menu *Copertura Camera Posteriore* è impostata su *OFF*, il segnale +12V è presente in modo permanente su questo cavo.

## FR

- ⑧ Sortie Speedpulse vers des accessoires supplémentaires
- ⑨ Sortie à distance /  
Contrôle de la caméra (uniquement INE-F904DC)  
Si vous modifiez le réglage de la *Couverture caméra arrière* de recul est réglé sur *ON* dans le menu INE-F904DC, un signal +12V ne sera émis sur ce câble que si la caméra (bouton de la caméra/marche arrière) sur le INE-F904DC est activé. Si l'élément de menu *Couverture caméra arrière* de recul est réglé sur *OFF*, il y a un +12V permanent sur ce câble.

## EN

- ⑩ Power Antenna Output
- ⑪ To external switch (+12VDC to switch on Alpine Halo unit without key)
- ⑫ To the LIN bus vehicle connector  
**ATTENTION!** Connect this connector to the GREY connector (vehicle side), DO NOT connect it to the ORANGE connector (vehicle side).
- ⑬ Camera Adapter
- ⑭ FAKRA Antenna Adapter for DAB<sup>+</sup>
- ⑮ FM Antenna Adapter

## ES

- ⑩ Salida de alimentación de antena
- ⑪ A interruptor externo (+12VDC para encender de la radio Alpine sin utilizar la llave de contacto)
- ⑫ Al conector LIN bus del vehículo  
**ATENCIÓN!** Conecte este conector al conector GRIS (del vehículo), NO lo conecte al conector NARANJA (del vehículo).
- ⑬ Adaptador de cámara
- ⑭ Adaptador de antena FAKRA para DAB<sup>+</sup>
- ⑮ Adaptador de antena FM

## DE

- ⑩ Power Antennenausgang
- ⑪ Eingangskabel für externen Einschalter (+12 VDC zum Einschalten des Alpine Halo Radio ohne Tasten oder Schlüssel)
- ⑫ Zum LIN-Bus-Fahrzeugstecker  
**ACHTUNG!** Verbinden Sie diesen Stecker mit dem GRAUEN Stecker (Fahrzeugseite), schließen Sie ihn NICHT an den ORANGEN Stecker (Fahrzeugseite) an.
- ⑬ Kameraadapter
- ⑭ FAKRA Antennenadapter für DAB<sup>+</sup>
- ⑮ UKW-Antennenadapter

## IT

- ⑩ Uscita antenna di potenza
- ⑪ All'interruttore esterno (+12VDC per accendere della radio Alpine senza chiave)
- ⑫ Al connettore del veicolo del bus LIN  
**ATTENZIONE!** Collegare questo connettore al connettore GRIGIO (lato veicolo), NON collegarlo al connettore ARANCIONE (lato veicolo).
- ⑬ Adattatore camera
- ⑭ Adattatore per antenna FAKRA per DAB<sup>+</sup>
- ⑮ Adattatore per antenna FM

## FR

- ⑩ Sortie d'antenne d'alimentation
- ⑪ Vers un interrupteur externe (+12VDC pour allumer de l'autoradio Alpine sans clé)
- ⑫ Vers le connecteur du véhicule du bus LIN  
**ATTENTION!** Connectez ce connecteur au connecteur GRIS (côté véhicule), NE le connectez PAS au connecteur ORANGE (côté véhicule).
- ⑬ Adaptateur de caméra
- ⑭ Adaptateur d'antenne FAKRA pour DAB<sup>+</sup>
- ⑮ Adaptateur d'antenne FM

**EN** Connection Chart

**DE** Anschlussplan

**FR** Tableau de raccordement

**ES** Conexiones

**IT** Collegamenti

**A**



INE-F904DC

**Connection  
Charts**



60 - 61

**B**



iLX-F905D  
iLX-F115D



62 - 63

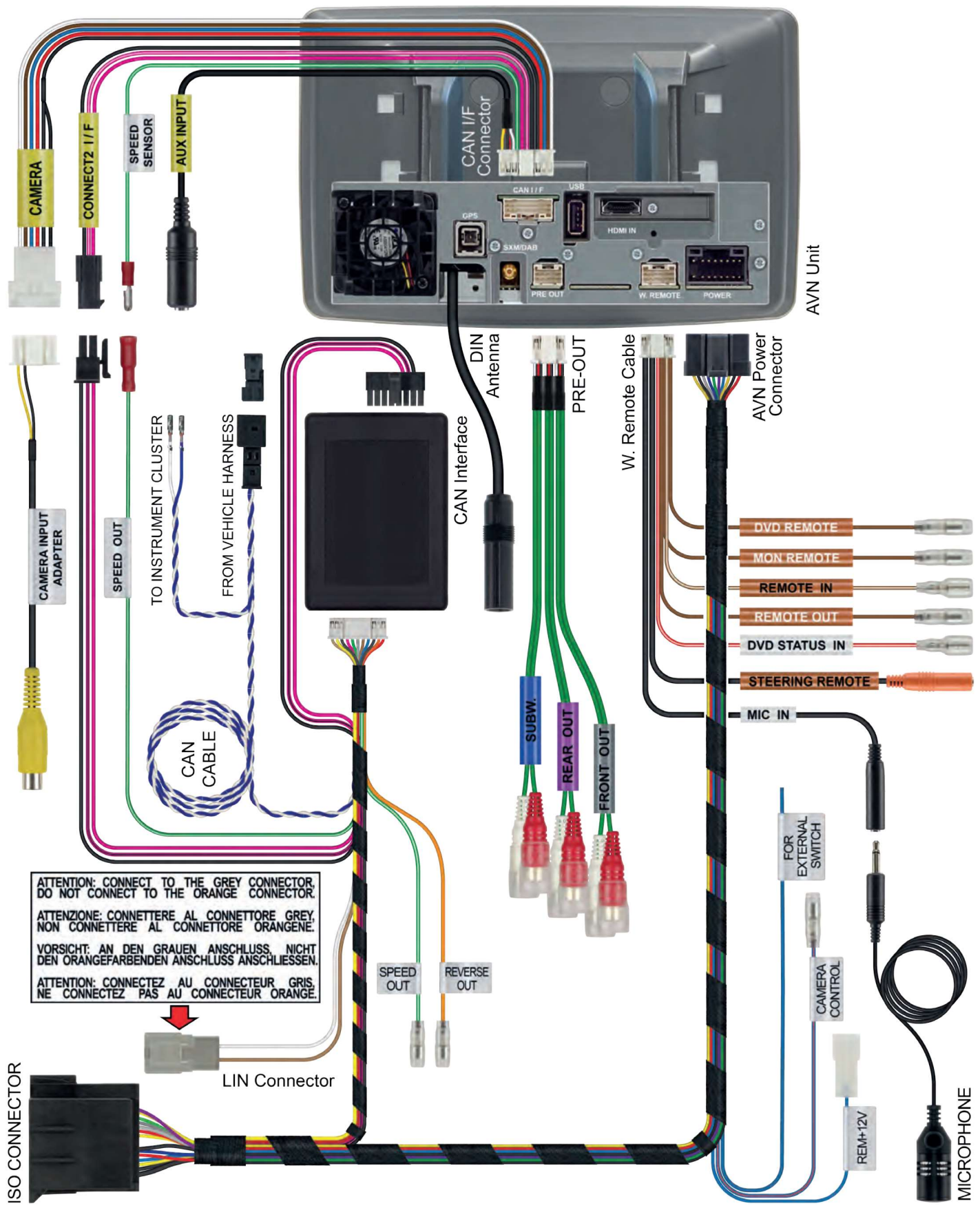

ATTENTION: CONNECT TO THE GREY CONNECTOR, DO NOT CONNECT TO THE ORANGE CONNECTOR.  
 ATTENZIONE: CONNETTERE AL CONNETTORE GREY, NON CONNETTERE AL CONNETTORE ORANGENE.  
 VORSICHT: AN DEN GRAUEN ANSCHLUSS, NICHT DEN ORANGEFARBENDEN ANSCHLUSS ANSCHLIESSEN.  
 ATTENTION: CONNECTEZ AU CONNEXTEUR GRIS, NE CONNECTEZ PAS AU CONNEXTEUR ORANGE.

**EN** Connection Chart

**DE** Anschlussplan

**FR** Tableau de raccordement

**ES** Conexiones

**IT** Collegamenti

**A**



INE-F904DC

**B**



iLX-F905D  
iLX-F115D

**Connection  
Charts**



60 - 61



62 - 63

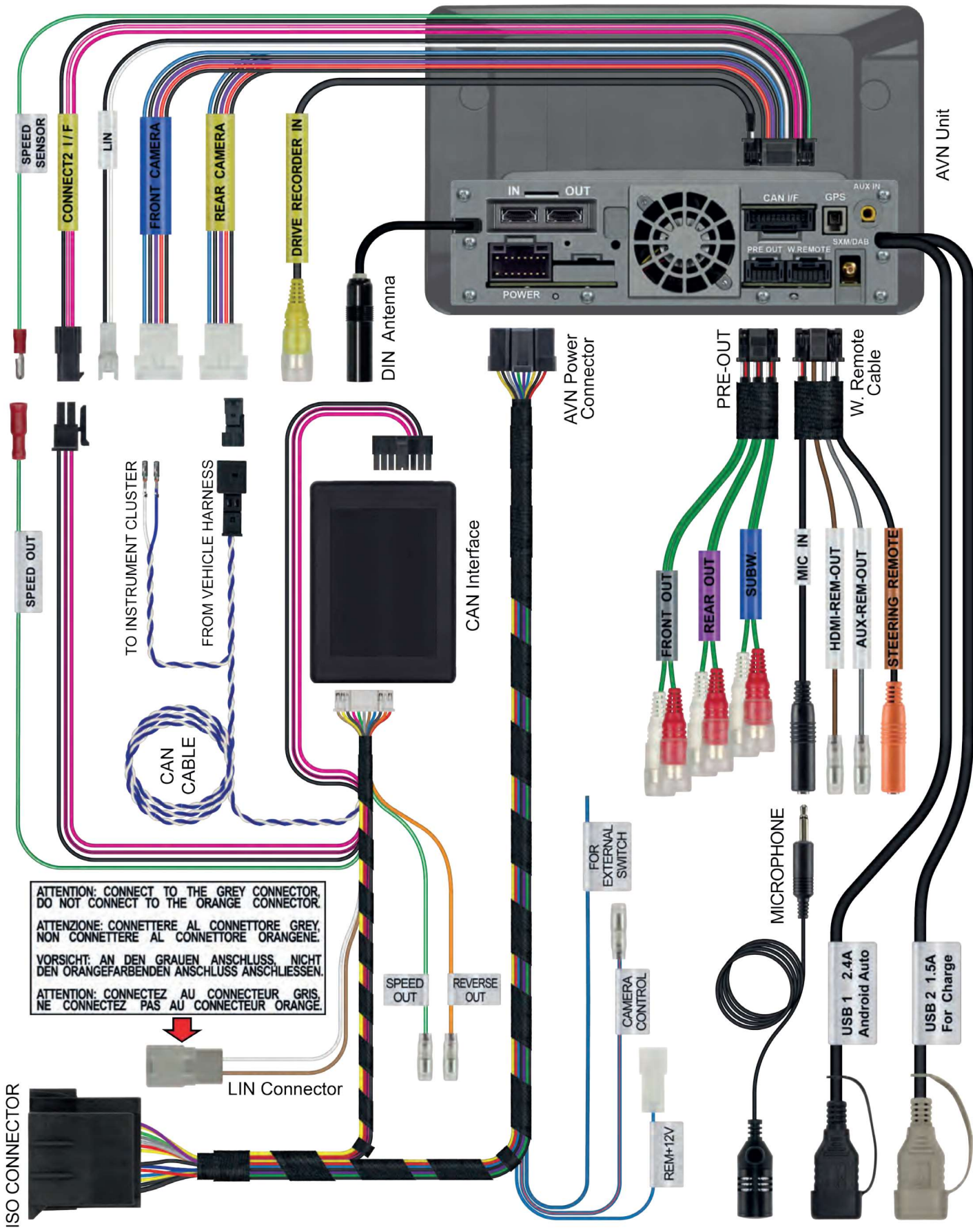

**EN** Steering Wheel Remote Control

**DE** Lenkradfernbedienung

**FR** Commandes au volant

**ES** Control remoto del volante

**IT** Comandi al volante

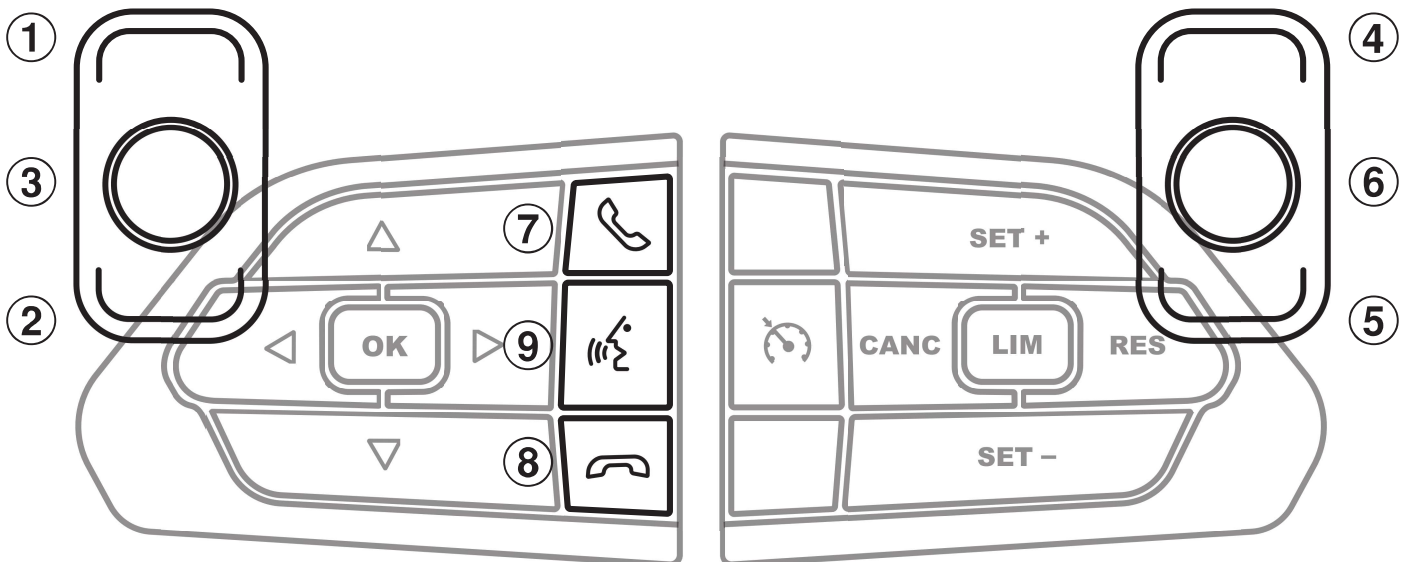



**EN**

- ① Seek +
- ② Seek -
- ③ Source
- ④ Volume +
- ⑤ Volume -
- ⑥ Mute
- ⑦ Pick Up
- ⑧ Reject / Hang Up
- ⑨ Voice Command

**ES**

- ① Búsqueda +
- ② Búsqueda -
- ③ Fuente
- ④ Volumen +
- ⑤ Volumen -
- ⑥ Mute
- ⑦ Descolgar
- ⑧ Rechazar / Colgar
- ⑨ Comando de voz

**DE**

- ① Suche +
- ② Suche -
- ③ Quelle
- ④ Lauter +
- ⑤ Leiser -
- ⑥ Stummschalten
- ⑦ Abheben
- ⑧ Abweisen / Auflegen
- ⑨ Sprachsteuerung

**IT**

- ① Ricerca +
- ② Ricerca -
- ③ Sorgente
- ④ Volume +
- ⑤ Volume -
- ⑥ Mute
- ⑦ Accettazione
- ⑧ Rifiuto / Riaggancio
- ⑨ Comando vocale

**FR**

- ① Recherche +
- ② Recherche -
- ③ Source
- ④ Volume +
- ⑤ Volume -
- ⑥ Coupure du son
- ⑦ Décrocher
- ⑧ Rejeter / Raccrocher
- ⑨ Commande vocale

**EN** Note (1)

**DE** Hinweis (1)

**FR** Remarques (1)

**ES** Nota (1)

**IT** Nota (1)



**1**

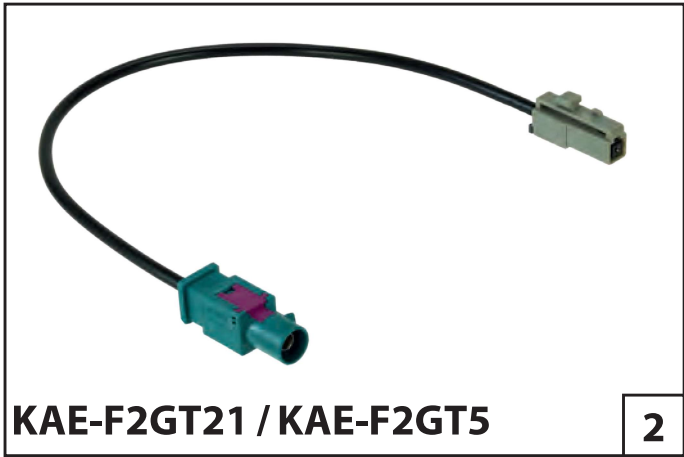

**KAE-F2GT21 / KAE-F2GT5**

**2**

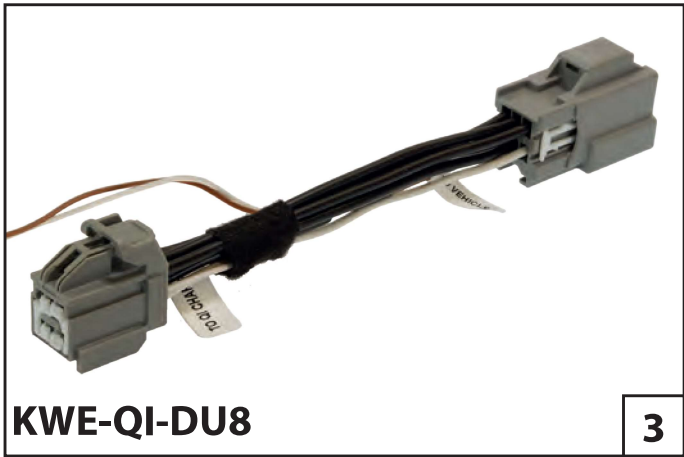

**KWE-QI-DU8**

**3**

## EN

- ① For vehicles without original DAB<sup>+</sup> radio, an additional antenna splitter (e.g. ACV part no.: 15-7132087) may be required. Ask your Alpine dealer for a suitable solution.
- ② For vehicles with original GPS antenna.
- ③ For vehicles with original Qi charger.

## ES

- ① Para vehículos sin radio DAB<sup>+</sup> original, es posible que se requiera un divisor de antena adicional (p.ej., ACV: 15-7132087). Solicite a su distribuidor Alpine una solución adecuada.
- ② Para vehículos con antena GPS original.
- ③ Para vehículos con cargador Qi original.

## DE

- ① Für Fahrzeuge ohne original DAB<sup>+</sup>-Radio, kann ein zusätzlicher Antennensplitter (z.B. ACV Artikelnummer: 15-7132087) erforderlich sein. Fragen Sie Ihren Alpine Fachhändler nach einer passenden Lösung.
- ② Für Fahrzeuge mit original GPS-Antenne.
- ③ Für Fahrzeuge mit original Qi-Ladegerät.

## IT

- ① Per i veicoli senza radio DAB<sup>+</sup> originale, potrebbe essere necessario uno splitter antenna aggiuntivo (ad esempio ACV: 15-7132087). Chiedi al tuo rivenditore Alpine una soluzione adatta.
- ② Per i veicoli con antenna GPS originale.
- ③ Per i veicoli con caricatore Qi originale.

## FR

- ① Pour les véhicules dépourvus de radio DAB<sup>+</sup> d'origine, un répartiteur d'antenne supplémentaire (par exemple, ACV n°: 15-7132087) peut être nécessaire.
- ② Pour les véhicules équipés d'une antenne GPS d'origine.
- ③ Pour les véhicules équipés d'un chargeur Qi d'origine.



Designed by ALPS ALPINE EUROPE GmbH  
Printed in Italy

**ALPINE ELECTRONICS MARKETING, INC.**

1-7, Yukigaya-Otsukamachi, Ota-ku,  
Tokyo 145-0067, JAPAN  
Phone: 03-5499-4531

**ALPS ALPINE EUROPE GmbH**

Ohmstraße 4  
85716 Unterschleißheim, Germany  
Phone: 089-3242640

For contact information in your  
respective country, please visit:  
[www.alpine-europe.com/distribution.html](http://www.alpine-europe.com/distribution.html)

**ALPINE ELECTRONICS OF AMERICA, INC.**

1500 Atlantic Boulevard, Auburn Hills,  
Michigan 48326, U.S.A.  
Phone 1-800-ALPINE-1 (1-800-257-4631)

**ALPINE ELECTRONICS OF AUSTRALIA PTY. LTD.**

161-165 Princes Highway,  
Hallam Victoria 3803, Australia  
Phone 03-8787-1200

**ALPS ALPINE ASIA CO.,LTD.**

The 9th Towers, Tower B, 24th Floor, 33/4 Rama 9 Road Huay Kwang,  
Bangkok, 10310, Thailand  
Phone +66 (2) 0909596