

Ficha Comercial de Producto

Hasta
58%
de ahorro*

TECNOLOGÍA
HOME
ENERGY SAVER

Te da más

Especificaciones

Producto: Refrigerador automático
Nomenclatura: RMA255PYUU
EAN / UPC: 7704712579290
Capacidad: Bruta 250 L | Neta 249 L
Color: Inox

Características

Especificaciones técnicas

- Tirador integrado en puerta
- Gas Refrigerante R600a
- Voltaje: 220V / 50Hz

En puerta de congelador

- 1 anaquel completo
- "Ice Twist" desmoldador de hielos

En interior de congelador

- 1 parrilla de alambón

En puerta de enfriador

- Despachador de agua 2 L
- 2 anaqueles completos
- 1 anaquel para botellas

En interior de enfriador

- 2 parrillas de cristal templado
- Cajón legumbrero con tapa de cristal templado
- Cool Zone
- Luz interior LED

Principales beneficios

- Ahorro de energía, mejor conservación y mayor frescura de alimentos, gracias a su Tecnología Home Energy Saver.
- Conserva tus alimentos frescos por más tiempo con Total Fresh Flow.
- Mayor capacidad interior para almacenar todos tus alimentos.



0000000338710

Energía		Refrigerador Congelador
Fabricante Marca Sistema de deshielo Modelo/Tensión (V) Frecuencia (Hz)	MABE Automático RMA255PYUU/220/50	
Más eficiente A B C D E F G Menos eficiente	A+	
CONSUMO MENSUAL (kWh/mes) Temperatura de ensayo: 25° C	22,4	
Volumen útil del compartimento refrigerador (L) Volumen útil del compartimento congelador (L) Temperatura del compartimento congelado (°C)	190 59 -18	
IMPORTANTE El consumo real varía dependiendo de las condiciones de uso del equipo y su localización. La etiqueta debe permanecer en el producto y debe ser retirada por el consumidor final. Norma Chilena Oficial NCh3000, O2006		



*Basado en pruebas internas de consumo de energía de acuerdo a métodos de prueba Internacionales y la norma NCh3000 vigente.
El porcentaje de ahorro está basado en el consumo de energía normalizado y puede variar por modelo y condiciones de uso.

mabe

Especificaciones

Nomenclatura: RMA255PYUU

EAN / UPC: 7704712579290

Importante

- Después de realizar un traslado, el refrigerador debe de dejarse reposar por un mínimo de 8 horas** antes de conectarse.
- Posteriormente se debe dejar conectado 8 horas** más para que alcance la temperatura ideal antes de meter los alimentos.

Diagrama y medidas de instalación

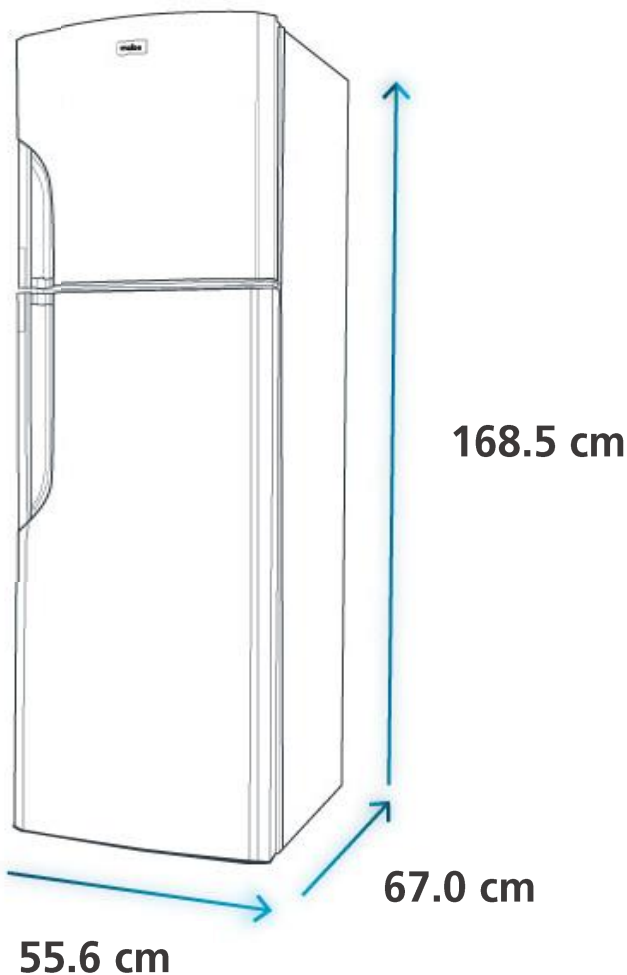

Medidas y pesos

sin empaque	Alto: 168.5 cm	Ancho: 55.6 cm	Profundo: 67.0 cm	Peso: 47 kg
con empaque	Alto: 171.6 cm	Ancho: 58.5 cm	Profundo: 66.3 cm	Peso: 48 kg

*Basado en pruebas internas de consumo de energía de acuerdo a métodos de prueba Internacionales y la norma NCh3000 vigente. El porcentaje de ahorro está basado en el consumo de energía normalizado y puede variar por modelo y condiciones de uso.

**Consultar manual de usuario.