

# Ficha Comercial de Producto

## Especificaciones

Producto: Lavavajillas  
Nomenclatura: MLV14FSITSS0  
EAN / UPC: 7502271279282  
Capacidad: 14 servicios  
Color: Acero inoxidable

## Características

- Free Standing
- Panel Push Botton
- Tina interior de acero inoxidable
- 6 ciclos
- Función sanitizado
- Secado por calor
- Seguro para niños
- Depósito de desperdicios
- Lavado programable

## Principales beneficios

- Sistema de filtrado múltiple que limpia el agua ayudando a disminuir su consumo, garantizando trastes impecables y ahorro de energía.
- Máxima eficiencia de lavado gracias a Smart Wash System que detecta la cantidad necesaria de agua a utilizar.
- Sistema ECO que ahorra hasta 11% de energía utilizando el ciclo normal.\*



ENERGÍA		LAVAVAJILLAS
Marca:		MABE
Modelo:		MLV14F SIT S30
Más eficiente:		<b>A</b>
A	→	
B	→	
C	→	
D	→	
E	→	
F	→	
G	→	
Menos eficiente:		
CONSUMO DE ENERGÍA (kWh/ciclo)		0,84
Eficacia de lavado A: mejor G: peor		ABCDEFG
Eficacia de secado A: mejor G: peor		ABCDEFG
Capacidad de cubiertos		14
Consumo de agua (L/ciclo)		11
Duración del programa (min)		170
IMPORTANTE El consumo real varía dependiendo de las condiciones de uso del artefacto y su localización. La etiqueta debe permanecer en el producto y sólo puede ser retirada por el consumidor final. Ensayos basados en el protocolo PE N°1/04/02 de la Superintendencia de Electricidad y Combustibles.		



# Ficha Comercial de Producto

## Especificaciones

Nomenclatura: MLV14FSITSS0

EAN / UPC: 7502271279282

## Importante

- Ubique la lavavajillas en la ubicación deseada. La parte trasera o respaldo debe descansar contra el muro que se encuentra por detrás del aparato, y los lados contra los gabinetes contiguos o muros contiguos.
- La lavavajillas está equipada con mangueras de alimentación y desagüe que pueden ubicarse hacia la derecha o izquierda para facilitar su instalación.

## Diagrama y medidas de instalación

La conexión del desagüe debe estar a una altura entre 50 cm (mínimo) y 100 cm (máximo). Debe asegurarse la manguera de desagüe usando un gancho para manguera.

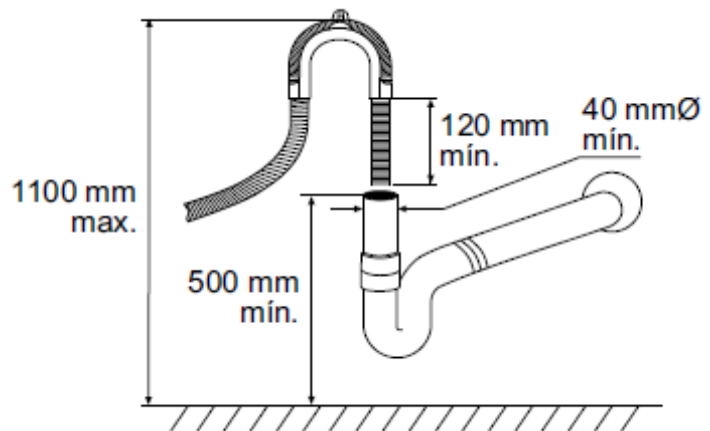

## Medidas y pesos

<b>sin empaque</b>	Alto: 84.5 cm	Ancho: 60.0 cm	Profundo: 60.0 cm	Peso: 44 kg
<b>con empaque</b>	Alto: 88.5 cm	Ancho: 64.2 cm	Profundo: 63.7 cm	Peso: 50 kg

**mabe**