

Especificaciones

Producto: Congelador horizontal

Nomenclatura: FDHM200BY2

UPC / EAN: 7502271273983

Capacidad: Bruta 198 L | Útil 198 L

Color: Blanco

Características

- Deshielo: manual
- Función Dual (Congelar / Enfriar)
- Distribución del frío a través de las paredes
- 1 canasta de alambón de alta resistencia
- Ruedas giratorias
- Llave en puerta
- Gas refrigerante R600a
- 42 dB
- Voltaje: 220V / 50Hz

Congelador Dual

- Enfriar
- Congelar
- Nivel máximo congelado express

Principales beneficios

- Con Tecnología Cold Extra 150, encapsula el frío hasta por 100 horas sin consumir electricidad.*
- Contribuye al medio ambiente, gracias al gas ecológico R600a.
- Congela hasta -20°C en temperatura ambiente de hasta 43°C .



0000000435841

Energía		CHEST FREEZER
Fabricante	Mabe	
Marca	Mabe	
Sistema de deshielo	Manual	
Modelo / tensión (V) / frecuencia (Hz)	FDHM200BY2220/50	
Más eficiente	A+	
Menos eficiente		
CONSUMO MENSUAL (kWh/mes)	18,0	
Temperatura de ensayo: 25°C		
Volumen útil del compartimento refrigerado (L)	—	
Volumen útil del compartimento congelado (L)	198	
Temperatura del compartimento congelado (°C)	—	
<small> ¡IMPORTANTE! El consumo real varía dependiendo de las condiciones de uso del enfriador y de su localización. La etiqueta debe permanecer en el producto y sólo podrá ser retirada por el consumidor final. Norma Chilena Oficial NCH3000, CH2006 </small>		

Garantía
en uso doméstico
y comercial

3 AÑOS
en el
compresor

mabe

Especificaciones

Producto: Congelador horizontal

Nomenclatura: FDHM200BY2

UPC / EAN: 7502271273983

Importante

- Dejar un espacio mínimo de 70 cm por encima del aparato, 20 cm hacia los lados y parte trasera del congelador para una mejor disipación del calor que genera el sistema de refrigeración.
- Evitar colocar papel aluminio, encerado o toallas absorbentes, ya que interfieren en la circulación del aire.
- Contar con conexión independiente para su funcionamiento.

Diagrama y medidas de instalación

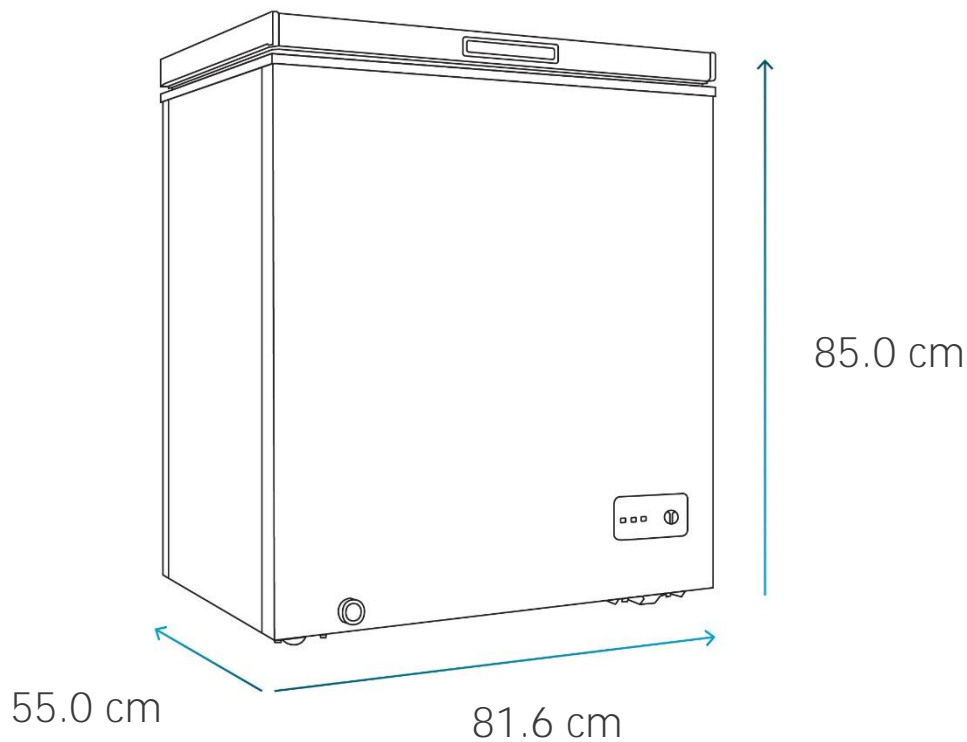

Medidas y pesos

sin empaque	Alto: 85.0 cm	Ancho: 81.6 cm	Profundo: 55.0 cm	Peso: 30 kg
con empaque	Alto: 88.8 cm	Ancho: 85.3 cm	Profundo: 57.8 cm	Peso: 33 kg