

DBB 90-70-60 Inox



CARACTERÍSTICAS

- Campana decorativa modelo mural
 - Mandos pulsantes
 - Tres velocidades
 - Piloto indicativo de funcionamientos
 - Filtros metálicos
 - Motor doble turbina
 - Capacidad de extracción máxima 700 m³/h.
 - Capacidad de extracción Salida libre 475 m³/h.
 - Capacidad extracción UNE EN-61591: 329 m³/h.
 - Nivel sonoro UNE EN 60704-2-13 : 44 dBA
 - Posibilidad de funcionamiento en recirculación
 - Kit Filtro: Set 1/M
 - Kits para recirculación No incluidos
- Filtros metálicos antigrasa:
DBB-60 : 2 Filtros
DBB-70 : 2 Filtros
DBB-90 : 3 Filtros metálicos

DIBUJO TECNICO

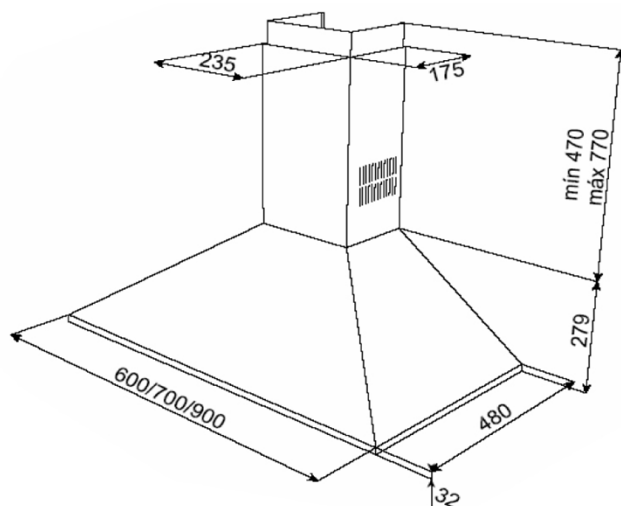

Conexión eléctrica - Datos Técnicos

Tensión 220 V.	•
Frecuencia 50 Hz.	•
Potencia iluminación, W.	2 x 40
Potencia motor, W.	115
Potencia máxima, W.	-
Salida exterior, mm.	150
Opcion de recirculación	•

Panel de Control

Touch Control	-
Electrónico	-
Pulsador	•

Prestaciones

Nº de motores	1 DT
Motor blindado	•
Nº de Velocidades	3
Programación de tiempo de aspiración	-
Panel de fácil limpieza	-
Filtro metálico decorativo	-
Piloto de funcionamiento	•
Indicador de saturación de filtros	-
Sensor de humedad	-

Materiales

Fabricada en Acero Inoxidable	•
Ala de acero inoxidable	•
Ala de Cristal	-

Código Producto

DBB-60	40460400
DBB-70	40460420
DBB-90	40460440