



## Secadora Bomba de Calor

WQG2450XCL

EAN: 4242005317875

- Secadora por condensación con Bomba de Calor de 9 kg acero mate sin huellas.
- **Selección de nivel de secado.**
- **Bloqueo de seguridad para niños.**
- **Luz LED** en el tambor para una mayor supervisión.
- Apertura de la puerta: Derecha.
- Ruedas de desplazamiento: No.
- Volumen del tambor: 112 lts.
- Revoluciones por minuto: 1400 rpm.
- Nivel de ruido: 64 dB(A).
- Potencia: 800w.
- Tambor Acero inoxidable.
- Procedencia: Polonia.

## Características.

**Sensitive Drying System:** Sistema de secado delicado que cuida tus prendas para dejarlas perfectas. La combinación de la corriente de aire suave con la caliente, que fluye desde todas las direcciones con el suave movimiento de las paletas curvadas del tambor, impide que la ropa quede plana, por lo que no se arruga. ¿El resultado? Prendas secas, suaves, esponjosas y sin arrugas.

**Self Cleaning Condenser:** Acumula la pelusa en un filtro de fácil acceso.

**Auto Dry:** Sensores que miden la temperatura y humedad para proteger la ropa de altas temperaturas y exceso de secado.

**Diseño anti vibración:** Paredes laterales especialmente diseñadas para mayor estabilidad y reducir la vibración.

**Cesta de Secado de lana:** Para tejidos delicados y calzado deportivo, ahorra hasta un 75% el tiempo de secado.

**Quick 40' drying:** Secado rápido de 40 minutos, para fibras sintéticas y tejidos finos.

**14 Programas:** Camisas/blusas, edredones, plumas, sport, toallas, rápido 40 min, Higiene Plus, Algodón, Algodón Eco, Sintéticos, Mix, Delicado, Secar c/cesto, Caliente.

**Display LED touch:** Con indicador de tiempo restante y estado del programa.

**Función Pausa+Carga** para prendas olvidadas.

**Opción Media Carga:** Para optimizar el secado de pequeñas cantidades de ropa.

**Sensor de humedad:** Determina lo húmeda que está la ropa durante el secado. En función de la humedad residual de la ropa, el aparato modifica la duración del programa automático.

## Datos técnicos.

Producto		
<b>Alto</b>	(cm)	84,2
<b>Ancho</b>	(cm)	59,8
<b>Fondo</b>	(cm)	61,3
<b>Fondo puerta abierta 90°</b>	(cm)	109,6
<b>Intensidad eléctrica</b>	(A)	10

Producto		
<b>Peso neto/bruto</b>	(kg)	56,4/57,4
<b>Tensión</b>	(V)	220-240
<b>Frecuencia</b>	(Hz)	50
<b>Tipo de conexión</b>		Schuko
<b>Longitud cable</b>	(cm)	145

# Secadora Bomba de Calor



**BOSCH**

WQG2450XCL

EAN: 4242005317875

## Dimensiones.

Measurements in mm

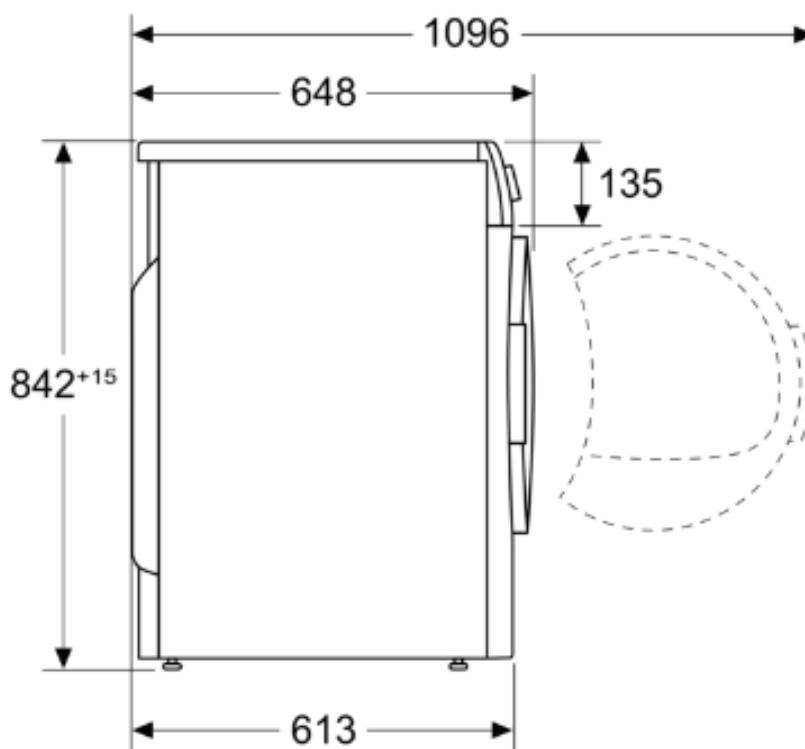

Measurements in mm

