

**BOSCH**

Innovación para tu vida

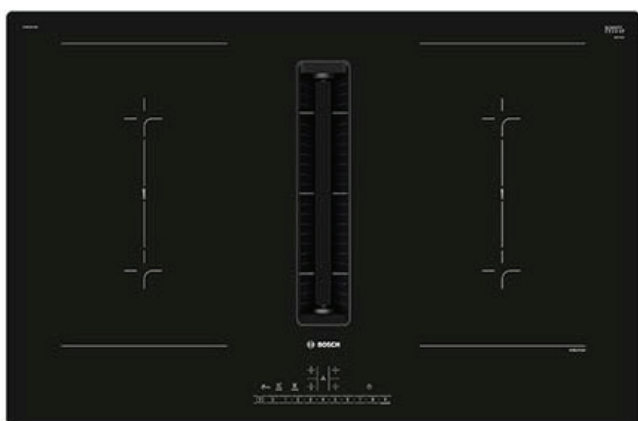

## Encimera de Inducción

PVQ811F15E

EAN: 4242005218851

- La placa de inducción con módulo de ventilación integrado: combina la tecnología de inducción con ventilación para obtener resultados perfectos. El calor se genera directamente en el recipiente, siendo más seguro y más eficiente.
- 4 zonas de cocción.
- Indicador de calor residual.
- 9 niveles de potencia en zonas de cocción.
- Motor Ecosilence.
- Interruptor principal de encendido/apagado.
- Función CombiZone.
- Función Move.
- Función PowerBoost.
- Visualizador de consumo de energía.
- Procedencia: España.



## Características.

**Función CombiZone:** Esta función permite integrar la zona de acción combinada, activando el mismo nivel de potencia en las dos. Está pensada especialmente para cocinar con un recipiente alargado.

**Función Move:** Esta función permite integrar la zona de cocción combinada, activando un nivel de potencia diferente en cada una.

### Detección del recipiente

**Función Power Manager:** La función permite configurar la potencia total de la placa de cocción.

**Función PowerBoost:** Con la función PowerBoost se pueden calentar grandes cantidades de agua más rápidamente que utilizando el nivel de potencia 9. Está disponible en todas las zonas de cocción, siempre que otra zona del mismo grupo no esté en funcionamiento.

**Programación del tiempo de cocción con apagado automático:** Apaga la zona de cocción seleccionada una vez transcurrido el tiempo establecido.

**Seguridad para niños:** Bloquea el panel de mandos para impedir cambios accidentales de configuración.

### Desconexión automática de seguridad

Cuando una zona de cocción permanece encendida durante un tiempo prolongado sin haberse modificado la programación, la encimera se apaga.

**Bloqueo del control para limpieza:** Para evitar cambios de ajustes al limpiar el aparato, la placa cuenta con la función bloqueo.

**Nivel máx. de extracción:** 500 m<sup>3</sup>/h.

**Nivel Max de extracción de aire en nivel intensivo:** 622 m<sup>3</sup>/h.

**Nivel Max de recirculación:** 615 m<sup>3</sup>/h.

## Datos técnicos.

Producto		
Alto	(cm)	22,3
Ancho	(cm)	80,2
Fondo	(cm)	52,2
Encastre	(cm)	22,3 x 75 x 49
Peso neto/bruto	(kg)	26,5 /31,3

Producto		
Tensión	(v)	220 - 240
Frecuencia	(Hz)	50-60
Potencia de conexión	(w)	7400
Longitud cable alimentación	(cm)	110 sin enchufe

## Encimera de Inducción

PVQ811F15E

EAN: 4242005218851

### Instalación.

measurements in mm

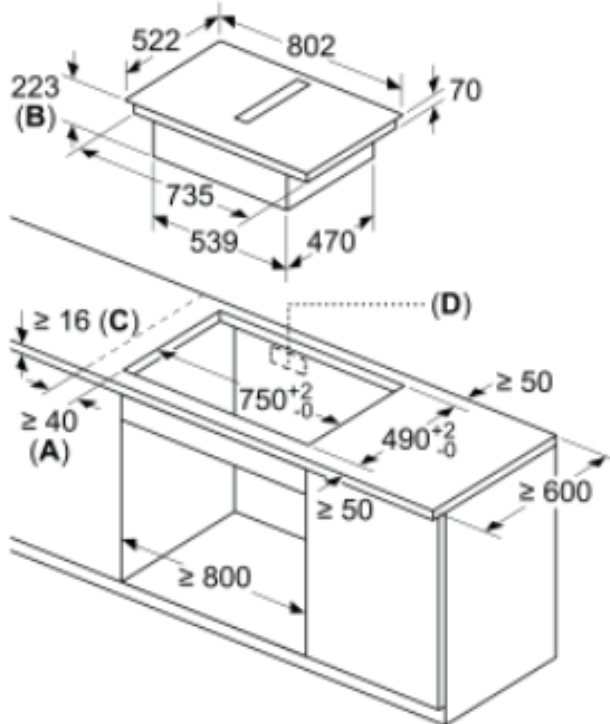

measurements in mm

Front view - unit cut-out  
for unducted recirculation

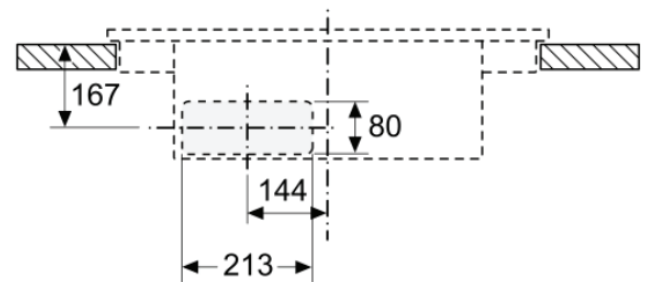

- A:** Minimum distance from the hob cut-out to the wall
- B:** Recessing depth
- C:** The worktop into which the hob is installed must withstand loads of approx. 60kg; suitable substructures must be used if required.
- D:** Cut-out in back panel required for pipework. Exact size and position can be taken from specific drawing.