



Campana

DHL585B

EAN: 4242002831145

- Tipo de instalación: Integrable.
- Máxima extracción de aire en recirculación en nivel intensivo 606 m³/h.
- Máxima extracción de aire en nivel intensivo: 650 m³/h.
- Número de lámparas: 2.
- Nivel de ruido 67 dB.
- Incluye válvula de anti retorno.
- 5 potencias de extracción: 3- 2 intensivos.
- Iluminación LED.
- Cuenta con válvula anti retorno.
- Filtro anti grasa multicapa de aluminio lavables.
- Procedencia: Italia.

Características.

Potencia intensiva: elimina de manera rápida y efectiva los olores de la cocina.

Filtro anti grasa de metal: los filtros anti grasa se encargan de retener la mayor cantidad de grasas y partículas que hay en el aire.

Iluminación LED: mínimo consumo, máxima eficiencia, alto rendimiento.

El aparato puede utilizarse en funcionamiento con salida de aire al exterior o en funcionamiento con recirculación de aire.

Accesorios.

DHZ5316: Filtro de recirculación tradicional, no incluido en el costo del producto.

Datos técnicos.

		Producto	Encastre
Alto	(cm)	41,8	41,8
Ancho	(cm)	52	49,6
Fondo	(cm)	30	26,4
Peso neto/bruto	(kg)	8,2/11,2	

		Producto
Tensión	(V)	220 - 240
Frecuencia	(Hz)	50
Potencia de conexión	(W)	277
Intensidad de corriente		3 A
Longitud de cable	(cm)	150

Campana

DHL585B

EAN: 4242002831145



BOSCH

Innovación para tu vida

Instalación.

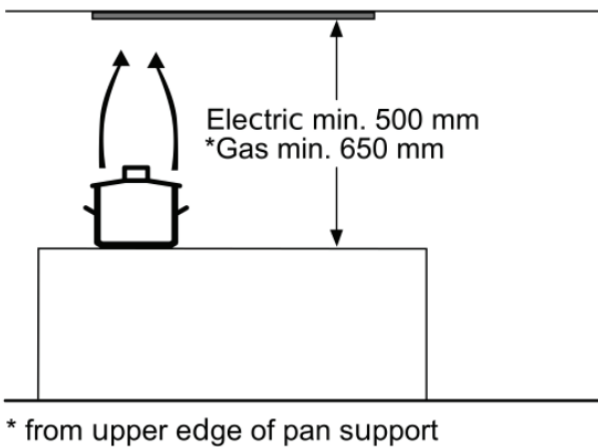

measurements in mm

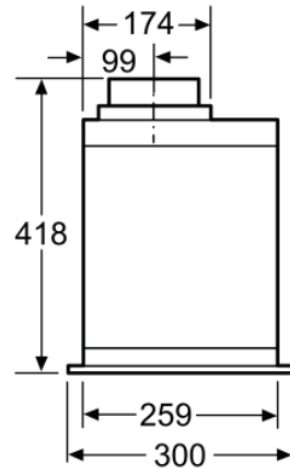

measurements in mm

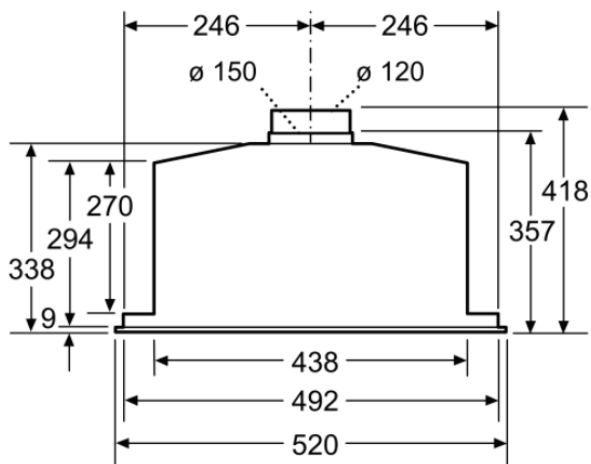

measurements in mm

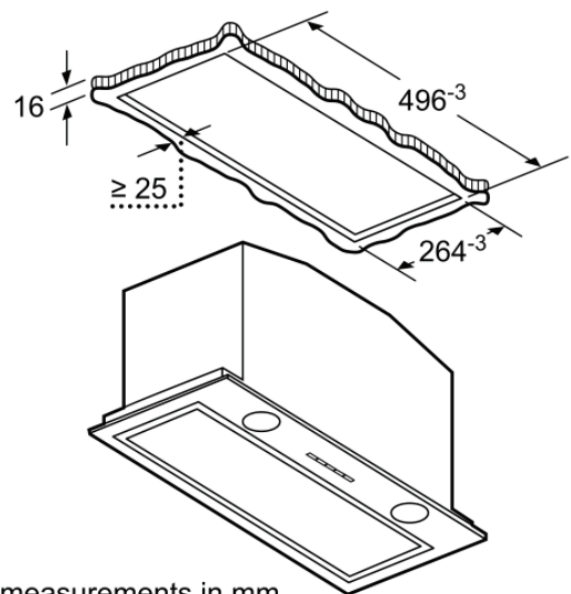

measurements in mm