

# FIH-16760 TOS BK

Campana modular serie VarioPro.

TEKA



- **Campana Modular serie VarioPro**
- Sistema de extracción perimetral
- **Clase A+ de eficiencia energética (Europa)**
- Pantalla Touch Control
- **Función Fresh Air**
- Base completa de cristal
- **Capacidad de extracción Salida Libre: 630 M<sup>3</sup>/h.**
- **Capacidad de extracción Mínima: 415 M<sup>3</sup>/h.**
- **3 Velocidades + 1 Intensiva**
- **Temporizador Stop / Retardo**
- **Indicador de saturación de filtro**
- Motor ECOPOWER
- **Función Recirculación**
- Nivel de Ruido: Mín. 62 dB - Máx. 67 dB.
- Filtro de Carbón Regenerativo Opcional (113290013)
- **Origen: Italia**

## Conexión Eléctrica - Datos Técnicos

Tensión (V.)	220-240
Frecuencia (Hz.)	50/60
Potencia de iluminación W. (LED)	-
Potencia Motor W.	145
Potencia Máxima W.	145
Salida exterior 120 Ø	-
Reductor 150 Ø / 120 Ø	-

## Panel de Control

Touch Control	●
Electrónico	-
Mecánico (Switch)	-

## Materiales

Fabricada en Acero - Frente Cristal negro	-
Ala de Acero Inoxidable	-
Ala de Cristal	-

## Clase de Eficiencia Energética

Clasificación energética (Europa)	<b>A+</b>
-----------------------------------	-----------

## Certificación (Chile)

TBA

## Código de producto

113160000

## Código EAN

8434778012675

## País de fabricación

Italia

Peso Bruto (Kg.)

23,0

Medidas de embalaje (Al x An x Fo) Cm.

45,5 x 67,5 x 65,0

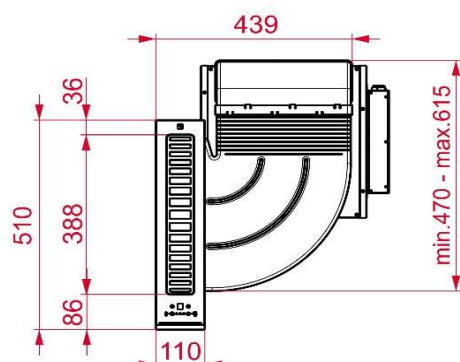

# FIH-16760 TOS BK

Campana modular serie VarioPro.

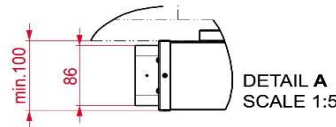
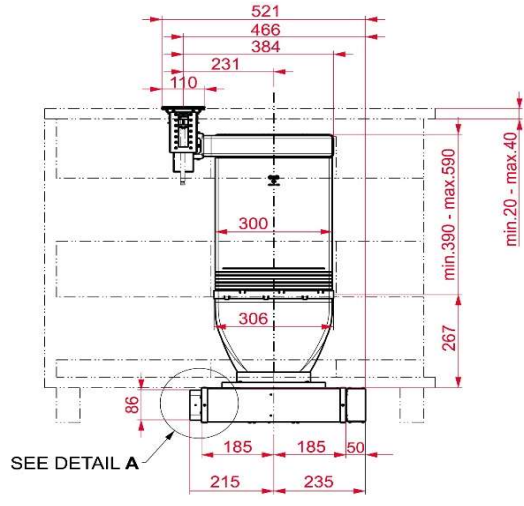
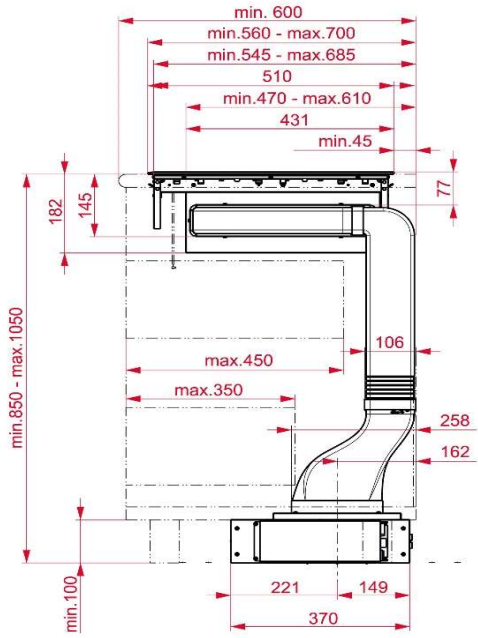

60cm worktop

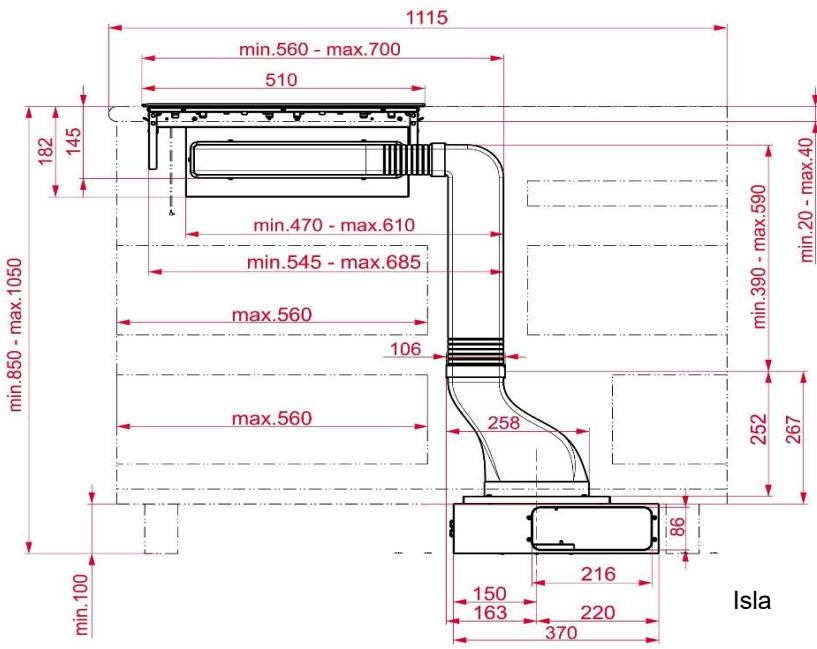

Isla

