

# ELP 64000 XFL IX

Cocina encimera Eléctrica

TEKA



## CARACTERÍSTICAS

- Placa de cocción eléctrica
- Control de 6 niveles
- Elementos calefactores
  - Una placa eléctrica blindada de 180 Ø 2000 W
  - Una placa eléctrica blindada de 180 Ø 1500 W
  - Una placa eléctrica blindada de 145 Ø 1500 W
  - Una placa eléctrica blindada de 145 Ø 1000 W
- Piloto indicativo de funcionamiento
- Panel de mandos lateral
- Placas Blindadas
- Medidas: 580 x 500 mm.
- Producto Fabricado en Turquía

## DIBUJO TÉCNICO

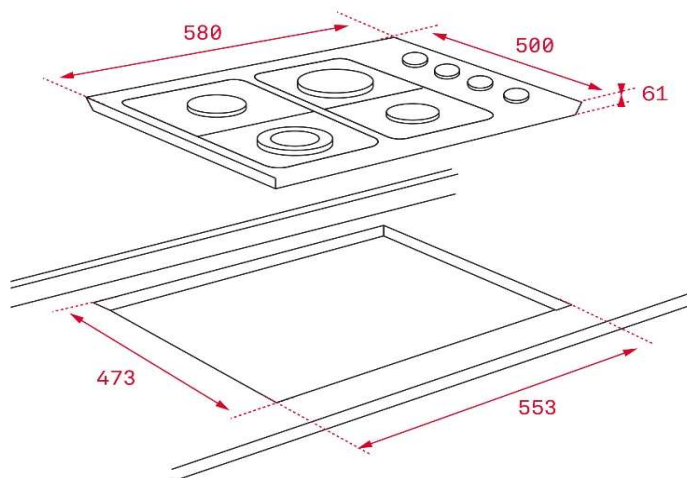

## Dimensiones exteriores (mm.)

Ancho / Fondo / Alto 580 / 500 / 61

## Dimensiones calado del mueble (mm.)

Ancho / Fondo 553 / 473

## Conexión eléctrica

Tensión 220 V. •  
Frecuencia Hz. 50/60  
Potencia nominal W. 6.000  
Cable de conexión (Cm.) 100

## Elementos calefactores

Placa Eléctrica Ø 180 / 2.000 W. 1  
Placa Eléctrica Ø 180 / 1.500 W. 1  
Placa Eléctrica Ø 145 / 1.000 W. 1  
Placa Eléctrica Ø 145 / 1.500 W. 1  
Placa Eléctrica Ø 145 / 1.000 W. -

## Prestaciones

Mandos incorporados •  
Encendido electrónico •  
Piloto indicativo de funcionamiento •

## Sistema de seguridad

Seguridad de desconexión automática •

## Acabado de la encimera

Marco inox -  
Color Inox •

## Certificación (Chile)

E-013-01-XXXXX

## Código de producto

112680000

## Código EAN

8434778022209

## Dimensiones / Peso (Ancho x Fondo x Alto)

63,5 x 53,5 x 10  
10,0 Kg.