

Campana Telescópica Integr. 90 cm DFT93AC50

EAN: 4242002976532



- ▶ Tipología: Falda retraíble
- ▶ Motor integrado en el cuerpo de la campana
- ▶ Capacidad de extracción proporciona hasta 300 m³/h.
- ▶ Salida Máxima de recirculación de aire 140 m³/h.
- ▶ Control mecánico.
- ▶ Material del filtro antigrasa: Aluminio lavable.
- ▶ Tipo de lámparas: LED
- ▶ Diámetro de salida de aire 120mm.
- ▶ Nivel sonoro 68 dB.(A) re 1 pW.
- ▶ Procedencia Italia.



*Para grandes electrodomésticos. Fuente: volumen de ventas, Euromonitor 2017.

CARACTERÍSTICAS

Accesorios opcionales:

Filtro de carbón activo DHZ2600

DATOS TÉCNICOS

Alto: 18 cm.

Ancho: 89,8cm.

Fondo: 28 cm.

Encastre: 14 x 76 x 28 cm.

Peso neto/bruto: 8/10 Kg.

Tensión: 220-240 V.

Frecuencia: 50, 60 Hz.

Potencia de conexión.: 146 W.

Campana Telescópica Integr. 90 cm DFT93AC50

EAN: 4242002976532

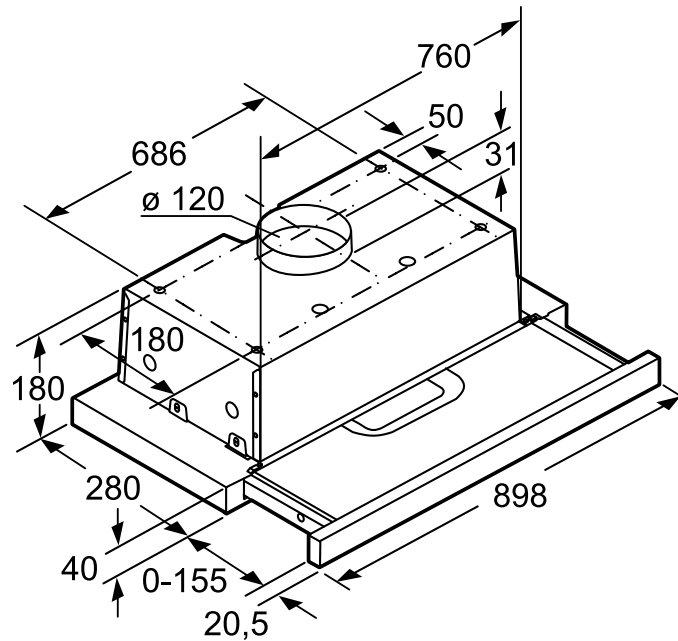
INSTALACIÓN

Dimensiones en mm

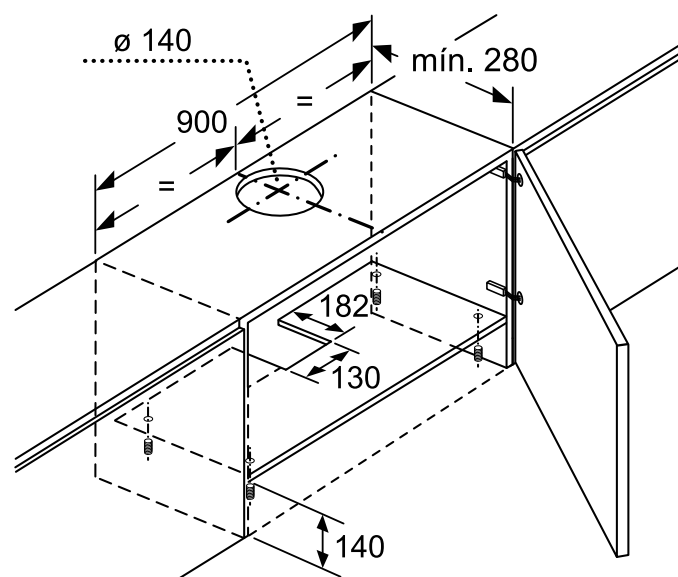

Dimensiones en mm