

Campana de T Invertida Crystal 90 | 325.0654.002

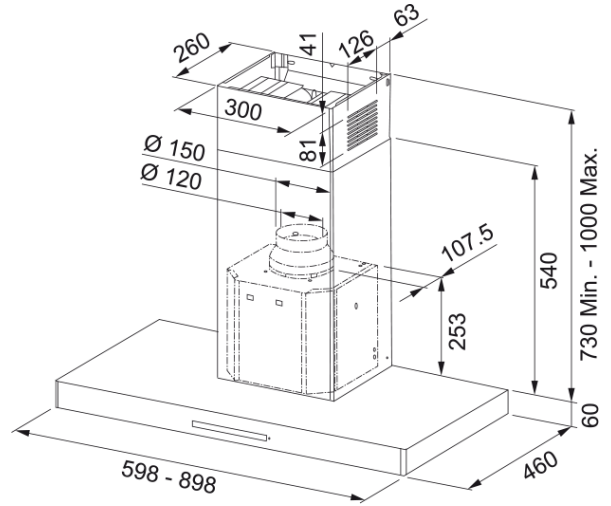

Datos técnicos

Aspecto

Categoría de campana	T invertida
Acabado	Acero inoxidable / cristal

Dimensiones

Anchura en mm	900.0
Diámetro salida del aire	150

Especificaciones energéticas

Tipo de enchufe	EU
Consumo anual de energía AEC	42.7
Clase eficiencia dinámica	A
Clase de eficiencia de la luz	A
Eficiencia filtro antigrasa CI	C
Voltaje del motor	220-240V 50-60Hz
Nombre del motor gr Comm.	SP A+
N.º de motores	1

Instalación

Instalación	Pared
-------------	-------

Prestaciones

Velocidad	1
Flujo (m ³ h)	280.0
Presión. max	450.0
Vatios	150.0
Nivel de ruido (db)	50.0
Velocidad	2
Flujo (m ³ h)	420.0
Presión. max	540.0
Vatios	200.0
Nivel de ruido (db)	57.0

Características

Velocidad	3
Flujo (m ³ h)	600.0
Presión. max	580.0
Vatios	240.0
Nivel de ruido (db)	65.0
Velocidad	BOOST
Flujo (m ³ h)	750.0
Presión. max	590.0
Vatios	250.0
Nivel de ruido (db)	69.0
Especificaciones del producto	
Air Quality Sensor	No
Clase eficiencia energética	A+
Identificación del producto	
Marca	Franke
Familia de productos	Maris
Gama	CRYSTAL
Propiedades	
N.º lámparas	2
Lámparas	Led S2000 3000K
Remote Control	No
Waterproof	No
Tipo de interface	Touch control
Número de velocidad	Ver archivo de configuración
Configuración de velocidades	3+i
24H	No
Retardo	Sí 30'
Sensor self start	No
WI-FI	No
Tipo filtro grasa	Cassette
Tipo de filtro	Acero inoxidable
Filtro de carbón activo	Sí