

models

1303, 5303, 6303, 6803, 7503, 7803 (-AU)

**WHOLE ROOM CIRCULATOR
OWNER'S GUIDE**

GUIDE DE L'UTILISATEUR DU
VENTILATEUR INTÉGRAL DE PIÈCE

GUÍA DEL PROPIETARIO DEL
CIRCULADOR DE AIRE PARA TODA
LA HABITACIÓN

**READ AND SAVE
THESE INSTRUCTIONS**

LISEZ ET CONSERVEZ CES
INSTRUCTIONS

LEER Y GUARDAR ESTAS
INSTRUCCIONES

vornado.com.au

We expect this
product to be
perfect.

If it is not, we
will make it
right.

vornado.com.au
1800 099 012
info@vornado.com.au

CONTENTS

Important Safety Instructions	4	Troubleshooting	13
Features	8	Warranty.....	14
Getting Started	9		
Cleaning	11		

Français p. 16 Español p. 29

READ ALL INSTRUCTIONS BEFORE USING.

IMPORTANT INSTRUCTIONS

This owner's guide and any additional inserts are considered part of the product. They contain important information about safety, use, and disposal. Before using the product, please familiarize yourself with all operating and safety instructions. Please keep all documents for future reference and pass these documents on, together with the product, to any future owner. Please refer to vornado.com.au for the most current version of our owner's guide.

The following Warning messages are throughout this owners guide:

DANGER

Indicates a hazard with a HIGH level of risk which, if not avoided, will result in death or serious injury. Please pay special attention to any instructions given to avoid this threateningly dangerous risk.

WARNING

Indicates a hazard with a MEDIUM level of risk which, if not avoided, could result in death, serious injury, minor or moderate injury or potential property damage.

IMPORTANT INSTRUCTIONS

Indicates additional information that will assist in the care of handling of the device.

INTENDED USE: This product is intended to circulate the air in indoor living spaces only. This product is not intended for commercial or industrial uses. The manufacturer assumes no responsibility for damage caused by failure to follow these instructions or improper product use. Any such actions will invalidate the product warranty.

WARNING – When using electrical appliances, basic precautions should always be followed to reduce the risk of fire, electric shock and injury to persons, including the following:

WARNING

Risk to Children and Other at Risk Groups of People.

- This appliance can be used by children aged from 12 years and above. This appliance is not intended for use by persons (including children) with reduced physical, sensory or mental capabilities, or lack of experience and knowledge, unless they have been given supervision or instruction concerning use of the appliance by a person responsible for their safety. Children should be supervised to ensure that they do not play with the appliance.
- Children shall not play with the appliance.
- Cleaning and user maintenance shall not be made by children without supervision.
- This product and its packaging material are not toys and should be kept out of reach of children.

WARNING

Risk from Unintended Use and Handling. Please take care to follow these guidelines to avoid risks to people or property.

- **Do Not** use this product outdoors or directly exposed to weather.
- **Do Not** use this device if condensation is present. If the product is brought in from the cold to a warm area (e. g., during transport), condensation can occur within the unit. Let the device reach room temperature, before using it.
- **Do Not** use this product on wet surfaces. Do not use this product in a bathtub, shower or locate product where it may fall into a bathtub, laundry, swimming pool or other water container.
- **Do Not** immerse this product in water or allow water to drip into the motor housing.
- **Do Not** use near furnaces, fireplaces, stoves or other high-temperature heat sources.
- **Do Not** position this product too close to draperies or other loose fabrics as they may be drawn into the product, cutting off airflow and damaging the motor.
- **Do Not** carry this product by the cord, or use the cord as a handle as it can damage internal wiring. Do not unplug product by pulling on cord or place the cord under strain. To unplug, grasp the plug, not the power cord.

- **Do Not** run cord under carpeting. Do not cover cord with throw rugs, runners, or similar coverings.
- **Do Not** route cord under furniture or appliances. Arrange cord away from traffic area and where it will not be tripped over. To avoid a tripping hazard, safely coil/store the power cord.
- **Do Not** tamper with or modify this product in any way.
- **Do Not** allow the power cord to come in contact with water or wet locations.
- **Do Not** place power cord near heat sources, such as heaters or radiators.

ELECTRICAL CONNECTION: Only a proper 220-240V~50Hz AC outlet may be used to connect to public power supply.

DANGER

Risk from Electrical Shock. Contact with wires or components that are under voltage could be potentially fatal!

- **Do Not** touch the product with wet or damp hands.

- **Do Not** operate any product with a damaged cord or plug or after the product malfunctions, has been dropped or damaged in any manner. Discard product, or return to authorized service facility for examination and/or repair in order to avoid a hazard.
- If the supply cord is damaged, it must be replaced by the manufacturer or its service agent or a similarly qualified person in order to avoid a hazard.
- **Do Not** stretch the power cord or put the cord under strain.
- Disconnect the fan from main power supply before removing the guard.
- **Do Not** insert or allow foreign objects to enter any input or output opening as they may cause risk of electric shock or fire, or damage the product.
- Turn off all controls before unplugging. Unplug from wall outlet if not in use for extended periods of time.
- **Do Not** open appliance housing while product is plugged in. To avoid risk of shock, all service and/or repairs must be done by a Vornado Authorized Service Center. Only original replacement parts may be used.
- For safety reasons, always unplug the unit in the event of a thunderstorm.

WARNING

Risk from Improper Installation. Please take care to follow these guidelines to avoid risks to people or property.

- Ensure that wall power outlet is easily accessible so unit can be disconnected during an emergency.
- To reduce the risk of fire or electrical shock, do not use this product with any external (solid state) speed control device.
- To reduce the risk of fire or electric shock and injury to persons, do not use in a window.

SAVE THESE INSTRUCTIONS

FEATURES

Tip Save energy by maximizing the performance of heating and cooling systems. When you use a Vornado Air Circulator, you will not have to set your summertime thermostat as low or your wintertime thermostat as high.

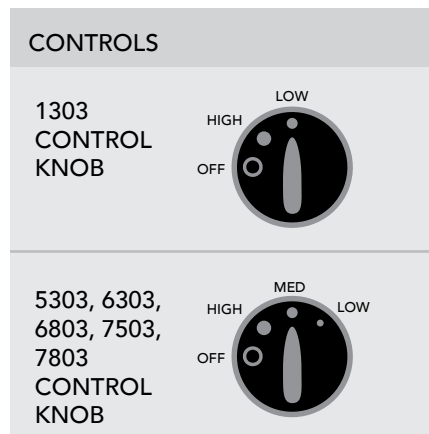

DIRECTABLE AIRFLOW
Direct the airflow where you want it.

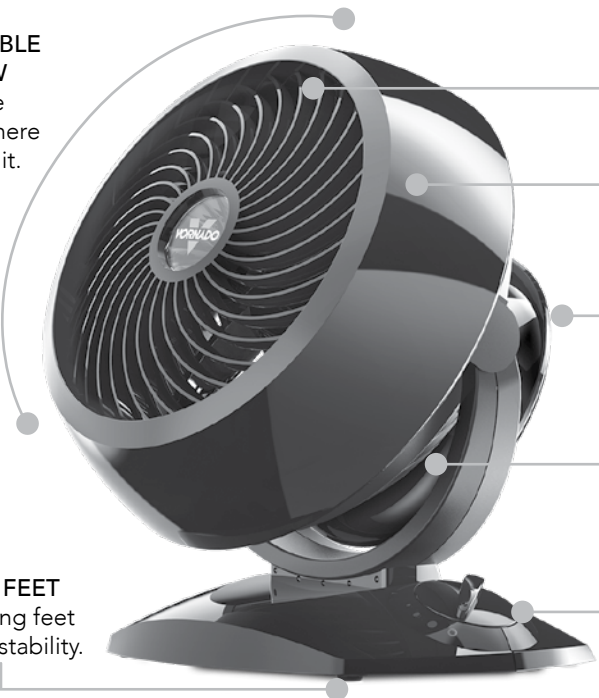

FINGER FRIENDLY DESIGN
Resists curious fingers.

REMOVABLE GRILLE
For easy cleaning.

INTEGRATED CORD STORAGE
Neatly secures the cord when not in use.

AIR INLETS
Signature inlets and powerful motor to move more air.

MULTIPLE SPEEDS
Speed setting for every comfort level.

SILICONE FEET
Non-marking feet added for stability.

WARNING: Choking Hazard. Keep small parts like silicone feet away from children and pets.

GETTING STARTED

INSTALLING CIRCULATOR HEAD (Models 6803 & 7803 Only)
No tools required!

1. Gently place the circulator head face down on the ground on a soft cloth to avoid scratches or damages to the unit. Insert power cord into the top of pole (A) and pull through the bottom (B). Align the Lock Release Button (C) on circulator head with the hole (D) located on the pole. Push the pole onto the circulator head until the Lock Release Button snaps into place.

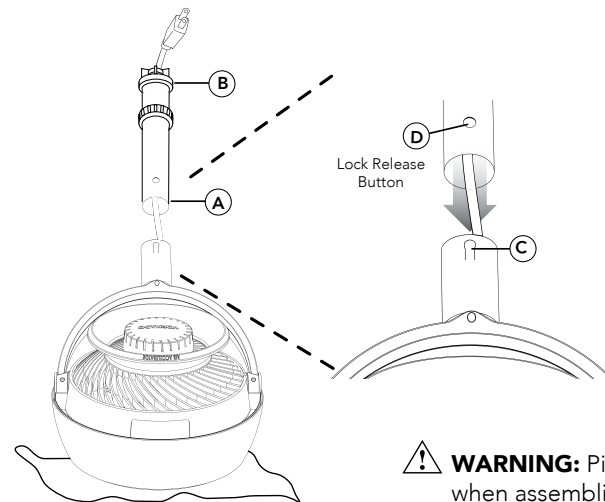

WARNING: Pinch Hazard between parts. Use caution when assembling the stand.

STAND ASSEMBLY (Models 6803 & 7803 Only)

1. The upper pole and lower pole are pre-assembled, with the fastening nut (E) secured on the underside of the base. Rotate fastening nut counter-clockwise to remove.
2. The legs are designed to fit into the grooves (F) on the underside of the base cap. Assemble all the legs onto the pole, then replace fastening nut by rotating clockwise to secure all the legs in place.

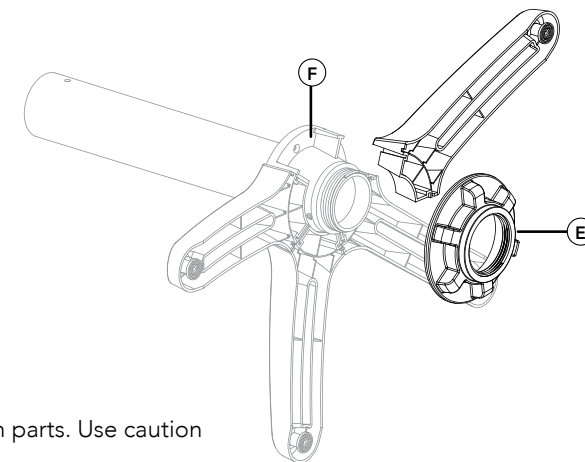

CORD MANAGEMENT

1. Wrap cord around Air Accelerator, located on back of unit. Secure cord with three clips (G) located at 2, 6 and 10 o'clock positions.

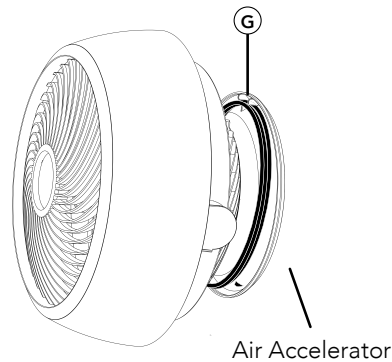

ADJUSTING HEIGHT (Models 6803 and 7803 Only)

1. Before adjusting the height of the circulator, support the circulator head with one hand. Use your other hand to loosen the height adjustment collar by gently rotating it counter-clockwise.
2. Slowly raise or lower the pole to the desired height and secure into position by rotating the adjustment collar clockwise until tight.

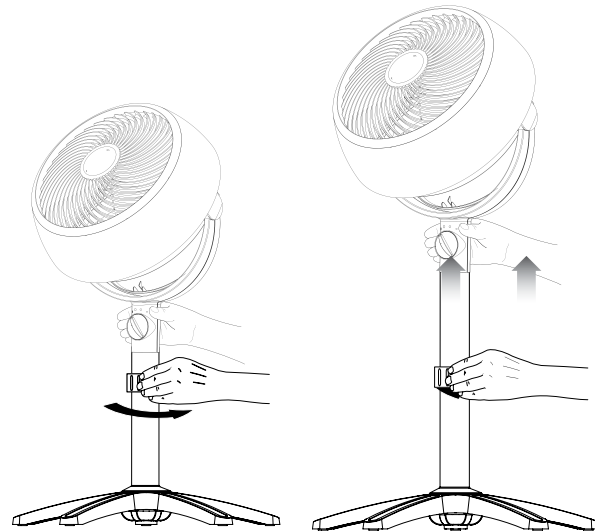

CLEANING

GRILLE REMOVAL *Screwdriver required.*

⚠ WARNING: To reduce the risk of electrical shock and injury to persons, unplug the circulator before removing grille.

Using a phillips head screwdriver, remove grille by unscrewing the 4 screws located along the perimeter of the inlet grille at roughly 2, 5, 7, and 11 o'clock positions. This will release the grille. To reattach, position grille so the logo in the center of the grille is straight. Models 5303, 6303, 6803, 7503, 7803, align the Locator Pin (A) to reconnect grille. Once aligned replace screws. Model 1303, align the Alignment Rib (B) to reconnect grille. Once aligned replace screws.

Tip Use the brush attachment on your household vacuum cleaner to vacuum any accumulated dust off the Front Grille and Air Inlets.

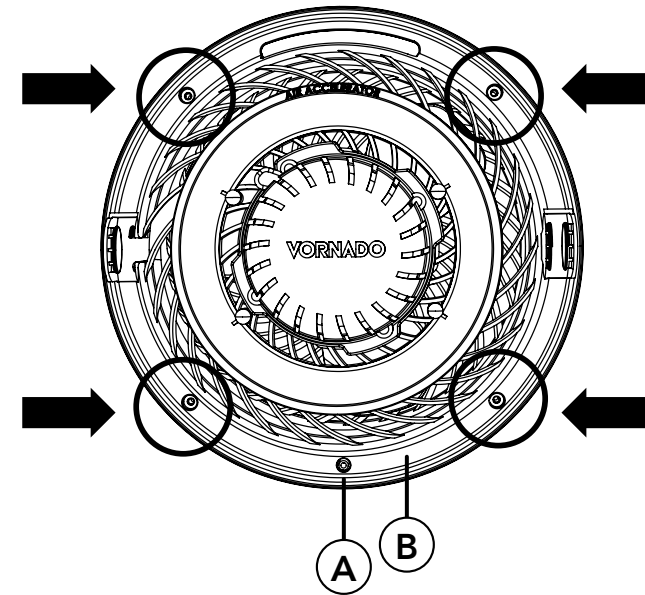

CLEANING

BLADE REMOVAL *Pliers recommended.*



⚠ WARNING: To reduce the risk of electrical shock and injury to persons, unplug the circulator before removing blade.

1. First, remove the nut from the shaft by turning the nut clockwise to loosen. If included, remove washers and set aside. Pull the blade straight out from the shaft.

2. Wipe the Blade with a damp cloth. If your circulator is used in a greasy environment, such as a kitchen, mild soap or a common household cleaner may be necessary. Do not use solvents. Do not place blade in the dishwasher. The excessive heat can distort the plastic.

3. To reattach - be certain the flat side of the shaft aligns directly with the corresponding flat side on the blade's socket. Push the blade all the way on the shaft until it bottoms out. **Do not use a hammer as this could result in bearing damage.** If included, reinstall provided washers and nut.

Remove the Nut

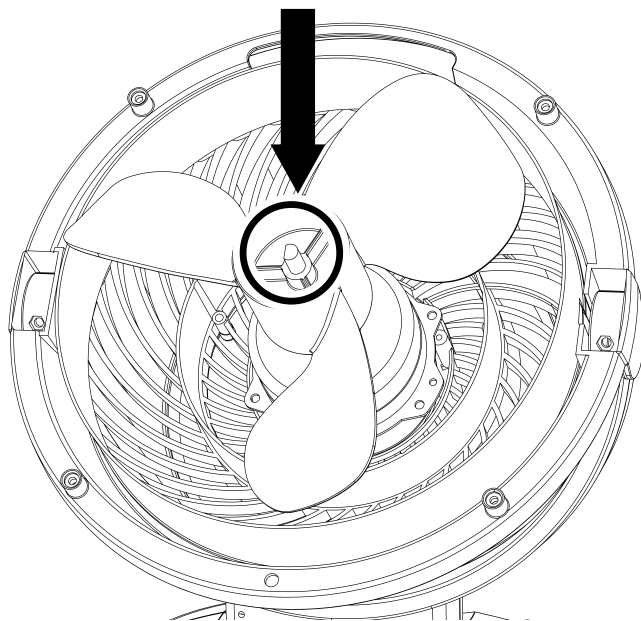

TROUBLESHOOTING

PROBLEM

POSSIBLE CAUSE AND SOLUTION

The unit fails to power on.

Unit is not plugged in. Plug Power Cord into electrical outlet.

Ensure unit fan speed setting is selected.

Unit is damaged or in need of repair. Cease usage and unplug. Contact Consumer Service for assistance.

The outlet is worn or damaged. Try another outlet or contact a qualified electrician.

Airflow is weak or slow.

Unit set to a low speed setting. Adjust to a higher speed setting.

Airflow is blocked. Remove obstruction.

Adjust direction of airflow towards the user.

GFCI has tripped.

Under certain conditions, it is possible for a reset GFCI (Ground Fault Circuit Interrupter) outlet to trip when the user is changing speeds on a Vornado circulator. In this event, change to an outlet that is not connected to a GFCI device. It could also indicate a weak or defective GFCI outlet. Contact a qualified electrician to check the GFCI outlet.



WARRANTY

We expect this product to be perfect. If you're not satisfied with this product, let us know.

Warranty Terms and Conditions:

Please contact the retailer where purchased or contact the authorized importer before returning the product for a warranty claim. The product warranty will be honored on models that are being used in the country intended. See the silver rating label on the product to confirm the safety testing marks which identify the specific country of intended use. Please provide a copy of your receipt with the defective product when returning to the authorized location. Repairs performed after the warranty period, are subject to a charge.

The manufacturer assumes no responsibility for damage or injury caused by failure to follow these instructions, improper product

use or unauthorized product modification. Improper product use includes using an external device that alters or converts the voltage or frequency of electricity. Such use will invalidate the product warranty. The product will be considered modified if the rating label has been removed, thus making the warranty void.

Repair by an unauthorized service center or use of non-approved replacement parts is not recommended and any consequences will not be covered by support services or product warranties.

Shipping a Vornado product to a country not intended for use, will void all warranties.

Nous exigeons de nos produits qu'ils soient parfaits.

Si celui-ci ne l'est pas, nous corrigerons la situation.

vornado.com.au

1800 099 012

info@vornado.com.au



Designed and engineered in Andover, KS

© 2023 Vornado Air LLC Andover, KS 67002 Specifications subject to change without notice. Vornado® is a trademark owned by Vornado Air LLC.

TABLE DES MATIÈRES

Consignes De Sécurité Importantes.....	17	Dépannage	27
Caractéristiques	22	Garantie	28
Pour Démarrer	23		
Nettoyage	25		

LISEZ TOUTES LES INSTRUCTIONS AVANT UTILISATION.

INSTRUCTIONS IMPORTANTES

Le présent guide d'utilisation et tout autre encart sont considérés comme faisant partie du produit. Ils contiennent des informations importantes sur la sécurité, l'utilisation et la mise au rebut du produit. Avant d'utiliser le produit, veuillez vous familiariser avec toutes les instructions relatives à son fonctionnement et à la sécurité. Veuillez conserver tous les documents pour consultation ultérieure et les remettre, avec le produit, au prochain propriétaire. Veuillez consulter vornado.com.au pour obtenir la version la plus récente de notre guide d'utilisation.

Les messages d'avertissement suivants apparaissent dans le présent guide d'utilisation :

DANGER

Indique une situation dangereuse comportant un

degré ÉLEVÉ de risque qui, si elle n'est pas évitée, causera la mort ou des blessures graves. Veuillez porter particulièrement attention aux instructions qui visent à éviter ce risque important de danger.

AVERTISSEMENT

Indique une situation dangereuse comportant un degré MOYEN de risque qui, si elle n'est pas évitée, pourrait causer la mort, des blessures graves, des blessures mineures ou modérées ou des dommages matériels potentiels.

INSTRUCTIONS IMPORTANTES

Les remarques importantes fournissent des renseignements additionnels qui vous aideront à mieux manipuler l'appareil.

UTILISATION PRÉVUE : Ce produit est conçu pour faire circuler l'air uniquement dans les pièces intérieures. Il n'est pas conçu pour une utilisation industrielle. Le fabricant n'assume aucune

responsabilité quant aux dommages survenant à la suite du non-respect de ces instructions ou d'une utilisation inadéquate du produit. Ces actions entraîneront l'annulation de la garantie du produit.

AVERTISSEMENT – Lors de l'utilisation d'appareils électriques, il faut toujours suivre des précautions de base afin de réduire le risque d'incendie, de décharge électrique et de blessure, y compris ce qui suit :

AVERTISSEMENT

Dangers pour les enfants et autres personnes à risque.

- Cet appareil peut être utilisé par des enfants âgés de 12 ans et plus. Cet appareil n'est pas destiné à être utilisé par des personnes (y compris des enfants) ayant des capacités physiques, sensorielles ou mentales réduites, ou un manque d'expérience et de connaissances, à moins qu'elles n'aient reçu une supervision ou des instructions concernant l'utilisation de l'appareil par une personne responsable de leur sécurité. Les enfants doivent

être surveillés pour s'assurer qu'ils ne jouent pas avec l'appareil.

- Les enfants ne doivent pas s'amuser avec cet appareil.
- Les enfants ne doivent pas effectuer le nettoyage ni l'entretien de l'appareil, sauf sous supervision.
- Ce produit et son matériel d'emballage ne sont pas des jouets et doivent être gardés hors de la portée des enfants.

AVERTISSEMENT

Risques liés à une utilisation et à une manipulation non prévues. Veuillez suivre attentivement les directives suivantes pour éviter de mettre les gens ou les biens en danger.

- Ne pas utiliser ce produit à l'extérieur et ne pas l'exposer directement aux intempéries.
- N'utilisez pas cet appareil en cas de condensation. Si le produit est amené d'un endroit froid à un endroit chaud (par exemple, pendant le transport), de la condensation peut se produire à l'intérieur de l'appareil. Laissez l'appareil atteindre la température

ambiante avant de l'utiliser.

- Ne pas utiliser ce produit sur des surfaces humides ou trempées. Ne pas utiliser ce produit dans une baignoire ou une douche, et ne pas le placer quelque part d'où il pourrait tomber dans une baignoire, une machine à laver, une piscine ou tout autre contenant d'eau.
- Ne pas immerger ce produit dans l'eau et ne pas laisser l'eau dégoutter dans le boîtier du moteur.
- Ne pas utiliser le produit près d'un appareil de chauffage, d'un foyer, d'un four ou d'autres sources de chaleur à température élevée.
- Ne pas placer ce produit trop près des draperies ou d'autres tissus non attachés, car l'appareil pourrait les aspirer par ses ouvertures, ce qui entraverait la circulation d'air et endommagerait le moteur.
- Ne pas se servir du cordon pour transporter ce produit ni utiliser le cordon comme une poignée, sinon le câblage interne risque d'être endommagé. Ne pas débrancher l'appareil en tirant sur le cordon ni tendre excessivement le cordon. Pour débrancher l'appareil, tirer sur la fiche, pas le cordon.
- Ne pas faire passer le cordon sous un tapis. Ne

pas recouvrir le cordon d'une carpe, d'un tapis d'escalier ou de corridor, ou d'un revêtement similaire.

- Ne pas faire passer le cordon sous un meuble ou un appareil électrique. Faire passer le cordon à l'écart des zones passantes, dans un endroit où il ne peut faire trébucher les gens. Pour éviter de faire trébucher les gens, enrouler/ranger le cordon d'alimentation de façon sûre.
- Ne pas altérer ou modifier ce produit de quelque façon que ce soit.
- Ne laissez pas le cordon d'alimentation entrer en contact avec de l'eau ou des endroits humides.
- Ne placez pas le cordon d'alimentation à proximité de sources de chaleur, telles que des radiateurs ou des radiateurs.

BRANCHEMENT ÉLECTRIQUE : L'appareil peut être branché uniquement dans une prise électrique 220-240V~50 Hz CA adéquate reliée au réseau électrique public.

DANGER

Risque de décharge électrique. Tout contact avec des fils ou des composants sous tension peut être fatal!

- Ne pas toucher le produit avec des mains mouillées ou humides.
- Ne pas faire fonctionner un produit si son cordon ou sa fiche sont endommagés, après une défaillance du produit, ou après que le produit est tombé ou a été endommagé d'une quelconque façon. Jeter le produit ou le retourner à un établissement de réparation autorisé pour le faire examiner et/ou réparer afin d'éviter tout danger.
- Si le cordon d'alimentation est endommagé, il doit être remplacé par le fabricant ou son agent de service ou un autre personne qualifiée afin d'éviter un danger.
- Ne pas étirer le cordon ni le tendre excessivement.
- Débranchez le ventilateur de l'alimentation principale avant de retirer la protection.
- Ne pas insérer de corps étrangers dans les orifices d'entrée ou de sortie, et ne pas laisser de corps

étrangers pénétrer ces orifices. Le non-respect de cette précaution pourrait causer un risque de décharge électrique ou d'incendie, ou endommager le produit.

- Éteindre toutes les commandes avant de débrancher l'appareil. Débrancher l'appareil de la prise quand il ne sert pas pendant de longues périodes.
- Ne pas ouvrir le boîtier de l'appareil lorsque le produit est branché. Pour éviter tout risque de décharge électrique, tous les entretiens et toutes les réparations doivent être effectués par un centre de service autorisé de Vornado. Seules des pièces de rechange originales doivent être utilisées.
- Pour assurer la sécurité, toujours débrancher l'appareil en cas d'orage.

AVERTISSEMENT

Risques liés à une installation inadéquate. Veuillez suivre attentivement les directives suivantes pour éviter de mettre les gens ou les biens en danger.

- S'assurer d'utiliser une prise électrique murale accessible pour qu'il soit possible de débrancher

facilement l'appareil en cas d'urgence.

- Afin de réduire les risques d'incendie ou de décharge électrique, ne pas utiliser ce produit avec un dispositif externe de régulation de la vitesse à semi-conducteurs.
- Afin de réduire le risque d'incendie, de décharge électrique et de blessures, ne pas utiliser le produit dans une fenêtre.

CONSERVEZ CES INSTRUCTIONS

CARACTÉRISTIQUES



Économisez de l'énergie en maximisant la performance des systèmes chauffant et refroidissant. Quand vous utilisez un ventilateur Vornado, vous pouvez régler votre thermostat à une température plus haute en été ou plus basse en hiver.

COMMANDES

1303
BOUTON DE
CONTROLE

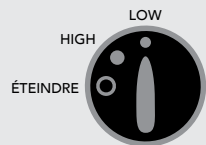

5303, 6303,
6803, 7503,
7803
BOUTON DE
CONTROLE



**JET D'AIR
ORIENTABLE**
Dirigez le jet
tourbillonnaire où
vous le désirez.

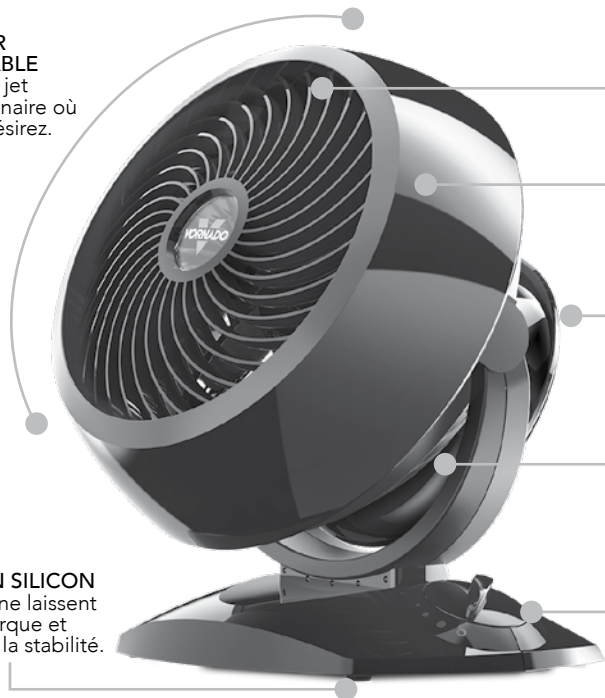

**CONCEPTION À
L'ÉPREUVE DES PETITS
DOIGTS**

Résiste aux doigts
curieux.

GRILLE AMOVIBLE
Facilite le nettoyage.

Avec le rangement de
cordon intégré, le cordon
reste en place en toute
commodité quand il ne
sert pas.

ENTRÉES D'AIR
Entrées d'air à
conception exclusive
et moteur puissant qui
déplace beaucoup d'air.

VITESSES MULTIPLES
Un réglage de vitesse
pour chaque niveau de
confort.

PATTES EN SILICON
Les pattes ne laissent
aucune marque et
améliorent la stabilité.

AVERTISSEMENT : risque
d'étouffement. Gardez les petites
pièces, telles que les pattes
en silicium, hors de la portée
des enfants et des animaux
domestiques.

POUR DÉMARRER

Installation de la tête du ventilateur (modèles 6803 et 7803 seulement)
Aucun outil n'est nécessaire!

1. Poser doucement le devant de la tête du ventilateur au sol sur un chiffon doux pour éviter d'égratigner ou d'endommager l'appareil. Insérer le cordon d'alimentation dans la partie supérieure du poteau (A), puis le faire sortir par la partie inférieure et le tirer (B). Aligner le bouton de dégagement (C) de la tête du ventilateur et le trou (D) du poteau. Pousser le poteau pour l'insérer dans la tête du ventilateur jusqu'à ce que le bouton de dégagement s'emboîte en place.

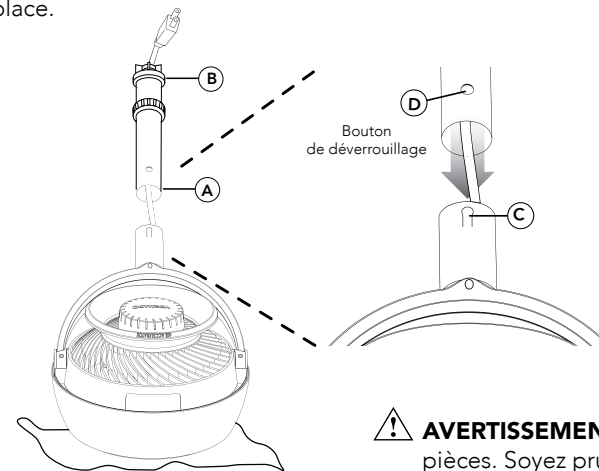

AVERTISSEMENT : Risque de pincement entre les
pièces. Soyez prudent lors de l'assemblage du support.

Assemblage Du Support (modèles 6803 et 7803 seulement)

1. La partie supérieure et la partie inférieure du poteau sont pré-assemblées; l'écrou de serrage (E) est fixé sur le dessous de la base. Tourner l'écrou de serrage en sens antihoraire pour l'enlever.
2. Les pattes sont conçues pour s'emboîter dans les rainures (F) sous le couvercle de la base. Assembler toutes les pattes sur le poteau, puis remettre l'écrou de serrage en le tournant en sens horaire pour fixer toutes les pattes en place.

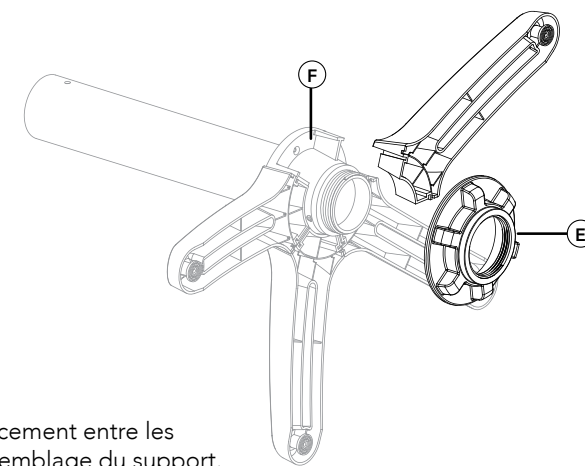

Gestion Du Cordon

1. Enroulez le cordon autour de l'accélérateur d'air, à l'arrière de l'appareil. Fixez le cordon au moyen des trois pinces (A) situées aux positions correspondant à 2 heures, à 6 heures et à 10 heures sur un cadran.

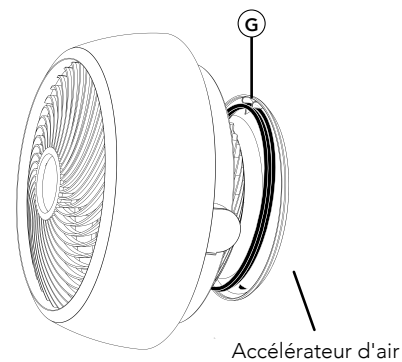

Réglage De La Hauteur (modèles 6803 et 7803 seulement)

1. Avant de régler la hauteur du ventilateur, soutenir la tête du ventilateur d'une main. De l'autre main, desserrer le collier de réglage de hauteur en le tournant doucement en sens antihoraire.
2. Soulever ou abaisser lentement le poteau jusqu'à ce qu'il soit à la bonne hauteur, puis le fixer en place en tournant le collier de réglage de hauteur en sens horaire jusqu'à ce qu'il soit bien serré.

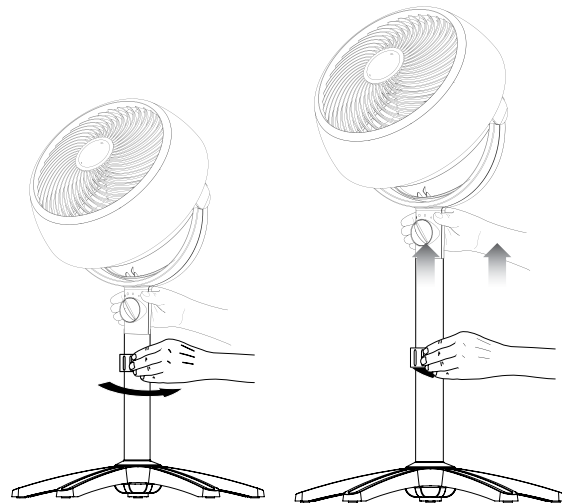

NETTOYAGE

RETRAIT DE LA GRILLE *Vous aurez besoin d'un tournevis.* 

⚠ AVERTISSEMENT : Afin de réduire le risque de décharge électrique et de blessures, débranchez le ventilateur avant d'enlever la grille.

À l'aide d'un tournevis pour vis Phillips, retirez la grille en dévissant les 4 vis placées autour du périmètre de la grille d'entrée, soit aux positions correspondant environ à 2 heures, à 5 heures, à 7 heures et à 11 heures sur un cadran. La grille pourra ensuite être enlevée. Pour remettre la grille, posez-la en vous assurant que le logo au centre de la grille est placé bien droit, puis remettez les vis. Modèles 5303, 6303, 6803, 7503, 7803, aligner le localisateur broches (A) pour reconnecter le grill. Puis remettez les vis. Modèle 1303, aligner l'alignement nervure (B) pour reconnecter la grille. Vis de remplacer une fois aligné.

Tip Utilisez un aspirateur domestique, équipé de sa brosse, pour éliminer la poussière accumulée sur la grille située à l'avant et sur les entrées d'air.

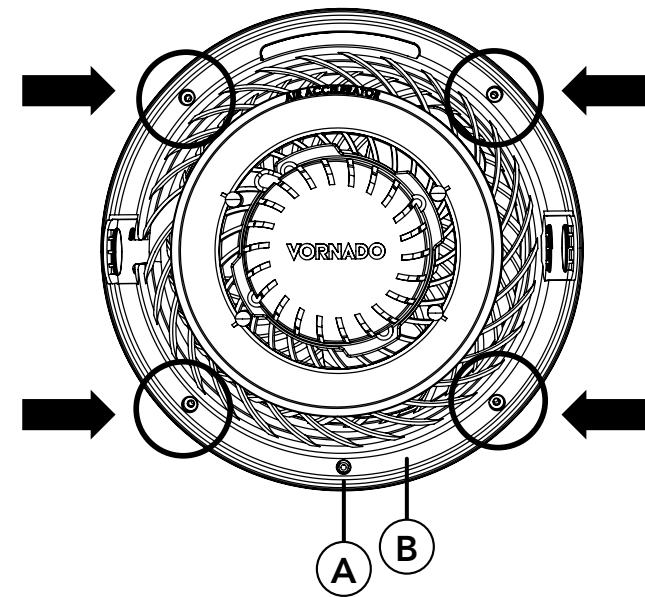

NETTOYAGE

RETRAIT DE LA PALE *Pince recommandée.* 

⚠ AVERTISSEMENT : Afin de réduire le risque de décharge électrique et de blessures, débranchez le ventilateur avant d'enlever la pale.

1. Enlevez d'abord l'écrou de l'arbre en le tournant en **sens horaire** pour le desserrer. Si inclus, retirez les rondelles et mettez de côté. Tirez la pale pour l'enlever de l'arbre.
2. Essuyez la pale à l'aide d'un chiffon humide. Si le ventilateur est utilisé dans un lieu gras, comme une cuisine, il pourrait être nécessaire d'utiliser un savon doux ou un nettoyant domestique. N'utilisez pas de solvants.
3. Pour remettre la pale, assurez-vous que le côté plat de l'arbre est directement aligné sur le côté plat correspondant de l'emboîtement de la pale. Poussez la pale pour l'enfoncer complètement sur l'arbre. **N'utilisez pas un marteau, car il pourrait endommager les pièces.** Si inclus, réinstallez les rondelles fournies et l'écrou.

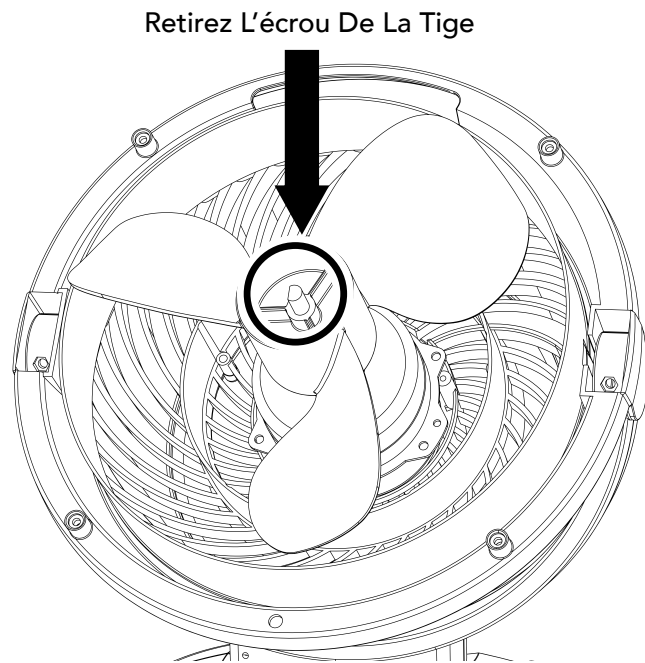

DÉPANNAGE

PROBLÈME

L'appareil ne se met pas sous tension.

La circulation d'air est faible ou lente.

Le DDFT a été déclenché.

CAUSE POSSIBLE ET SOLUTION

L'appareil n'est pas branché. Branchez le cordon d'alimentation dans une prise électrique.

Assurez-vous d'avoir sélectionné un réglage de vitesse.

L'appareil est endommagé ou il doit être réparé. Cessez d'utiliser l'appareil et débranchez-le. Contactez le service à la clientèle pour obtenir de l'aide.

La prise est usée ou endommagée. Essayez d'utiliser une autre prise ou contactez un électricien compétent.

L'appareil a été réglé à vitesse faible. Utilisez une vitesse plus élevée.

La circulation d'air est entravée. Enlevez ce qui entrave la circulation d'air.

Dirigez la circulation d'air vers l'utilisateur.

Dans certaines conditions, il est possible qu'un DDFT (disjoncteur de fuite de terre) avec touche de réinitialisation soit déclenché quand l'utilisateur change la vitesse d'un ventilateur Vornado. Dans ce cas, branchez l'appareil dans une prise non reliée à un DDFT. Le problème peut aussi indiquer que la prise reliée au DDFT est faible ou défectueuse. Contactez un électricien compétent pour faire vérifier la prise reliée au DDFT.



GARANTIE

Nous espérons que ce produit est parfait. Si vous n'êtes pas satisfait avec ce produit, faites-nous savoir.

Conditions générales de la garantie :

Veuillez contacter le détaillant qui vous a vendu le produit ou l'importateur autorisé avant de retourner le produit pour une réclamation en vertu de la garantie. La garantie du produit sera considérée comme valide pour les modèles utilisés dans le pays où ils sont destinés à être utilisés. Vérifiez la plaque signalétique argentée où figurent les renseignements sur les essais de sécurité pour connaître le pays où le produit est destiné à être utilisé. Lors du retour d'un produit défectueux à l'établissement autorisé, veuillez inclure une copie du reçu du produit. Des frais devront être payés pour les réparations effectuées après la période de garantie.

Le fabricant n'assume aucune responsabilité quant aux dommages ou aux blessures survenant à la suite du non-respect de ces instructions, d'une utilisation inadéquate du produit ou d'une modification non

autorisée du produit. L'utilisation inadéquate du produit comprend l'utilisation d'un dispositif externe qui modifie ou convertit la tension ou la fréquence du courant électrique, ce qui entraînera l'annulation de la garantie du produit. Le produit sera considéré comme modifié si la plaque signalétique a été enlevée, ce qui entraînera l'annulation de la garantie du produit.

Il n'est pas recommandé de faire réparer le produit dans un centre de réparation non autorisé ou d'utiliser des pièces de rechange non approuvées, sinon toute incidence sur le produit ne sera pas couverte par les garanties du produit ni par les services de soutien.

Toutes les garanties seront annulées si le produit Vornado est expédié dans un pays où il n'est pas destiné à être utilisé.

Esperamos que este producto sea perfecto.

Si no lo es, ayúdenos a corregirlo

vornado.com.au
1800 099 012
info@vornado.com.au



Conception et mise au point à Andover, au KS.

© 2023 Vornado Air LLC Andover, KS 67002 Spécifications sujettes à modification sans préavis.
Vornado® est une marque détenue par Vornado Air LLC.

CONTENIDO

Instrucciones Seguridad Importantes.....	31	Resolución De Problemas	40
Características.....	35	Garantía.....	41
Primeros Pasos.....	36		
Limpieza	38		

LEA TODAS LAS INSTRUCCIONES ANTES DE USAR.

INSTRUCCIONES IMPORTANTES

Esta guía para el propietario y otros encartes adicionales son considerados partes del producto. Contienen información importante sobre seguridad, uso, y desecho del producto. Antes de usar el producto, familiarícese con todas las instrucciones de funcionamiento y seguridad. Guarde todos los documentos como futura referencia y pase los documentos, junto con el producto, a algún futuro propietario. Consulte vornado.com.au para obtener la versión más actualizada de nuestra guía del propietario.

Los siguientes mensajes de advertencia se encuentran en toda la guía para el propietario:

PELIGRO

Indica un riesgo con nivel ALTO de riesgo que, en caso de no evitarse, causará la muerte o lesiones graves. Preste especial atención a las

instrucciones proporcionadas a fin de evitar este riesgo altamente peligroso.

ADVERTENCIA

Indica un riesgo con nivel MEDIO de riesgo que, en caso de no evitarse, podría causar la muerte, lesiones graves, lesiones leves o moderadas o posibles daños materiales.

INSTRUCCIONES IMPORTANTES

Indica información adicional que ayudará en el cuidado de manipulación del dispositivo.

USO PREVISTO: Este producto está diseñado para hacer circular el aire en ambientes interiores únicamente. Este producto no está diseñado para usos industriales. El fabricante no asume responsabilidad alguna por los daños causados por la falta de cumplimiento de estas instrucciones o el uso inadecuado del producto. Dichas acciones invalidarán la garantía del producto.

ADVERTENCIA - Al utilizar aparatos eléctricos, siempre deben seguirse precauciones básicas para reducir el riesgo de incendio, descarga eléctrica, y daños a personas, incluido lo siguiente:

ADVERTENCIA

Riesgo para niños y otras personas de grupos de riesgo.

- Este aparato puede ser utilizado por niños a partir de los 12 años. Este aparato no está diseñado para que lo utilicen personas (incluidos niños) con capacidades físicas, sensoriales o mentales reducidas, o con falta de experiencia y conocimiento, a menos que hayan recibido supervisión o instrucciones sobre el uso del aparato por una persona responsable de su seguridad. Los niños deben ser supervisados para asegurarse de que no jueguen con el aparato.
- Los niños no deben jugar con el electrodoméstico.
- Las tareas de limpieza y mantenimiento por parte del usuario no pueden ser realizadas por niños sin supervisión.

- Este producto y su material de empaquetado no son juguetes y deben mantenerse lejos del alcance de los niños.

ADVERTENCIA

Riesgo por uso y manipulación indebidos. Tenga la precaución de seguir estas directrices para evitar riesgos a personas o bienes.

- No use este producto en el exterior o directamente expuesto a condiciones climáticas.
- No utilice este dispositivo si hay condensación. Si el producto se traslada de un lugar frío a otro cálido (por ejemplo, durante el transporte), puede producirse condensación dentro de la unidad. Deje que el dispositivo alcance la temperatura ambiente antes de usarlo.
- No use este producto sobre superficies húmedas. No use este producto en una tina, ducha ni coloque el producto donde pueda caerse en una tina, lavadero, piscina u otro recipiente con agua.
- No sumerja este producto en agua ni permita que se filtre agua en la carcasa del motor.

- No utilice cerca de calderas, chimeneas, hornos u otras fuentes de calor de alta temperatura.
- No coloque este producto muy cerca de cortinas u otras telas sueltas ya que pueden engancharse en el producto, cortar el flujo de aire y dañar el motor.
- No mueva este producto jalando del cable, ni utilice el cable como manija ya que puede dañar el cableado interno. No desenchufe el producto jalando del cable ni coloque el cable de forma tensa. Para desenchufar, sujete el enchufe, y no el cable de energía.
- No coloque el cable debajo de una alfombra. No cubra el cable con tapetes, alfombrillas o cobertores similares.
- No coloque el cable debajo de muebles o electrodomésticos. Coloque el cable lejos del área de tránsito en un lugar donde no genere tropiezos. Para evitar tropezones, enrolle/guarde el cable de energía de manera segura.
- No altere ni modifique este producto de ninguna manera.
- No permita que el cable de alimentación entre en contacto con agua o lugares húmedos.

- No coloque el cable de alimentación cerca de fuentes de calor, como calentadores o radiadores.

CONEXIÓN ELÉCTRICA: Solamente puede usarse un tomacorriente adecuado de 220-240V~50Hz CA para conectar a la fuente de alimentación pública.

PELIGRO

Riesgo de descarga eléctrica. ¡El contacto con cables o componentes con tensión podría ser mortal!

- No toque el producto con las manos húmedas o mojadas.
- No utilice el producto si tiene el cable o enchufe dañado o si el producto funciona mal, se ha caído, o se ha dañado de alguna forma. Deseche el producto o recurra al servicio técnico autorizado para que lo revisen y/o reparen para evitar cualquier peligro.
- No estire el cable de energía ni lo coloque de forma tensa.
- No introduzca ni permita que ingresen objetos

extraños por los conductos de entrada o salida ya que ello puede causar riesgo de descarga eléctrica o incendio, o puede dañar el producto.

- Desconecte el ventilador de la fuente de alimentación principal antes de retirar la protección.
- No introduzca ni permita que ingresen objetos extraños por los conductos de entrada o salida ya que ello puede causar riesgo de descarga eléctrica o incendio, o puede dañar el producto.
- Apague todos los controles antes de desenchufar. Desenchufe del tomacorriente de pared si no utilizará el aparato durante largos periodos de tiempo.
- No abra la carcasa del electrodoméstico mientras el producto está enchufado. Para evitar el riesgo de descarga, el mantenimiento y/o las reparaciones deben ser realizados por un Centro de Servicio Autorizado de Vornado. Solo deben usarse repuestos originales.
- Por motivos de seguridad, siempre desenchufe la unidad en caso de tormenta.

⚠ ADVERTENCIA

Riesgo de instalación inadecuada. Tenga la precaución de seguir estas directrices para evitar riesgos a personas o bienes.

- Asegúrese de que el tomacorriente de pared sea fácilmente accesible para poder desconectar la unidad durante una emergencia.
- Para reducir el riesgo de incendio o descarga eléctrica, no use este producto con un dispositivo externo de control de velocidad (estado sólido).
- Para reducir el riesgo de incendio o descarga eléctrica y lesiones a personas, no use en una ventana.

GUARDA ESTAS INSTRUCCIONES

CARACTERÍSTICAS

Tip Conserve energía maximizando el funcionamiento de los sistemas de calentamiento y ventilación. Cuando use un circulador de aire de Vornado, no tendrá que configurar su termostato en un nivel bajo en verano ni aumentar el nivel en invierno.



CORRIENTE DE AIRE DIRECCIONAL
Dirija el vórtice del circulador hacia donde desee.

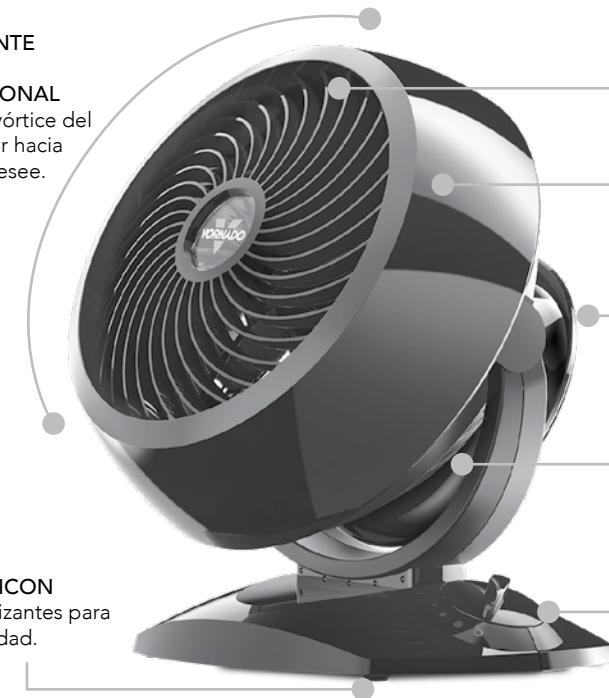

DISEÑO FÁCIL DE MANIPULAR
Resiste dedos curiosos.

REJILLA REMOVIBLE
Para una limpieza sencilla.

El compartimento integrado para cables guarda el cable de forma ordenada cuando no está en uso.

ENTRADAS DE AIRE
Entradas de marca y un motor poderoso para circular el aire.

DIFERENTES VELOCIDADES
Ajuste de la velocidad para cada nivel de comodidad.

BASES DE SILICONA
Bases antideslizantes para mayor estabilidad.

⚠ ADVERTENCIA: Peligro de asfixia. Mantenga las piezas pequeñas, como las bases de silicona, fuera del alcance de los niños y las mascotas.

PRIMEROS PASOS

Instalación Del Cabezal Del Circulador (solo modelos 6803 y 7803) ¡No se necesitan herramientas!

1. Coloque suavemente el cabezal del circulador hacia abajo en el piso sobre un paño suave para evitar ralladuras o daños a la unidad. Introduzca el cable de energía en la parte superior del tubo (A) y páselo hasta la parte inferior (B). Alinee el botón de bloqueo/desbloqueo (C) del cabezal del circulador con el orificio (D) ubicado en el tubo. Presione el tubo en el cabezal del circulador hasta que el botón de bloqueo/desbloqueo quede encajado.

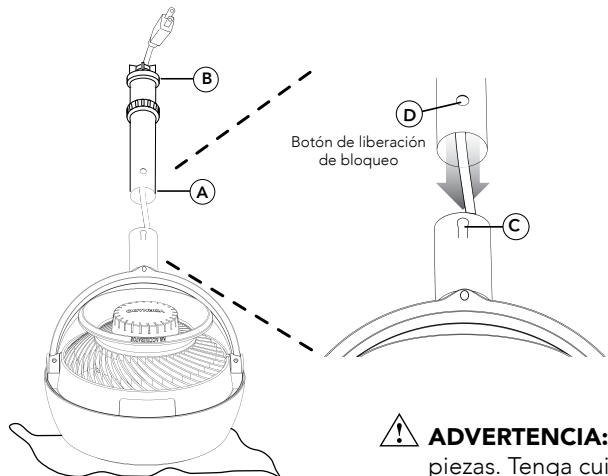

Ensamblado Del Soporte (solo modelos 6803 y 7803)

1. El tubo superior y el tubo inferior vienen pre-ensamblados con la tuerca de sujeción (E) asegurada en la parte inferior de la base. Gire la tuerca de sujeción en el sentido contrario a las agujas del reloj para quitarla.
2. Las patas están diseñadas para encajar en las ranuras (F) en la parte inferior de la tapa de la base. Ensamble todas las patas en el tubo, luego coloque nuevamente la tuerca de sujeción girándola en el sentido de las agujas del reloj para sujetar todas las patas.

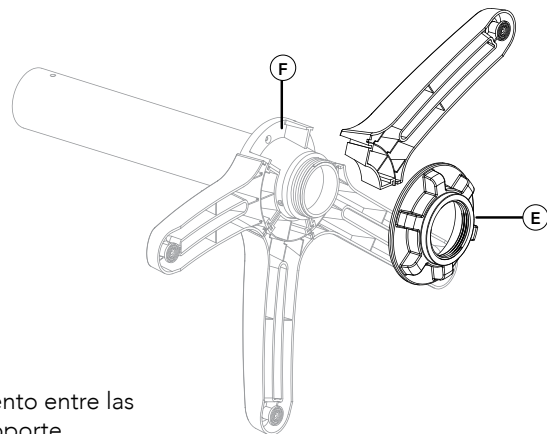

Organizador De Cables

1. Enrolle el cable alrededor del acelerador de aire ubicado en la parte trasera de la unidad. Sujete el cable con los tres ganchos (A) ubicados en las posiciones de las horas 2, 6 y 10 del reloj.

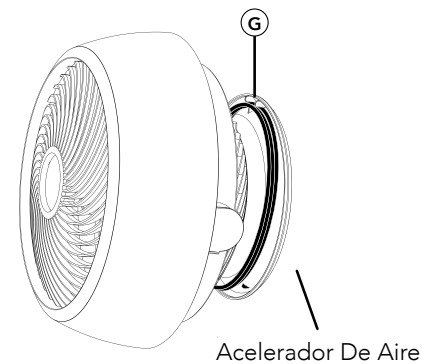

Cómo Ajustar La Altura (solo modelos 6803 y 7803)

1. Antes de ajustar la altura del circulador, sostenga el cabezal del circulador con una mano. Use la otra mano para aflojar el anillo de ajuste de altura girándolo suavemente en el sentido contrario a las agujas del reloj.
2. Suba o baje lentamente el tubo hasta la altura deseada y sujételo girando el anillo de ajuste en el sentido de las agujas del reloj hasta que quede firme.

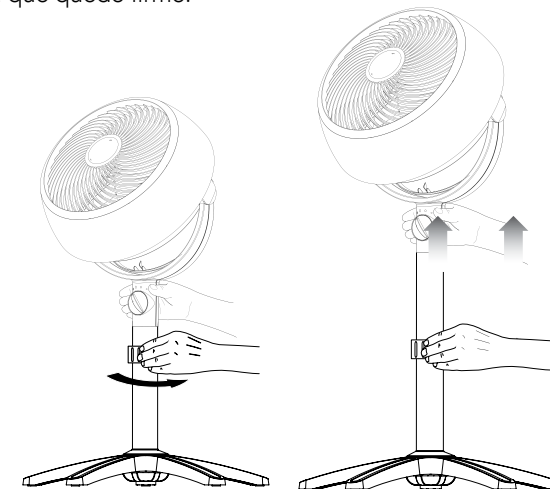

LIMPIEZA

REMOCIÓN DE LA REJILLA *Se requiere un destornillador.*

⚠️ ADVERTENCIA: Para reducir el riesgo de descarga eléctrica o daños a personas, desenchufe el circulador antes de remover la rejilla.

Use un destornillador Phillips para quitar la rejilla. Desatornille los 4 tornillos ubicados a lo largo del perímetro de la rejilla de entrada en las posiciones de las horas 2, 5, 7, y 11 del reloj. Así sacará la rejilla. Para colocarla nuevamente, acomode la rejilla de forma tal que el logotipo del centro de la rejilla quede derecho, y vuelva a colocar los tornillos. Modelos 5303, 6303, 6803, 7503, 7803, alinee el localizador perno (A) para volver a conectar la parrilla. Una vez alineados reemplazar los tornillos. Modelo 1303, alinee la alineación costilla (B) para volver a conectar la parrilla. Una vez alineados reemplazar los tornillos.

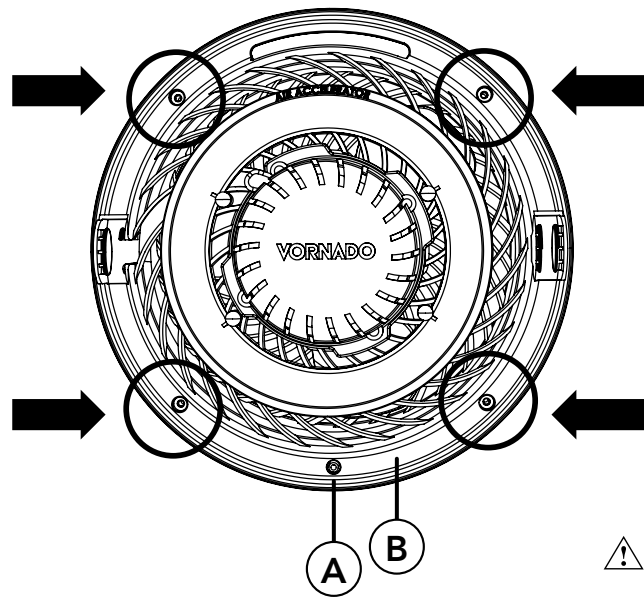

Tip Utilice el cepillo del aspirador para aspirar cualquier polvo acumulado en la rejilla frontal y en las entradas de aire.

⚠️ ADVERTENCIA: Peligro de asfixia. Mantenga las piezas pequeñas, como los tornillos, fuera del alcance de los niños y las mascotas.

LIMPIEZA

REMOCIÓN DEL ASPA *Se recomiendan alicates.*

⚠️ ADVERTENCIA: Para reducir el riesgo de descarga eléctrica o daños a personas, desenchufe el circulador antes de remover el aspa.

1. Primero, retire la tuerca de la varilla girando la tuerca en sentido **horario** para aflojarla. Si está incluido, quite las arandelas y reserve. Retire el aspa de la varilla.
2. Limpie el aspa con un paño suave. Si el circulador se usa en un ambiente grasoso, como la cocina, puede ser necesario utilizar un jabón suave o un producto de limpieza común. No use solventes.
3. Para reubicar el aspa, asegúrese de que el lado plano de la varilla esté alineado directamente con el lado plano correspondiente en el enchufe del aspa. Empuje el aspa en la varilla hasta que llegue a la base del circulador. **No utilice un martillo, pues podría dañar el artefacto.** Si está incluido, reinstale las arandelas provistas y la tuerca.

Quite el Tornillo

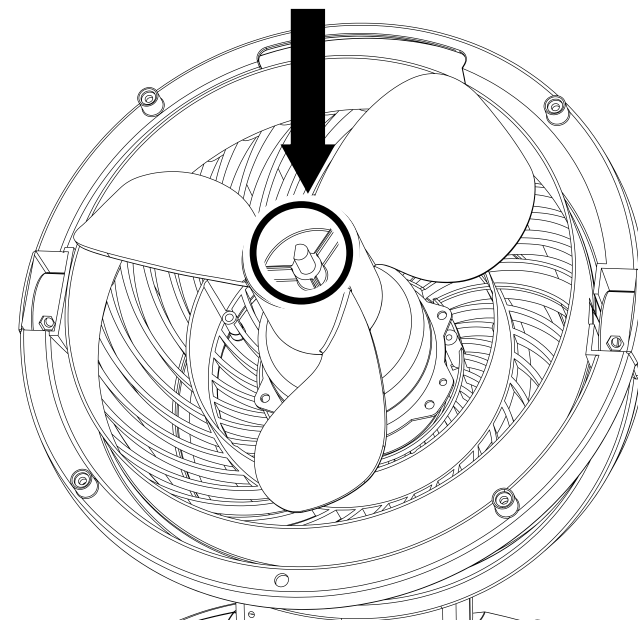

RESOLUCIÓN DE PROBLEMAS

PROBLEMA

POSIBLE CAUSA Y SOLUCIÓN

El artefacto no se enciende.	<p>El artefacto no está enchufado. Enchufe el cable de alimentación en la toma de corriente eléctrica.</p> <p>Asegúrese de que el artefacto se encuentra en modo de ventilador.</p> <p>La unidad está dañada o necesita reparación. Suspenda el uso y desenchúfela. Comuníquese con el servicio de atención al cliente para obtener asistencia.</p>
El flujo de aire es débil o lento.	<p>El enchufe está gastado o dañado. Pruebe con otro enchufe o contacte a un electricista certificado.</p> <p>Configure la unidad a una velocidad baja. Ajústela a una configuración de velocidad más alta.</p> <p>El flujo de aire está bloqueado. Quite la obstrucción.</p>
El GFCI se detiene.	<p>Ajuste la dirección de la corriente de aire hacia el usuario.</p> <p>Bajo ciertas condiciones, es posible que un enchufe GFCI recolocado no funcione cuando el usuario cambia la velocidad del circulador Vornado. En este caso, cambie a un enchufe que no esté conectado a un artefacto GFCI. Asimismo, esto podría indicar que el enchufe GFCI se encuentra en mal estado o defectuoso. Comuníquese con un electricista certificado para que verifique el enchufe GFCI.</p>



GARANTÍA

Esperamos que este producto sea perfecto. Si no está satisfecho con este producto, háganoslo saber.

Términos y condiciones de la garantía:

Comuníquese con el comercio de compra o con el importador autorizado antes de devolver el producto por una reclamación de la garantía. La garantía del producto tendrá validez para los modelos que se usan en el país previsto. Consulte la etiqueta de clasificación plateada del producto para confirmar las marcas de pruebas de seguridad que identifican el país específico de uso previsto. Entregue una copia de su recibo junto con el producto defectuoso al devolverlo al sitio autorizado. Las reparaciones realizadas después del periodo de garantía quedan sujetas a un cargo.

El fabricante no asume responsabilidad alguna por los daños o lesiones causados por la falta de cumplimiento de estas instrucciones, el uso inadecuado del producto, o la modificación no autorizada

del producto. El uso indebido del producto incluye el uso de un dispositivo externo que altera o convierte el voltaje o la frecuencia de la electricidad. Dicho uso invalidará la garantía del producto. El producto se considerará modificado si se quitó la etiqueta de clasificación, lo que invalida la garantía.

No se recomienda la reparación realizada por un centro de servicios no autorizado, o el uso de repuestos no aprobados, y sus consecuencias no serán cubiertas por los servicios de soporte o las garantías del producto.

El envío de un producto Vornado a un país donde no está previsto su uso invalidará todas las garantías.



Pensado y diseñado en Andover, KS

© 2023 Vornado Air LLC. Andover, KS 67002 Especificaciones del producto sujetas a cambio sin previo aviso. Vornado® es marca registrada de Vornado Air LLC.



CL3-0996 R-, V00