

city lite™

by baby jogger®



ASSEMBLY INSTRUCTIONS
INSTRUCTIONS POUR L'ASSEMBLAGE
INSTRUCCIONES DEL ENSAMBLAJE
BEDIENUNGSANLEITUNG
SAMLEVEJLEDNING
ΟΔΗΓΙΕΣ
ISTRUZIONI DI MONTAGGIO
BEDIENINGSHANDLEIDING
INSTRUÇÕES DE MONTAGEM
KOKOAMISOHJEET
MONTERINGSANVISNINGAR
INSTRUKCJA MONTAŻU
NÁVOD K MONTÁŽI
NÁVOD NA POUŽITIE
ИНСТРУКЦИЯ ПО СБОРКЕ

TABLE OF CONTENTS

English	
Français (French) / Español (Spanish)	
Warnings	3
Mise en Garde/Advertencia	4/5
Features	
Traits/Características	6
Frame	
Cadre/Chasis	7
Front Wheel	
Roue avant/Rueda delantera	8
Rear Wheels	
Roues arrières/Ruedas traseras	10
Brake	
Frein/Freno	11
Canopy	
Auvent/Toldo	12
Safety Harness	
Harnais de sécurité/Arnés de seguridad	13
Seat	
Siège/Asiento	16
Basket Removal	
Enlever le panier/Quitar la cesta	21
Folding	
Pliage/Doblado	22
Care & Maintenance	23
Soin et entretien/Cuidado y mantenimiento	24/25
Limited Warranty	26
Garantie Limitée/Guarantía limitada	27/28
Deutsch (German)	29
Dansk (Danish)	35
ελληνικά (Greek)	41
Italiano (Italian)	47
Nederlands (Dutch)	53
Português (Portuguese)	59
Suomi (Finnish)	65
Svenska (Swedish)	71
Polskie (Polish)	77
Češky (Czech)	83
Slovenská (Slovak)	89
Русский язык (Russian)	95

WARNING

IMPORTANT- Keep these instructions for future reference.

SINGLE STROLLER

- This stroller seats one passenger.
- This stroller is suitable for children from birth to 5 years. Maximum weight: 15 kg, maximum height: 111.8 cm.
- Total weight load recommended for this stroller is 20.5 kg (15 kg in seat, 1 kg in seat back pocket and 4.5 kg in basket).
- **WARNING:** This stroller is not suitable for running, jogging, skating or rollerblading.
- **WARNING:** Never leave your child unattended.
- **WARNING:** Always use the restraint system.
- **WARNING:** Child may slip into leg openings and strangle. Never use in reclined carriage position unless safety harness is properly fastened.
- **WARNING:** Check that the pram body or seat unit or car seat attachment devices are correctly engaged before use.
- **WARNING:** To avoid injury, ensure that your child is kept away when unfolding and folding this product.
- **WARNING:** Do not let your child play with this product.
- **WARNING:** Parcels or accessory items, or both, placed on the unit may cause the unit to become unstable.
- **WARNING:** Any load attached to the handle affects the stability of the stroller.
- Recommended weight for seat back pocket is 1 kg and basket is 4.5 kg. Excessive weight may cause a hazardous unstable condition to exist.
- This seat should be used in the most reclined position until a child can sit up unaided, roll over, or push itself up on its hands and knees.
- Stroller is not meant to be used for transporting children up or down stairs. Damage resulting to stroller will not be covered under warranty.
- This stroller does not replace a cot or a bed. Should your child need to sleep, then it should be placed in a suitable pram body, cot, or bed.
- Accessories which are not approved by the manufacturer or distributor shall not be used.
- Watch out for cars - never assume that a driver can see you and your child.
- The passenger shall remain seated (no standing in the stroller).
- It may be unsafe to use replacement parts other than those supplied or approved by the manufacturer.

MISE EN GARDE

IMPORTANT - Garder ces instructions pour references futures.

POUSSETTE SIMPLE

- Cette poussette est conçue pour 1 passager.
- Ce promeneur est convenable de la naissance à 5 ans - le poids maximum: 15 kg; l'hauteur maximum: 111.8 cm.
- Le poids total recommandé pour cette poussette est de 20.5 kg (15 kg dans le siège, 1 kg dans la poche du dossier du siège, 4.5 kg dans le panier).
- **MISE EN GARDE:** Cette poussette n'est pas conçue pour la course, le jogging, le patin à glace ou à roues alignées.
- **MISE EN GARDE:** Ne laissez jamais votre enfant sans surveillance.
- **MISE EN GARDE:** Utilisez toujours le harnais de sécurité.
- **MISE EN GARDE:** L'enfant peut glisser dans les ouvertures de jambe et étrangler. N'utilisez jamais dans la position de voiture appuyée à moins que le harnais de sécurité ne soit correctement attaché.
- **MISE EN GARDE:** Vérifiez que les dispositifs d'attachement d'unité de landau ou de siège sont correctement engagés avant emploi.
- **MISE EN GARDE:** Pour éviter de blessures, gardez votre enfant loin de la poussette dépliant et pliant ce produit.
- **MISE EN GARDE:** Ne laissez pas à votre enfant de jouer avec ce produit.
- **MISE EN GARDE:** Les colis ou les articles d'accessoire, ou tous les deux, placés sur l'unité peuvent faire devenir l'unité instable.
- **MISE EN GARDE:** N'importe quelle charge fixée à la poignée affecte la stabilité du landau/de poussette.
- Le poids recommandé pour la pochette du siège est de 1 kg et du panier 4.5 kg. Le poids excessif peut faire exister un état instable dangereux.
- Cette poussette devrait être utilisée dans la position la plus allongée jusqu'à ce qu'un enfant puisse être assis sans aide, retourner, ou se faire monter sur ses mains et genoux.
- La poussette n'est pas conçue pour transporter un enfant dans les escaliers. La garantie ne couvre pas les dommages à la poussette comme un résultat.
- Cette poussette ne remplace pas de lit ou un lit de bébé à barreaux. Si votre enfant doit dormir, alors il devrait être placé dans un landau approprié, le lit, ou le lit de bébé à barreaux.
- Les accessoires non approuvés par le fabricant ou le distributeur ne devraient pas être utilisés.
- Faire attention aux automobiles - ne jamais assumer qu'un conducteur peut vous voir.
- Le passager devrait rester assis en tout temps (ne pas se tenir debout dans la poussette).
- Il peut être dangereux d'utiliser des pièces de remplacement autres que celles fournies ou approuvées par le fabricant.

ADVERTENCIA

IMPORTANTE- Conserve estas instrucciones para futuras referencias.

COCHECITO INDIVIDUAL

- Este cochecito es para un niño.
- Este producto está indicado desde el nacimiento hasta los 5 años - peso máximo 15 kg, altura máxima 111.8 cm.
- La carga total del peso recomendada para este cochecito es 20.5 kg (15 kg en asiento, 1 kg en bolsillo del asiento, 4.5 kg en cesta).
- **ADVERTENCIA:** Este cochecito no está diseñado para correr, footing, patinaje o patinaje en línea.
- **ADVERTENCIA:** Nunca deje su niño desatendido.
- **ADVERTENCIA:** Use siempre el arnés de seguridad.
- **ADVERTENCIA:** El niño puede resbalar por las aperturas de las piernas y estrangularse. Nunca use el cochecito en la posición reclinada a menos que el arnés de seguridad esté correctamente abrochado.
- **ADVERTENCIA:** Asegúrese de que todos los sistemas de fijación o dispositivos de seguridad están perfectamente enganchados antes de su uso.
- **ADVERTENCIA:** Para evitar lesiones asegúrese de que su niño está lejos del cochecito cuando doble y desdoble este producto.
- **ADVERTENCIA:** No deje a su niño jugar con este producto.
- **ADVERTENCIA:** Los bolsos o accesorios, o ambos, puestos en el cochecito pueden hacer que este llegue a ser inestable.
- **ADVERTENCIA:** Cualquier carga enganchada al manillar afecta a la estabilidad del cochecito o silla de paseo.
- El peso máximo aconsejado para el bolsillo del asiento es de 1 kg y el de la cesta de 4.5 kg. El exceso de peso puede desestabilizar el cochecito y poner en peligro la seguridad del niño.
- Este cochecito debería ser usado en la posición más reclinada hasta que un niño pueda sentarse sin ayuda darse la vuelta, o levantarse sobre sus manos y rodillas.
- Este cochecito no está pensado para llevar a niños en tramos de escaleras. La garantía no cubre los daños ocasionados al cochecito por esta causa.
- Este cochecito no sustituye una cuna o una cama. Si su niño tiene que dormir, debería ser colocado en un capazo, cuna, o cama.
- No deben utilizarse accesorios no aprobados por el fabricante y/o distribuidor.
- Tenga cuidado con los coches: nunca dé por hecho que un conductor puede verle.
- El niño debe permanecer sentado en todo momento (no debe ponerse de pie en el cochecito).
- Puede no ser seguro usar recambios no proporcionados o aprobados por el fabricante.

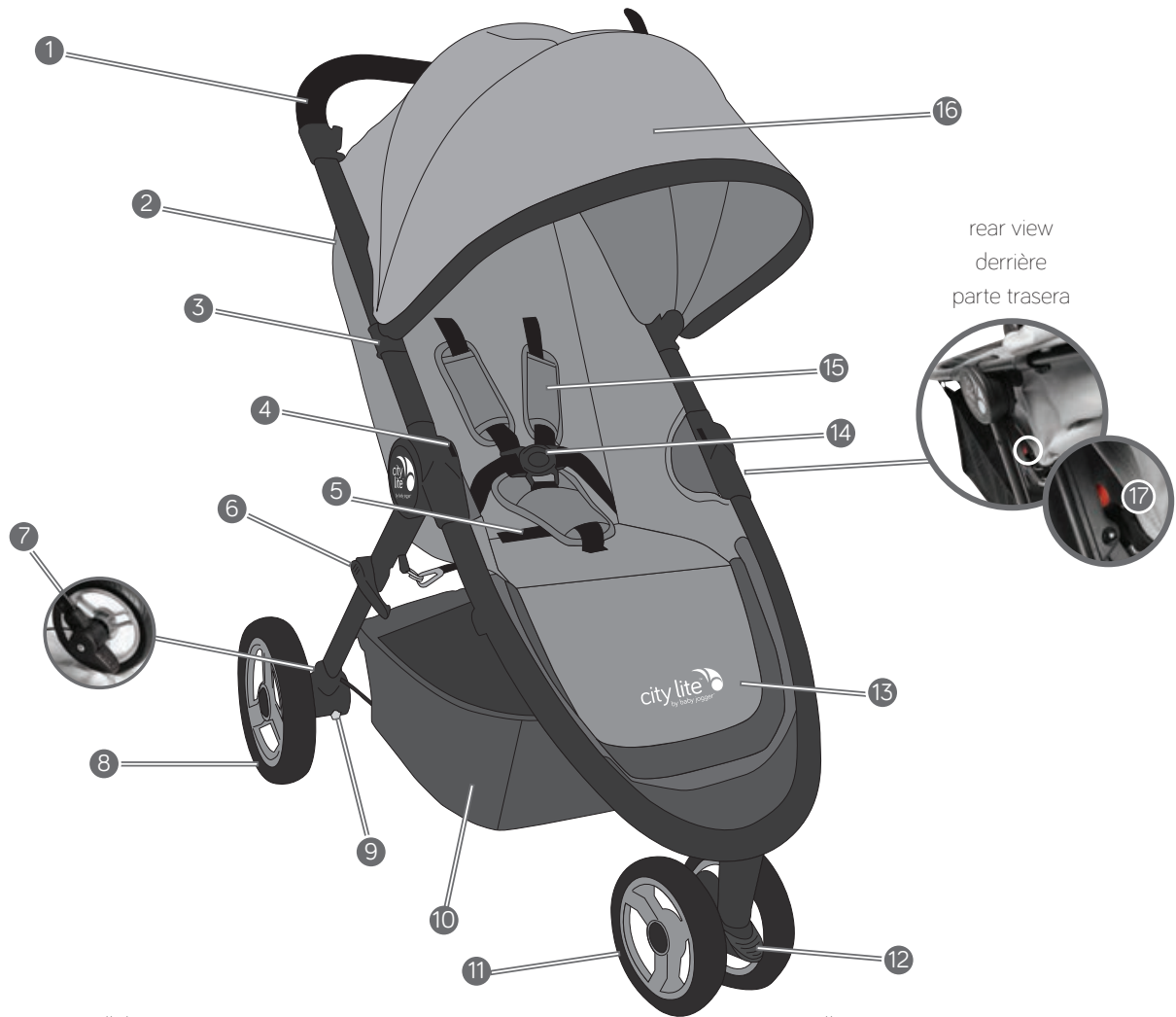

rear view
derrière
parte trasera

1	Handlebar	Poignée	Manillar
2	Weather Cover	Housse Protectrice	Capa de Lluvia
3	Canopy Attachment Bracket	Crochet d'attache de l'auvent	Puerto de montaje del toldo
4	Accessory Mounting Bracket	Accessoire de fixation de montage	Soporte de montaje accesorios
5	Fold Handle	Courroie de plier	Manija de doblar
6	Auto Lock	Levier de verrouillage	Bloqueo auto-cierre
7	Parking Brake	Frein	Freno pedal
8	Rear Wheel	Roues arrière	Rueda trasera
9	Rear Wheel Release Lever	Roues arrière bouton de déverrouillage	Botón de liberación de la rueda trasera
10	Storage Basket	Panier	Cesta de almacenaje
11	Front Wheel	Roue avant	Rueda delantera
12	Swivel Lock	Faites pivoter et présentez directement	Pestaña de bloqueo
13	Footwell	Repose-pied	Hueco de pie
14	Harness Buckle	Boucle de harnais	Hebilla de arnés
15	Harness Pads	Epaulettes de harnais	Almohadilla de arnés
16	Canopy	Auvent	Toldo
17	Fold Release Button	Bouton de déverrouillage	Botón de plegado

1



FRAME

- 1 Unpack the stroller from the box and set the wheels aside.
- 2 Unfold the stroller by pressing the Auto-lock release button and lifting the handlebar away from the lower frame.
- 3 Place the stroller in the upright position.

⚠ WARNING: Ensure that all the locking devices are engaged before use.

2



CADRE

- 1 Débarrer la poussette de la boîte et mettre les roues de côté.
- 2 Déplier la poussette en appuyant sur le bouton de verrouillage automatique et en soulevant la poignée.
- 3 Placer la poussette dans la position droite.

⚠ MISE EN GARDE: Assurez-vous que la courroie de sécurité est attachée fermement au cadre avant d'utiliser la poussette!

3



CHASIS

- 1 Saque el cochecito de su caja y aparte las ruedas.
- 2 Desdoble el cochecito presionando el mecanismo de auto-cierre y tirando del manillar de tal forma que se separe de la parte inferior del chasis.
- 3 De la vuelta al cochecito para ponerlo de pie.

⚠ ADVERTENCIA: Asegúrese de que todos los dispositivos de seguridad están activados antes del uso.



FRONT WHEEL

- 1 Installation
 - Lay stroller on its back so the Handlebar is resting on the floor.
 - Attach the front wheel by sliding it into the front wheel mount until it clicks. Gently pull on the front wheel to make sure it is properly attached.
- 2 Removal
 - Press release button on wheel mount and pull wheel to remove.

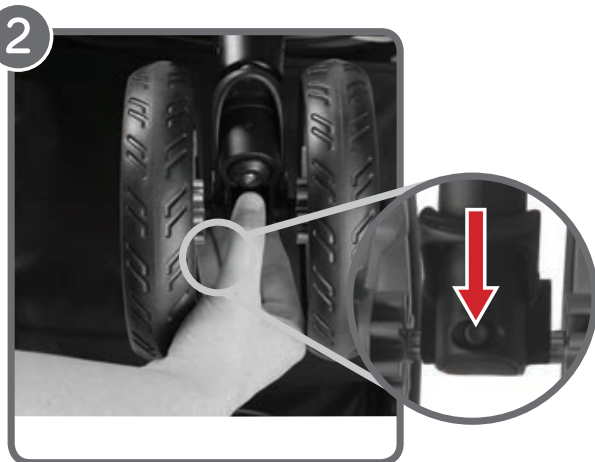

ROUE AVANT

- 1 Installation
 - Déposer la poussette pour que la poignée soit sur le plancher.
 - Insérer la roue avant en la glissant dans le support pour la roue avant jusqu'à ce qu'elle clique en place. Tirer doucement sur la roue avant pour vous assurer qu'il est correctement serré.
- 2 Enlèvement
 - Appuyer sur le bouton de déverrouillage l'encadrement de la roue et tirer la roue pour l'enlever.

RUEDA DELANTERA

- 1 Instalar la rueda delantera
 - Tumbe el cochecito de manera que el manillar se apoye en el suelo.
 - Introduzca el eje de la rueda delantera en el chasis hasta que haga clic en su lugar. Tire suavemente de la rueda para asegurarse de que queda bloqueada en su sitio.
- 2 Desmontar la rueda delantera
 - Presione el botón de liberación en la cobertura de la rueda y tire de la rueda para extraerla.



SWIVEL LOCK

- 1 Raise the Swivel Lock to allow the front wheel assembly to swivel.
- 2 Press down on the Swivel Lock to lock the front wheel assembly in a fixed position for long distance strolling.

NOTE: When loading and unloading child, lock the front wheel in a fixed position. Although the front wheel of your City Lite locks, it is not intended for jogging or exercise purposes.



TRAIT DE PIVOTER

- 1 Enlever le verrouillage de pivoter pour permettre à la roue avant de pivoter.
- 2 Pousser le verrouillage de pivoter en bas pour fermer à clef la roue avant en position fixe.

REMARQUE: En chargeant et en déchargeant l'enfant, fermez toujours la roue en position fixe. Bien que la roue avant de votre City Lite se serre, il ne soit pas destiné pour des buts d'exercice ou de jogging.

PESTAÑA DE BLOQUEO DE LA RUEDA DELANTERA

- 1 Suba la pestaña para permitir que la rueda gire libre.
- 2 Baje la pestaña para bloquear la rueda delantera en posición fija para recorrer mayores distancias.

NOTA: Para subir y bajar al niño, baje la palanca a la posición bloqueo de la rueda delantera. Aunque la rueda delantera de su City Lite se bloquea, no es un coche diseñado para correr con él.

1



REAR WHEELS

1 Installation

- Align the Rear Wheel axle with the wheel mount on the stroller frame and insert it into the wheel mount until it clicks into place.
- Gently pull on the Rear Wheel to make sure it is properly attached.

2 Removal

- While pressing the Wheel Release Button gently slide the Rear Wheel out of the wheel mount.

2



ROUES ARRIÈRES

1 Installation

- Aligner l'essieu de la roue arrière avec la monture de la roue sur le cadre de la poussette et insérer-le dans la monture de la roue jusqu'à ce qu'elle clique en place.
- Tirer doucement sur la roue pour vous assurer que la roue arrière est bien verrouillée en place.

2 Enlèvement

- Tout en poussant le bouton de déverrouillage de roue arrière, faire sortir doucement la roue arrière de la monture de la roue.

RUEDAS TRASERAS

1 Instalar las ruedas traseras

- Alinee el eje de la rueda trasera con su entrada en el chasis e introdúzcala hasta que encaje en su posición.
- Deslice el eje en la entrada de la rueda hasta que haga clic una vez que esté en su sitio. Tire suavemente de la rueda para asegurarse de que queda bloqueada en su sitio.

2 Desmontar las ruedas traseras

- Presione el botón de liberación de la rueda al mismo tiempo que tirando la rueda para sacarla del chasis.



BRAKE

- 1 Simply push the parking brake pedal down to engage the brake.
- 2 Lift the parking brake pedal up to release the brakes.

⚠ WARNING: Engage the parking device before loading and unloading a passenger.



FREIN

- 1 Presser simplement la pédale de frein vers le bas pour engager le frein
- 2 Relever pour le relâcher.

⚠ MISE EN GARDE: Employer le dispositif de stationnement lorsque vous embarquez et débarquez un passager.

FRENO

- 1 Simplemente pise el freno pedal hacia abajo para activar el freno de estacionamiento
- 2 Tire hacia arriba para desactivarlo.

⚠ ADVERTENCIA: Active siempre el sistema de frenado al subir y bajar al niño.

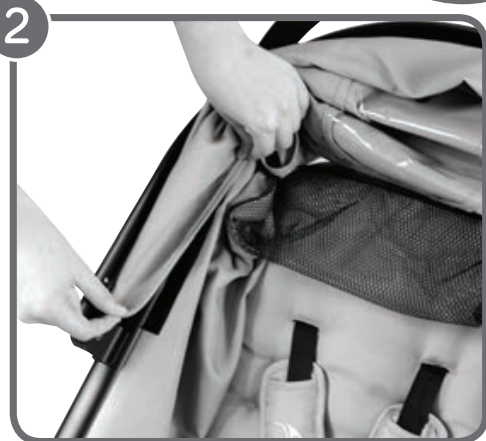
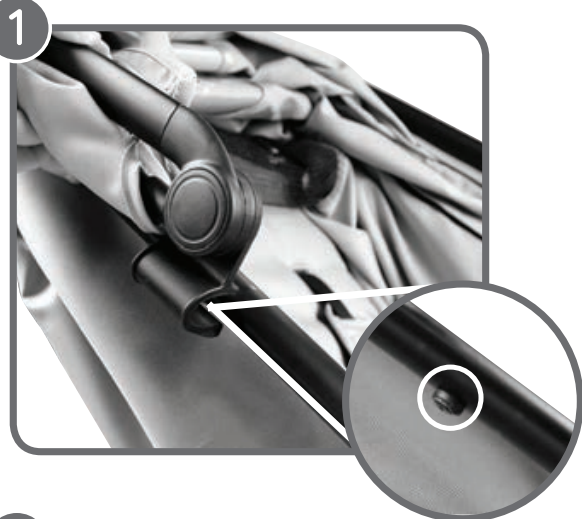

CANOPY

- 1 Locate the Canopy attachment rivet on the frame of your stroller. Clip canopy attachment brackets over rivet to attach to frame.
- 2 Attach Velcro® along back of canopy to seat.
- 3 Connect the canopy straps by running strap through the metal loops on the frame. Snap to secure.

To remove: Unfasten all snaps and Velcro® on the canopy. Pull the tabs on the canopy attachment brackets to remove from frame.

AUVENT

- 1 Localiser le rivet d'attache de l'auvent sur la base de la poussette. Clipser les crochets d'attache de l'auvent sur le rivet pour attacher la base.
- 2 Attacher le velcro au dos de l'auvent au siège.
- 3 Connecter les sangles de l'auvent en faisant glisser la sangle dans la boucle située sur la base. Faire claquer pour bien attacher.

Pour enlever: Détacher toutes les sangles et le velcro de l'auvent. Tirer les languettes sur les crochets d'attache de l'auvent pour le détacher de la base.

TOLDO

- 1 Localice el puerto de montaje del toldo en el chasis del cochecito. Abroche los soportes de fijación del toldo al puerto de montaje para sujetarlo al chasis.
- 2 Abroche el velcro de la parte posterior del toldo al asiento.
- 3 Enlace las tiras del toldo a través de los aros metálicos en el chasis. Cíérrelos para asegurar.

Desmontaje: Desabroche las tiras y el velcro del toldo. Tire de las pestañas de los soportes de fijación para quitarlo del chasis

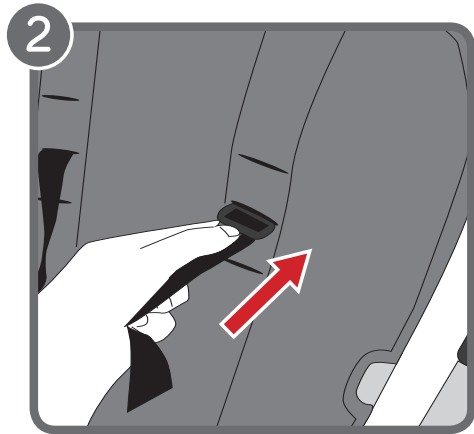
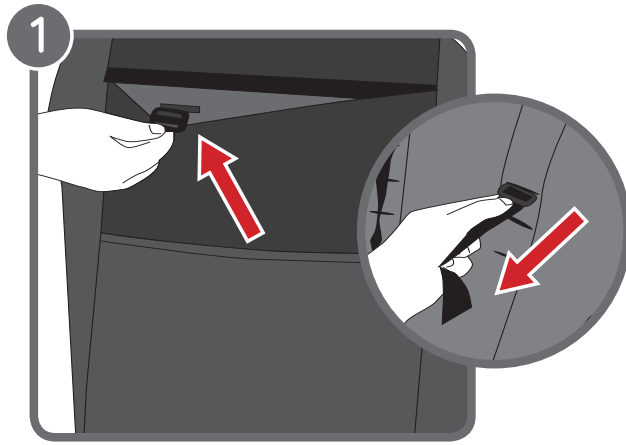

SAFETY HARNESS

- 1 From the back of the seat, open Velcro® pocket and locate the plastic square stopper. Turn stopper and pass through the openings in the plastic board and seat fabric.
- 2 Reinsert stopper at seat opening closest to child's shoulders. Pass back through seat fabric and plastic board. Tug on strap to ensure stopper is engaged. Repeat on both sides.

⚠ WARNING: Avoid serious injury from falling or sliding out. Always properly adjust and fasten safety harness.

⚠ WARNING: Always use the crotch strap in combination with the shoulder straps and waist belt.

HARNAIS DE SÉCURITÉ

- 1 De l'arrière du siège, ouvrir la poche velcro et localiser le bouchon carré en plastique. Tourner le bouchon et passer à travers les ouvertures de la planche de PE et le tissu du siège.
- 2 Réinsérez le bouchon à l'ouverture du siège la plus proche des épaules de l'enfant. Passez à travers le tissu et la planche PE. Tirez sur la sangle pour assurer que le bouchon est engagé. Répéter l'opération sur les deux côtés.

⚠ MISE EN GARDE: Prévenir les blessures sérieuses à votre enfant en utilisant le harnais de sécurité.

⚠ MISE EN GARDE: Toujours utiliser la courroie de l'entrejambe en même temps que les boudriers et la ceinture à la taille.

CINTURÓN DE SEGURIDAD

- 1 Desde la parte trasera del asiento, abra el Velcro y localice el tapón de plástico cuadrado. Gire el tapón y pase a través de las aperturas del respaldo duro y la tela del asiento.
- 2 Vuelva a colocar el tapón en la apertura del asiento más cercana a los hombros del niño. Vuelva a pasar por las aperturas de la tela del asiento y del respaldo duro. Tire de la correa para asegurar que el tapón está activado. Repita en ambos lados.

⚠ ADVERTENCIA: Evite lesiones graves por caídas o deslizamientos. Ajuste correctamente y abroche siempre el arnés de seguridad.

⚠ ADVERTENCIA: Utilice siempre la correa de entrepierna en combinación con los tirantes y el cinturón.

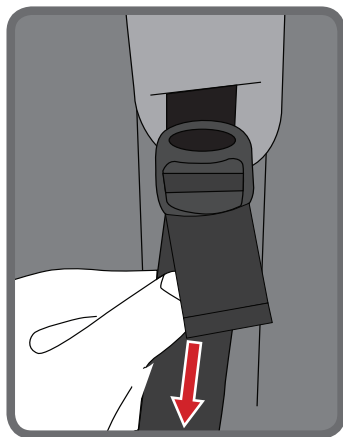
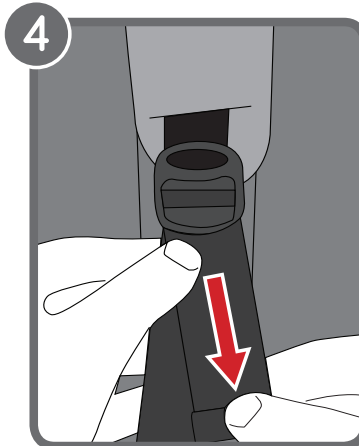
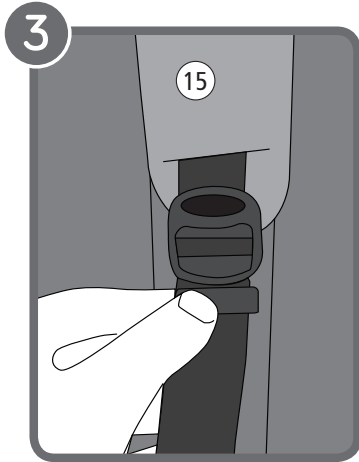

- 3 Slide the Harness Pads up to access plastic guide on strap.
- 4 Hold the plastic guide and pull strap to tighten or loosen.

- 3 Glissez les épaulières de le harnais Jusqu'à pouvoir accéder le guidage en plastique sur la sangle.
- 4 Tenez le guidage en plastique et tirez sangle pour serrer ou desserrer.

- 3 Deslice las almohadillas del cinturón.
- 4 Sujeta la guía de plástico y tire de la correa para apretar o aflojar.

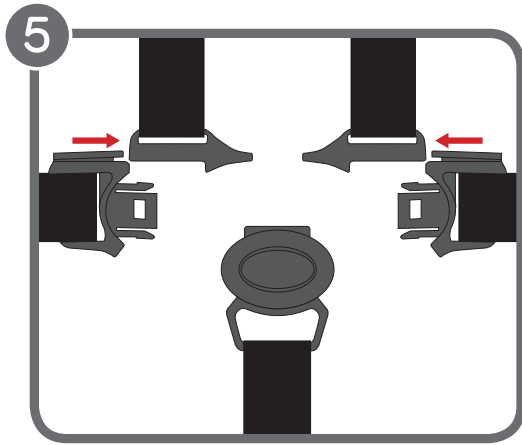

- 5 Insert side strap buckle into harness buckle on both sides.
- 6 Insert connected harness and side strap buckles into the sides of the crotch buckle.
- 7 Press button on crotch buckle to release.

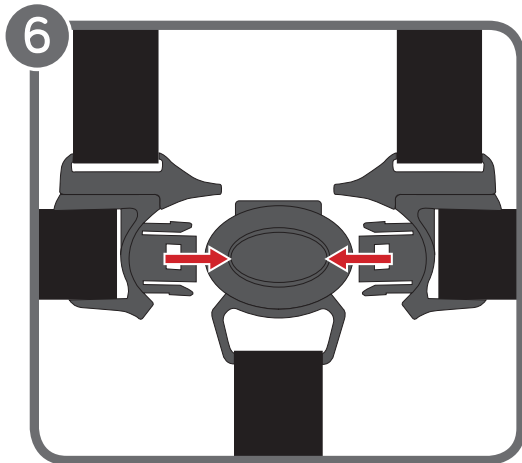

- 5 Insérez la sangle de la boucle latérale dans la boucle centrale du harnais sur les deux côtés.
- 6 Insérez l'harnais connecté et les deux sangle de les boucles latérales dans la boucle d'entre jambes.
- 7 Appuyez sur le bouton de la boucle de l'entre jambes pour libérer.

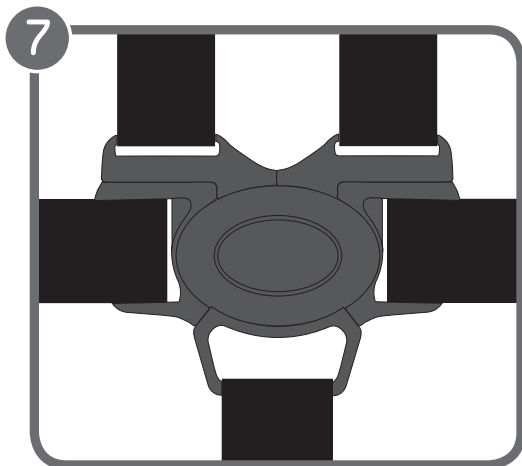

- 5 Insérez la hebilla de la correa lateral en la hebilla del cinturón en ambos lados.
- 6 Insérez conjuntamente el cinturón de seguridad y las hebillas de las correas laterales en los lados de la hebilla de la entrepierna.
- 7 Apriete el botón de la hebilla de la entrepierna para soltar.

1

**SEAT - RECLINE**

- 1 Pinch the clamp behind the seat and slide it down to desired recline.
- 2 Pull seat down on both sides to match recline position of clamp. Reverse steps to return to the upright position.

2

**INCLINAISON DU SIÈGE**

- 1 Appuyer sur la pince derrière le siège et incliner selon le degré souhaité.
- 2 Tirer le siège vers le bas des deux côtés pour aligner sur la position de la pince. Faire la démarche en sens inverse pour retourner à la position verticale.

ASIENTO - RECLINADO

- 1 Apriete la abrazadera detrás del asiento y deslice hacia abajo hasta obtener la inclinación deseada.
- 2 Tire del asiento hacia abajo en ambos lados para que coincida con la posición de inclinación de la abrazadera. Invierta los pasos para volver a la posición vertical.



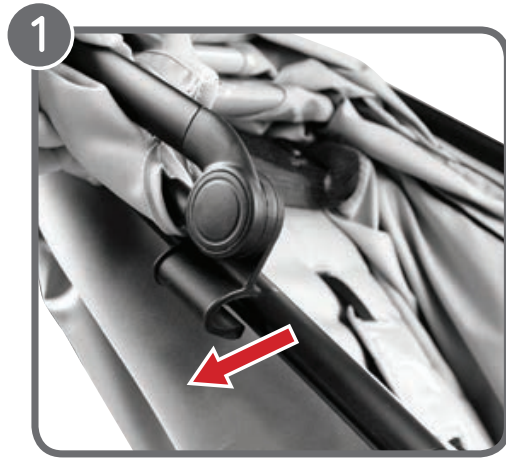

SEAT - REMOVAL

- 1 Remove canopy.
- 2 Below stroller, unattach all Velcro® straps and fold strap hooks.
- 3 On the back of the footwell, locate the zipper to unzip fabric from footwell area.



DÉTACHEMENT DU SIÈGE

- 1 Enlever l'auvent.
- 2 En dessous de la poussette, détacher toutes les sangles du velcro et plier les crochets des sangles.
- 3 Au dos du repose-pied, localiser la fermeture éclair et l'ouvrir pour détacher le tissu du repose-pied.

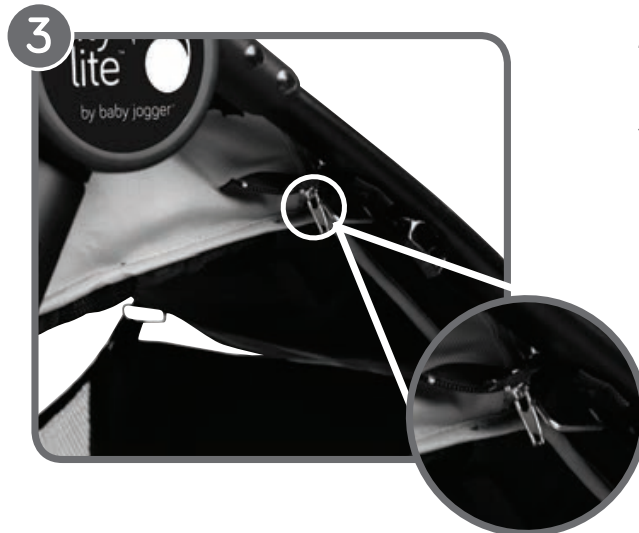

DESMONTAJE DEL ASIENTO

- 1 Quite el toldo.
- 2 Bajo el cochecito, desabroche todas las tiras de velcro y las tiras con ganchos.
- 3 En la parte posterior del reposapiés, busque la cremallera oculta para desabrochar la tela de la zona de los pies.

4

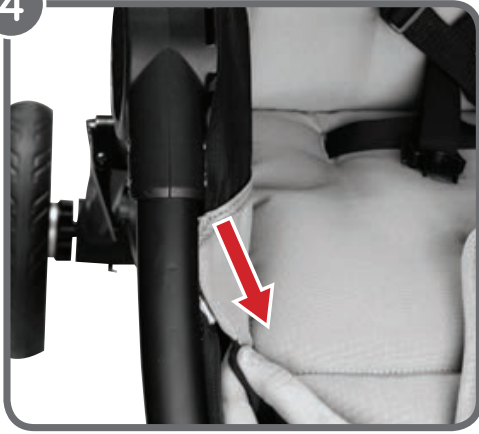

- 4 Below the fold mechanism, slide the seat fabric out of the groove in the frame.
- 5 At the top of the seat, remove seat security clips by sliding up and then out of the lock area.
- 6 Slide the rest of the seat fabric up and out of the groove to complete removal.

5



- 4 Dessous le mécanisme de pliage, glisser le tissu du siège en dehors de la rainure de la base.
- 5 En haut du siège, enlever les barrettes de sécurité du siège en les faisant glisser vers le haut puis en dehors du verrou.
- 6 Faire glisser le reste du tissu du siège vers le haut puis en dehors de la rainure pour compléter le détachement.

6



- 4 Bajo el mecanismo de plegado, deslice la tela del asiento fuera de la ranura del chasis.
- 5 En la parte superior del asiento, quite los clips de seguridad del asiento deslizándolos hacia arriba y luego hacia fuera de la zona de bloqueo.
- 6 Deslice el resto de la tela del asiento hacia arriba y hacia fuera de la ranura para completar el desmontaje.

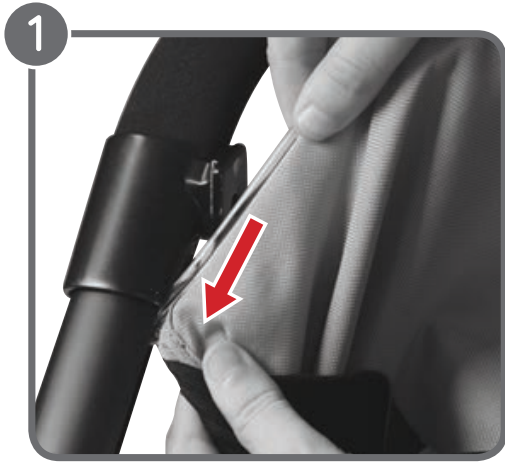

SEAT - INSTALLATION

- 1 At top of stroller, fit the seat attachment tubing into the seat attachment groove in the side of the frame. Hook the security clips by sliding up and into the lock area.
- 2 Slide tubing down the groove towards fold mechanism until secure. Repeat on opposite side.
- 3 Locate lower seat attachment groove and slide attachment tubing to secure lower portion of seat fabric.



INSTALLATION DU SIÈGE

- 1 En haut de la poussette, fixer le tube d'attache à la rainure d'attache sur le côté de la base. Accrocher les barrettes de sécurité en les faisant glisser vers le haut et à l'intérieur du verrou.
- 2 Enfoncer le tube dans la rainure vers le mécanisme de pliage jusqu'à ce que ce soit bien fixé. Faire de même pour le côté opposé.
- 3 Localiser la rainure d'attache du bas du siège et faire glisser le tube d'attache pour bien attacher le bas du tissu du siège.

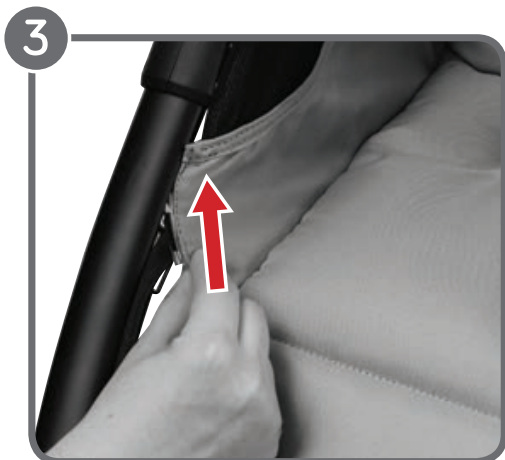

INSTALACIÓN DEL ASIENTO

- 1 En la parte superior de la silla de paseo, monte el tubo de fijación del asiento en la ranura de fijación del asiento en el lateral del chasis. Enganche los clips de seguridad deslizando hacia arriba y hacia el interior de la zona de bloqueo.
- 2 Deslice el tubo hacia abajo por la ranura para que el mecanismo de cierre quede firme. Repita en el lado opuesto.
- 3 Localice la ranura inferior de fijación del asiento y el tubo de unión deslizante para proteger la parte inferior de la tela de los asientos.



- 4 Zip footwell onto frame.
- 5 Attach the two Velcro® straps underneath of the seat, ensuring they are looped through the metal loops attached to the frame.
- 6 Attach fold strap hooks to metal rings near fold mechanism.

⚠ WARNING: Always be sure the safety straps are securely attached to the frame before using the stroller.



- 4 Remonter la fermeture éclair sur la base.
- 5 Attacher les sangles vecro dessous le siège en vous assurant qu'elles forment une boucle avec les boucles en metal attachées à la base.
- 6 Attacher les crochets des sangles de pliage aux anneaux métalliques près du mécanisme de pliage.

⚠ MISE EN GARDE: Assurez-vous que la courroie de sécurité est attachée fermement au cadre avant d'utiliser la poussette!



- 4 Abroche la tela de los pies al chasis.
- 5 Fije las dos tiras de velcro por debajo del asiento, asegurando que se enlazan a través de los aros metálicos del chasis.
- 6 Coloque los ganchos de las tiras de plegado a los anillos metálicos del mecanismo de plegado.

⚠ ADVERTENCIA: Asegúrese de que todos los dispositivos de seguridad están activados antes del uso.



BASKET REMOVAL

- 1 From the rear of the stroller: Unsnap the back snaps of the basket from around the rear crossbar.
- 2 From the front of the stroller: Unsnap the snaps around from the two loops behind the footwell and remove.



ENLEVER LE PANIER

- 1 De l'arrière de la poussette: Ouvrir les fermetures du panier situé tout autour de la barre transversale.
- 2 Du devant de la poussette: Ouvrir les fermetures situés autour des deux boucles derrière le repose-pied et les détacher.

DESMONTAJE DE LA CESTA

- 1 Desde la parte trasera del cochecito: Suelte las tiras de la cesta de la barra posterior trasera.
- 2 Desde la parte delantera de la silla de paseo: Desenganche las tiras alrededor de los dos aros situados tras el reposapiés

1



2



FOLDING

- 1 Remove the child from the seat. Press the red release button on the fold mechanism.
- 2 Pull upwards on the pull strap in the center of the seat with a gentle tug and your stroller will fold in half.

PLIAGE

- 1 Enlever l'enfant du siège. Appuyer sur le bouton de déverrouillage rouge sur le mécanisme de pliage.
- 2 Tirer délicatement la sangle située au centre du siège vers le haut et votre poussette se pliera en deux.

PLEGADO

- 1 Retire al niño del asiento. Pulse el botón rojo en el mecanismo de plegado.
- 2 Tire hacia arriba de la correa en el centro del asiento con un suave tirón y el cochecito se plegará por la mitad.

CARE AND MAINTENANCE

To preserve the longevity of your stroller, it is important to perform simple, regular maintenance. From time to time, make sure that the joints and folding areas are still in good condition. If you hear any squeaking or feel tension, you can take your stroller to a local bike shop for added lubrication. All repairs should only be carried out by an authorized dealer.

WASHING

Seat Fabric

- You can machine wash your stroller's seat in cold water with a mild detergent.
- Be sure to remove the metal frame and plastic boards from the seat before washing.
- Do not use solvents, caustic or abrasive cleaning materials.
- To minimize shrinkage, simply reattach the seat to the frame to dry.
- Do not press, iron, dry clean, tumble dry or wring the fabric.
- If the seat covers need to be replaced, only use parts from a Baby Jogger Authorized Dealer. They are the only ones that are guaranteed to have been safety tested and designed to fit this seat.

Plastic/Metal Parts

- Wipe clean using a mild soap and warm water.
- You must not remove, dismantle or alter any part of the seat folding mechanism or brakes.

Wheel Care

- The wheels can be cleaned using a damp cloth. They will need to be dried completely with a soft towel or cloth.

STORING

- Sunshine can fade seat fabric and dry out tires, so storing your stroller indoors will prolong its good looks.
- DO NOT store outside.
- Ensure that the stroller is dry before storing for prolonged periods.
- Always store the stroller in a dry environment.
- Store the stroller in a safe place when not in use (i.e. where children cannot play with it).
- DO NOT place heavy objects on top of the stroller.
- DO NOT store the stroller near a direct heat source such as a radiator or fire.

SOIN ET ENTRETIEN

Pour préserver la longévité de votre promeneur, il est important d'exécuter la maintenance simple, régulière. Les pneus sur votre poussette sont remplis de mousse. Même si le P.S.I. est imprimé sur le pneu, vous ne serez jamais capable de les gonfler. De temps en temps, assurez-vous que les articulations et les régions se pliant sont toujours en bon état. Si vous entendez chacun le fait de grincer ou la tension de sens, vous pouvez prendre votre promeneur à un magasin de bicyclette local pour la lubrification ajoutée. Toutes les réparations devraient seulement se faire par un commerçant autorisé.

LAVAGE

Tissu du siège

- Vous pouvez laver à la machine le siège de votre poussette à l'eau froide avec un détergent doux.
- Assurez-vous d'enlever le cadre de métal et les planches PE du siège avant le lavage.
- Ne pas utiliser de solvant, caustique ou abrasif pour nettoyer.
- Pour éviter le rétrécissement, simplement réattacher le siège au cadre pour le faire sécher.
- Ne pas pressez ou repassez, pas de Nettoyage à sec, pas de sècheuse ou d'essorage de tissu.
- Si le couvre-siège a besoin d'être remplacé n'utiliser que les pièces d'un concessionnaire Baby Jogger autorisé. Ce sont les seuls qui sont garantie pour la sécurité et conçu pour ce siège.

Pièces Plastiques/Métal

- Essuyer avec un savon doux et de l'eau chaude.
- Vous ne devez pas enlever, défaire ou modifier aucune partie du mécanisme de pliage du siège ou des freins.

Soin de la roue

- Les roues peuvent être nettoyées avec un linge humide. Elles devront être asséchées complètement avec un serviette ou un linge doux.

ENTREPOSAGE

- Le soleil peut faire pâlir le tissu du siège et faire sécher les pneus, donc entreposer votre poussette à l'intérieur prolongera sa beauté.
- NE PAS entreposer à l'extérieur.
- S'assurer que la poussette est sèche avant de la ranger pour des périodes prolongées.
- Toujours entreposer la poussette dans un endroit sec.
- Ranger la poussette dans un endroit en sécurité lorsque pas utilisé (i.e. où les enfants ne peuvent jouer avec).
- NE PAS placer d'objets lourds sur le dessus de la poussette.
- NE PAS ranger la poussette près d'une source directe de chaleur comme un radiateur ou un feu.

CUIDADO Y MANTENIMIENTO

Para conservar la vida de su cochecito, es importante realizar el mantenimiento simple y regular. De vez en cuando, asegúrese que las uniones y las zonas plegables se mantengan en buenas condiciones. Si escucha cualquier chirrido o sensación de tirantez, puede llevar su cochecito a una tienda de reparación de bicicletas para lubricarlo. Cualquier reparación debe ser realizada por un distribuidor autorizado

LAVADO

Asiento

- Puede lavar a máquina en agua fría y con un detergente suave el asiento del cochecito.
- Asegúrese de quitar el marco de metal y las planchas PE del asiento antes de lavar.
- No utilice disolventes, productos de limpieza cáusticos ni abrasivos.
- Para que encoja lo menos posible sólo tiene que colocar el asiento en el chasis para que se seque.
- No planche o seque en la secadora.
- Si el tapizado de los asientos debe ser reemplazado use partes de un distribuidor autorizado de Baby Jogger. Ellos son los únicos que garantizan que ha pasado controles de calidad y seguridad y diseñada para adaptarse a este asiento.

Partes metálicas y plásticas

- Limpie usando un trapo con jabón suave y agua templada.
- No debe quitar, desmontar o alterar ninguna parte del mecanismo de doblado o los frenos.

Cuidado de las ruedas

- Las ruedas se pueden limpiar con un trapo húmedo. A continuación hay que secarlas completamente con un trapo suave.

ALMACENAJE

- El sol puede desgastar el color de la tela y secar los neumáticos, de forma que si guarda el cochecito dentro de casa prolongará su buen aspecto.
- NO lo almacene en el exterior.
- Asegúrese de que el cochecito está completamente seco antes de almacenarlo por largos períodos.
- Guarde siempre el cochecito en un entorno seco.
- Guarde el cochecito en un lugar seguro cuando no esté en uso, por ejemplo donde los niños no puedan jugar con él.
- NO coloque objetos pesados sobre el cochecito.
- NO almacene el cochecito cerca de una fuente de calor como un radiador o una chimenea.

BABY JOGGER LIMITED WARRANTY

Baby Jogger's Limited Warranty:

Baby Jogger warrants that the frame is free of manufacturer defects for one year from date of purchase. Manufacturer's defects include but are not limited to the breaking of welds and frame tube damage. Textile or soft side materials and all other components shall be warranted for one year from the date of purchase (except for tubes and tires). Proof of purchase is required to make a warranty claim and the warranty is only extended to the original purchaser.

THIS WARRANTY DOES NOT COVER:

- Normal wear and tear
- Corrosion or rust
- Incorrect assembly, or the installation of third party parts or accessories not compatible with the original design
- Accidental or intentional damage, abuse or neglect.
- Commercial use
- Improper storage/care of the unit

This warranty specifically excludes claims for indirect, incidental, or consequential damages. The implied warranties of merchantability and fitness for a particular purpose is according to the specific warranty period for this model unit at time of purchase. Some states do not allow the exclusion or limitation of incidental or consequential damages, so the above limitations or exclusions may not apply to you. This warranty gives you specific legal rights, and you may also have other rights which vary from state to state. To know what your legal rights are in your state, consult your local or state consumer affairs office or your State's Attorney General.

If your stroller was purchased outside of the United States, please contact the distributor in the country nearest you. Their contact information can be found on our website at <http://www.babyjogger.com/retailers/#international>. Claims for warranty outside of the country in which the product was purchased may incur shipping charges.



NOTE: When contacting Baby Jogger regarding your stroller, please have your stroller's serial number and manufacturing date ready. It can be found on the rear crossbar.

GARANTIE LIMITÉE BABYJOGGER

La garantie Baby Jogger:

Baby Jogger garantie que la base est sans défauts de fabrication pendant un an, à partir de la date d'achat. Défauts du fabricant inclus mais n'est pas limité aux bris de la soudure et aux dommages du tube cadre. Tous les matériaux souples (textile) et toutes les autres pièces seront garantie pour un an à partir de la date d'achat. La preuve d'achat originale est requise pour obtenir une réclamation et la garantie est accordé à l'acheteur original seulement.

CETTE GARANTIE NE COUVRE PAS:

- Usure normale
- Rouille ou corrosion
- Assemblage incorrect, ou installation de pièces non-autorisées ou d'accessoires non-compatibles avec le concept original
- Dommages accidentel ou intentionnel, abus ou négligence
- Utilisation commerciale
- Mauvais Entreposage / Entretien de l'unité

Cette garantie exclus spécifiquement toutes réclamations pour dommages indirects, fortuit ou suite à un autre évènement. Les garanties impliquées de valeur commerciale et d'aptitudes pour un but particulier se rapporte à la période de garantie spécifique pour ce modèle lors de l'achat. Certains Etats ou province ne permettent pas l'exclusion ou la limitation des dommages fortuits ou suite à un autre évènement, donc l'énoncé ci-dessus peut ne pas s'appliquer à votre situation. Cette garantie vous donne des droits légaux spécifiques, et vous pouvez aussi avoir d'autres droits qui varient de province. Pour connaître vos droits légaux dans votre province, consultez votre bureau local ou provincial d'affaires commerciales.

Pour l'assistance à l'extérieur des États-Unis, veuillez visiter le site <http://www.babyjogger.com/retailers/#international> pour trouver le distributeur le plus près de chez vous.



REMARQUE: En entrant en contact avec votre distributeur Baby Jogger quant à votre poussette, s'il vous plaît ayez le numéro de série de votre poussette et la date industrielle prête. Vous pouvez le trouver sur la barre transversale arrière.

GARANTÍA LIMITADA DE BABYJOGGER

Garantía limitada de BabyJogger:

Baby Jogger garantiza que el chasis está libre de defectos de fabricación durante 1 año a partir de la fecha de compra. Los defectos de fábrica incluyen, entre otros, la rotura de los radios y los daños en los tubos del chasis. Los textiles y el resto de componentes cuentan con una garantía de un año desde la fecha de compra. La prueba de compra es imprescindible a la hora de hacer cualquier reclamación. La garantía sólo es válida para el comprador original.

LA GARANTÍA NO CUBRE:

- Desgaste normal
- Corrosión u óxido
- Montaje incorrecto o instalación de piezas o accesorios no compatibles con el diseño original
- Daño, abuso o negligencia accidental o intencional
- Uso comercial
- Almacenaje/cuidado incorrectos de la unidad

Esta garantía excluye específicamente las reclamaciones por daños indirectos, incidentales o consecuentes. La garantía implícita de comerciabilidad y adecuación para un propósito particular, está de acuerdo con el período de garantía específico para este modelo de la unidad al momento de la compra. Algunos estados no permiten la exclusión o limitación de daños incidentales o consecuentes, por lo que puede que las limitaciones o exclusiones anteriores no se apliquen a su caso. Esta garantía le otorga derechos legales específicos, y usted también puede tener otros derechos que varían de estado a estado. Para saber lo que son sus derechos legales en su estado, consulte a su consumidor local o estatal o la oficina de asuntos generales de su estado fiscal.

Si su coche fue adquirido fuera de los Estados Unidos, por favor póngase en contacto con el distribuidor en el país más cercano a usted. La información de contacto la puede encontrar en nuestro sitio web en <http://www.babyjogger.com/retailers/#international>.

NOTA: Cuando se comuniquen con el distribuidor de Baby Jogger con respecto a su silla de paseo, por favor tenga el número de serie y la fecha de fabricación a mano. Se puede encontrar en la barra transversal trasera.

WARNUNG

WICHTIG- Bewahren Sie diese Gebrauchsanleitung sorgfältig auf, so dass Sie jederzeit darauf zurückgreifen können.

EINZELWAGEN

- Dieser Kinderwagen ist für 1 Kind bzw. Passagier ausgelegt.
- Dieser Kinderwagen ist mit Zubehör von Geburt ab nutzbar bis zu einem Alter von ungefähr 5 Jahren (zulässiges Gewicht pro Sitz: ca. 15 kg / maximale Körpergröße: 111,8 cm). **BEACHTEN SIE BITTE:** Ab Geburt bis ca. 6 Monate bzw. bis zum selbständigen Sitzalter dürfen Babys nur in Liegeposition transportiert werden. Ab dem Sitzalter (ca. ab 6 Monaten) können Sie Ihr Kind in dem im Basispaket enthaltenen Sitz umher fahren.
- Bitte achten Sie darauf, dass der Wagen nicht mit mehr als ca. 20,5 kg beladen wird (d.h. max. 15 kg im Sitz, 1 kg in dem Stauraumfach an der Sitzrückenlehne, 4,5 kg im Korb unter dem Sitz).
- **WARNUNG:** Wir weisen ausdrücklich darauf hin, dass dieser Kinderwagen nicht zum Joggen, Rennen, Skaten oder Rollerbladen geeignet ist.
- **WARNUNG:** Lassen Sie Ihr Kind nie unbeaufsichtigt im oder am Wagen.
- **WARNUNG:** Benutzen Sie bei jedem Gebrauch immer das Rückhaltesystem.
- **WARNUNG:** Ein Kind könnte in Ritzen oder Zwischenräumen hineinrutschen und sich dort verletzen oder strangulieren. Daher ist es äußerst wichtig, dass Sie Ihr Kind im Sitz immer mit dem Sicherheitsgurt fest anschnallen. Achten Sie besonders darauf, dass Ihr Kind auch fest angeschnallt ist, wenn Sie es in rückgelegter Liegeposition befördern.
- **WARNUNG:** Achten und kontrollieren Sie vor jedem Gebrauch stets, dass die Babywanne/ Sitz oder sonstige Beförderungseinheit (z.B. Fußsack) korrekt und fest an den Wagenhalteeinrichtungen eingerastet sind.
- **WARNUNG:** Um Verletzungsrisiken zu vermeiden, versichern Sie sich bitte, dass Ihr Kind Abstand hält, wenn Sie den Wagen auf- bzw. zusammenklappen.
- **WARNUNG:** Ein Kinderwagen ist kein Spielzeug. Lassen Sie Ihr Kind nicht mit oder an dem Wagen spielen.
- **WARNUNG:** Zuladungen (z.B. Einkaufstaschen) oder Accessoires (bzw. beides), die nicht zur Kinderwagen-Ausstattung gehören, und trotzdem auf diesen geladen werden, können eine Instabilität des Wagens verursachen.
- **WARNUNG:** Jede Zuladung (z.B. Einkaufs- oder Handtasche), die am Schiebergriff angebracht wird, beeinträchtigt die Stabilität/Kippsicherheit des Kinderwagens.
- Das empfohlene Zuladungsgewicht für das Stauraumnetz an der Sitzrückseite beträgt max. 1 kg. Für den Korb unter dem Sitz gilt das maximale Zuladungsgewicht von 4,5 kg. Eine deutlich höhere Zuladung könnte dazu führen, dass der Wagen in einen gefährlich werdenden Zustand der Instabilität gerät.
- Zum Wohle der Gesundheit Ihres Kindes, sollte dieser Sitz in einer möglichst flach zurückgelegten Position verwendet werden, bis das Kind sich ohne Hilfe aufsetzen, sich rollen oder sich selbst auf Händen und Füßen hochziehen kann.
- Der Kinderwagen ist nicht dazu geeignet, Kinder Treppen hinauf oder hinunter zu transportieren. Auf diese Weise entstandene Schäden am Kinderwagen werden nicht von der Garantie abgedeckt.
- Der Kinderwagen kann kein Kinderbett oder sonstige hochwertige Liegeeinrichtungen ersetzen. Wenn Ihr Kind zum schlafen hingelegt werden soll, sollte es in eine hochwertige Babywanne, Kinderbett oder auf eine sonstige sichere Liegeeinrichtung gelegt werden.
- Verwenden Sie kein Zubehör/Accessoires, die nicht ausdrücklich vom Hersteller empfohlen werden. Benutzen Sie Ihren Kinderwagen nicht, wenn Sie feststellen, dass ein Teil defekt oder nicht vollständig ist.
- Achten Sie immer besonders auf Autos und den Verkehr allgemein – gehen Sie nie davon aus, dass ein Verkehrsteilnehmer auf Sie und Ihr Kind Rücksicht nimmt.
- Bitte sorgen Sie dafür, dass Ihr Kind im Wagen immer sitzen bleibt und sich niemals stehend im Wagen befindet.
- Die Verwendung von Ersatzteilen, die nicht vom Hersteller freigegeben wurden, können wir ausdrücklich nicht empfehlen. Sie können die Sicherheit beeinträchtigen.

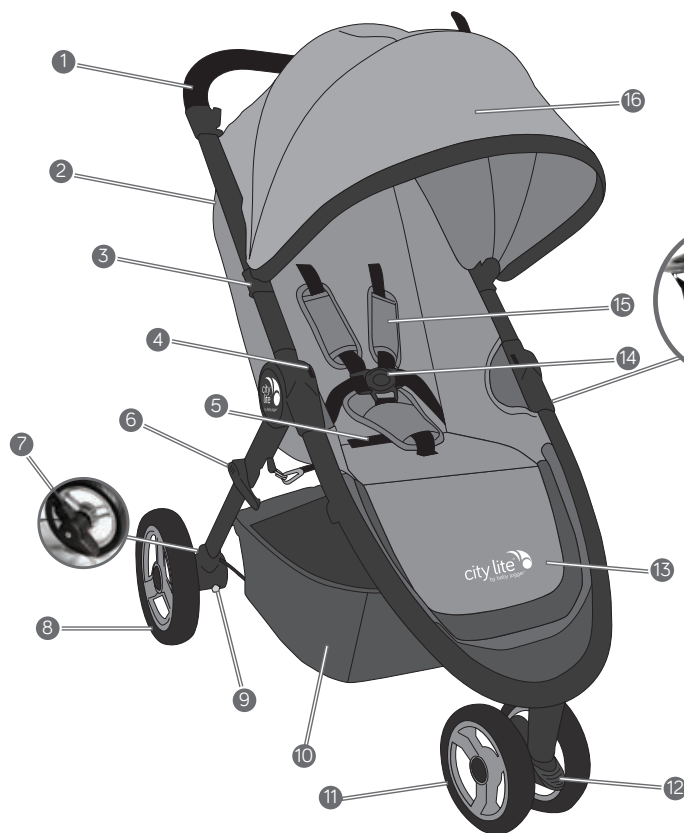

- 1 Schiebergriff
- 2 Wetterschutz
- 3 Vorrichtung zur Befestigung des Verdecks
- 4 Konsole zur Befestigung von Accessoires
- 5 Faltgurt-Handle
- 6 Auto-Lock Arretierungsvorrichtung
- 7 Parkbremse
- 8 Hinterrad
- 9 Schnellverschluss-Drücker zur Befestigung/ Abnahme des Hinterrads
- 10 Stauraumkorb unter dem Sitz
- 11 Vorderrad
- 12 Einstellhebel zur Drehbarkeit/ Feststellbarkeit des Vorderrads
- 13 Fußraum
- 14 Sicherheitsgurt-Schloss
- 15 Polster des Sicherheitsgurtes
- 16 Verdeck
- 17 Schnellverschluss-Drücker zur Faltgurt-Handle

RAHMEN

- 1 Nehmen Sie den Kinderwagen aus der Verpackung. Die Räder legen Sie bitte zur Seite.
- 2 Falten Sie den Kinderwagen auf, indem Sie den Auto-Lock Freigabeknopf drücken und den Schiebergriff vom unteren Rahmen wegziehen.
- 3 Versetzen Sie nun den Wagen in eine aufrechte Position.

⚠️ WARNUNG: Stellen Sie vor der Inbetriebnahme Ihres Produkts sicher, dass alle Verriegelungen eingerastet sind.

VORDERRAD

- 1 Installation
 - Zum Einbau des Vorderrads, kippen Sie den Kinderwagen zurück, so dass der Griff auf dem Boden liegt.
 - Fügen Sie das Vorderrad an den Rahmen an, indem Sie die Achsenaufnahme des Rades in den Radachsenzapfen am Rahmen schieben. Stellen Sie sicher, dass das Vorderrad in seiner Position fest eingerastet ist.

2 Abnahme

- Um das Rad vom Rahmen abzunehmen, drücken Sie bitte den Rad-Freigabeknopf auf Rad-Gehäuses.

BEDIENUNG DES FESTSTELLBAREN SCHWENK-VORDERRADS

- 1 Drehbarkeit des Rades: Heben Sie den Feststellhebel am Vorderrad an, um das Vorderrad freizugeben zur Schwenkbarkeit.
- 2 Rad feststellen/Geradeauslauf: Drücken Sie den Feststellhebel am Vorderrad nach unten, um das Vorderrad festzustellen.

BITTE BEACHTEN SIE: Stellen Sie den Vorderrad-Schalter immer auf den festgestellten Geradeauslauf, wenn Sie Ihr Kind in den Wagen setzen bzw. herausheben. So bleibt der Wagen stabil an Ort und Stelle stehen. Obwohl die Wagen über einen Feststellmechanismus der Vorderräder verfügen, sind die CITY LITE Modelle trotzdem nicht zum Joggen oder zu sportlichen Unternehmungen geeignet!

HINTERRÄDER

1 Installation

- Richten Sie das Rad mit dem Radbefestigungsbolzen zu der runden Öffnung an der Hinterradachse Ihres Wagens aus. Schieben Sie nun den Radbolzen in die Achsaufnahmeöffnung bis beides mit einem Klick-Geräusch einrastet.
- Zur Kontrolle, dass das Hinterrad fest eingerastet ist, ziehen Sie nun nochmals sanft am Rad.

2 Abnahme

- Zum Entfernen der Hinterräder, drücken Sie den Rad-Freigabeknopf, während Sie das Hinterrad gleichzeitig sanft aus der Achsaufnahme ziehen.

BREMSE

- 1 Drücken/Treten Sie das Pedal der Parkbremse nach unten, um die Bremse an den Hinterrädern zu aktivieren.
- 2 Drücken Sie das Pedal der Parkbremse wieder nach oben, um die Bremse zu deaktivieren.

⚠️ WARNUNG: Betätigen Sie immer die Parkbremse bevor sie ein Kind/Passagier in den Wagen hinein- oder herausheben oder dieses selbstständig ein- bzw. aussteigt.

VERDECK

- 1 Wenden Sie sich der Befestigungsaufnahme-Vorrichtung des Verdecks am Rahmen des Kinderwagens zu. Um das Verdeck am Kinderwagenrahmen anzubringen, befestigen Sie die Befestigungsvorrichtungen des Verdecks über die Befestigungsaufnahme-Vorrichtung.
- 2 Befestigen Sie den Klettverschluss entlang der Verdeck-Rückseite am Sitz.
- 3 Verbinden Sie die Verdeck-Gurte, indem Sie den Gurt durch die Metal-Öse am Kinderwagen-Rahmen durchlaufen lassen. Zur Fixierung, verschließen Sie die Druckverschlüsse.

Abnahme des Verdecks: Lösen Sie alle Druck- und Klettverschlüsse am Verdeck. Um das Verdeck vom Kinderwagen abzunehmen, drücken Sie die Tabs an der Befestigungsvorrichtung des Verdecks.

SICHERHEITSGURT-SYSTEM

- 1 Öffnen Sie das Klettverschlussfach von der Rückseite des Sitzes aus. Lokalisieren Sie den viereckigen Kunststoff-Stoppvorrichtung. Drehen Sie den Stopper um und führen Sie ihn durch die Öffnungen in der PE-Platte und des Sitzmaterials.
- 2 Setzen sie den Stopper wieder an der Öffnung im Sitz ein, die den Schultern ihres Kindes am nächsten liegen. Führen Sie ihn wieder zurück durch das Sitzmaterial und die PE-Platte. Ziehen Sie am Gurt an, um sicher zu gehen, dass der Stopper eingerastet ist. Wiederholen Sie diesen Vorgang auf beiden Seiten.

⚠️ WARNUNG: Benutzen Sie immer und konsequent das Sicherheitsgurt-System, um Ihr Kind im Sitz festzuschnallen. Damit können Sie das Risiko ernsthafter Verletzungen (z.B. durch herausfallen) Ihres Kindes deutlich reduzieren.

⚠️ WARNUNG: Verwenden Sie immer den Schrittgurt in Kombination mit den Schultergurten und dem Hüftgurt.

- 3 Lassen Sie die Schulterpolster nach oben gleiten, um Zugang zu den Kunststoff-Führungen am Gurt zu erhalten.
- 4 Halten Sie die Kunststoffführung fest und ziehen Sie den Gurt, um ihn fest zu ziehen oder zu lösen.
- 5 Fügen Sie das Gurtschloss der Seitengurte in beide Seiten des Gurtschlusses ein.
- 6 Fügen Sie nun die verbundenen Gurtschlosseinrichtungen aus Seiten- und Obergurten in das Gurtschloss des Schrittgurtes ein.
- 7 Drücken Sie den Knopf am Gurtschloss des Schrittgurtes, um die anderen Gurte zu lösen.

SITZ - RÜCKLEGBARKEIT

- 1 Drücken Sie die Bügelklammer an der Sitzrückseite zusammen, während Sie diese gleichzeitig soweit nach unten ziehen bis Sie den gewünschten Liegegrad erreicht haben.

- 2 Ziehen Sie nun den Sitz auf beiden Seiten gleichmäßig nach unten, um ihn dem bereits mit der Bügelklammer eingestellten Liegegrads anzupassen. Um den Sitz wieder aufzurichten, verfahren Sie in umgekehrter Weise (Klammer drücken und diese mit der Sitzlehne nach oben ziehen).
- 4 Schließen Sie den Reißverschluss, der nun den Fußraum mit dem Kinderwagen-Rahmen verbindet.
- 5 Befestigen Sie die beiden Klettverschluss-Gurte unter dem Sitz. Vergewissern Sie sich dabei bitte, dass sie durch die Metallringe am Rahmen geschlungen sind.
- 6 Befestigen Sie die Aufhänger des Falts Gurts an den Metallringen, die Sie in der Nähe des Faltsmechanismus finden.

SITZ - ABNAHME

- 1 Entfernen Sie das Verdeck.
- 2 Lösen Sie alle Klettverschlüsse unterhalb des Kinderwagens und falten sie die Gurt-Haken.
- 3 Ziehen Sie den versteckten Reißverschluss auf der Rückseite des Fußraums auf, um das Textilmaterial von dem Fußraumbereich zu lösen.
- 4 Unterhalb des Faltsmechanismus: Ziehen Sie sanft das Sitzmaterial aus der Fuge am Rahmen heraus.
- 5 Am oberen Sitzende: Lösen Sie die Sitz-Sicherungsclips, indem Sie sie nach oben schieben und anschließend aus dem Verschlussbereich herauslösen.
- 6 Nun lassen Sie das restliche Sitzmaterial an der Rahmenfuge nach oben bzw. herausgleiten, um das Sitzmaterial komplett vom Sitz abzunehmen.

SITZ - INSTALLATION

- 1 Beginnen Sie am oberen Ende des Kinderwagens: Fügen Sie die Sitz-Halterungsschiene in die dafür passende Sitz-Befestigungsfuge am seitlichen Innenrahmen des Kinderwagens ein. Haken Sie die Sicherheitsclips ein, indem Sie sie nach oben bzw. in den Verschlussbereich schieben.
- 2 Schieben Sie die Sitz-Halterungsschiene an der Rahmenfuge in Richtung des Faltsmechanismus solange nach unten bis sie dort komplett befestigt ist. Wiederholen Sie dieses Vorgehen auf der gegenüberliegenden Seite.
- 3 Wenden Sie sich nun der unteren Rahmen-Befestigungsfuge zu und fügen dort die Halterungsschiene ein, um auch den unteren Bereich des Sitzmaterials einzufügen.

⚠️ WARNUNG: Überzeugen Sie sich vor jeder Benutzung Ihres Kinderwagens davon, dass die Sicherungsriemen des Faltsmechanismus sicher am Rahmen befestigt sind!

ABNAHME DES STAU-RAUM-KORBES

- 1 Von der Hinterseite des Kinderwagens: Öffnen Sie die hinteren Druckknöpfe des Stauraum-Korbs von der hinteren Querstange.
- 2 Von der Vorderseite des Kinderwagens: Lösen Sie die Druckknöpfe von den beiden Schlaufen, die sich hinter dem Fußraum befinden und nehmen Sie den Korb ab.

FALT-MECHANISMUS

- 1 Entfernen Sie immer das Kind aus dem Sitz bzw. dem Kinderwagen. Drücken Sie den roten Freigabeknopf am Falts-Mechanismus.
- 2 Ziehen Sie den Zuggriff, der sich in der Mitte des Sitzes (Sitzfalte zur Lehne) befindet, mit einem behutsamen Ruck nach oben. Der Kinderwagen faltet sich nun in der Hälfte zusammen.

PFLEGE & INSTANDHALTUNG

Um die Langlebigkeit Ihres BABY JOGGER Kinderwagens zu bewahren, ist es wichtig, dass Sie einige einfache Instandhaltungsmaßnahmen regelmäßig durchführen. Kontrollieren Sie von Zeit zu Zeit, dass sich v.a. die Bereiche von Verbindungsstücken und Faltmechanismus in gutem Zustand befinden. Wenn Sie ein Quietschen hören oder andere Disfunktionen nicht zuordnen können, können Sie sich an Ihren Fachhändler oder einen Fahrrad-Fachhandel wenden (z.B. zum Ölen der entsprechenden Bauteile). Alle Reparaturarbeiten sollten von einem autorisierten Händler ausgeführt werden.

WASCHEN

Sitzmaterial

- Der Sitz der Kinderwagens kann mit einem milden Waschmittel in kaltem Wasser gewaschen werden.
- Versichern Sie sich vor dem Waschen, dass Sie alle Metallteile und die PE-Platte aus der Sitzrückseite entfernt haben.
- Benutzen Sie keine Lösungs-, Scheuer- oder ätzenden Reinigungsmittel.
- Um ein mögliches Einlaufen zu verhindern, befestigen Sie bitte den Sitz bereits zum Trocknen wieder am Wagen.
- Bitte das Sitzmaterial nicht in den Trockner geben, nicht auswringen, nicht glätten oder bügeln.
- Wenn Sie den Sitzbezug austauschen müssen, benutzen Sie bitte ausschließlich BABY JOGGER Ersatzteile von einem autorisierten BABY JOGGER Fachhändler. Nur auf diese Weise können wir die Garantie geben, dass alles Ersatzmaterial sicher getestet und optimal auf Ihren BABY JOGGER Wagen zugeschnitten sind.

Kunststoff-/Metall-Bauteile

- Reinigen Sie die Kunststoff-/Metall-Bauteile mit warmen Wasser und einer milden Seife.
- Sie müssen dazu keine Bauteile des Sitz-, Falt- oder des Bremssystems abnehmen, abdecken oder umbauen.

Pflege der Räder

- Die Räder können mit einem feuchten Tuch gereinigt werden. Anschließend müssen die Räder unbedingt und vollständig mit einem Lappen oder weichen Handtuch getrocknet werden.

LAGERUNG

- Sonneneinstrahlung kann den Stoff ausbleichen und die Räder austrocknen. Damit das gute Aussehen Ihres Kinderwagens optimal bewahrt wird, empfehlen wir daher, Ihren Wagen bei Nicht- Gebrauch in geschlossenen, trockenen Räumen aufzubewahren.
- Lagern Sie Ihren Kinderwagen Wagen nie außen.
- Wenn Sie Ihren Kinderwagen für längere Zeit verstauen möchten, bitte versichern Sie sich vorher, dass der Wagen sauber und trocken ist.
- Lagern Sie Ihren Kinderwagen immer in einer trockenen Umgebung.
- Bewahren Sie Ihren Kinderwagen an einem geschützten Platz auf, wenn Sie ihn nicht benutzen (z. B. wo keine Kinder mit ihm spielen und evtl. verletzen könnten).
- Platzieren Sie NIE schwere Gegenstände auf die Verdeckablage bzw. am oberen Ende Ihres Kinderwagens.
- Bitte stellen Sie Ihren Kinderwagen NIE in der Nähe einer Wärmequelle ab (z.B. Heizkörper oder Feuer).

BABY JOGGER'S GARANTIEBESTIMMUNGEN

Baby Jogger's Garantiebestimmungen:

Baby Jogger versichert, dass der Rahmen ab dem Kaufdatum für 1 Jahr frei von Produktionsfehlern ist. Dies schließt ein Brechen von Schweißnähten oder Schäden an den Rahmenrohren ein. Die lebenslange Garantie gilt ausschließlich für Herstellungsfehler am Rahmen. Gesetzliche Gewährleistung: Für Materialien aus Textil und alle anderen Bauteile gilt die gültige gesetzliche Gewährleistung ab dem Datum des Kaufs (Rahmenrohre und Räder ausgenommen). Die Gewährleistungszeit wird nicht verlängert, auch nicht nach einer Reparatur. Die Gewährleistung beinhaltet einen Anspruch auf Reparatur, jedoch ausdrücklich nicht auf Umtausch oder Rücknahme eines Produkts. Die Gewährleistung kann nur in Anspruch genommen werden, wenn der Käufer der Firma BABY JOGGER die folgenden Unterlagen zusammen mit dem defekten Produkt vorlegt: 1. eine Kopie des Kaufbelegs mit Kaufdatum und 2. eine deutliche Beschreibung der Beanstandung. Die Gewährleistung ist nicht übertragbar und kann somit lediglich vom ursprünglichen Besitzer in Anspruch genommen werden

IN FOLGENDEN SITUATIONEN WIRD KEINE GEWÄHRLEISTUNG GEWÄHRT:

- Wenn der Schaden am Produkt durch normalen Verschleiß entstanden ist.
- Bei Korrosion und Rost.
- Schäden, die durch falsche Montage, nicht autorisierte Reparaturen oder durch Installation von Ersatzteilen oder Zubehör entstanden sind, die nicht ausdrücklich vom Hersteller BABY JOGGER dazu empfohlen wurden bzw. nicht kompatibel mit dem Original-Kinderwagenmodell sind.
- Wenn Schäden absichtlich herbeigeführt werden oder auf Fahrlässigkeit, Vernachlässigung, einen Unfall, durch Missbrauch und/oder eine von der Bedienungsanweisung abweichende Benutzung oder Wartung zurückzuführen sind.
- Bei kommerziellem Gebrauch.
- Schäden, die durch unsachgemäße Lagerung und Pflege des Produkts entstanden sind.
- Wenn die Seriennummer beschädigt oder entfernt wurde.
- Wenn der Kinderwagen nicht in Deutschland gekauft wurde.

Diese Gewährleistung schließt ausdrücklich Ansprüche an indirekten und Folgeschäden aus. Die gesetzliche Gewährleistung der Marktfähigkeit und Gebrauchstauglichkeit hängt von der spezifischen Gewährleistungsfrist für dieses Modell zum Zeitpunkt des Kaufs ab. Baby Jogger USA hat unterschiedliche Bestimmungen, Gegebenheiten, Modell und Testkriterien. Baby Jogger USA muss nicht gewohnt sein, Informationen für Spezifikationen oder Garantiebestimmungen einzuholen. Die Online-Registrierung der Garantie ist ausschließlich für US-Kunden möglich.

KONTAKT INFORMATIONEN: In jedem Land gibt es einen autorisierten Distributeur. Sollte einmal ein Problem mit Ihrem Baby Jogger Kinderwagen auftreten, wenden Sie sich an den zuständigen Distributeur, aus dem Land, wo sie Ihren Wagen gekauft haben. Eine Liste der autorisierten internationalen Baby Jogger Vertretungen finden Sie unter <http://www.babyjogger.com/retailers/#international>.

In Deutschland: Wir bitten Sie, sich bei einem Defekt zunächst an den Fachhandel zu wenden. Wenn dort der Schaden nicht behoben werden kann, kann sich der Fachhandel oder Sie selbst an die deutsche Baby Jogger Vertretung wenden. Die Gewährleistung gilt nur, wenn die Garantiekarte vollständig ausgefüllt und bei Baby Jogger vorgelegt wird.



BITTE BEACHTEN SIE: Wenn Sie sich wegen eines Defektes an BABY JOGGER wenden, bitte halten Sie neben dem Kaufbeleg auch immer die Seriennummer und das Herstellungsdatum bereit. Diese ist an der hinteren Querstange zu finden.

ADVARSEL

VIGTIGT – Opbevar denne vejledning til fremtidig brug.

ENKELTVOGN

- Denne vogn har plads til ét barn.
- Vognen er velegnet fra fødslen til 5 år (maksimal vægt: 15 kg).
- Anbefalet samlet vægtbelastning for denne vogn er 20,5 kg (15 kg i sædet, 1 kg i sædets baglomme, 4,5 kg i kurven).
- **ADVARSEL:** Denne vogn er ikke egnet til løb, jogging eller rulleskøjteløb.
- **ADVARSEL:** Lad aldrig barnet være uden opsyn.
- **ADVARSEL:** Anvend altid selesystemet.
- **ADVARSEL:** Et barn kan glide ned i benåbningen og blive kvalt. Anvend aldrig den tilbagelænedede vognposition, medmindre sikkerhedsselen er fastgjort korrekt.
- **ADVARSEL:** Kontrollér, at vognstellet eller sædets fastgøringsmekanisme er korrekt fastlåste før brug.
- **ADVARSEL:** Sørg for at holde barnet på afstand, når produkt foldes sammen eller ud for at undgå skader.
- **ADVARSEL:** Lad ikke barnet lege med produktet.
- **ADVARSEL:** Pakker eller tilbehør, eller begge dele, der placeres på vognen, kan gøre vognen ustabil.
- **ADVARSEL:** Enhver vægt der fastgøres til håndtaget, påvirker vognens stabilitet.
- Anbefalet vægt for sædets baglomme er 1 kg og for nettet 4,5 kg. Overvægt kan forårsage en farlig og ustabil situation.
- Dette sæde skal anvendes i den helt tilbagelænedede position, indtil barnet kan sidde op ved egen hjælp, rulle rundt, eller skubbe sig selv op på hænder og fødder.
- Vognen er ikke beregnet til transport af børn op eller ned ad trapper. Skader på vognen som følge af dette dækkes ikke af garantien.
- Vognen er ikke en erstatning for en vugge eller en seng. Såfremt barnet trænger til søvn, bør det placeres i en egnet vogn, en vugge eller en seng.
- Tilbehør, som ikke er godkendt af producenten eller distributøren må ikke anvendes.
- Hold øje med biler – forvent aldrig, at en bilist kan se dig og dit barn.
- Barnet skal forblive siddende (og må ikke stå op i vognen).
- Det kan være forbundet med risiko at anvende reservedele, som ikke er leveret eller godkendt af producenten.

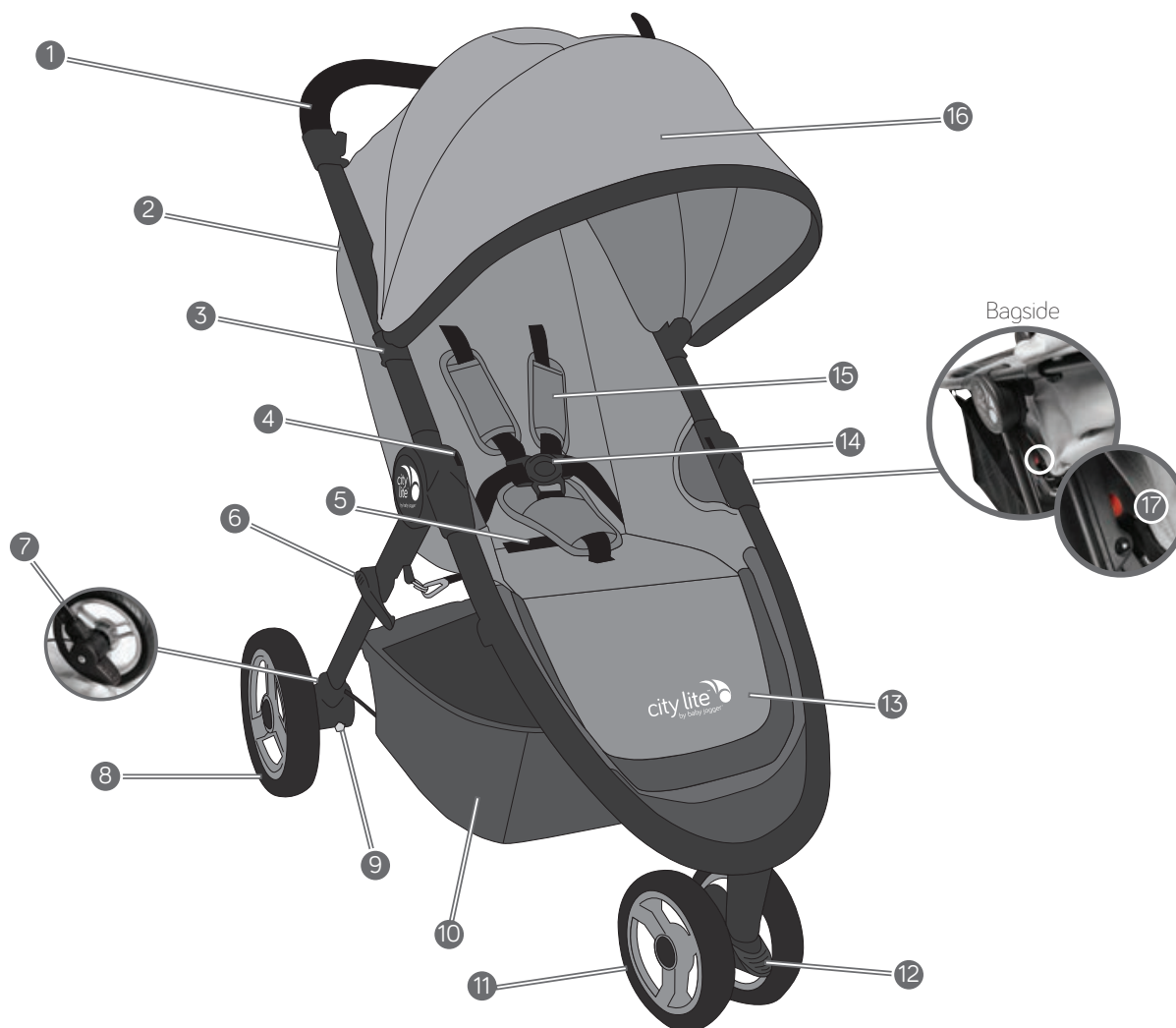

- | | | | |
|---|-------------------------------|----|------------------------------------|
| 1 | Håndtag | 10 | Opbevaringskurv |
| 2 | Regnslag | 11 | Forhjul |
| 3 | Beslag til kalechefastgøring | 12 | Drejelås |
| 4 | Beslag til ekstraudstyr | 13 | Fodstøtte |
| 5 | Foldehåndtag | 14 | Selespænde |
| 6 | Auto-lock | 15 | Selepudder |
| 7 | Parkeringsbremse | 16 | Kaleche |
| 8 | Baghjul | 17 | Knap til frigøring af Foldehåndtag |
| 9 | Knap til frigøring af baghjul | | |

RAMME

- 1 Pak vognen ud af kassen, og læg hjulene til side.
- 2 Fold vognen ud ved at trykke på Auto-lock-knappen og løfte håndtaget væk fra den nederste ramme.
- 3 Placer vognen i opretstående position.

⚠ ADVARSEL: Kontrollér, at alle låsemekanismer er korrekt fastlåste før brug.

FORHJUL

- 1 Montering
 - Læg vognen på ryggen, så håndtaget hviler mod gulvet.
 - Monter forhjulet ved at føre det ind på akslen, indtil det klikker. Træk forsigtigt i forhjulet for at sikre, at det sidder korrekt fast.
- 2 Afmontering
 - Tryk på frigørelsestappen på hjulholderen, og træk i hjulet for at afmontere det.

DREJEFUNKTION

- 1 Før drejelåsen opad, så forhjulet kan dreje.
- 2 Tryk drejelåsen nedad for at låse forhjulet i en fast position ved længere gåture.

BEMÆRK: Når barnet sættes i eller tages ud af vognen, skal forhjulet være låst i en fast position. Selv om forhjulet på din City Lite låser, er vognen ikke beregnet til jogging eller træningsøvelser.

BAGHJUL

- 1 Montering
 - Juster akslen til baghjulet ind med hjulakslen på vognrammen, og skub hjulet ind i akslen, indtil det klikker på plads.
 - Træk forsigtigt i baghjulet for at sikre, at det sidder korrekt fast.
- 2 Afmontering
 - Før forsigtigt baghjulet ud fra akslen, mens der trykkes på baghjulets frigøringsknap.

BREMSE

- 1 Tryk blot pedalen til parkeringsbremsen ned for at aktivere bremserne.
 - 2 Løft op for at frigøre.
- ⚠ ADVARSEL:** Aktivér parkeringsbremsen før barnet sættes i eller tages ud af vognen.

KALECHE

- 1 Lokaliser tryklåsen til fastgøring af kalechen på vognens ramme. Før kalechens fastgøringsbeslag over tryklåsen for at fastgøre rammen.
- 2 Fastgør velcroen langs kalechens bagside på sædet.
- 3 Fastgør kalechestropperne ved at føre stropperne gennem metalringene på rammen. Fastgør dem sikkert. Afmontering: Lås alle tryklåse op og frigør velcroen på kalechen. Træk i tappene på kalechens fastgøringsbeslag for at afmontere kalechen fra rammen.

SIKKERHEDSSELE

- 1 På sædets ryglæn åbnes velcrolommen og find det firkantede plaststop. Drej stoppet og før det gennem åbningerne i plastpladen og sædestoffet.
- 2 Før stoppet tilbage igen gennem åbningen nærmest barnets skuldre. Før det tilbage gennem sædestoffet og plastpladen. Træk i stroppen for at sikre, at stoppet aktiveres. Gentag på den anden side.

⚠ ADVARSEL: Undgå alvorlige skader ved at barnet falder eller glider ud. Juster og fastgør altid sikkerhedsselen korrekt.

- ⚠ ADVARSEL:** Anvend altid skridtstroppen sammen med skulderstropperne og bæltet.
- 3 Før selepuderne op for at få adgang til plaststyret på stroppen.
 - 4 Hold plaststyret og træk i stroppen for at stramme eller løsne.
 - 5 Før sidestroppens spænde gennem selespændet på begge sider.

- 6 Før de samlede sele- og sidestropper gennem siderne af skridtspændet.
- 7 Tryk på knappen på skridtspændet for at frigøre.

SÆDE – HÆLDNING

- 1 Klem på spændet bag sædet, og før det ned til den ønskede hældning.
- 2 Træk sædet ned i begge sider for at matche positionen af spændet. Udfør trinnene i modsat rækkefølge for at føre sædet tilbage til oprejst position.

SÆDE – AFMONTERING

- 1 Afmonter kalechen.
- 2 Under vognen frigøres alle velcrostrapper og kroge til foldestropper.
- 3 Lokaliser den skjulte lynlås på fodstøttens bagside og frigør stoffet fra fodstøtteområdet.
- 4 Under foldemekanismen føres sædestoffet ud af rillen i rammen.
- 5 Øverst på sædet afmonteres sædets sikkerhedsbøjler ved at føre dem op og derefter ud af låseområdet.
- 6 Før resten af sædestoffet op og ud af rillen for at afmontere det fuldstændigt.

SÆDE – MONTERING

- 1 Øverst på vognen føres sædets rundvævede stof ind i sædets fastgøringsrille på siden af rammen. Fastgør sikkerhedsbøjlerne ved at føre dem op og ind i låseområdet.
- 2 Før det rundvævede stof ned i rillen mod foldemekanismen, indtil det sidder korrekt. Gentag på den modsatte side.
- 3 Lokaliser fastgøringsrillen nederst på sædet og før det rundvævede stof ind for at sikre den nederste del af sædestoffet.
- 4 Lyn fodstøtten på rammen.
- 5 Fastgør de to velcrostrapper under sædet, og sørg for, at de er ført gennem metalringene, der er fastgjort til rammen.
- 6 Fastgør krogene til foldestropperne på metalringene nær ved foldemekanismen.

⚠ ADVARSEL: Kontrollér altid, at sikkerhedsstroppen er sikkert fastlåst til rammen, før vognen anvendes!

AFMONTERING AF KURV

- 1 Fra vognens bagende: Frigør de bageste tryklåse på kurven, som er ført rundt om den bageste tværstang.
- 2 Fra vognens forende: Frigør tryklåsene fra de to ringe bag fodstøtten, og afmonter den.

FOLDNING

- 1 Tag barnet ud af vognen. Tryk på den røde frigøringsknap på foldemekanismen.
- 2 Træk opad i trækstroppen midt på sædet med et blødt ryk, hvorefter vognen foldes sammen.

PLEJE OG VEDLIGEHOLDELSE

For at forlænge vognens levetid er det vigtigt at udføre enkel og regelmæssig vedligeholdelse. Kontrollér fra tid til anden, at leddene og foldeområdet fortsat er i god stand. Såfremt du hører knirkelyde eller føler modstand, kan du tage vognen til en lokal cykelforretning og få den smurt. Alle reparationer skal udføres af en autoriseret forhandler.

VASK

Sædestof

- Du kan maskinvaske vognens sæde i koldt vand med et mildt vaskemiddel.
- Sørg for at fjerne metalrammen og plastplader før vask.
- Undgå at bruge opløsningsmidler, ætsende eller slibende rengøringsmaterialer.
- Sæt det våde sæde fast på rammen for at tørre det, så krympning undgås.
- Undlad at presse, stryge, kemisk rense, tørretumble eller vride stoffet
- Hvis sædebetrækkene trænger til udskiftning, må der kun anvendes dele fra en autoriseret Baby Jogger-forhandler. Kun disse er garanteret at være sikkerhedstestet og konstrueret til at passe til dette sæde.

Plast-/metaldele

- Aftør med en mild sæbeopløsning eller varmt vand.
- Du må ikke afmontere, adskille eller ændre dele af sædets foldemekanisme eller bremserne.

Hjulpleje

- Hjulene kan rengøres med en fugtig klud. De skal tørres helt med et blødt håndklæde eller en blød klud.

OPBEVARING

- Solen kan blegne sædebetrækket og udtørre hjulene, så opbevaring af vognen indendørs vil forlænge dens gode udseende.
- Opbevar den IKKE udendørs.
- Kontrollér, at vognen er tør, før den opbevares i længere tidsrum.
- Opbevar altid vognen i tørre omgivelser.
- Opbevar vognen et sikkert sted, når den ikke bruges (dvs. uden for børns rækkevidde).
- UNDLAD at placere tunge genstande oven på vognen.
- UNDLAD at opbevare vognen i nærheden af en varmekilde som f.eks. en radiator eller åben ild.

BABY JOGGER BEGRÆNSET GARANTI

Baby Joggers begrænsede levetidsgaranti:

Baby Jogger garanterer, at rammen er fri for produktionsfejl i 1 år fra købsdatoen. Produktionsfejl omfatter, men er ikke begrænset til, defekte svejsesømme og skader på rammens rør. Tekstiler eller bløde materialer samt alle øvrige komponenter garanteres fri for produktionsfejl i et år fra købsdatoen (bortset fra slanger og dæk). Der kræves en kvittering for at stille et garantikrav, og garantien gælder udelukkende den oprindelige køber.

DENNE GARANTI DÆKKER IKKE:

- Normal slitage
- Korrosion eller rust
- Forkert samling eller montage af dele eller tilbehør fra tredjepart, som ikke er dele eller tilbehør godkendt af Baby Jogger
- Uvæsentlige eller forsætlige skader, misbrug eller forsømmelighed
- Kommerciel anvendelse
- Forkert opbevaring/pleje af enheden

Denne garanti omfatter specifikt ikke krav i forbindelse med indirekte, tilfældige skader eller følgeskader. Den underforståede garanti for salgbarhed og anvendelighed til et bestemt formål gælder i henhold til den specifikke garantiperiode for denne model på købstidspunktet. Baby Jogger USA har andre vilkår, betingelser, modeller og testkriterier. Baby Jogger USA må ikke anvendes til indhentning af information om specifikationer eller garantibetingelser. Garantiregistrering online gælder kun for kunder i USA.

Enhver distributør af Baby Jogger er ansvarlig for håndtering af garantikrav for produkter, de distribuerer inden for deres eget land. Såfremt du får problemer med din Baby Jogger-vogn, bedes du kontakte distributøren i det land, hvor du købte vognen. En liste over autoriserede distributører kan findes på <http://www.babyjogger.com/retailers/#international>.



BEMÆRK: Når du kontakter Baby Jogger-distributøren vedrørende din vogn, bedes du have vognens serienummer og produktionsdato ved hånden. Den findes på den bageste tværstiver.

ΠΡΟΕΙΔΟΠΟΙΗΣΗ

Σημαντικό -Κρατήστε τις οδηγίες για το μέλλον

ΜΟΝΟ ΚΑΡΟΤΣΙ

- Στο καρότσι κάθεται ένας επιβάτης
- Το καρότσι είναι κατάλληλο από 0 μηνών έως 5 χρονών (έως 15 kg)
- Τελικό βάρος που συνιστάται στο καρότσι είναι 20.5kg.(15kg στο κάθισμα, 1kg στην πίσω τσέπη , 4.5kg στο καλάθι)
- **ΠΡΟΕΙΔΟΠΟΙΗΣΗ:** Το καρότσι δεν είναι κατάλληλο για τρέξιμο, τζόκινγκ,, πατινάζ και πατίνια
- **ΠΡΟΕΙΔΟΠΟΙΗΣΗ:** Ποτέ μην αφήνετε το παιδί αφύλαχτο
- **ΠΡΟΕΙΔΟΠΟΙΗΣΗ:** Πάντα να χρησιμοποιείτε το σύστημα συγκράτησης (φρένο)
- **ΠΡΟΕΙΔΟΠΟΙΗΣΗ:** Το παιδί μπορεί να γλιστρήσει ανάμεσα στα ανοίγματα των ποδιών και να χτυπήσει .Ποτέ μην χρησιμοποιείτε το καρότσι σε κεκλιμένη θέση εκτός έχετε δέσει το παιδί με την ζώνη ασφαλείας
- **ΠΡΟΕΙΔΟΠΟΙΗΣΗ:** Βεβαιωθείτε ότι το σώμα του καροτσιού ή το κάθισμα είναι καλά και σωστά ασφαλισμένο πριν την χρήση του
- **ΠΡΟΕΙΔΟΠΟΙΗΣΗ:** Προς αποφυγή ατυχημάτων βεβαιωθείτε ότι το παιδί είναι μακριά όταν ανοίγετε και κλείνετε το καρότσι
- **ΠΡΟΕΙΔΟΠΟΙΗΣΗ:** Μην αφήνετε το παιδί σας να παίζει με το καρότσι
- **ΠΡΟΕΙΔΟΠΟΙΗΣΗ:** Η επιβάρυνση με δέματα ή άλλα αξεσουάρ πάνω στο καρότσι μπορεί να προκαλέσουν την αστάθεια του
- **ΠΡΟΕΙΔΟΠΟΙΗΣΗ:** άθε φορτίο στην λαβή μπορεί να προκαλέσει την αστάθεια του καροτσιού
- Συνιστώμενο βάρος για την πίσω τσέπη είναι 1 kg και για το καλάθι 4.5kg . Το υπερβολικό βάρος προκαλεί αστάθεια
- Το κάθισμα πρέπει να χρησιμοποιείτε με την κεκλιμένη θέση μέχρι το παιδί να μπορεί να σταθεί όρθιο χωρίς βοήθεια
- Το καρότσι δεν προορίζεται για να χρησιμοποιηθεί με το παιδί σε σκάλες .Η ζημιά που θα προκληθεί στο καρότσι δεν καλύπτετε από την εγγύηση
- Το καρότσι δεν αντικαθιστά μία κούνια ή ένα κρεβάτι .Αν το παιδί σας θέλει να κοιμηθεί τότε πρέπει να το τοποθετήσετε σε κατάλληλο μέρος
- Αξεσουάρ που δεν εγκρίνονται από το εργοστάσιο ή τον αντιπρόσωπο να μην χρησιμοποιούνται
- Προσοχή στα αυτοκίνητα .Μην είστε σίγουροι ότι ένας οδηγός θα δει εσάς ή το παιδί σας
- Ο επιβάτης πρέπει να παραμένει καθιστός στο καρότσι και όχι όρθιος .
- Μην χρησιμοποιείτε ανταλλακτικά εκτός από αυτά που παρέχονται ή έχουν εγκριθεί από τον κατασκευαστή

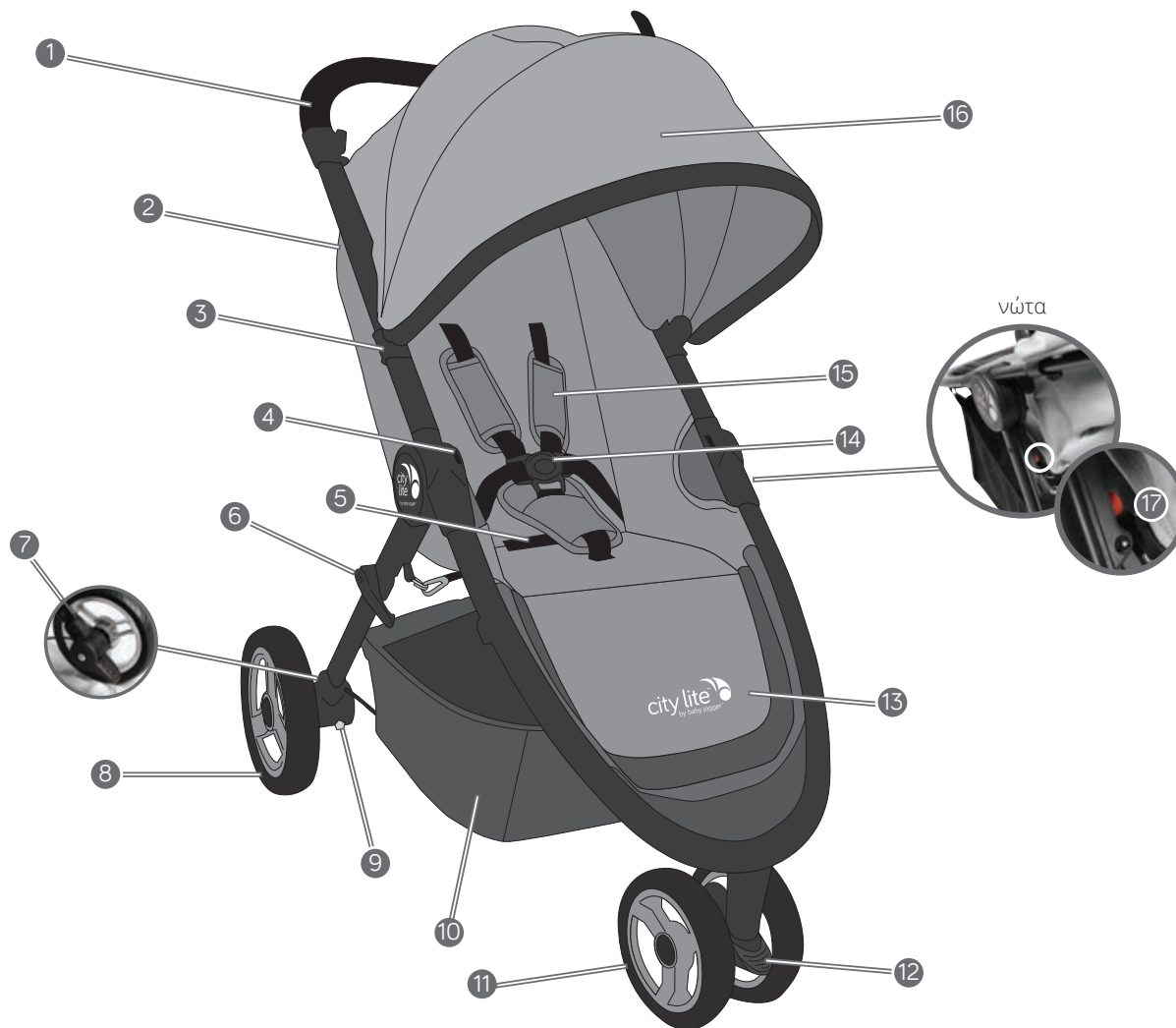

- | | | | |
|---|---------------------------------------|----|---|
| 1 | Χειρολαβή | 10 | Καλάθι αποθήκευσης |
| 2 | Κάλυμμα | 11 | Μπροστινοί Τροχοί |
| 3 | Βάση στήριξης κουκούλας | 12 | Ασφάλεια κλειδώματος |
| 4 | Στήριγμα τοποθέτησης | 13 | Χώρος ποδιών |
| 5 | λαβή/λουρί για κλεισιμο του καροτσιού | 14 | Ασφάλεια |
| 6 | αυτόματο κλείδωμα | 15 | Ιμάντες πρόσδεσης |
| 7 | Χειρόφρενο | 16 | Κουκούλα |
| 8 | Πίσω τροχοί | 17 | Κουμπί για την αποδέσμευση του Folding λαβή |
| 9 | Κουμπί απελευθέρωσης πίσω τροχού | | |

ΣΚΕΛΕΤΟΣ ΚΑΡΟΤΣΙΟΥ

- 1 Βγάλτε το καρότσι από την κούτα και κρατήστε τις ρόδες
- 2 Ξεδιπλώστε το καρότσι πατώντας το κουμπί αυτόματου κλειδώματος σηκώνοντας το τιμόνι προς τα πάνω μακριά από το σκελετό
- 3 Τοποθετήστε το καρότσι σε όρθια θέση.

⚠️ ΠΡΟΣΟΧΗ: Βεβαιωθείτε ότι όλες οι ασφάλειες είναι καλά κλειδωμένες πριν την χρήση

ΜΠΡΟΣΤΙΝΟΙ ΤΡΟΧΟΙ

- 1 Εγκατάσταση
 - Τοποθετήστε το καρότσι πίσω με το τιμόνι να προεξέχει στο πάτωμα
 - Τοποθετήστε τον μπροστινό τροχό σύροντας το στο μπροστινό τροχό στήριξης μέχρι να ασφαλίσει. Τραβήξτε απαλά το μπροστινό τροχό για να βεβαιωθείτε ότι έχει τοποθετηθεί σωστά.
- 2 Μετακίνηση
 - Πατήστε το κουμπί απελευθέρωσης των τροχών και τραβήξτε την ρόδα για να την αφαιρέσετε.

ΑΣΦΑΛΕΙΑ ΚΛΕΙΔΩΜΑΤΟΣ

- 1 Σηκώστε την περιστρεφόμενη ασφάλεια για να επιτρέψει στον τροχό να περιστρέφεται
- 2 Πατήστε κάτω την περιστρεφόμενη ασφάλεια για να κλειδώσει ο μπροστινός τροχός και να σταθεροποιηθεί για μακρινές βόλτες

ΣΗΜΕΙΩΣΗ: Κατά τη φόρτωση και εκφόρτωση του παιδιού, κλειδώστε το μπροστινό τροχό σε μια σταθερή θέση. Παρά το γεγονός ότι ο μπροστινός τροχός από το City Lite κλειδώνει δεν προορίζεται για τζόκινγκ

ΠΙΣΩ ΤΡΟΧΟΙ

- 1 Εγκατάσταση
 - Ευθυγραμμίστε το πίσω τροχού με άξονα την τοποθέτηση των τροχών στο πλαίσιο του καροτσιού και

τοποθετήστε το μέσα στη βάση στήριξης μέχρι να ασφαλίσει στη θέση του.

- Τραβήξτε απαλά το πίσω τροχού για να βεβαιωθείτε ότι έχει τοποθετηθεί σωστά.
- 2 Μετακίνηση
 - Ενώ πιέζετε το κουμπί απελευθέρωσης τροχού, σπρώξτε απαλά το πίσω τροχού.

ΧΕΙΡΟΦΡΕΝΟ

- 1 Απλά πατήστε το φρένο στάθμευσης πεντάλ κάτω για να συμμετάσχουν τα φρένα.
- 2 Σηκώστε επάνω την απελευθέρωση.

⚠️ ΠΡΟΕΙΔΟΠΟΙΗΣΗ: Να βάζετε το φρένο πριν την φόρτωση ή την εκφόρτωση επιβάτη

ΚΟΥΚΟΥΛΑ

- 1 Εντοπίστε τα πριτσίνια της κουκούλας στο πλαίσιο του καροτσιού σας. Κουμπώστε με τις αγκύλες στην βάση στήριξης.
- 2 Συνδέστε το βέλκρο κατά μήκος της πλάτης της κουκούλας στο κάθισμα.
- 3 Συνδέστε τους ιμάντες της κουκούλας βάζοντας τον ιμάντα μέσα από τις μεταλλικές θηλιές στον σκελετό. Κουμπώστε μέχρι να εξασφαλίσει. Για να αφαιρέσετε: Λύστε όλες τις ασφάλειες και το βέλκρο από την κουκούλα. Τραβήξτε από την κουκούλα τις καρτέλες της σύνδεσης για την απομάκρυνση από το πλαίσιο.

Ζώνη ασφαλείας

- 1 Από το πίσω μέρος του καθίσματος, ανοίξτε την τσέπη Velcro και εντοπίστε το πλαστικό τετράγωνο πώμα. Γυρίστε το πώμα για να περάσει μέσα από τα ανοίγματα στην εσοχή PE και στο ύφασμα του καθίσματος.
- 2 Τοποθετήστε ξανά το πώμα στην έδρα που βρίσκεται πλησιέστερα στους ώμους του παιδιού. Περάστε το πίσω από το ύφασμα του καθίσματος. Βεβαιωθείτε ότι το λουρί έχει ασφαλίσει καλά. Επαναλάβετε τις δύο πλευρές.

⚠ ΕΙΔΟΠΟΙΗΣΗ: Πάντα να δένετε σωστά την ζώνη ασφαλείας προς αποφυγή ατυχημάτων

⚠ ΠΡΟΕΙΔΟΠΟΙΗΣΗ: Χρησιμοποιείτε πάντα τον ιμάντα ανάμεσα στα πόδια, σε συνδυασμό με τα λουριά και την ζώνη στη μέση.

- 3 Τραβήξτε τις ζώνες έτσι ώστε να μπουν στο πλαστικό οδηγό
- 4 Κραήστε τους πλαστικούς οδηγούς και τραβήξτε για να σφίξετε ή να χαλαρώσετε
- 5 Τοποθετήστε την πόρπη του ιμάντα στην πόρπη της ασφάλειας και στις δύο πλευρές.
- 6 Τοποθετήστε τα λουριά μέσα από τις δύο πλευρές της πόρπης
- 7 Πατήστε το κουμπί για να ελευθερώσετε

ΑΝΑΚΛΙΣΗ ΘΕΣΗΣ

- 1 Πιέστε το σφιγκτήρα πίσω από το κάθισμα και σπρώξτε προς τα κάτω στην επιθυμητή θέση
- 2 Τραβήξτε το κάθισμα προς τα κάτω και στις δύο πλευρές για να είναι κοντά με την επιθυμητή θέση. Αντίστροφα βήματα για να επιστρέψει στην όρθια θέση.

ΕΠΑΝΑΚΤΗΣΗ ΘΕΣΗΣ

- 1 Αφαιρέστε την κουκούλα
- 2 Κάτω από το καρότσι, επισυνάψτε όλες τις ταινίες Velcro και διπλώστε τα άγκιστρα του ιμάντα.
- 3 Στο πίσω μέρος των ποδιών, εντοπίστε το κρυφό φερμουάρ για να αποσυμπιέσετε το ύφασμα από την περιοχή των ποδιών.
- 4 Κάτω από το μηχανισμό αναδίπλωσης, σύρετε το ύφασμα του καθίσματος από την εγκοπή στο πλαίσιο.
- 5 Στην κορυφή του καθίσματος, αφαιρέστε τα κλιπ ασφαλείας του καθίσματος με ολίσθηση επάνω και στη συνέχεια έξω από την περιοχή κλειδώματος.
- 6 Σύρετε το υπόλοιπο του υφάσματος του καθίσματος πάνω και έξω από το αυλάκι για να ολοκληρώσετε την αφαίρεση.

ΕΓΚΑΤΑΣΤΑΣΗ ΘΕΣΗΣ

- 1 Από την κορυφή του καροτσιού εφαρμόστε το ύφασμα γύρω γύρω στον σκελετό και κουμπώστε
- 2 Σύρετε κάτω από το εγκοπή κατά μήκος του σκελετού μέχρι να ασφαλίσει. Επαναλάβετε στην αντίθετη πλευρά.
- 3 Σύρετε στην υποδοχή του σκελετού το ύφασμα
- 4 Ανεβάστε το φερμουάρ από τον χώρο των ποδιών στο σκελετό
- 5 Συνδέστε τους δύο ιμάντες με το velcro κάτω από το κάθισμα, εξασφαλίζοντας ότι είναι τυλιγμένοι μέσα από τις μεταλλικές θηλιές με το πλαίσιο.
- 6 Κουμπώστε τα μεταλλικά πλαινά άγκιστρα κοντά στον μηχανισμό αναδίπλωσης

⚠ ΠΡΟΣΟΧΗ: Πάντα να είστε βέβαιος ο ιμάντας ασφαλείας είναι καλά στερεωμένο στο πλαίσιο πριν από τη χρήση καρότσι!

ΑΦΑΙΡΕΣΗ ΤΟΥ ΚΑΛΑΘΙΟΥ

- 1 Από την πίσω πλευρά του καροτσιού ξεκουμπώστε τα πίσω κουμπιά του καλάθιού γύρω από το οριζόντιο δοκάρι
- 2 Από την μπροστινή πλευρά του καροτσιού: ξεθηλυκώστε τα κουμπιά γύρω από τους δύο θηλιές πίσω από το χώρο των ποδιών και αφαιρέστε το.

ΔΙΠΛΩΜΑ

- 1 Αφαιρέστε το παιδί από το κάθισμα. Πατήστε το κόκκινο κουμπί απελευθέρωσης στον μηχανισμό αναδίπλωσης.
- 2 Τραβήξτε προς τα πάνω τον ιμάντα μέσα από το κέντρο του καθίσματος με ένα απαλό τράβηγμα και τη καρότσι σας θα διπλώνει στη μέση.

ΦΡΟΝΤΙΔΑ ΚΑΙ ΣΥΝΤΗΡΗΣΗ

Για να διατηρηθεί για πολύ καιρό το καρότσι σας, είναι σημαντικό να εκτελέσετε απλή και τακτική συντήρηση. Με το πέρασμα του χρόνου βεβαιωθείτε ότι οι αρθρώσεις και οϊπτυσσόμενες περιοχές εξακολουθούν να είναι σε καλή κατάσταση. Αν ακούτε τρίξιμο μπορείτε να πάρετε το καρότσι σας σε ένα τοπικό κατάστημα ποδηλάτων για πρόσθετη λίπανση. Όλες οι επισκευές πρέπει να εκτελούνται μόνο από εξουσιοδοτημένο αντιπρόσωπο.

ΠΛΥΣΙΜΟ

Υφασμα καθίσματος

- Μπορείτε να πλύνετε το ύφασμα του καροτσιού σας με κρύο νερό και μαλακτικό
- Βεβαιωθείτε ότι έχετε αφαιρέσει όλα τα μεταλλικά στοιχεία και την μεταλλική πλακέτα πριν το πλύσιμο
- Μην χρησιμοποιείτε διαλυτικά, καυστικά ή διαβρωτικά υλικά καθαρισμού.
- Για να ελαχιστοποιηθεί η συρρίκνωση του υφάσματος, συνδέστε απλά το κάθισμα με το σκελετό να στεγνώσει.
- Μην σιδερώνετε ή στίβετε το ύφασμα και μην χρησιμοποιείτε στεγνό καθάρισμα
- Εάν τα καλύμματα των καθισμάτων πρέπει να αντικατασταθούν χρησιμοποιείτε μόνο εξουσιοδοτημένα από την εταιρεία. Είναι τα μόνα που είναι εγγυημένα, ταιριάζουν και έχουν σχεδιαστεί για να ταιριάζουν σε αυτό το κάθισμα.

Πλαστικά /Μεταλλικά Αντικείμενα

- Σκουπίστε μαλακό σαπούνι και ζεστό νερό
- Δεν πρέπει να αφαιρούνται, να αποσυναρμολογούνται ή να τροποποιήσει οποιοδήποτε μέρος του καθίσματος, του μηχανισμού αναδίπλωσης ή τα φρένα.

Τροχοί

- Οι τροχοί καθαρίζονται με ένα υγρό πανί. Μετά στεγνώστε με ένα πανί

ΑΠΟΘΗΕΥΣΗ

- Ο ήλιος μπορεί να εξασθενίσει το χρώμα του υφάσματος από το καρότσι σας για αυτό το λόγο η καλύτερη αποθήκευση είναι σε κλειστό χώρο
- Μην Αποθηκευεται το καρότσι σας έξω
- Για την καλύτερη λειτουργία του καροτσιού βεβαιωθείτε πριν την φύλαξη του ότι είναι στεγνό
- Πάντα να αποθηκεύεται το καρότσι σας σε ξηρό περιβάλλον
- Αποθηκεύστε το καρότσι σας σε ασφαλές μέρος
- ΜΗΝ τοποθετείτε βαριά αντικείμενα στο καρότσι
- ΜΗΝ αποθηκευεται το καρότσι σας κοντά σε καλοριφέρ, τζάκι κ.λ.π

BABY JOGGER ΕΓΓΥΗΣΗ

Baby Jogger Εγγύηση:

Η Baby Jogger εγγυήτε ότι ο σκελετός του καροτσιού είναι χωρίς ελαττώματα για 1 έτος από την αγορά. Ατέλειες του κατασκευαστή περιλαμβάνονται αλλά δεν περιορίζονται στην θραύση των συγκολλήσεων και του πλαισίου . Τα υφάσματα και όλα τα μαλακά αντικείμενα έχουν 1 χρόνο εγγύηση (εκτός από τα ελαστικά) Η εγγύηση καλύπτει μόνο τον αρχικό αγοραστή.

Η ΕΓΓΥΗΣΗ ΔΕΝ ΠΕΡΙΛΑΜΒΑΝΕΙ:

- Φυσιολογική φθορά
- Διάβρωση ή σκουριά
- Εσφαλμένη συναρμολόγηση ή τοποθέτηση εξαρτημάτων που δεν είναι εγκεκριμένα από την Baby Jogger
- Επισκευές, συντήρηση και τροποποίηση η οποία δεν έχει πραγματοποιηθεί από εξουσιοδοτημένους πωλητές της Baby Jogger
- Τυχαία ή εσκεμμένη ζημία, κακοποίηση ή παραμέληση
- Εμπορική Χρήση
- Ακατάλληλη αποθήκευση

Η παρούσα εγγύηση αποκλείει ρητώς αξιώσεις για έμμεσες, τυχαίες, ή επακόλουθες ζημιές. Οι εγγυήσεις εμπορευσιμότητας και καταλληλότητας για συγκεκριμένο σκοπό, είναι σύμφωνα με τη συγκεκριμένη περίοδο της εγγύησης για αυτό το μοντέλο . Η Baby jogger ΗΠΑ έχει διαφορετικούς όρους, προϋποθέσεις και κριτήρια .Baby Jogger ΗΠΑ δεν πρέπει να χρησιμοποιηθεί για να πάρει πληροφορίες σχετικά με τις προδιαγραφές και τους όρους της εγγύησης. Εγγύηση εγγραφή σε απευθείας σύνδεση είναι μόνο για τους πελάτες των ΗΠΑ.

Στοιχεία Επικοινωνίας Κάθε αντιπρόσωπος της Baby Jogger είναι υπεύθυνος για την εγγύηση του καροτσιού .Αν αντιμετωπίζετε πρόβλημα με το καρότσι σας απευθυνθείτε στον ανάλογο αντιπρόσωπο .Μπορείτε να βρείτε λίστα με τους αντιπροσώπους στην επίσημη ιστοσελίδα <http://www.babyjogger.com/retailers/#international>.



ΣΗΜΕΙΩΣΗ Όταν έρθετε σε επαφή με τον αντιπρόσωπο του καροτσιού , παρακαλούμε να έχετε τον αριθμό (σειρά) και την ημερομηνία κατασκευής έτοιμη. Μπορεί να είναι στη πίσω οριζόντια μπάρα

ATTENZIONE

IMPORTANTE – Conservate questo manuale per future consultazioni.

PASSEGGINO SINGOLO

- Questo passeggino è omologato per il trasporto di un solo bambino
- Questo passeggino è omologato per l'utilizzo dalla nascita fino ai 5 anni di età (peso massimo: 15 kg).
- Il carico totale raccomandato per questo passeggino è di 20.5 kg (15 kg sulla seduta, 1 kg nella tasca posteriore e 4.5 kg nel cestino)
- **ATTENZIONE:** Questo passeggino non è adatto per praticare jogging, pattinare o correre con i pattini in linea.
- **ATTENZIONE:** Non lasciate mai il vostro bambino incustodito.
- **ATTENZIONE:** Utilizzate sempre le cinture di sicurezza.
- **ATTENZIONE:** Le cinture di sicurezza devono essere sempre correttamente allacciate mentre il vostro bambino dorme con lo schienale reclinato. Diversamente il bambino potrebbe scivolare dalla seduta del passeggino.
- **ATTENZIONE:** Verificate che la carrozzina o la seduta passeggino siano correttamente fissati prima dell'uso.
- **ATTENZIONE:** Per evitare incidenti, assicuratevi che il vostro bambino sia ad una distanza di sicurezza quando aprite e chiudete il passeggino.
- **ATTENZIONE:** Non lasciate il vostro bambino giocare con questo prodotto.
- **ATTENZIONE:** Pacchi o cose appoggiate o appese al passeggino potrebbero alterarne la stabilità.
- **ATTENZIONE:** Qualsiasi carico appeso al maniglione del passeggino modifica la stabilità della carrozzina/ passeggino
- Il peso raccomandato per la tasca posteriore è di 1 kg e per il cestino è di 4.5 kg. Un eccesso di peso potrebbe mettere a rischio la stabilità.
- La seduta dovrebbe essere utilizzata nella posizione più reclinata fino a quando il bambino non è in grado di stare seduto da solo, rotolare sul fianco o ergersi sulle mani e le ginocchia.
- Il passeggino non è pensato per trasportare bambini su e giù per le scale. Eventuali danni al passeggino non saranno coperti dalla garanzia.
- Questo passeggino non sostituisce la culla o il lettino. Se il vostro bambino ha bisogno di dormire dovrebbe essere coricato in una carrozzina, in una culla o in un lettino.
- Non utilizzate accessori non approvati dal produttore o dal distributore.
- Attenzione alle auto: non date mai per scontato che un conducente possa vedere voi e il vostro bambino.
- Il bimbo deve sempre rimanere seduto (mai in piedi nel passeggino).
- Per motivi di sicurezza, evitate di utilizzare ricambi diversi da quelli forniti o approvati dal produttore.

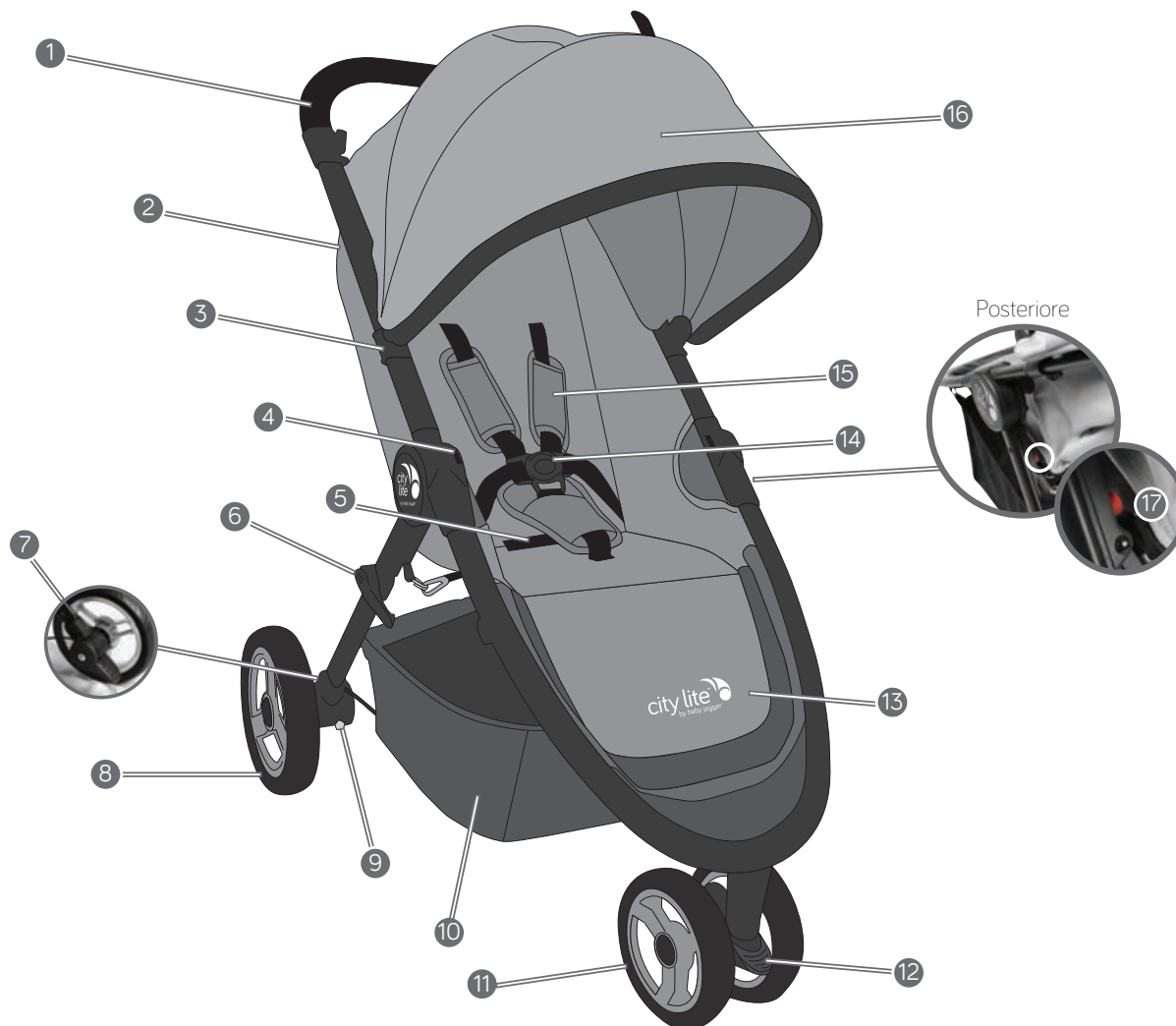

- | | | | |
|---|---------------------------------------|----|--|
| 1 | Maniglione | 10 | Cestino portaoggetti |
| 2 | Barriera antivento | 11 | Ruota anteriore |
| 3 | Adattatore per cappotta | 12 | Leva blocco/sblocco ruote piroettanti |
| 4 | Adattatore | 13 | Pedanina poggiatesta |
| 5 | Maniglia di chiusura passeggino | 14 | Fibbia cinture di sicurezza |
| 6 | Leva di bloccaggio automatico | 15 | Spallacci cinture di sicurezza |
| 7 | Freno di stazionamento | 16 | Cappotta |
| 8 | Ruota posteriore | 17 | Pulsante di rilascio maniglia di chiusura passeggino |
| 9 | Pulsante di rilascio ruota posteriore | | |

TELAIO

- 1 Estraiete il passeggino dalla scatola e tenete le ruote da parte
- 2 Aprite il passeggino tirando la leva di bloccaggio automatico e sollevando il maniglione del passeggino dal telaio inferiore.
- 3 Mettete il passeggino in posizione verticale.

⚠ ATTENZIONE: Assicuratevi che tutti i dispositivi di bloccaggio siano inseriti prima dell'uso.

RUOTA ANTERIORE

- 1 Montaggio
 - Posate il passeggino sul retro in modo che il maniglione sia appoggiato al pavimento.
 - Attaccate la ruota anteriore facendola scorrere nel supporto finché non scatta in posizione. Tirate delicatamente la ruota per assicurarvi che sia attaccata correttamente.
- 2 Rimozione
 - Premete il pulsante di sblocco sul supporto della ruota ed estraetela.

RUOTA PIROETTANTE

- 1 Premete la leva di blocco/sblocco per consentire alla ruota anteriore di piroettare.
- 2 Sollevate la leva blocco/sblocco per bloccare la ruota anteriore nella posizione fissa in caso di lunghe passeggiate.

NOTA: Quando fate salire e scendere il vostro bambino, bloccate la ruota anteriore nella posizione fissa. Sebbene la ruota anteriore del vostro City Lite si possa fissare, questo passeggino non è concepito per praticare jogging o altro tipo di allenamento.

RUOTA POSTERIORE

- 1 Montaggio
 - Allineate l'asse della ruota posteriore con il supporto di montaggio ruota del telaio e spingetelo dentro finché non scatta in posizione.

- Tirate delicatamente la ruota posteriore per assicurarvi che sia attaccata correttamente.

2 Rimozione

- Tenendo premuto il pulsante di rilascio, estraete delicatamente la ruota posteriore dal supporto.

FRENO

- 1 Premete semplicemente il pedale del freno di stazionamento per inserire il freno.
- 2 Sollevatelo per disinserire il freno.

⚠ ATTENZIONE: Inserite il freno di stazionamento prima di far salire o scendere il vostro bambino.

CAPPOTTA

- 1 Individuate il rivetto di aggancio per la cappotta sul telaio del vostro passeggino. Agganciate i supporti della cappotta al rivetto sul telaio.
- 2 Attaccate il velcro della cappotta alla seduta.
- 3 Attaccate le cinghie della cappotta facendole prima passare attraverso i passanastrì metallici sul telaio. Agganciate gli automatici per fissarle. Per rimuoverla: aprite gli automatici e staccate il velcro della cappotta. Tirate le linguette sui supporti della cappotta e rimuovetela dal telaio.

CINTURE DI SICUREZZA

- 1 Dal retro della seduta, aprite la tasca in Velcro e localizzate il fermaglio in plastica quadrato. Girate il fermaglio e fatelo passare attraverso le fessure dello schienale e del tessuto di rivestimento.
- 2 Reinserite il fermaglio all'altezza delle spalle del bambino. Fatelo ripassare attraverso il tessuto e lo schienale. Strattonate la cintura per assicurarvi che il fermaglio sia bloccato. Ripetete da entrambe i lati.

⚠ ATTENZIONE: Al fine di evitare gravi infortuni da caduta o scivolamento, regolate adeguatamente e allacciate sempre le cinture di sicurezza.

- ⚠ ATTENZIONE:** Utilizzate sempre lo spartigambe insieme alle bretelle e alla cintura della vita.
- 3 Fate scorrere le imbottiture per accedere alla guida in plastica sulle bretelle.
 - 4 Tenendo bloccata la guida in plastica tirate la cinghia per stringere o allentare.
 - 5 Inserite i ganci della cintura della vita nelle fibbie delle bretelle.
 - 6 Ora inserite i ganci così assemblati nella fibbia dello spartigambe.
 - 7 Premete il pulsante della fibbia sullo spartigambe per rilasciare le cinture.

RECLINARE LA SEDUTA

- 1 Premete il morsetto della cinghia sul retro dello schienale e fatelo scorrere verso il basso fino alla posizione desiderata.
- 2 Tirate lo schienale da entrambi i lati fino all'altezza del morsetto. Invertite le fasi per ritornare alla posizione eretta.

RIMUOVERE LA SEDUTA

- 1 Togliete la cappotta.
- 2 Staccate tutte le cinghie in velcro che si trovano sotto il passeggino e ripiegate i ganci delle cinghie.
- 3 Localizzate la cerniera nascosta nel retro della pedanina poggiapiedi e apritela per staccare il tessuto dalla pedanina.
- 4 Sotto il meccanismo di chiusura, estraete il tessuto della seduta dalla scanalatura sul telaio.
- 5 Nella parte superiore della seduta liberate i ganci di sicurezza dal telaio.
- 6 Estraete il resto del tessuto dalla scanalatura per completare la rimozione.

MONTARE LA SEDUTA

- 1 Partendo dall'alto, inserite la guida della seduta nella scanalatura sul lato del telaio. Agganciate i ganci di sicurezza negli appositi spazi.
- 2 Fate scorrere la guida della seduta lungo la scanalatura verso il meccanismo di chiusura fino a quando è fissata. Ripetete dal lato opposto.

- 3 Individuate la guida inferiore della seduta e inseritela nella scanalatura per fissare la parte bassa del tessuto.
- 4 Fissate la pedanina al telaio chiudendo la zip.
- 5 Attaccate le cinghie in velcro sotto la seduta, assicurandovi di averle fatte passare attraverso i passanastrì metallici fissati al telaio.
- 6 Agganciate i ganci delle cinghie agli anelli metallici vicini al meccanismo di chiusura.

- ⚠ ATTENZIONE:** Verificate sempre che la cinghia si sicurezza sia saldamente attaccata al telaio prima dell'uso.

RIMOZIONE DEL CESTINO

- 1 Dal retro del passeggino: sganciate gli automatici superiori del cestino intorno alla traversa centrale.
- 2 Dalla parte frontale del passeggino: sganciate gli automatici agganciati attorno ai passanastrì dietro la pedanina e rimuovete il cestino.

CHIUSURA DEL PASSEGGINO

- 1 Togliete il bambino dalla seduta. Premete il pulsante rosso di rilascio sul meccanismo di chiusura.
- 2 Tirate verso l'alto la cinghia al centro della seduta con una leggera trazione e il passeggino si piegherà a metà.

CURA E MANUTENZIONE

Per preservare a lungo il vostro passeggino, è importante eseguire con regolarità una semplice manutenzione. Di volta in volta, assicuratevi che le giunture e le zone di chiusura siano in buone condizioni. Se sentite qualche cigolio o tensione, rivolgetevi ad un negozio per la lubrificazione. Tutte le riparazioni dovrebbero essere effettuate da un rivenditore autorizzato.

LAVAGGIO

Tessuto della seduta

- Potete lavare il tessuto del passeggino in lavatrice con acqua fredda e un detergente delicato.
- Assicuratevi di aver rimosso la struttura in metallo e i pannelli in PE dalla seduta prima di lavarla.
- Non usate solventi, sostanze caustiche o abrasive.
- Per minimizzare il ritiro del tessuto è sufficiente riattaccarlo al telaio per farlo asciugare.
- Non pressare, stirare, pulire a secco, asciugare in asciugatrice o strizzare il tessuto.
- Se i rivestimenti del passeggino devono essere sostituiti, utilizzate solo ricambi forniti da un rivenditore autorizzato Baby Jogger. Sono gli unici garantiti e testati per la sicurezza e progettati per adattarsi alla loro sede.

Parti in plastica o metallo

- Pulite utilizzando un sapone delicato ed acqua tiepida.
- Non rimuovete, smontate o modificate alcuna parte del meccanismo di chiusura o freno.

Cura delle ruote

- Le ruote possono essere pulite con un panno umido. E' necessario asciugarle completamente con un panno morbido.

CONSERVAZIONE

- Il sole può sbiadire i tessuti e seccare le gomme, quindi riponendo il vostro passeggino al coperto prolungherete la sua bellezza.
- NON riponete il passeggino all'aperto
- Assicuratevi che il passeggino sia asciutto prima di riporlo per lunghi periodi.
- Riponetelo sempre in un ambiente secco.
- Riponetelo in un posto sicuro quando non lo utilizzate (per evitare che il bambino giochi con il passeggino).
- NON appoggiate oggetti pesanti sopra il passeggino
- NON lasciate il passeggino vicino ad una fonte di calore come un radiatore o il fuoco.

GARANZIA LIMITATA BABY JOGGER

Garanzia limitata Baby Jogger:

Baby Jogger garantisce che il telaio è privo di difetti di fabbricazione per 1 anno dalla data di acquisto. I difetti di fabbricazione includono ma non sono limitati alla rottura delle saldature o danni ai tubi del telaio. Tessuti o materiali soffici e tutti gli altri componenti saranno garantiti dai difetti di fabbricazione per un anno dalla data di acquisto o per il periodo previsto dalla legge (eccetto le camere d'aria e gli pneumatici). La prova d'acquisto è necessaria per far valere la garanzia e quest'ultima è valida solamente per l'acquirente originale (il primo acquirente).

QUESTA GARANZIA NON COPRE:

- La normale usura
- La corrosione o la ruggine
- Il montaggio errato, l'installazione di ricambi o accessori di terze parti non approvati da Baby Jogger.
- Danni accidentali o intenzionali, abuso o negligenza
- Uso commerciale
- Conservazione o cura improprie.

Questa garanzia esclude espressamente richieste di danni indiretti, accidentali o consequenziali. Le garanzie implicite di commerciabilità ed idoneità per uno scopo particolare è in accordo con lo specifico periodo di garanzia previsto per questo modello al momento dell'acquisto. Baby Jogger USA applica termini, condizioni, modelli e criteri di test diversi. Baby Jogger USA non deve essere usata per ottenere informazioni riguardo le specifiche o i termini di garanzia. La registrazione della garanzia online è valida solamente per i clienti residenti negli Stati Uniti.

Ciascun distributore Baby Jogger è responsabile della gestione delle richieste di garanzia riguardo ai prodotti che distribuisce nelle nazioni di competenza. In caso di problemi al vostro passeggino Baby Jogger, siete pregati di contattare il distributore della nazione in cui lo avete acquistato. La lista dei distributori autorizzati può essere consultata su <http://www.babyjogger.com/retailers/#international>.



NOTA: Quando contatterete il distributore Baby Jogger per questioni riguardanti il vostro passeggino, tenete a portata di mano il numero di serie e la data di fabbricazione. Si trova sulla traversa posteriore.

WAARSCHUWING

BELANGRIJK- Bewaar deze handleiding zodat u deze later altijd kunt raadplegen.

EENPERSOONSKINDERWAGEN

- Deze kinderwagen biedt plaats aan één kind.
- Deze kinderwagen is geschikt voor kinderen vanaf de geboorte tot 5 jaar (tot een gewicht van 15 kg).
- De aanbevolen totale belasting voor deze kinderwagen bedraagt 20.5 kg (15 kg op het zitje, 1kg in de achterzak, 4.5 kg in het mandje).
- **WAARSCHUWING:** U mag niet met de kinderwagen hardlopen, joggen, schaatsen of skaten; daarvoor is de kinderwagen niet geschikt.
- **WAARSCHUWING:** Laat uw kind nooit zonder toezicht achter.
- **WAARSCHUWING:** Gebruik altijd de veiligheidsgordels.
- **WAARSCHUWING:** Een kind kan in de beenopeningen glijden en stikken. Kantel het zitje alleen achterover als het veiligheidstuigje naar behoren is bevestigd.
- **WAARSCHUWING:** Controleer vóór gebruik of het frame van de kinderwagen of de bevestiging van het zitje stevig vastzitten.
- **WAARSCHUWING:** Zorg ervoor dat uw kind uit de buurt is bij het in- en uitvouwen van dit product om letsel te voorkomen.
- **WAARSCHUWING:** Laat uw kind niet met dit product spelen.
- **WAARSCHUWING:** Als uw pakjes, tassen en dergelijke op de kinderwagen plaatst, kan deze onstabiel worden.
- **WAARSCHUWING:** Belasting van de stang kan van invloed zijn op de stabiliteit van de kinder-/wandelwagen.
- Aanbevolen gewicht voor de achterzak is 1 kg en voor het mandje 4.5 kg. Bij een hoger gewicht kan de kinderwagen gevaarlijk instabiel worden.
- Het zitje moet zo ver mogelijk achterover worden gekanteld totdat een kind in staat is om zonder hulp rechtop te zitten, zich om te draaien of zich op handen en voeten omhoog te trekken.
- De kinderwagen is niet bedoeld om kinderen over de trap omhoog of omlaag te vervoeren. Schade die als gevolg hiervan aan de kinderwagen ontstaat, valt niet onder de garantie.
- Deze kinderwagen is niet bedoeld als vervanging van een wiegje of een bedje. Als uw kind moet slapen, moet u het neerleggen in een daarvoor geschikt wiegje, ledikantje of bedje.
- Gebruik uitsluitend accessoires die door de fabrikant of distributeur zijn goedgekeurd.
- Let op auto's; ga er nooit vanuit dat een chauffeur u en uw kind kan zien.
- Het kind moet blijven zitten (en mag niet in de kinderwagen staan)
- Het gebruik van vervangende onderdelen die niet door de fabrikant zijn geleverd of goedgekeurd, kan onveilig zijn.

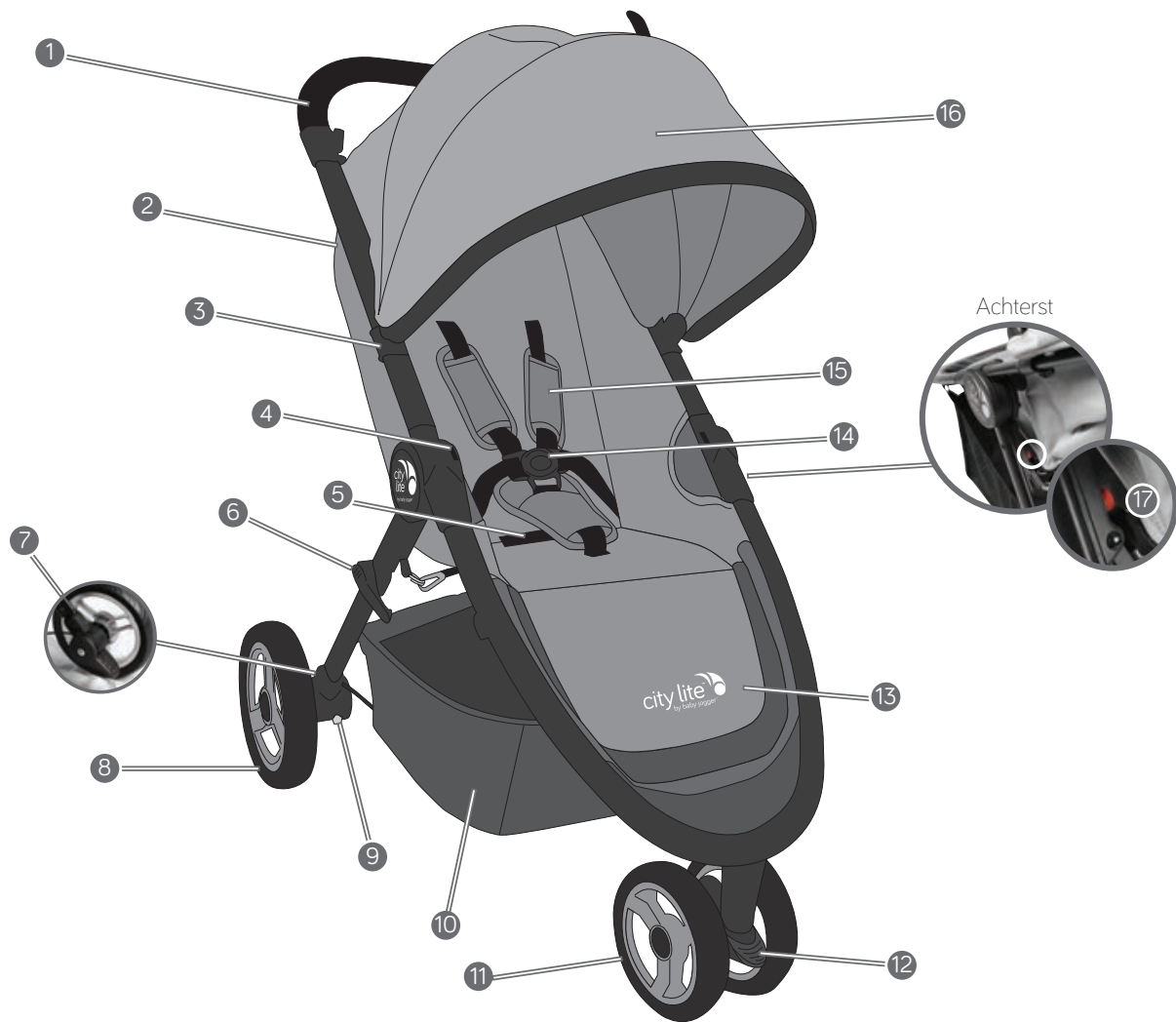

- | | | | |
|---|-------------------------------------|----|---|
| 1 | Duwstang | 10 | Bagagemandje |
| 2 | Weerkap | 11 | Voorwiel |
| 3 | Accessoirebeugel voor kap | 12 | Zwenkwiel/vergrendeling |
| 4 | Bevestigingsbeugel voor accessoires | 13 | Voetensteun |
| 5 | Vouwhendel | 14 | Gesp van tuigje |
| 6 | Automatische vergrendeling | 15 | Gordelbeschermers |
| 7 | Parkeerrem | 16 | Kap |
| 8 | Achterwiel | 17 | Knop voor het vrijgeven van de Vouwhendel |
| 9 | Ontgrendelknop achterwiel | | |

FRAME

- 1 Haal de kinderwagen uit de verpakking en leg de wielen apart.
- 2 Vouw de kinderwagen uit door op de knop van de automatische vergrendeling te drukken en de duwstang van het onderframe weg te tillen.
- 3 Zet de kinderwagen rechtop.



WAARSCHUWING: Zorg ervoor dat alle vergrendelingen vóór gebruik vastzitten

VOORWIEL

- 1 Monteren
 - Leg de kinderwagen neer met de duwstang op de vloer.
 - Schuif het voorwiel in de as totdat het vastklikt. Trek voorzichtig aan het voorwiel om te controleren of het naar behoren is bevestigd.
- 2 Verwijderen
 - Druk op de ontgrendelingsknop van het wiel aan en trek aan het wiel om het te verwijderen.

ZWENKWIEL

- 1 Til de vergrendeling van het zwenkwiel omhoog zodat het voorwielblok kan draaien.
- 2 Druk de vergrendeling van het zwenkwiel in om het voorwielblok vast te zetten voor lange afstanden.

LET OP: Vergrendel het voorwiel wanneer u een kind in of uit de kinderwagen tilt. Hoewel het voorwiel van de City Lite kan worden vergrendeld, mag u de kinderwagen niet gebruiken bij het joggen of trainen.

ACHTERWIEL

- 1 Monteren
 - Houd de as van het achterwiel op één lijn met de wielhouder op het frame van de kinderwagen en schuif de as in de wielhouder totdat deze vastklikt.
 - Trek voorzichtig aan het achterwiel om te controleren of het naar behoren is bevestigd.

- 2 Verwijderen
 - Druk de ontgrendelknop van het wiel in en trek het achterwiel voorzichtig uit de wielhouder.

REM

- 1 Druk het pedaal van de parkeerrem omlaag om de rem in te schakelen.
- 2 Duw het pedaal omhoog om de rem uit te schakelen.



WAARSCHUWING: Schakel de parkeerrem in voordat u een kind in of uit de kinderwagen tilt.

KAP

- 1 Zoek de bevestigingsknop van de kap op het frame van de kinderwagen. Klik de accessoirebeugels op de knop om de kap aan het frame te bevestigen.
- 2 Bevestig klittenband langs de achterkant van de kap aan het zitje.
- 3 Bevestig de banden van de kap door deze door de metalen lussen op het frame te halen. Klik deze vast.
Verwijderen: Haal alle banden en klittenband op de kap los. Trek aan de lipjes op de accessoirebeugels om de kap van het frame te verwijderen.

VEILIGHEIDSTUIGJE

- 1 Open het vak met klittenband vanaf de achterkant van de zitting en zoek de plastic vierkante stop. Draai de stop en voer deze door de openingen in de plastic plank en de bekleding van het zitje.
- 2 Voer de stop weer in door de opening in het zitje die het dichtst bij de schouders van het kind is. Leid deze terug door de bekleding van het zitje en de plastic plank. Trek aan de band om te controleren of de stop goed vastzit. Herhaal dit aan beide zijkanten.



WAARSCHUWING: Voorkom ernstig letsel doordat het kind uit het zitje valt of glijdt. Zorg ervoor dat u het veiligheidstuigje altijd op de juiste manier instelt en vastzet.



WAARSCHUWING: Gebruik de kruisgordel altijd in combinatie met de schoudergordels en de heupgordel.

- 3 Schuif de gordelbeschermers omhoog om toegang te krijgen tot de plastic geleider op de band.
- 4 Houd de plastic geleider vast en trek aan de band om deze strakker of losser af te stellen.
- 5 Steek de gesp op de zijbanden aan beide zijden in de gesp van de gordel.
- 6 Steek de gekoppelde veiligheidsgordel- en zijbandgespen in de zijkanten van de kruisgesp.
- 7 Druk op de knop om de kruisgesp te ontgrendelen.

HET ZITJE KANTELEN

- 1 Druk op de klembeugel achter het zitje en schuif deze omlaag naar de gewenste positie.
- 2 Duw het zitje aan weerszijden omlaag tot de kantelpositie van de klem. Voer de stappen in omgekeerde volgorde uit om het zitje weer rechtop te zetten.

HET ZITJE VERWIJDEREN

- 1 Verwijder de kap.
- 2 Maak onder de kinderwagen alle klittenbanden en haken van de vouwband los.
- 3 Kijk achter op de voetensteun waar de verborgen ritssluiting zich bevindt om de bekleding van de voetensteun los te ritsen.
- 4 Schuif onder het vouwmechanisme de bekleding van het zitje uit de gleuf op het frame.
- 5 Verwijder boven aan het zitje de beveiligingsclips van het zitje door deze omhoog en vervolgens uit de vergrendeling te schuiven.
- 6 Schuif de rest van de bekleding van het zitje omhoog en uit de gleuf om deze volledig te verwijderen.

HET ZITJE BEVESTIGEN

- 1 Schuif boven aan de kinderwagen de buis van het zitje in de bevestigingsgleuf aan de zijkant van het frame. Bevestig de beveiligingsclips door deze omhoog en in de vergrendeling te schuiven.

- 2 Schuif de buis omlaag in de gleuf naar het vouwmechanisme totdat deze vastzit. Herhaal dit aan de andere kant.
- 3 Kijk waar de onderste bevestigingsgleuf van het zitje zich bevindt en schuif de bevestigingsbuis vast om het onderste deel van de bekleding van het zitje vast te zetten.
- 4 Rits de voetensteun aan het frame.
- 5 Bevestig de twee klittenbanden onder het zitje en zorg dat deze door de metalen lussen op het frame lopen.
- 6 Maak de haken van de vouwband aan de metalen ringen bij het vouwmechanisme vast.

 **WAARSCHUWING:** Controleer altijd of de veiligheidsband goed vastzit aan het frame voordat u de kinderwagen in gebruik neemt.

MANDJE VERWIJDEREN

- 1 Ga aan de achterkant van de kinderwagen staan: maak de achterste drukknopen van het mandje rond de achterste stang los.
- 2 Ga aan de voorkant van de kinderwagen staan: maak de drukknopen rond de beide lussen achter de voetensteun los en verwijder het mandje.

INVOUWEN

- 1 Til het kind uit het zitje. Druk op de rode ontgrendelingsknop op het vouwmechanisme.
- 2 Trek de band in het midden van het zitje met een klein rukje omhoog. De kinderwagen wordt samengevouwen.

REINIGING EN ONDERHOUD

Met het oog op een lange levensduur van de kinderwagen is het van belang om regelmatig eenvoudig onderhoud uit te voeren. Controleer van tijd tot tijd of de verbindingstukken en het vouwmechanisme nog in goede conditie zijn. Als u een piepend geluid hoort of weerstand voelt, kunt u de kinderwagen bij een plaatselijke fietsenmaker laten smeren. Alle reparaties mogen uitsluitend door een geautoriseerde dealer worden uitgevoerd.

WASSEN

Bekleding van zitje

- U kunt het zitje van de kinderwagen met een mild reinigingsmiddel in koud water in de machine wassen.
- Verwijder vóór het wassen het metalen frame en de PE-planken van het zitje.
- Gebruik geen oplosmiddelen, chemische reinigingsmiddelen of schuurmiddelen.
- Bevestig het zitje aan het frame om het te laten drogen; dit helpt voorkomen dat het krimpt.
- U mag de bekleding niet persen, strijken, laten stomen, in de wasdroger laten drogen of uitwringen.
- Als de overtrek van het zitje moet worden vervangen, mag u alleen onderdelen van een geautoriseerde Baby Jogger-dealer gebruiken. Alleen van deze onderdelen wordt gegarandeerd dat de veiligheid is getest en dat ze zijn ontworpen voor dit zitje.

Onderdelen van plastic/metaal

- Reinig deze onderdelen met een milde zeep en warm water.
- Het is niet toegestaan om onderdelen van het vouwmechanisme of de remmen te verwijderen, los te koppelen of te wijzigen.

Wielen reinigen

- De wielen kunnen worden gereinigd met een vochtige doek. Maak de wielen vervolgens grondig droog met een zachte handdoek of doek.

OPBERGEN

- Onder invloed van zonlicht kan de bekleding van het zitje verschieten en kunnen de banden uitdrogen; berg de kinderwagen binnen op zodat deze langer mooi blijft.
- NIET buiten opbergen.
- Maak de kinderwagen goed droog voordat u deze voor langere tijd opbergt.
- Berg de kinderwagen altijd op in een droge omgeving.
- Berg de kinderwagen op een veilige plaats op als u deze niet gebruikt (dat wil zeggen waar kinderen er niet mee kunnen spelen).
- Plaats NOOIT zware objecten op de kinderwagen.
- Berg de kinderwagen NIET op naast een warmtebron zoals een radiator of een haard.

BEPERKTE GARANTIE VAN BABY JOGGER

Beperkte garantie van Baby Jogger:

Baby Jogger garandeert dat het frame gedurende 1 jaar na aankoopdatum vrij is van productiefouten. Productiefouten zijn inclusief maar niet beperkt tot het breken van lasnaden en schade aan de buis van het frame. Voor textiel of zachte materialen en alle andere onderdelen geldt een garantie op productiefouten gedurende één jaar na aankoopdatum (met uitzondering van buizen en banden). Om aanspraak te maken op de garantie moet een aankoopbewijs worden overlegd en de garantie geldt alleen voor de oorspronkelijke koper.

DEZE GARANTIE BIEDT GEEN DEKKING VOOR HET VOLGENDE:

- Normale slijtage
- Corrosie of roest
- Onjuiste montage of de installatie van onderdelen of accessoires van derden die niet door Baby Jogger zijn goedgekeurd
- Reparaties, onderhoud en wijzigingen die niet zijn uitgevoerd door dealers die door Baby Jogger zijn goedgekeurd
- Per ongeluk of met opzet toegebrachte schade, verkeerd gebruik of nalatigheid
- Commercieel gebruik
- Onjuist opbergen/onderhoud van het product
- Producten die in de Verenigde Staten of buiten uw land zijn aangeschaft

Expliciet van deze garantie uitgesloten zijn aanspraken met betrekking tot indirecte of incidentele schade of gevolgschade. De impliciete garantie van verhandelbaarheid of geschiktheid voor een bepaald doel hangt af van de specifieke garantieperiode voor dit model op het moment van aankoop. Baby Jogger USA hanteert andere voorwaarden, condities, modellen en testcriteria. Het is niet toegestaan om contact op te nemen met Baby Jogger USA voor informatie over specificaties of garantievoorwaarden. Online registratie van de garantie is alleen mogelijk voor klanten in de Verenigde Staten.

CONTACTGEGEVENS: Elke distributeur van Baby Jogger is zelf verantwoordelijk voor het afhandelen van garantieaanspraken voor producten die zij in hun eigen land verspreiden. Neem bij problemen met betrekking tot uw Baby Jogger-kinderwagen contact op met de distributeur van het land waar u deze hebt gekocht. Een lijst met onze geautoriseerde distributeurs kunt u vinden op <http://www.babyjogger.com/retailers/#international>.



LET OP: Als u contact opneemt met de Baby Jogger-distributeur over uw kinderwagen, houd dan het serienummer en de productiedatum van de kinderwagen bij de hand. U vindt deze op de achterste stang.

AVISO

IMPORTANTE - Guarde estas instruções para futuras consultas.

CARRINHO DE PASSEIO INDIVIDUAL

- Este carrinho destina-se a ser utilizado por uma criança.
- Este veículo é adequado para crianças desde o nascimento até aos 5 anos (peso máximo: 15 kg).
- O peso total recomendado para este carrinho é de 20.5 kg (15 kg no assento, 1kg na bolsa que se encontra na traseira do assento, 4.5 kg no cesto).
- **AVISO:** Este carrinho não é adequado para correr, fazer jogging, andar de skate ou de patins.
- **AVISO:** Nunca deixe o seu filho sem vigilância.
- **AVISO:** Utilize sempre o sistema de retenção.
- **AVISO:** A criança pode escorregar para as aberturas das pernas e ficar estrangulada. Nunca utilize o carro na posição reclinada, a menos que o arnês de segurança esteja correctamente apertado.
- **AVISO:** Antes da utilização, verifique se os dispositivos de fixação da estrutura do carrinho ou do conjunto do assento estão correctamente encaixados.
- **AVISO:** Para evitar ferimentos, assegure-se que o seu filho se mantém afastado enquanto estiver a desdobrar e a dobrar este produto.
- **AVISO:** Não deixe o seu filho brincar com este produto.
- **AVISO:** Existem acessórios, ou partes do carrinho, ou ambos, que, quando colocados, podem provocar a instabilidade do mesmo.
- **AVISO:** Todas as cargas colocadas no punho podem provocar a instabilidade do carrinho/carrinho de passeio.
- O peso recomendado para a bolsa que se encontra na traseira do assento é 4.5 kg. O excesso de peso pode provocar uma instabilidade perigosa.
- O assento deve ser utilizado na posição mais reclinada até a criança conseguir sentar-se sem ajuda, rebolar ou erguer-se com as mãos ou os joelhos.
- O carrinho não se destina ao transporte das crianças para subir ou descer escadas. Os danos resultantes no carrinho não serão cobertos pela garantia.
- Este carrinho não substitui um berço ou uma cama. Se o seu filho precisar de dormir, deverá colocá-lo numa estrutura de carrinho adequada, num berço ou numa cama.
- Os acessórios que não sejam aprovados pelo fabricante ou distribuidor não devem ser utilizados.
- Tenha atenção aos automóveis – nunca parta do princípio que os condutores conseguem vê-lo a si ou ao seu filho.
- O passageiro deve permanecer sentado (não pode andar no carrinho de pé).
- Pode não ser segura a utilização de peças de substituição que não sejam fornecidas ou aprovadas pelo fabricante.

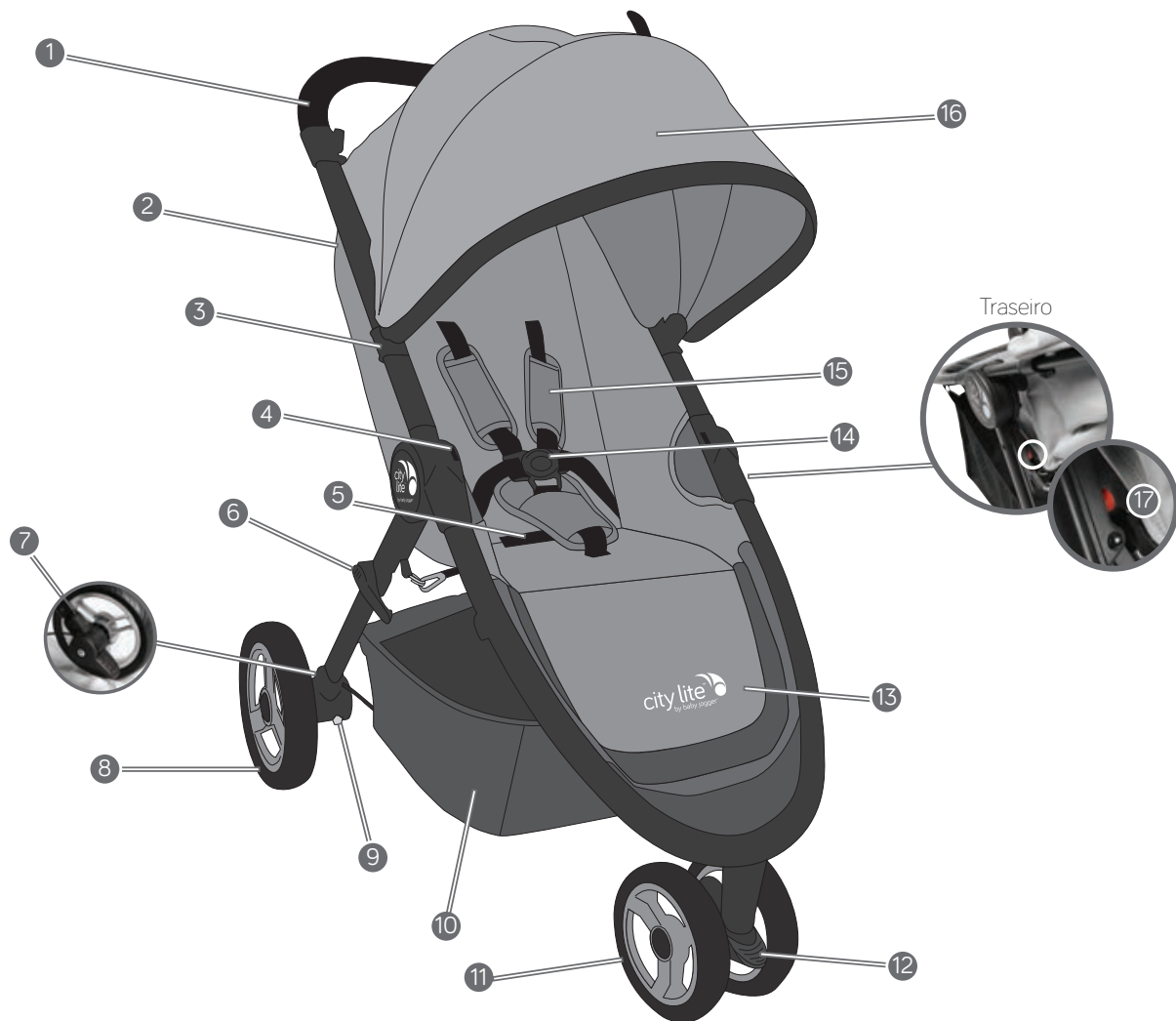

- | | | | |
|---|--------------------------------------|----|---------------------------------------|
| 1 | Guiador | 10 | Cesta Porta-objectos |
| 2 | Capa de chuva | 11 | Roda Dianteira |
| 3 | Suporte de Fixação da Capota | 12 | Torniquete/Fecho |
| 4 | Suporte para Montagem de Acessórios | 13 | Espaço para os Pés |
| 5 | Punho Dobrável | 14 | Fivela de Fecho |
| 6 | Bloqueio automático | 15 | Imofadas do Arnês |
| 7 | Travão de Estacionamento | 16 | Capota |
| 8 | Roda Traseira | 17 | Botão de Libertação de Punho Dobrável |
| 9 | Botão de Libertação da Roda Traseira | | |

ESTRUTURA

- 1 Retire o carrinho da caixa e desembale; coloque as rodas de lado.
- 2 Abra o carrinho pressionando o botão da alavanca da trava automática e levantando o guiador para fora da estrutura inferior.
- 3 Coloque o carrinho na posição vertical.

⚠️ AVISO: Assegure-se que todos os dispositivos de bloqueio estão encaixados.

RODA DIANTEIRA

- 1 Instalação
 - Deite o carrinho de costas, de forma que o Guiador fique sobre o chão.
 - Coloque a Roda Dianteira deslizando-a para o interior da extremidade do eixo até fazer um clique. Puxe suavemente a Roda Dianteira para garantir que está correctamente presa.
- 2 Remoção
 - Prima o botão de libertação da roda da caixa da roda e puxe a roda para remover.

FUNCIONALIDADE GIRATÓRIA

- 1 Eleve o Dispositivo Anti-rotação de forma a permitir que o conjunto da roda dianteira gire.
- 2 Para passeios longos, pressione o Dispositivo Anti-rotação para baixo, de forma a bloquear o conjunto da roda dianteira numa posição fixa.

NOTA: Ao colocar e tirar a criança do carrinho, bloqueie a roda dianteira numa posição fixa. Apesar de a Roda Dianteira do seu City Lite bloquear, essa funcionalidade não é destinada à pratica de jogging.

RODA TRASEIRA

- 1 Instalação
 - Alinhe o eixo da Roda Traseira com o engaste da estrutura do carrinho e insira-o no engaste da roda até fazer um clique quando atingir o encaixe.

- Puxe suavemente a Roda Traseira para garantir que está correctamente presa.
- 2 Remoção
 - Enquanto prime o Botão de Libertação da Roda, deslize suavemente a Roda Traseira para fora do engaste.

TRAVÃO

- 1 Basta empurrar o pedal do Travão de Estacionamento para baixo para engatar o travão.
 - 2 Levante para libertar.
- ⚠️ AVISO:** Engate o dispositivo de estacionamento antes de colocar ou retirar o passageiro.

CAPOTA

- 1 Localize o rebite de fixação da capota na estrutura do seu carrinho. Prenda os suportes de fixação da capota sobre o rebite para fixar à estrutura.
- 2 Prenda o velcro ao longo da traseira da capota ao assento.
- 3 Conete as correias da capota passando a correia pelas alças de metal na estrutura. Abotoe para prender. Para remover: Solte todos os botões de pressão e velcro da capota. Puxe as abas nos suportes de fixação da capota para remover da estrutura.

ARNÊS DE SEGURANÇA

- 1 A partir do banco de trás, abra a bolsa de Velcro e localize a tampa quadrada de plástico. Rode a tampa e passe pelas aberturas no quadro PE e pelo tecido do assento.
- 2 Volte a inserir a tampa na abertura do assento mais próxima dos ombros da criança. Passe por detrás do tecido do assento e quadro PE. Puxe o cinto para se assegurar que a tampa está bem posicionada. Repetir em ambos os lados.

⚠️ AVISO: Evite ferimentos graves resultantes de quedas ou de escorregadelas. Ajuste e aperte sempre o arnês de segurança correctamente.

⚠️ AVISO: Utilize sempre a precinta de entrepernas juntamente com a tira do ombro e o cinto da cintura.

- 3 Fazer deslizar as Almofadas do Arnês para aceder à guia plástica no cinto.
- 4 Segurar a guia plástica e puxar o cinto para apertar ou alargar.
- 5 Inserir a fivela do cinto lateral na fivela do arnês em ambos os lados.
- 6 Inserir as fivelas do arnês e do cinto lateral ligadas nas laterais da fivela da virilha.
- 7 Premir o botão na fivela da virilha para soltar.

ASSENTO – RECLINAR

- 1 Aperte a braçadeira atrás do assento e deslize-o para baixo até a posição de reclinção desejada.
- 2 Puxe o assento para baixo em ambos os lados, de forma a fazer com que a posição de reclinção corresponda à braçadeira. Siga a sequência inversa para colocar novamente na posição vertical.

ASSENTO – REMOVER

- 1 Remova a capota.
- 2 Por baixo do carrinho, solte todas as tiras de velcro e dobre os ganchos das tiras.
- 3 Na parte de trás do espaço para os pés, localize o fecho oculto para abrir o tecido da área do espaço para os pés.
- 4 Por baixo do mecanismo de dobragem, deslize o tecido do assento para fora da ranhura na estrutura.
- 5 Na parte superior do assento, remova os cliques de segurança do assento deslizando para cima e depois para fora da área de bloqueio.
- 6 Deslize o restante do tecido do assento para cima e para fora da ranhura para completar a remoção.

ASSENTO – INSTALAÇÃO

- 1 Na parte superior do carrinho, encaixe o tubo de fixação do assento na ranhura de fixação do assento na lateral da estrutura. Engate os cliques de segurança deslizando para cima e para dentro da área de bloqueio.

- 2 Deslize a tubulação para baixo para dentro da ranhura na direção do mecanismo de dobragem até ficar segura. Repita do lado oposto.
- 3 Localize a ranhura de fixação inferior do assento e deslize a tubagem de ligação para prender a porção inferior do tecido do assento.
- 4 Use o fecho para fixar o espaço para os pés à estrutura.
- 5 Prenda as duas tiras de velcro por baixo do assento, assegurando que as mesmas passam pela alça de metal fixada à estrutura.
- 6 Prenda os ganchos da tira de dobrar aos anéis de metal próximos aos mecanismo de dobragem.

⚠ AVISO: Antes de utilizar o carrinho, assegure-se sempre que a tira de segurança se encontra bem encaixada na estrutura!

REMOÇÃO DA CESTA

- 1 Pela traseira do carrinho: Desprenda os botões de pressão traseiros da cesta ao redor da barra transversal traseira.
- 2 Pela dianteira do carrinho: Desprenda os botões de pressão à volta das duas alças por trás do espaço para os pés e remova.

DOBRAR

- 1 Retire a criança do assento. Prima o botão vermelho de libertação no mecanismo de dobragem.
- 2 Puxe para cima a tira de puxar no centro do assento com um suave puxão e seu carrinho irá dobrar ao meio.

CUIDADOS E MANUTENÇÃO

Para preservar a longevidade do seu carrinho, é importante fazer uma manutenção simples e periódica. Pontualmente, certifique-se que as articulações e áreas dobráveis ainda se encontram em bom estado. Se ouvir algum chio ou sentir tensão, poderá levar o seu carrinho a uma loja de bicicletas na sua zona para uma lubrificação adicional. Todas as reparações devem ser levadas a cabo por agentes autorizados.

LAVAGEM

Tecido do Assento

- Poderá lavar o assento do seu carrinho na máquina de lavar roupa, com temperatura fria e um detergente suave.
- Certifique-se que remove a estrutura em metal e as placas em PE do assento antes de lavar.
- Não use solventes, nem materiais de limpeza agressivos ou abrasivos.
- Para minimizar o encolhimento, limite-se a colocar novamente o assento na estrutura para secar.
- Não comprima, passe a ferro, limpe a seco, use máquina de secar ou torça o tecido.
- Se for necessário substituir as capas do assento, utilize unicamente peças de um Agente Autorizado Baby Jogger. São as únicas que têm a garantia de terem sido testadas ao nível da segurança e de serem desenhadas para este assento.

Peças Plásticas/Metálicas

- Esfregue com um pano utilizando um sabão neutro e água morna.
- Não deverá remover, desmontar ou alterar nenhuma peça do mecanismo de dobragem do assento ou dos travões.

Cuidados a ter com as Rodas

- As rodas podem ser limpas com um pano húmido. Deverá secá-las completamente com uma toalha ou pano macios.

ARMAZENAMENTO

- A luz do sol pode desbotar o tecido do assento e secar os pneus, por isso armazenar o seu carrinho dentro de casa fará com que permaneça com bom aspecto durante mais tempo.
- NÃO o armazene no exterior.
- Assegure-se que o carrinho está seco antes de o armazenar por períodos longos.
- Guarde sempre o carrinho num espaço seco.
- Quando não estiver a utilizá-lo, guarde o carrinho num local seguro (ou seja, onde as crianças não possam brincar com ele).
- NÃO coloque objectos pesados em cima do carrinho.
- NÃO guarde o carrinho perto de uma fonte directa de calor, como um radiador ou fogo.

GARANTIA LIMITADA DO BABY JOGGER

Baby Jogger's Limited Warranty:

Baby Jogger garante que a estrutura não tem defeitos de fabrico por 1 ano a partir da data de compra. Defeitos de fabrico incluem, não estando limitados a, quebra das soldaduras e danos ao nível do tubo da estrutura. Os têxteis ou materiais flexíveis, assim como todos os restantes componentes, terão uma garantia contra defeitos de fabrico durante um ano a contar da data da compra (excepto os tubos e pneus). As reclamações de garantia requerem prova de compra, sendo que a garantia só é aplicável ao comprador original.

A PRESENTE GARANTIA NÃO COBRE:

- Desgaste normal
- Corrosão ou ferrugem
- Montagens incorrectas ou a colocação de peças ou acessórios de terceiros que não sejam peças e acessórios aprovadas pela Baby Jogger
- Danos acidentais ou intencionais, abusivos ou por negligência
- A Utilização Comercial
- Armazenamento/cuidados incorrectos do carrinho

Esta garantia exclui especificamente as reclamações de danos directos ou indirectos, acidentais ou consequentes. As garantias implícitas de comercialização e aptidão para propósitos específicos são atribuídas de acordo com o período de garantia específico para o modelo deste carrinho e no momento da compra. A Baby Jogger USA tem termos, condições, modelos e critérios de testes diferentes. A Baby Jogger USA não deverá ser utilizada para se obter informações referentes a especificações ou condições de garantia. O registo da Garantia online apenas pode ser realizado por clientes dos Estados Unidos.

Cada distribuidor Baby Jogger é responsável pela gestão das reclamações de garantia referentes aos produtos que distribui no seu próprio país. Caso surja algum problema referente ao seu carrinho Baby Jogger, queira contactar o distribuidor do país onde comprou. Em <http://www.babyjogger.com/retailers/#international>, encontrará uma lista dos nossos distribuidores autorizados.



NOTA: Ao contactar um distribuidor Baby Jogger relativamente ao seu carrinho, queira ter o número de série e data de fabrico do seu carrinho prontos. Esta informação encontra-se na barra transversal posterior.

TÄRKEÄÄ - Säilytä nämä ohjeet vastaisen varalle.

YKSÖISRATTAAT

- Nämä rattaat on tarkoitettu yhden lapsen kuljettamiseen.
- Rattaat on luokiteltu ikäryhmälle 0-5 (vastasyntyneestä n. 5-vuotiaaksi, enimmäispaino 15 kg).
- Rattaiden suositeltu enimmäiskuormitus on 20.5 kg (15 kg istuimella, 1 kg selkänöjan takana olevassa taskussa ja 4.5 kg tavarakorissa).
- **VAROITUS:** Rattaat eivät sovellu työnnettäväksi juosten, hölkäten, luistellen tai rullaluistellen.
- **VAROITUS:** Älä jätä lasta rattaisiin ilman valvontaa.
- **VAROITUS:** Käytä aina valjaita.
- **VAROITUS:** Lapsi voi päästä liukumaan jaloille varattuihin aukkoihin ja kuristua. Kiinnitä lapsi valjailla rattaisiin aina, kun selkänöja on laskettuna alas.
- **VAROITUS:** Varmista aina ennen rattaiden käyttöä, että kaikki rungon ja istuinosan kiinnitysmekanismit ovat kiinni.
- **VAROITUS:** Pidä lapsi loitolla rattaista, kun taitat niitä kokoon tai avaat niitä. Loukkaantumisvaara.
- **VAROITUS:** Älä anna lapsesi leikkiä rattailla.
- **VAROITUS:** Rattaisiin ripustetut kassit yms. tai rattaisiin kiinnitetyt lisävarusteet tai molemmat yhdessä voivat saada rattaat epätasapainoon.
- **VAROITUS:** Työntöaisaan ripustetut kuormat vaikuttavat aina rattaiden tasapainoon.
- Rattaiden selkänöjan takana olevan taskun suositeltu enimmäiskuormitus on 1 kg ja tavarakorin 4.5 kg. Tätä raskaammat kuormat voivat saada rattaat epätasapainoon ja kaatumaan.
- Käytä rattaita selkänöja alas kallistettuna niin kauan, kun lapsi ei vielä ostaa istua ilman tukea, kääntyä selältä vatsalle tai nousta konttausasentoon.
- Rattaita ei ole suunniteltu lasten kuljettamiseen portaita ylös tai alas. Takuu ei kata portaisissa vetämisen aiheuttamia vahinkoja.
- Nämä rattaat eivät korvaa kehtoa tai vuodetta. Laita lapsi nukkumista varten sopivaan vaununkoppaan, kehtoon tai vuoteeseen.
- Käytä vain ratasvalmistajan hyväksymiä lisävarusteita. Muiden lisävarusteiden käyttö on kielletty.
- Varo autoja – älä koskaan luota siihen, että autoilija näkee sinut ja lapsesi.
- Älä anna lapsen seistä rattaissa.
- Käytä vain ratasvalmistajan toimittamia tai hyväksymiä varaosia. Muunlaisten varaosien käyttö voi olla vaarallista.

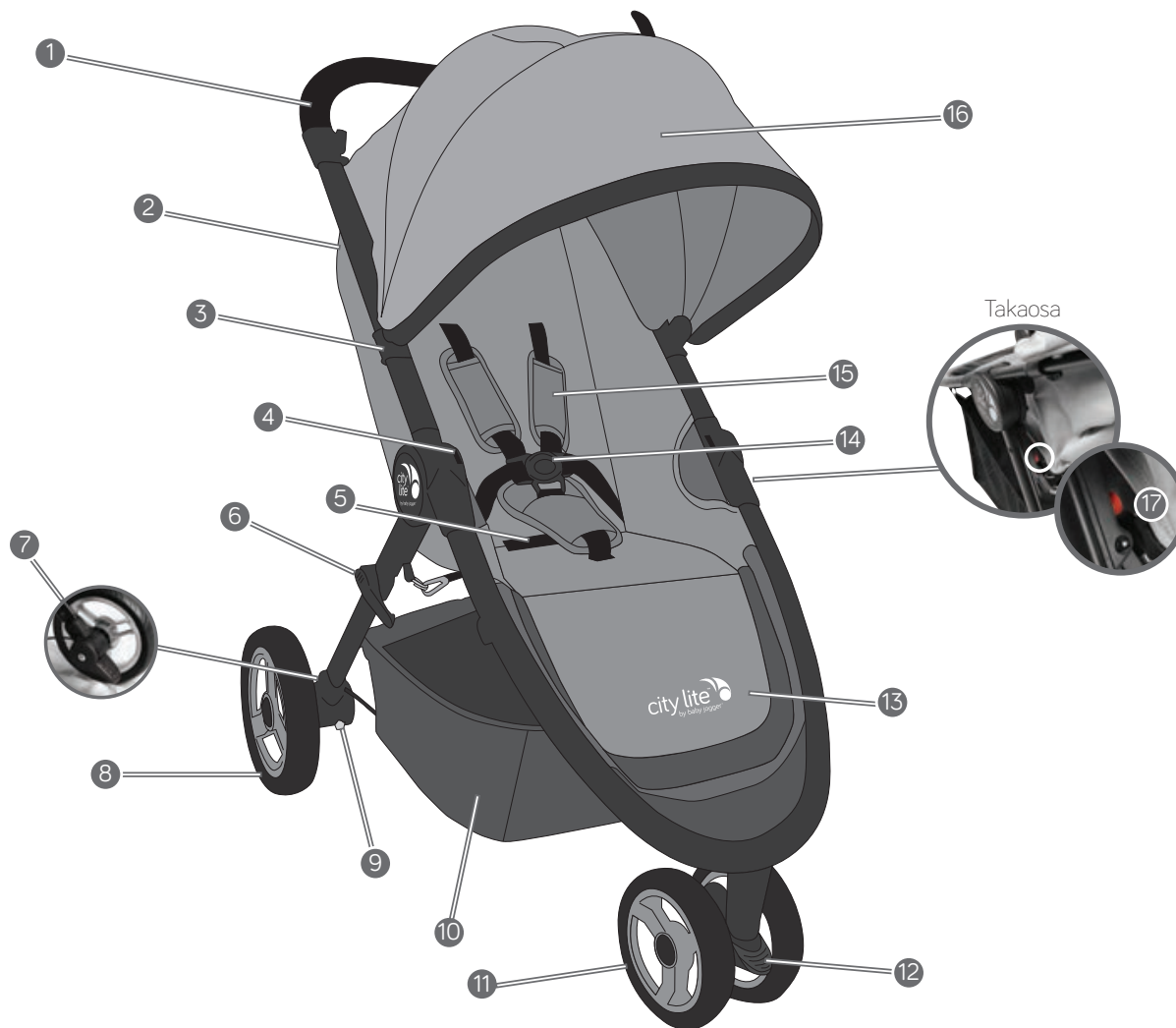

- | | | | |
|---|---------------------------|----|--------------------------------|
| 1 | Työntöaisa | 10 | Tavarakori |
| 2 | Sadesuoja | 11 | Etupyörä |
| 3 | Kuomun asennuskiinnike | 12 | Tappi/lukitsin |
| 4 | Varustepidike | 13 | Jalkatuki |
| 5 | Taittokädensija | 14 | Valjaiden solki |
| 6 | Auto-lock-vipu | 15 | Valjaiden olkatoppaukset |
| 7 | Seisontajarru | 16 | Kuomu |
| 8 | Takapyörä | 17 | Taittokädensija irrotuspainike |
| 9 | Takapyörän irrotuspainike | | |

RUNKO

- 1 Pura rattaat pakkauksesta ja nosta pyörät sivuun.
- 2 Avaa rattaat painamalla automaattisen lukituksen vapautuspainiketta nostaen samalla työntöaisaa poispäin rungon alaosasta.
- 3 Nosta rattaat pystyyn.

VAROITUS: Varmista aina ennen rattaiden käyttöä, että turvahihna on kiinni rungossa.

ETUPYÖRÄ

- 1 Asennus
 - Aseta rattaat selälleen niin, että työntöaisa lepää lattiaa vasten.
 - Kiinnitä etupyörä paikalleen liu'uttamalla sitä akselin päähän, kunnes se napsahtaa paikalleen. Vedä etupyörää varovasti varmistaaksesi, että se on kunnolla kiinni.
- 2 Irrotus
 - Paina pyörän kotelon vapautuspainiketta ja irrota pyörä vetämällä.

KÄÄNTÖAKSELI JA LUKITSIN

- 1 Nosta lukitsin yläasentoon, niin etupyörä pääsee kääntymään puolelta toiselle.
- 2 Paina lukitsin alas, kun haluat lukita etupyörän pitkiä matkoja varten niin, ettei se pääse kääntymään.

HUOMAA: Lukitse etupyörä aina siksi aikaa, kun laitat lasta rattaisiin tai otat häntä sieltä pois. Vaikka City Lite -rattaiden etupyörän voikin lukita, rattaat eivät silti sovellu juoksurattaiksi tai muuten kuntoiluun.

TAKAPYÖRÄT

- 1 Asennus
 - Työnnä takapyörän akselia pidikkeeseen, kunnes se napsahtaa paikalleen.
 - Vedä takapyörää varovasti varmistaaksesi, että se on kunnolla kiinni.
- 2 Irrotus
 - Paina takapyörän irrotuspainiketta ja vedä samalla takapyörä varovasti irti pidikkeestä.

JARRU

- 1 Kytke seisontajarru päälle painamalla poljin alas.
 - 2 Kytke jarru pois päältä nostamalla poljin ylös.
- VAROITUS:** Kytke seisontajarru päälle aina ennen kuin alat laittaa lasta rattaisiin tai ottaa häntä niistä pois.

KUOMU

- 1 Etsi rattaiden rungossa oleva kuomun kiinnitystappi. Napsauta asennuskiinnike tapin päälle ja kiinnitä se runkoon.
- 2 Kiinnitä kuomun takaosassa oleva tarranauha istuimeen.
- 3 Kiinnitä kuomun hihnat pujottamalla hihna rungossa olevien metallilenkkien läpi. Kiinnitä painamalla painonappi kiinni. Irrottaminen: Avaa kaikki kuomun painonapit ja tarranauha. Vedä kuomun asennuskiinnikkeiden painikkeista ja irrota kuomu rungosta.

TURVAVALJAAT

- 1 Avaa istuimen selkänojassa oleva tarratasku ja tartu muoviseen, nelikulmion muotoiseen lukitsimeen. Käännä lukitsin ja pujota se muovilevyssä ja istuinkankaassa olevien aukkojen läpi.
- 2 Työnnä lukitsin takaisin lähimpänä lapsen hartioiden kohtaa olevaan aukkoon. Pujota se jälleen istuinkankaan ja muovilevyn aukkojen läpi. Nykäise hihnasta varmistaaksesi, että lukitsin on lukittunut. Toista sama toisella puolella.

VAROITUS: Lapsi voi loukata itsensä vakavasti, jos hän pääsee putoamaan tai liukumään pois rattaista. Säädä ja kiinnitä siksi valjaat aina huolellisesti.

VAROITUS: Muista käyttää myös valjaiden haaraosaa yhdessä olkahihnojen ja vyötäröhihnan kanssa.

- 3 Liu'uta valjaiden pehmusteita ylöspäin ulottuaksesi hihnassa olevaan muoviseen ohjaimeen.
- 4 Tartu muoviseen ohjaimeen ja vedä hihnaa kiristäaksesi tai löystyttääksesi sitä.
- 5 Työnnä sivuhihnan solki valjaiden solkeen molemmilla puolilla.

- 6 Työnnä toisiinsa kiinnitettyjen valjaiden ja sivuhihnan soljet haaraosan solkeen molemmilta puolilta.
- 7 Paina haaraosan soljessa olevaa painiketta.

ISTUIMEN KALLISTAMINEN

- 1 Purista istuimen takana olevaa pidikettä ja liu'uta sitä alaspäin halutulle tasolle.
- 2 Paina istuinta alaspäin molemmilta puolilta niin, että se on pidikettä vastaavalla tasolla. Tee edellä mainitut toimenpiteet päinvastaisessa järjestyksessä palauttaaksesi istuimen pystyasentoon.

ISTUIMEN IRROTTAMINEN

- 1 Irrota kuomu.
- 2 Irrota kaikki tarranauhat ja jousihaat.
- 3 Etsi jalkatuen takapuolella piilossa oleva vetoketju ja avulla kankaan kiinnitys jalkatuen alueelta.
- 4 Liu'uta istuinkangas irti rungossa taittomekanismin alapuolella olevasta urasta.
- 5 Irrota istuimen yläosassa olevat istuimen kiinnikkeet liu'uttamalla ne yläkautta pois kiinnitysalueelta.
- 6 Liu'uta istuinkankaan loppuosa yläkautta pois urasta. Istuin on irrotettu.

ISTUIMEN ASENTAMINEN

- 1 Pujota istuimen kiinnitysputki rattaiden yläosassa, rungcon reunassa olevaan kiinnitysuriaan. Kiinnitä kiinnikkeet liu'uttamalla ne yläkautta kiinnitysalueelle.
- 2 Liu'uta kiinnitysputkea uraa pitkin alas kohti taittomekanismia, kunnes se kiinnittyy paikalleen. Toista sama vastakkaisella puolella.
- 3 Etsi istuimen alempi kiinnitysura. Pujota kiinnitysputki kiinnitysuriaan istuinkankaan alemman osan kiinnittämiseksi.
- 4 Kiinnitä jalkatuki runkoon vetoketjulla.
- 5 Kiinnitä kaksi tarranauhaa toisiinsa istuimen alla ja varmista, että ne kulkevat runkoon kiinnitettyjen metallilenkkien läpi.

- 6 Kiinnitä jousihaat taittomekanismin lähellä oleviin metallirenkaisiin.

VAROITUS: Varmista aina ennen rattaiden käyttöä, että turvahihna on kiinni rungossa!

TAVARAKORIN IRROTUS

- 1 Rattaiden takaosa: Irrota korin takimmaisiet painonapit takana olevan poikkitangon ympäriltä.
- 2 Rattaiden etuosa: Avaa jalkatuen takana olevien kahden lenkin läpi pujotetut kiinnikkeet ja irrota ne.

KOKOON TAITTAMINEN

- 1 Nosta lapsi pois istuimesta. Paina taittomekanismin punaista vapautuspainiketta.
- 2 Vedä istuimen keskellä olevasta vetohihnasta ja nykäise kevyesti ylöspäin, jolloin rattaat taittuvat kahteen osaan.

HOITO JA HUOLTO

Rattaat kestävät käytössä pitkään, kun huollat niitä säännöllisesti. Varmista aika ajoin, että nivelet ja taittokohdat ovat hyvässä kunnossa. Jos taittomekanismi pitää kitisevää ääntä tai ottaa vastaan, vie rattaat lähimpään polkupyöräliikkeeseen voitelua varten. Jätä kaikki korjaukset valtuutetun myyjän tehtäväksi.

PUHDISTUS

Istuinosan kangas

- Voit pestä rattaiden istuinosan kankaan pesukoneessa 30°C:ssa ja miedolla pesuaineella.
- Muista irrottaa istuimen metallikehikko ja PE-muoviosat ennen pesua.
- Älä käytä rattaiden puhdistukseen liuottimia äläkä syövyttäviä tai hankaavia puhdistusaineita tai välineitä.
- Jottei istuinosa pääse kutistumaan, kiinnitä se takaisin paikalleen märkänä.
- Kangas ei kestä kuivapesua eikä rumpukuivausta. Älä myöskään prässää tai silitä sitä tai väännä sitä kuivaksi.
- Jos joudut jostain syystä vaihtamaan istuinosan kankaan, käytä vain alkuperäisiä, valtuutetun Baby Jogger -myyjän toimittamia tuotteita. Vain niistä valmistaja voi taata, että ne on turvatestattu ja suunniteltu nimenomaan tätä istuinosaa varten.

Muovi- ja metalliosat

- Pyyhi osat puhtaaksi lämpimään veteen sekoitetulla miedolla pesuaineella.
- Älä irrota tai pura osiin mitään taittomekanismien tai jarrujen osia äläkä tee niihin mitään muutoksia.

Pyörien huolto

- Pyyhi pyörät puhtaiksi kostealla kankaalla. Kuivaa ne lopuksi pehmeällä pyyhkeellä.

SÄILYTYS

- Aurinko haalistuttaa kangasta ja kuivattaa renkaita, joten rattaat kannattaa säilyttää sisätiloissa, niin ne säilyvät kauniina pidempään.
- ÄLÄ säilytä rattaita ulkona.
- Varmista että rattaat ovat kuivat ennen kuin viet niitä varastoon pitkäksi ajaksi.
- Säilytä rattaita kuivassa paikassa.
- Säilytä rattaita turvallisessa paikassa (jossa esim. lapset eivät pääse leikkimään niiden kanssa).
- ÄLÄ aseta mitään raskasta rattaiden päälle.
- ÄLÄ säilytä rattaita lämmönlähteiden, kuten lämpöpatterien tai tulipesän läheisyydessä.

BABY JOGGERIN RAJOITETTU TAKUU

Baby Joggerin rajoitettu takuu:

Baby Jogger takaa, että rattaiden rungossa ei esiinny valmistusvikoja yhden vuoden kuluessa rattaiden ostopäivästä alkaen. Valmistusvirheiksi katsotaan muun muassa hitsausaumojen murtuminen ja rungon putkien hajoaminen. Tekstiiliosille ja muille pehmeille osille myönnetään valmistusvirheiden varalta yhden vuoden takuu ostopäivästä lukien (tämä takuu ei koske putkia tai renkaita). Takuu on voimassa vain niin kauan kuin tuote on alkuperäisen omistajan hallussa. Ostokuitti on esitettävä takuuvaatimusten yhteydessä.

TÄMÄ TAKUU EI KATA:

- Normaalista kulumisesta aiheutuvia vaurioita
- Korroosio- tai ruostevaurioita
- Virheellisestä kokoamisesta tai muiden kuin alkuperäisten Baby Jogger -varaosien tai -lisävarusteiden käytöstä aiheutuvia vaurioita
- Onnettomuuden tai tahallisen teon, väärinkäytön tai huolimattomuuden aiheuttamia vaurioita
- Kaupallisessa käytössä syntyneitä vaurioita
- Rattaiden virheellisestä säilytyksestä tai vääränlaisesta hoidosta aiheutuneita vaurioita

Tämä takuu ei korvaa rattaille aiheutuneita epäsuoria vahinkoja, oheisvahinkoja tai tuottamuksellisia vahinkoja. Tuotteen kaupallista arvoa ja sopivuutta tiettyyn tarkoitukseen koskevat välittömät tai välilliset takuut ovat ostohetkellä tälle mallille annetun takuuajan mukaiset. Baby Jogger USA:n takuuajat, takuehdot, mallit ja testausperusteet poikkeavat muista maista. Takuuseen liittyviä tietoja tai takuehtoja ei pidä tiedustella Baby Jogger USA:lta. Takuun rekisteröinti internetissä koskee vain USA:n asiakkaita.

Baby Joggerin maahantuojaa vastaa kussakin kohdemaassa myytyjen tuotteiden takuuvaatimusten käsittelystä. Mikäli sinulla on Baby Jogger -rattaisiin liittyviä ongelmia, ota yhteyttä jälleenmyyjään, jolta olet ostanut rattaat. Luettelon jälleenmyyjistä löydät osoitteesta <http://www.babyjogger.com/retailers/#international>.



HUOMAUTUS: Kun otat yhteyttä Baby Joggerin jälleenmyyjään, mainitse rattaiden sarjanumero ja valmistuspäivä. Se sijaitsee takana olevassa poikkitangossa.

VARNING

VIKTIGT - Spara dessa instruktioner för framtida bruk.

SINGELVAGN

- Denna vagn är avsedd för ett barn.
- Vagnen kan användas från födseln upp till 5 år (max. vikt: 15 kg).
- Rekommenderad maximal last för vagnen är 20.5 kg (15 kg i sitsen, 1 kg i sitsens ryggficka samt 4.5 kg i korgen).
- **VARNING:** Denna vagn är inte avsedd för löpning, jogging, skating eller rullskridskoåkning.
- **VARNING:** Lämna aldrig ditt barn utan uppsikt.
- **VARNING:** Använd alltid säkerhetssele.
- **VARNING:** Barnet kan glida ner i benöppningen och riskera att strypas. Använd aldrig liggläget om inte säkerhetssele sitter fast ordentligt.
- **VARNING:** Kontrollera att chassit eller sittedelen är ordentligt fastlåsta före användning.
- **VARNING:** För att undvika skador, försäkra dig om att ditt barn inte är i närheten när du faller upp eller faller ihop vagnen.
- **VARNING:** Låt inte ditt barn leka med vagnen.
- **VARNING:** Paket och/eller tillbehör som placeras på vagnen kan göra den instabil.
- **VARNING:** Om något hängs på handtaget försämras vagnens stabilitet.
- Rekommenderad vikt för sitsens ryggficka är 1 kg och för korgen 4.5 kg. Extra vikt kan orsaka farlig instabilitet.
- Sitsen ska användas i fullt liggläge tills barnet kan sitta själv, rulla runt eller resa sig på händer och knän.
- Vagnen är inte avsedd för att transportera barn i trappor. Skador som uppstått på vagnen till följd av detta omfattas inte av garantin.
- Den här vagnen ersätter inte en vagg eller en säng. Om ditt barn ska sova bör du placera det i därför avsedd vagn, spjäsäng eller säng.
- Tillbehör som inte godkänts av tillverkaren eller återförsäljaren får inte användas.
- Var uppmärksam på trafik och ta aldrig för givet att en förare kan se dig och ditt barn.
- Barnet måste alltid sitta ned i vagnen (det får inte stå upp).
- Det kan vara farligt att använda reservdelar som inte har levererats eller godkänts av tillverkaren.

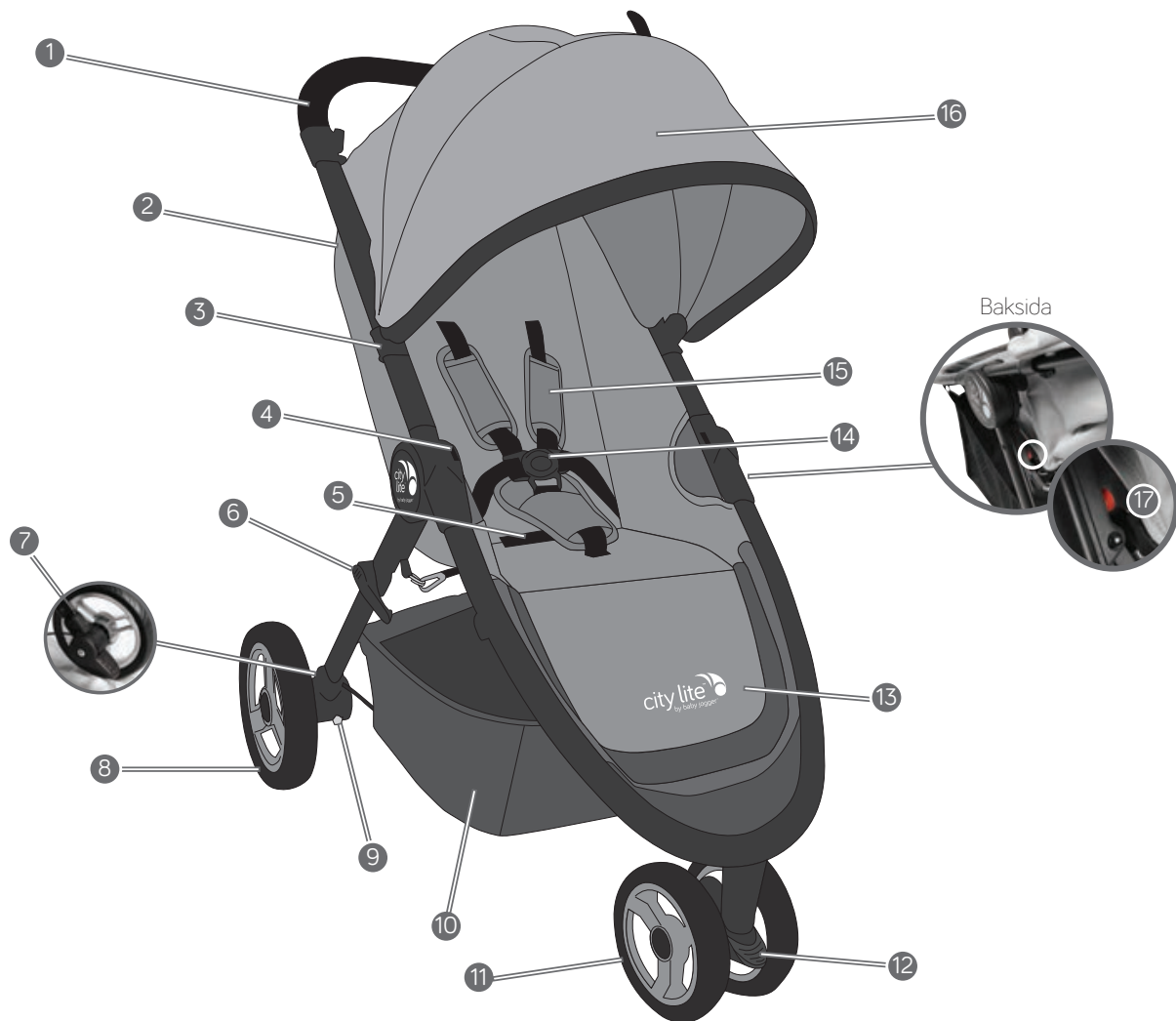

- | | | | |
|---|-------------------------------|----|---------------------------------|
| 1 | Handtag | 10 | Förvaringskorg |
| 2 | Regnskydd | 11 | Framhjul |
| 3 | Sufflettfäste | 12 | Svängspärr |
| 4 | Tillbehörsfäste | 13 | Fotstöd |
| 5 | Fällhandtag | 14 | Bälteslås |
| 6 | Låsmekanism (Auto-lock) | 15 | Bälteskuddar |
| 7 | Parkeringsbroms | 16 | Sufflett |
| 8 | Bakhjul | 17 | Frigöringsknapp för Fällhandtag |
| 9 | Frigöringsknapp för bakhjulet | | |

CHASSI

- 1 Packa upp vagnen ur lådan och lägg hjulen åt sidan.
- 2 Fäll upp vagnen genom att trycka på frigöringsknappen för låsmekanismen och dra upp handtaget från chassits nedre del.
- 3 Ställ vagnen upprätt.

⚠️ VARNING: Kontrollera att alla låsanordningar är ordentligt låsta före användning.

FRAMHJUL

- 1 Montera
 - Lägg vagnen ned så att handtaget ligger mot golvet.
 - Montera framhjulet genom att trä på det på änden av axeln tills det klickar. Dra försiktigt i framhjulet för att kontrollera att det sitter fast ordentligt.
- 2 Montera av
 - Tryck på hjulets frigöringspörr hjulhuset och dra försiktigt ut hjulet för att ta loss det.

SVÄNGFUNKTION

- 1 Tryck upp svängspärren för att framhjulet ska bli svängbart.
- 2 Tryck ned svängspärren för att fixera framhjulet under längre promenader.

OBSERVERA: När barnet sätts i eller lyfts ur vagnen ska framhjulet vara låst. Även om framhjulet kan låsas är City Lite inte avsedd för jogging eller annan träning.

BAKHJUL

- 1 Montera
 - Placera bakhjulets axel i hjulfästet på chassit och skjut sedan in axeln i fästet tills det klickar.
 - Dra sedan försiktigt i bakhjulet för att försäkra dig om att det sitter fast ordentligt.
- 2 Montera av

- Håll in frigöringsknappen och ta försiktigt av bakhjulet från hjulfästet.

BROMS

- 1 Tryck ned parkeringsbromsens pedal för att sätta an bromsen.
 - 2 Lyft upp pedalen för att lossa bromsen.
- ⚠️ VARNING:** Sätt an parkeringsbromsen innan du sätter i eller lyfter ut ett barn ur vagnen.

SUFFLETT

- 1 Titta efter fastsättningsniten för suffletten på chassit. Knäpp sufflettens fästelement över niten för att sätta fast suffletten på chassit.
- 2 Fäst kardborreknäppningen på sufflettens baksida mot sitsen.
- 3 Sätt fast remmarna på suffletten genom att dra dem genom metallbyglarna på chassit. Knäpp fast dem för att fixera. För att ta bort suffletten: Lossa alla tryckknappar och kardborreband på suffletten. Dra i spärrarna på sufflettens monteringsfästen för att ta loss den från chassit.

SÄKERHETSSELE

- 1 Öppna fickan med kardborreknäppning på baksidan av sitsen och titta efter det fyrkantiga plaststoppet. Vrid plaststoppet och trä det genom öppningarna i plastplattan och sitsklädseln.
- 2 Trä plaststoppet genom den öppning i sitsen som är närmast barnets axlar. Trä tillbaka stoppet genom sitsklädseln och plastplattan. Dra i remmen för att kontrollera att plaststoppet är fixerat. Upprepa på andra sidan.

⚠️ VARNING: Se till så att barnet inte kan falla eller glida ur vagnen. Justera och knäpp alltid selen ordentligt.

⚠️ VARNING: Använd alltid grenbältet tillsammans med axelbältena och höftbältet.

- 3 Dra upp bälteskuddarna så att du kommer åt plastspännet på remmen.

- 4 Håll i plastspännet och dra i bältesändan för att spänna eller lossa.
- 5 Sätt i selens sidospännen i bälteslåset på båda sidor.
- 6 Sätt i bälteslåset tillsammans med sidospännena på sidorna av grenbältets spänne.
- 7 Tryck på knappen på grenspännet för att knäppa upp.

FÄLLA BAK SITSEN

- 1 Tryck ihop spärren bakom sitsen och för den nedåt längs remmen till önskad lutning.
- 2 Ta tag i sitsen på båda sidor och för den nedåt till spärrens läge. Följ stegen i omvänd ordning för att fälla upp sitsen igen.

MONTERA AV SITSEN

- 1 Ta av suffletten.
- 2 Lossa alla kardborreband och hakar till ihopfällningsremmen under vagnen.
- 3 Titta efter det dolda blytlåset på baksidan av fotstödet för att lossa klädseln från fotstödet.
- 4 Under fällmekanismen drar du av sitsklädseln ur spåret i chassit.
- 5 Lossa sitsens säkerhetsclips upptill på sitsen genom att dra dem uppåt och ut från spärrområdet.
- 6 Dra av resten av sitsklädseln uppåt och utåt från spåret för att ta av den helt.

MONTERA SITSEN

- 1 Upptill på vagnen, passa in fäströren för sitsen i fästspåret för sitsen på sidan av chassit. Haka fast säkerhetsclipsen genom att dra dem uppåt och in i spärrområdet.
- 2 Dra rören nedåt längs spåret mot fällmekanismen tills de sitter fast ordentligt. Upprepa på motsatt sida.
- 3 Titta efter det lägre fästspåret för sitsen och dra fäströren nedåt för att fästa den nedre delen av sitsklädseln.

- 4 Knäpp fast fotstödet i chassit.
- 5 Knäpp de två kardborremmarna under sitsen. Se till att de är fästa runt metallbyglarna som sitter fast i chassit.
- 6 Fäst ihopfällningsremmens hakar i metallringarna vid fällmekanismen.

 **VARNING:** Se alltid till att säkerhetsremmen är ordentligt fastsatt i chassit innan du använder vagnen!

TA BORT FÖRVARINGSKORGEN

- 1 Från vagnens baksida: Knäpp upp tryckknapparna baktill på förvaringskorgen och ta loss den från den bakre mittstången.
- 2 Från vagnens framsida: Knäpp upp tryckknapparna från de två byglarna bakom fotstödet och ta loss förvaringskorgen.

FÄLLA IHOP VAGNEN

- 1 Lyft upp barnet ur vagnen. Tryck på fällmekanismens röda frigöringsknapp.
- 2 Dra ihopfällningsremmen mitt på sitsen uppåt med lite kraft så att vagnen viks dubbel.

SKÖTSEL OCH UNDERHÅLL

För att garantera vagnens livslängd är det viktigt med regelbundet underhåll. Kontrollera med jämna mellanrum att leder och mekanismer är i gott skick. Om någon del gnisslar eller känns trög kan du lämna in vagnen på en cykelverkstad för smörjning. Reparationer ska enbart utföras av en auktoriserad återförsäljare.

RENGÖRING

Sitsens tyg

- Vagnens sits tål maskintvätt i låga temperaturer med ett skonsamt tvättmedel.
- Kom ihåg att ta bort metallramen och plastplattorna före tvätt.
- Använd inte rengöringsmedel som innehåller lösningsmedel, frätande ämnen eller slipmedel.
- Fäst sitsen på chassit och låt den torka för att minimera risken att den krymper.
- Sitsen får inte manglas, strykas, torktumlas eller vridas ur.
- Om klädseln behöver bytas ut ska den ersättas med delar från en auktoriserad Baby Jogger-återförsäljare. Det garanterar att delarna har säkerhetstestats och är avsedda att passa den här sitsen.

Plast-/metalldelar

- Torka av delar i plast/metall med varmt vatten och en mild tvållösning.
- Det är inte tillåtet att montera av, ta isär eller ändra någon del av sitsens fällmekanism eller bromsarna.

Underhåll av hjulen

- Rengör hjulen med en fuktig trasa. Torka dem sedan noga med en mjuk handduk eller trasa.

FÖRVARING

- Direkt solljus kan bleka tyget och torka ut däcken. Vagnen bevarar sitt utseende bättre om du förvarar vagnen inomhus.
- Förvara INTE vagnen utomhus.
- Se till att vagnen är torr om du ska ställa undan den en längre tid.
- Förvara alltid vagnen där det är torrt.
- Förvara vagnen på en säker plats när den inte används (dvs. där barn inte kan komma åt och leka med den).
- Placera INTE tunga föremål ovanpå vagnen.
- Förvara INTE vagnen i närheten av direkta värmekällor som element eller öppen eld.

BABY JOGGERS BEGRÄNSADE GARANTI

Baby Joggers begränsade garanti:

Baby Joggers garanti täcker tillverkningsfel på chassit under 1 år från inköpsdatum. Tillverkningsfel omfattar, men är inte begränsade till, defekter i svetsning och skador på chassirören. Klädsel och andra mjuka material samt alla andra delar omfattas av denna garanti under ett år från inköpsdatum (med undantag för slangar och däck). För att kunna utnyttja garantin krävs kvitto eller annat köpbevis och garantin gäller endast för den ursprungliga köparen.

GARANTIN OMFATTAR INTE:

- Normalt slitage
- Korrosion eller rost
- Felaktig montering eller montering av delar eller tillbehör från tredje part som inte är godkända av Baby Jogger
- Oavsiktligt eller avsiktligt vållade skador, missbruk eller försummelse
- Kommersiell användning
- Felaktig förvaring/skötsel av produkten

Garantin utesluter uttryckligen anspråk i samband med indirekta eller tillfälliga skador och följdskador. Underförstådda garantier om säljbarhet och lämplighet för ett speciellt syfte gäller i enlighet med den specifika garantiperioden för denna modell vid tidpunkten för inköpet. Baby Jogger USA omfattas av andra villkor, betingelser, modeller och testkriterier. Baby Jogger USA får inte användas för att hämta information om specifikationer eller garantivillkor. Garantiregistrering online gäller endast kunder i USA.

Alla Baby Jogger-återförsäljare ansvarar för hanteringen av garantiärenden som avser produkter de säljer i det egna landet. Om du får problem med din Baby Jogger-vagn ska du kontakta återförsäljaren i det land där du köpt vagnen. En lista över auktoriserade återförsäljare hittar du på <http://www.babyjogger.com/retailers/#international>.



OBSERVERA: Du bör ha vagnens serienummer och tillverkningsdatum tillgängligt när du kontaktar Baby Jogger-återförsäljaren angående din vagn. Den sitter på den bakre tvärstången.

OSTRZEŻENIE

WAŻNE – Przed rozpoczęciem użytkowania z wózka należy uważnie przeczytać niniejszą instrukcję i zachować ją na przyszłość.

WÓZEK POJEDYNCZY

- Wózek przeznaczony jest do przewożenia jednego dziecka.
- Wózek przeznaczony dla dzieci od urodzenia do ok. 5 roku życia i masie max. 15kg., maksymalna wzrost dziecka 111.8cm
- Dopuszczalne całkowite obciążenie dla tego wózka wynosi 20.5kg (15kg dla siedziska, 1kg dla kieszeni przy siedzisku oraz 4.5kg dla kosza).
- **OSTRZEŻENIE:** Nie przekraczać prędkości 3 mph (4.8km/h). Nie należy pchać wózka biegając, uprawiając jogging, jeżdżąc na wrotkach ani na rolkach.
- **OSTRZEŻENIE:** Nigdy nie pozostawiaj dziecka bez opieki. Pozostawienie dziecka w wózku bez opieki może grozić niebezpieczeństwem.
- **OSTRZEŻENIE:** Zawsze używać paska krokowego w połączeniu z paskiem biodrowym.
- **OSTRZEŻENIE:** Dziecko może ześlizgnąć się do otworów na nogi i udusić się. Nigdy nie używać wózka z oparciem w pozycji leżącej, jeżeli pasy bezpieczeństwa nie są prawidłowe.
- **OSTRZEŻENIE:** Przed użyciem wózka sprawdzić prawidłowość zamocowania gondoli lub siedziska do podwozia.
- **OSTRZEŻENIE:** W celu uniknięcia obrażeń, dziecko powinno znajdować się w bezpiecznej odległości podczas składania i rozkładania wózka.
- **OSTRZEŻENIE:** Nie należy pozostawiać wózka dziecku do zabawy.
- **OSTRZEŻENIE:** Nie należy umieszczać paczek lub elementów akcesoriów na wózku, chyba że zostały one wykonane lub specjalnie zatwierdzone przez Baby Jogger. Paczki lub elementy akcesoriów mogą sprawić, że wózek będzie niestabilny.
- **OSTRZEŻENIE:** Wszelkie obciążenia rączki naruszają stabilność wózka.
- Dopuszczalne obciążenie kieszeni siedziska to 1kg oraz 4.5kg dla kosza. Nadmierne obciążenie może stać się przyczyną niebezpiecznej utraty stabilności wózka.
- Siedzisko powinno być używane w pozycji leżącej tak długo, dopóki dziecko będzie potrafiło samo usiąść, przewrócić się lub podnieść się na swoich rękach i kolanach.
- Wózek nie jest przeznaczony do transportowania dzieci w górę ani w dół po schodach. Uszkodzenie wózka wynikające z takiego postępowania nie będą objęte gwarancją.
- Wózek ten nie może służyć jako łóżeczko lub łóżko. Jeżeli dziecko potrzebuje snu, należy zapewnić mu przeznaczony do tego wózek/gondolę lub łóżeczko.
- Zabronione jest stosowanie akcesoriów, które nie zostały zatwierdzone przez producenta lub dystrybutora.
- Uważaj na samochody – nigdy nie zakładaj, że kierownica widzi ciebie i twoje dziecko.
- Dziecko musi pozostać w pozycji siedzącej w wózku (stanie w wózku jest niedozwolone).
- Używanie części zamiennych innych niż dostarczone lub zatwierdzone przez producenta może stwarzać zagrożenie.

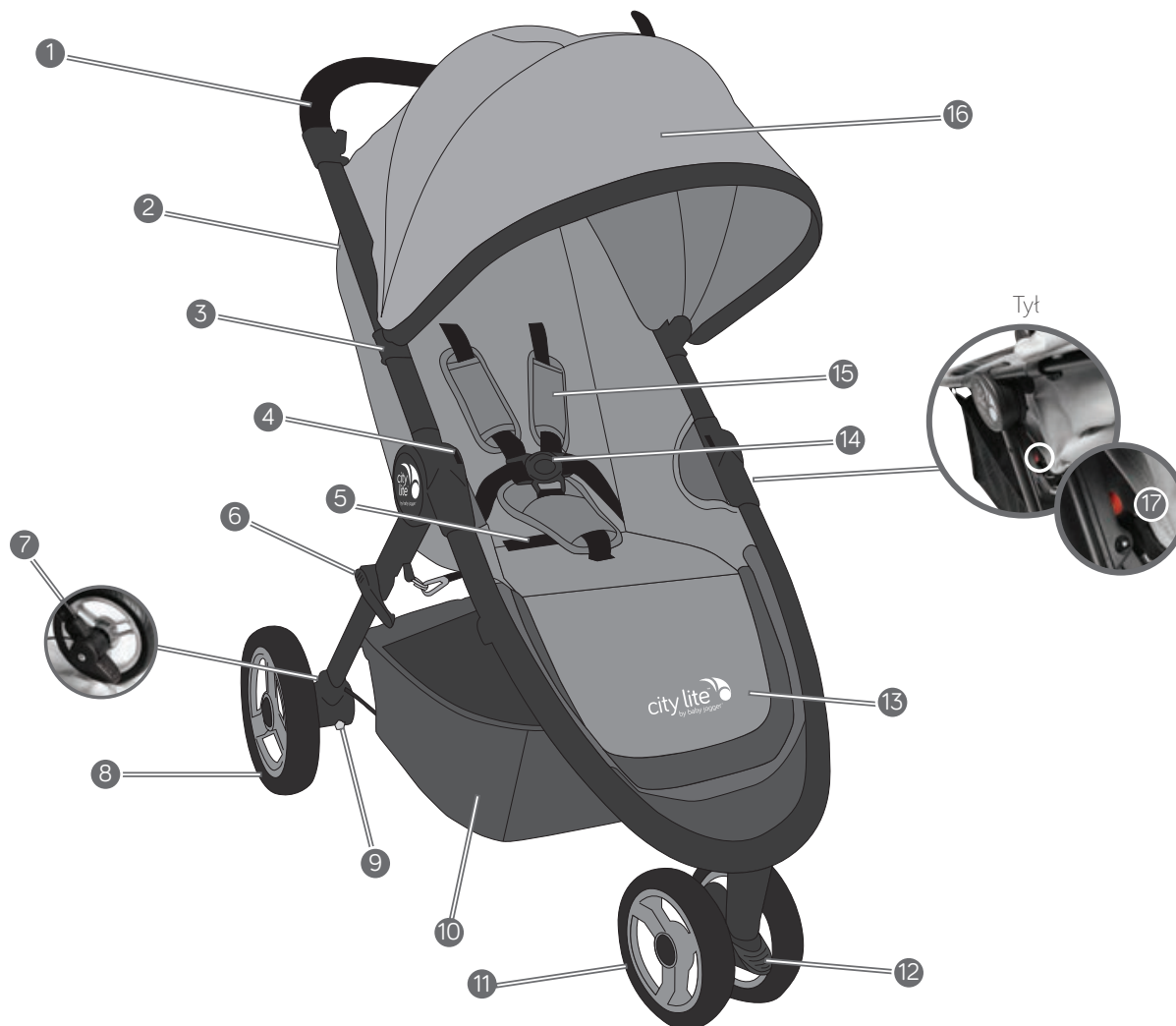

- | | | | |
|---|---------------------------------|----|--|
| 1 | Rączka | 10 | Kosz |
| 2 | Ostonka pogodowa | 11 | Przednie koło |
| 3 | Zaczep mocujący budkę | 12 | Dźwignia blokady przedniego koła |
| 4 | Wspornik mocujący akcesoria | 13 | Podnózek |
| 5 | Pas ułatwiający składanie | 14 | Pasy ramienne |
| 6 | Blokada | 15 | Klamra pasa krocza |
| 7 | Hamulec postojowy | 16 | Budka |
| 8 | Tylne koło | 17 | Przycisk zwalniający Pas ułatwiający składanie |
| 9 | Przycisk zwalniający tylne koło | | |

STELAŻ

- 1 Odepakować wózek z pudetka i odłożyć koła na bok.
- 2 Rozpocząć rozkładanie wózka naciskając przycisk zwalniający automatyczną blokadę oraz podnosząc rączkę od dolnej ramy.
- 3 Umieścić wózek w pozycji pionowej.

⚠ OSTRZEŻENIE: Przed użyciem wózka upewnij się, że wszystkie mechanizmy składania zostały zablokowane.

PRZEDNIE KOŁO

- 1 Montaż
 - W celu zamontowania przedniego koła należy odchylić wózek w tył tak, by rączka znajdowała się na podłodze.
 - Nasadzić przednie koło, wsuwając oś w końcówkę koła. Upewnić się, że przednie koło zostało zamocowane na właściwym miejscu.
- 2 Demontaż
 - Nacisnąć przycisk zwalniający znajdujący się na koła i pociągnąć koło.

DŹWIGNIA BLOKADY PRZEDNIEGO KOŁA

- 1 Unieść dźwignię w górę, aby umożliwić zespołowi przedniego koła skręcanie
- 2 Pchnąć dźwignię w dół, aby zablokować zespół przedniego koła w pozycji wyprostowanej.

UWAGA: Podczas wsadzania i wyjmowania dziecka z wózka zawsze należy wcisnąć dźwignię w dół w celu zablokowania przedniego koła w pozycji wyprostowanej.

TYLNE KOŁO

- 1 Montaż
 - Wyrównać tylne koło z osią na ramie wózka, a następnie wsunąć oś w końcówkę osi koła, aż zatrzaśnie się we właściwej pozycji.
 - Delikatnie pociągnąć za tylne koło, aby upewnić się że jest prawidłowo zamocowane.

2 Demontaż

- W celu zdjęcia tylnego koła należy wcisnąć przycisk zwalniający koło i jednocześnie delikatnie zsunąć koło z osi.

HAMULEC

- 1 W celu zablokowania tylnego hamulca parkowania należy wcisnąć pedał
- 2 Podniesienie pedału spowoduje zwolnienie hamulca

⚠ OSTRZEŻENIE: Przed wsadzeniem lub wyjęciem dziecka z wózka należy zablokować urządzenie hamujące.

BUDKA

- 1 Zlokalizować nit budki mocujący ją na ramie twojego wózka. Następnie przypiąć wsporniki mocujące budkę nad nitami znajdującymi się na ramie wózka.
- 2 Poprzypinać rzepy budki dookoła siedziska.
- 3 Połączyć pasy budki przeciągając pas przez metalową szlufkę znajdującą się na stelażu wózka. Zatrzasnąć kapsle w celu zabezpieczenia.
W celu usunięcia: Odpiąć wszystkie pasy oraz rzepy na budce. Pociągnąć za zaczepy na wspornikach mocujących budkę i usunąć ze stelaża wózka.

PASY BEZPIECZEŃSTWA

- 1 Odpiąć rzep kieszonki znajdującej się z tyłu siedziska i zlokalizować kwadratową blokadę pasów z plastiku. Obrócić blokadę i wyciągnąć pas przeciągając go przez otwór w płycie PE oraz w tapicerce siedziska.
- 2 Włożyć blokadę w otwór siedziska znajdujący się najbliżej ramion dziecka. Przeciągnąć ponownie przez tapicerkę siedziska i płytę PE. Pociągnąć za pasek by upewnić się, iż blokada jest zapięta. Powtórzyć czynność po obu stronach.

⚠ OSTRZEŻENIE: Unikać poważnych urazów spowodowanych wypadnięciem lub wyslizgnięciem się dziecka z wózka. Zawsze zapinać pasy bezpieczeństwa.

⚠ OSTRZEŻENIE: Zawsze zapinać pas biegnący między nóżkami dziecka w połączeniu z pasami ramieniowymi i biodrowymi.

- 3 Przesunąć końce szelek przez odpowiadającą plastikową prowadnicę na pasie.
- 4 Przytrzymując plastikową prowadnicę pociągnąć pas w celu napięcia lub poluzowania.
- 5 Umieścić klamrę bocznych pasów do klamry szelek po obu stronach.
- 6 Umieścić połączone szelki z bocznymi klamrami pasów do boków klamry krocza.
- 7 W celu odpięcia wcisnąć przycisk znajdujący się na klamrze krocza.

ROZKŁADANIE SIEDZISKA

- 1 Ścisnąć zacisk za siedziskiem i zsunąć go w dół do poziomu żądanego nachylenia.
- 2 Pociągnąć siedzisko w dół z obydwóch stron tak, by było zgodne z pozycją nachylenia zacisku. Odwrócić kroki by powrócić do pozycji pionowej.

ZDEJMOWANIE SIEDZISKA

- 1 Zdejmowanie budki.
- 2 Poniżej wózka, odłączyć wszystkie rzepy pasów i dopasować pas do haczyków.
- 3 Z tyłu podnóżka, zlokalizować ukryty zamek w celu odpięcia tapicerki od powierzchni podnóżka.
- 4 Poniżej mechanizmu składania, wysunąć tapicerkę siedzenia z rowków znajdujących się na stelażu wózka.
- 5 W górnej części siedziska, usunąć zaciski zabezpieczające siedzisko a następnie wysuwając z obszaru blokującego.
- 6 Wysunąć pozostałą część tapicerki siedziska z górnych rowków w celu zakończenia usuwania siedziska.

MONTAŻ SIEDZISKA

- 1 W górnej części wózka, dopasować rurki mocujące siedzisko do rowków mocujących siedzisko z boku stelaża. Zawiesić zabezpieczające zaciski przed przesuwaniem się i umieścić w obszarze blokującym.
- 2 Przesunąć rurki w dół rowka wzdłuż mechanizmu składania dopóki nie zostanie zabezpieczony. Powtórzyć czynność po drugiej stronie.

- 3 Zlokalizować dolne rowki mocujące siedzisko i wsunąć rurki mocujące siedzisko w celu zabezpieczenia dolnej części tapicerki siedziska.
- 4 Przypiąć podnózek do stelaża wózka.
- 5 Połączyć dwa rzepy pod siedziskiem, upewniając się, iż zostały one przewleczone przez metalową pętlę przymocowaną do stelaża.
- 6 Przymocować haczyki pasa składania do metalowych obręczy blisko mechanizmu składania.

⚠ OSTRZEŻENIE: Przed rozpoczęciem korzystania z wózka zawsze należy upewnić się, że pas zabezpieczający został dokładnie przypięty do stelaża!

ODPINANIE KOSZYKA

- 1 Z tyłu wózka: Odpiąć tylne zatrzaski kosza od tylnej poprzeczki.
- 2 Z przodu wózka: Odpiąć zatrzaski od dwóch pętelek z tyłu podnóżka i usunąć.

SKŁADANIE

- 1 Wyjąć dziecko z siedziska. Wcisnąć czerwony przycisk zwalniający na mechanizmie składania.
- 2 Pociągnąć w górę za pas ułatwiający składanie z lekkim szarpnięciem i wózek twój złoży się na pół.

PIELĘGNACJA & KONSERWACJA

Chcąc zagwarantować długi okres eksploatacji wózka należy pamiętać o regularnym wykonywaniu prostych prac konserwacyjnych. Co pewien czas należy upewnić się, że złącza i obszary składania są nadal w dobrym stanie. Jeżeli słyszalne jest skrzypienie lub wyczuwalne jest napięcie należy udać się z wózkiem do lokalnego sklepu z częściami rowerowymi w celu wykonania dodatkowego smarowania. Wszystkie naprawy mogą być wykonywane jedynie przez autoryzowany serwis Baby Jogger.

CZYSZCZENIE

Siedzisko

- Siedzisko tego wózka może być prane w pralce w zimnej wodzie z dodatkiem łagodnego środka piorącego.
- Należy upewnić się, że przed praniem usunięto stelaż z tylnej części siedziska.
- Nie wolno używać żadnych środków żrących, rozpuszczalników ani ściernych środków czyszczących.
- W celu zminimalizowania kurczenia należy ponownie zamocować siedzisko do stelaża i pozostawić do wyschnięcia.
- Nie wykręcać, nie prasować, czyścić na sucho. Siedziska nie należy suszyć w suszarce.
- W przypadku, gdy tapicerka wymaga wymiany należy zastosować wyłącznie części zakupione u autoryzowanego przedstawiciela produktów Baby Jogger. Zapewnia nam to gwarancję, że części te były testowane oraz zaprojektowane w celu dopasowania do produktu.

Części plastikowe/metalowe

- Wszystkie elementy z plastiku oraz metalu mogą być myte przy użyciu łagodnego mydła i letniej wody.
- Nie wolno usuwać, demontować ani modyfikować żadnej części mechanizmu składania siedziska lub hamulca.

Czyszczenie kół

- Kółka można czyścić przy pomocy wilgotnej szmatki. Należy je dokładnie osuszyć przy pomocy miękkiego ręcznika lub szmatki.

PRZECHOWYWANIE

- Działanie promieni słonecznych może powodować blaknięcie pokrycia siedziska i wysuszenie opon, więc przechowywanie wózka wewnątrz budynku przedłuży jego atrakcyjny wygląd.
- Nie należy przechowywać wózka na zewnątrz.
- Należy upewnić się, że wózek jest suchy przed planowanym przechowywaniem przez dłuższy okres.
- Należy zawsze przechowywać wózek w suchym pomieszczeniu.
- Przechowywać wózek w bezpiecznym miejscu, gdy nie jest w użyciu (tzn. w przypadku, aby dzieci nie miały możliwości bawić się nim).
- Nie umieszczać ciężkich przedmiotów na wierzchu wózka.
- Nie należy przechowywać wózka w pobliżu bezpośredniego źródła ciepła jak grzejnik czy ogień.

GWARANCJA BABY JOGGER

Gwarancja Baby Jogger:

Baby Jogger gwarantuje, iż rama wózka jest wolna od wad producenta na 1 rok od daty zakupu. Wady producenta obejmują, ale nie są ograniczone dla spoin oraz złamań czy uszkodzeń rurek ramy. Producent udziela gwarancji na tekstylia oraz wszystkie inne elementy produktu (za wyjątkiem opon i rur) w okresie 12 miesięcy od daty zakupu. Warunkiem skorzystania z gwarancji jest przedstawienie prawidłowo wypełnionej przez Sprzedawcę karty gwarancyjnej wraz z dowodem zakupu.

GWARANCJA NIE OBEJMUJE:

- Normalnego zużycia
- Korozji lub rdzy
- Nieprawidłowego montażu lub instalacji innych części niż tych zatwierdzonych przez Baby Joggera
- Naprawy, konserwacji lub modyfikacji, które nie zostały przeprowadzone przez autoryzowany serwis Baby Jogger
- Przypadkowych lub celowych uszkodzeń, nadużycie lub zaniedbania
- Użytku komercyjnego
- Niewłaściwego przechowywania/konserwacji produktu
- Produktów zakupionych w Stanach Zjednoczonych lub poza granicami twojego kraju

Niniejsza gwarancja wyraźnie wyklucza roszczenia o szkody pośrednie, przypadkowe lub wynikowe. Domniemanych gwarancji użyteczności handlowej lub przydatności do określonego celu jest według określonego okresu gwarancyjnego dla tego modelu produktu w momencie zakupu.

Baby Jogger USA posiada inne warunki, zasady, modele i kryteria testowe. Baby Jogger USA nie udziela informacji na temat specyfikacji i warunków gwarancji. Rejestracja online gwarancji dotyczy wyłącznie klientów z USA.

INFORMACJE KONTAKTOWE:

Każdy dystrybutor produktów Baby Jogger odpowiedzialny jest we własnym zakresie za obsługę roszczeń gwarancyjnych produktów, które są dystrybuowane na terenie dystrybutora. W przypadku powstałego problemu z Państwa wózkiem, proszę o kontakt z dystrybutorem w kraju, w którym został zakupiony produkt. Lista autoryzowanych dystrybutorów znajduje się na <http://www.babyjogger.com/retailers/#international>.



UWAGA! W przypadku kontaktu z dystrybutorem marki Baby Jogger odnośnie twojego wózka, należy podać numer seryjny oraz datę produkcji.. Znajduje się na tylnej poprzeczce

UPOZORNĚNÍ:

DŮLEŽITE- Před použitím si pečlivě přečtěte návod a uschovejte jej pro pozdější použití.

JEDNODUCHÝ KOČÁREK

- Kočárek je určen k převážení jednoho dítěte.
- Kočárek je určen pro děti od narození do 5 roku věku a hmotnosti max.15 kg
- Celkové přípustné zatížení kočárku je 20.5 kg (15 kg pro sedák, 1 kg pro kapsu na sedáku a 4.5 kg pro nákupní koš
- **UPOZORNĚNÍ:** Nepřekračvat rychlost 3 mph (4.8 km/hod). Kočárek není určen k běhání, joggingu, k jízdě na kolečkových bruslích a na bruslích.
- **UPOZORNĚNÍ:** Nikdy neponechávejte dítě bez dozoru. Ponechání dítěte v kočárku bez dozoru může být nebezpečné.
- **UPOZORNĚNÍ:** Používejte vždy upínací popruh s opaskem.
- **UPOZORNĚNÍ:** Dítě může sklouznout do otvorů pro nohy a udusit se. Nikdy nepoužívejte kočárek s opěradlem v poloze nalezato, pokud bezpečnostní pásy nejsou v pořádku.
- **UPOZORNĚNÍ:** Před použitím kočárku zkontrolujte správnost uchycení sedáku nebo korbíčky k podvozku.
- **UPOZORNĚNÍ:** Při skládání a rozkládání kočárku se dítě musí nacházet v bezpečné vzdálenosti od kočárku, aby nedošlo k poranění dítěte.
- **UPOZORNĚNÍ:** Neponechávejte dítěti kočárek ke hraní.
- **UPOZORNĚNÍ:** Na kočárek neumísťujte žádné předměty nebo doplňky, které nebyly odsouhlaseny Výrobcem Baby Jogger. Takové předměty nebo doplňky mohou vést k nestabilitě kočárku
- **UPOZORNĚNÍ:** Všechna zatížení rukojeti narušují stabilitu kočárku.
- Přípustné zatížení kapsy je 1 kg a nákupního koše 4.5 kg. Nadměrné zatížení může být příčinou nebezpečné ztráty stability.
- Sedák musí být používán v poloze ležmo tak dlouho, dokud dítě bude umět samostatně sednout, převrátit se nebo se zvednout na rukách a kolenách.
- Kočárek není určen k převážení dětí nahoru nebo dolů po schodech. Poškození kočárku z tohoto důvodu nepodléhá záruce.
- Kočárek neslouží jako lůžko nebo postýlka. Pokud dítě potřebuje spát, je potřeba mu zajistit odpovídající korbíčku nebo lůžko.
- Je zakázáno používat doplňky neschválené výrobcem nebo distributorem.
- Dávejte pozor na motorová vozidla – nikdy nepředpokládejte, že řidič Vás a Vaše dítě vidí.
- Dítě v kočárku musí sedět (stání je nepřipustné).
- Používání náhradních dílů jiných než schválených výrobcem může být nebezpečné.

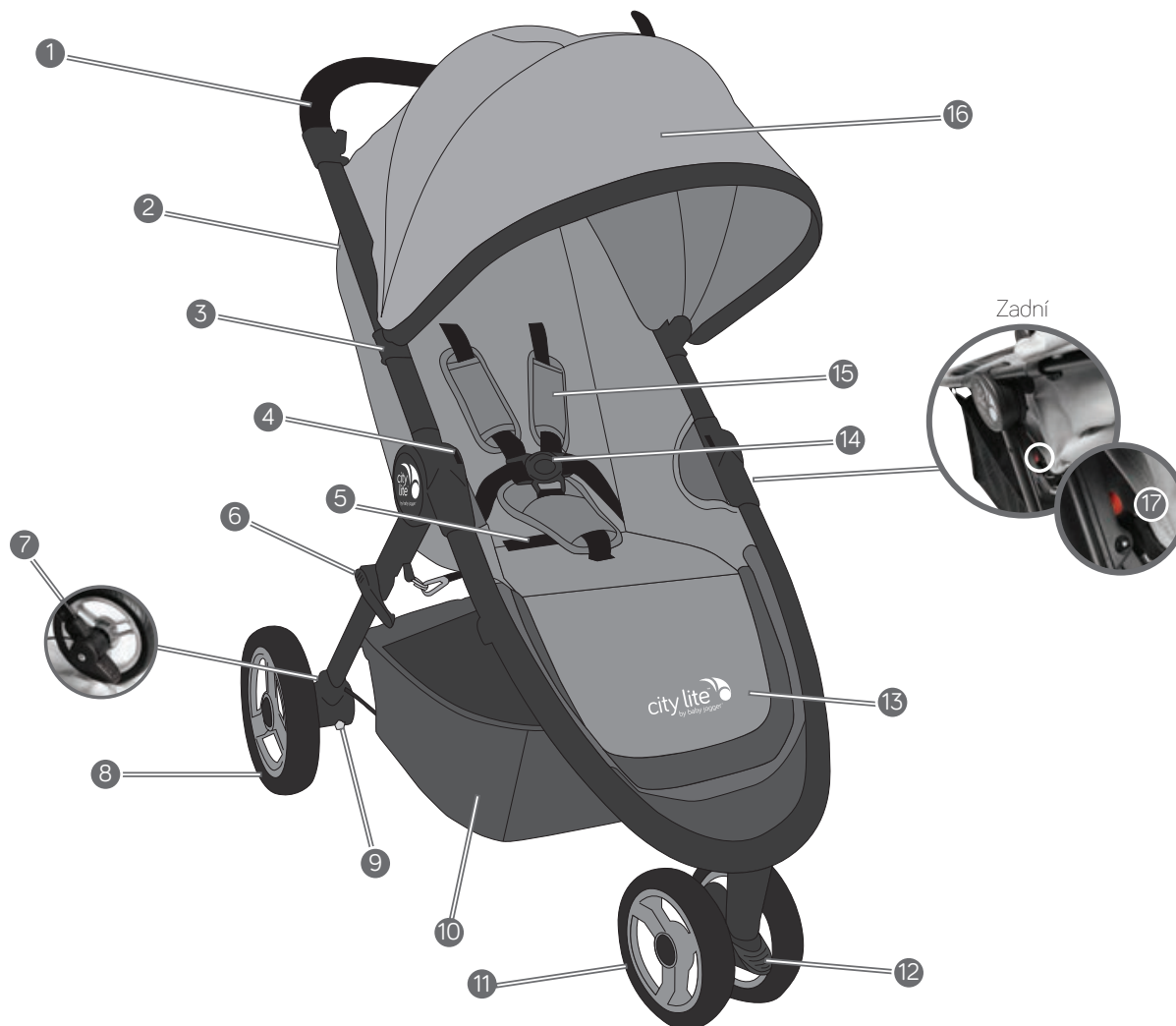

- | | | | |
|---|------------------------------------|----|--|
| 1 | Rukojeť | 10 | Koš |
| 2 | Ochrana pro nepřízniví počasí | 11 | Přední kolo |
| 3 | Úchyt upevňující stříšku | 12 | Páčka aretace předního kola |
| 4 | Díl držící doplňky | 13 | Podnožník |
| 5 | Pásek usnadňující skládání | 14 | Ramenní pásy |
| 6 | Blokáda | 15 | Spona mezinožního pásu |
| 7 | Parkovací brzda | 16 | Stříška |
| 8 | Zadní kolo | 17 | Tlačítko pro uvolnění Pásek usnadňující skládání |
| 9 | Tlačítko pro uvolnění zadního kola | | |

KONSTRUKCE

- 1 Vybalte kočárek a kola z krabice.
- 2 Kočárek se rozloží stisknutím tlačítka uvolňujícího automatickou blokádu a zvednutím rukojeti ze spodního rámu.
- 3 Kočárek ustavte do polohy na kola.

⚠ UPOZORNĚNÍ: Před použitím kočárku se ujistěte, že skládací mechanismus je zajištěn proti rozložení.

PŘEDNÍ KOLO

- 1 Montáž
 - Abychom namontovali přední kolo, je nutné kočárek naklonit dozadu tak, aby se rukojeť dotýkala podlahy.
 - Poté nasadit přední kolo zasunutím osy do koncovky pro kolo. Ujistit se, že přední kolo je namontováno do správného místa.
- 2 Sundávání
 - Stisknout uvolňovací tlačítko držáku kola a potažením kolo sundat.

PÁČKA ARETACE PŘEDNÍHO KOLA

- 1 Páčku potáhnout nahoru, dojde k uvolnění aretace předního kola.
- 2 Páčku potáhnout dolů, dojde k aretaci předního kola.

POZOR: Při vkládání a vytahování dítěte do/z kočárku je nutné dát páčku dolů aby došlo k aretaci předního kola.

ZADNÍ KOLO

- 1 Montáž
 - Vyrovnat zadní kolo s osou na rameni kočárku a následně vsunout osu do koncovky osy kola až do chvíle, kdy se ozve klinkutí.
 - Jemně zatáhnout za zadní kolo abychom se ujistili, že je správně nasazeno.
- 2 Sundávání
 - Abychom sundali zadní kolo, stiskneme uvolňovací tlačítko a jemně kolo vytáhneme z osy.

BRZDA

- 1 Zablokování zadní parkovací brzdy provedeme zmáčknutím pedálu.
 - 2 Zvednutím pedálu brzdou uvolníme.
- ⚠ UPOZORNĚNÍ:** Před vložením nebo vytažením dítěte z kočárku je potřeba kočárek zabrzdít.

STŘÍŠKA

- 1 Najít upevňovací nýt stříšky, který ji drží na rámu. Dále připnout upevňovací vzpěry nad nýty na rámu kočárku.
- 2 Připnout všechny suché zipy kolem sedáku.
- 3 Spojit pásy stříšky přetáhnutím přes kovovou sponu nacházející se na konstrukci kočárku. Zajistit zakliknutím. Odstranění: Odepnout všechny pásy a suché zipy na stříšce. Potáhnout za úchyty na vzpěrách držících stříšku a sejmout z konstrukce kočárku.

BEZPEČNOSTNÍ PÁSY

- 1 Odepnout suchý zip kapsičky nacházející se na zadní části sedáku, najít hranatou blokádu a pás vytáhnout přetžením přes otvor v PE desce a v čalounění sedáku.
- 2 Vložit blokádu do otvoru sedáku nacházející se co nejbližší ramen dítěte. Znovu protáhnout přes čalounění a PE desku. Pozáhnout za pásek a ujistit se, že blokáda je zapnutá. Tuto činnost provést na obou stranách.

⚠ UPOZORNĚNÍ: Vyvarujte se vzniku úrazů způsobených vypadnutím nebo vyklouznutím dítěte z kočárku. Bezpečnostní pásy vždy zapínejte.

- ⚠ UPOZORNĚNÍ:** Vždy zapínejte mezinožní pás spolu s ramenními a bederními pásy.
- 3 Přesunout konce pásů odpovídajícím plastovým vedením.
 - 4 Při přidržování plastového vedení potáhnout pás, dojde k napnutí nebo k povolení pásu.
 - 5 Umístit sponu bočních pásů do spony pásů na obou stranách.

- 6 Umístit spojené pásy s bočními sponami do boků spony mezinožního pásu.
- 7 Odepnutí pásů provedeme stisknutím tlačítka nacházejícího se na sponě mezinožního pásu.

POLOHOVÁNÍ SEDÁKU

- 1 Stisknout tlačítko za sedákem a posunout dolů do požadované polohy.
- 2 Potáhnout opěradlo dolů z obou stran tak, aby bylo stejné s polohou naklonění tlačítka. Kolmá poloha se nastaví obrácenými kroky.

SEJMUTÍ SEDÁKU

- 1 Sejmoutí stříšky.
- 2 Nižle kočárku odstranit všechny zipy pásů a připasovat pás k háčkům.
- 3 Na zadní části podnožníku najít zip a odepnout potah od podnožníku.
- 4 Pod skládacím mechanismem vysunout potah sedáku z drážek na konstrukci kočárku.
- 5 V horní části sedáku odstranit zabezpečovací svorky a vysunout ze zabezpečovací zóny.
- 6 Vysunout zbylou část potahu sedáku z horních drážek.

MONTÁŽ SEDÁKU

- 1 V horní části kočárku přizpůsobit upevňovací trubky do upevňovacích drážek sedáku z boku konstrukce. Zavěsit zajišťovací svorky před přesunutím a umístit v zabezpečovací zóně.
- 2 Přesunout trubky dolů podél skládacího mechanismu dokud nebude zajištěn. Činnost opakovat na druhé straně.
- 3 Najít dolní drážky držící sedák a vsunout trubku, dojde k zajištění dolní části potahu sedáku.
- 4 Připnout podnožník ke konstrukci kočárku.
- 5 Spojit dva suché zipy pod sedákem a ujistit se, že byly převlečeny skrz kovovou pentli upevněnou ke konstrukci.

- 6 Upevnit háčky skládacího pásu ke kovovým obručím u skládacího mechanismu.

⚠ UPOZORNĚNÍ: Před používáním kočárku je potřeba se ujistit, že zajišťovací pás je důkladně připevněn ke konstrukci.

ODEPÍNÁNÍ KOŠE

- 1 Ze zadní části kočárku: Odepnout zadní svorky koše od zadního příčnicku.
- 2 Z přední části kočárku: Odepnout svorky od dvou pentlí ze zadní části podnožníku a odstranit.

SKLÁDÁNÍ

- 1 Vymout dítě ze sedáku. Stisknout červené tlačítko na skládacím mechanismu.
- 2 Potáhnout nahoru za pás usnadňující skládání a lehkým potažením se kočárek složí na dvě poloviny.

ÚDRŽBA A PÉČE

Aby byla garantována dlouhá doba provozu kočárku, je potřeba pamatovat na pravidelné jednoduché údržbářské práce. Je potřeba se občas přesvědčit, že spoje a skládací mechanismus je v dobrém stavu. Pokud je slyšitelné skřípání nebo je cítit napětí, v nejbližší prodejně s bicykly zajistěte promazání pohyblivých částí. Všechny opravy smí provádět pouze autorizovaný servis Baby Jogger.

ČIŠTĚNÍ

Sedák

- Sedák tohoto kočárku může být prán v pračce ve studené vodě s jemným pracím prostředkem.
- Je nutné se přesvědčit, že před praním byl odstraněna konstrukce ze zadní části sedáku.
- Je zakázáno používat žíraviny, rozpouštědla a drsné čisticí prostředky.
- Za účelem minimalizace krčení je potřeba namontovat sedák na konstrukci a ponechat až do vysušení.
- Neždímat, nežehlit, čistit na sucho. Sedák nesmí být sušen v sušičce.
- V případě, že potah musí být vyměněn, je nutné použít pouze části zakoupené u autorizovaného dealera produktů Baby Jogger. Zajišťuje nám to záruku, že tyto díly byly testovány a projektovány pro daný produkt.

Plastové/kovové díly

- Všechny plastové a kovové díly mohou být umývány za použití mýdla a vlažné vody.
- Je zakázáno odstraňovat a modifikovat části skládacího mechanismu nebo brzdy.

Čištění kol

- Kola je možné čistit pomocí vlhkého hadříku. Je potřeba je důkladně vysušit pomocí měkkého ručníku nebo hadříku.

SKLADOVÁNÍ

- Vliv a působení slunečního záření může způsobit blednutí barev a vysušování pneumatik, takže skladování kočárku uvnitř budovy prodlouží jeho atraktivní vzhled.
- Neskladujte kočárek venku.
- Ujistěte se, že před delším skladováním kočárku je kočárek suchý.
- Kočárek vždy skladujte na suchém místě.
- Kočárek skladujte na bezpečném místě (mimo dosah dětí).
- Neumísťujte těžké předměty na kočárek.
- Neskladujte kočárek blízko přímého zdroje tepla jako například radiátor nebo oheň.

ZÁRUKA BABYJOGGER

Záruka BabyJogger:

Baby Jogger poskytuje roční záruku na rám kočárku počínaje datem nákupu. Záruka výrobce se vztahuje na sváry nebo zlomení či poškození trubek rámu. Výrobce poskytuje záruku na látku a všechny jiné části výrobku (vyjma pneumatik a trubek) po dobu 24 měsíců od datumu prodeje. Podmínkou poskytnutí záruky je správně vyplněný záruční list spolu s dokladem o nákupu.

ZÁRUKA SE NEVZTAHUE:

- Běžné opotřebení
- Koroze a rez
- Nesprávná montáž nebo instalace jiných než schválených dílů firmou Baby Jogger
- Opravy, údržba nebo modifikace, které nebyly provedeny autorizovaným servisem Baby Jogger
- Náhodné nebo cílené poškození, nadměrné opotřebení nebo zanedbání
- Komerční použití
- Nesprávné skladování/údržba produktu
- Produktů zakoupených v USA nebo za hranicemi Vašeho státu

Tato záruka důrazně vylučuje nároky nepřímých škod, náhodné nebo v důsledku. Záruka je platná pro tento model v době nákupu. Baby Jogger USA má jiné podmínky, principy, modely a testovací kritéria. Baby Jogger neuděluje informace na téma specifikace a podmínek záruky. Registrace on line platí pouze pro klienty v USA.

KONTAKTNÍ INFORMACE:

Každý distributor produktů Baby Jogger je odpovědný za záruční nároky produktů, které jsou distribuovány na území distributora. V případě problému s kočárkem se kontaktujte s distributorem v zemi, ve které byl produkt zakoupen. Seznam distributorů najdete na <http://www.babyjogger.com/retailers/#international>.



POZOR! V případě kontaktu s distributorem značky Baby Jogger ve věci Vašeho kočárku je nutné uvést sériové číslo a datum výroby. Nachází se na zadním příčnicku.

UPOZORNENIE

DÔLEŽITÉ- Pred použitím si starostlivo prečítajte návod a uschovajte ho na neskoršie použitie.

JEDNODUCHÝ KOČÍK

- Kočík je určený na prevážanie jedného dieťaťa.
- Kočík je určený pre jedno dieťa od narodenia do 5 rokov a hmotnosti max. 15kg.
- Celkové prípustné zaťaženie kočíka je 20.5kg (15kg na sedadlo, 1kg na tašku na sedadle a 4.5kg na nákupný košík).
- **UPOZORNENIE:** Neprekračujte rýchlosť 3 mph (4.8km/hod). Kočík nie je určený na behanie, joggingu, k jazde na kolieskových korčuliach a na korčuliach.
- **UPOZORNENIE:** Nikdy nenechávajte dieťa bez dozoru. Ponechať dieťa v kočíku bez dozoru môže byť nebezpečné.
- **UPOZORNENIE:** Popruh používajte vždy spolu s opaskom.
- **UPOZORNENIE:** Dieťa môže sklznúť do otvoru na nožičky a udusiť sa. Nikdy nepoužívajte kočík s operadlom v polohe ležmo, pokiaľ bezpečnostné pásy nie sú v poriadku.
- **UPOZORNENIE:** Pred použitím kočíka skontrolujte správnosť uchytenia sedadla alebo vaničky k podvozku.
- **UPOZORNENIE:** Pri skladaní a rozkladaní kočíka sa dieťa musí nachádzať v bezpečnej vzdialenosti od kočíka, aby nedošlo poraneniu dieťaťa.
- **UPOZORNENIE:** Neponechávajte dieťaťu kočík na hranie.
- **UPOZORNENIE:** Na kočík neumiestňujte žiadne predmety alebo doplnky, ktoré neboli odsúhlasené Výrobcom Baby Jogger. Také predmety alebo doplnky môžu viesť k nestabilite kočíka.
- **UPOZORNENIE:** Všetky zaťaženia rukoväti narúšajú stabilitu kočíka.
- Prístupné zaťaženie tašky je 1kg a nákupného koša 4.5kg. Nadmerné zaťaženie môže byť príčinou nebezpečnej straty stability.
- Sedadlo musí byť používané v polohe ležmo tak dlho, pokiaľ dieťa bude vedieť si samostatne sadnúť, prevrátiť sa alebo sa zdvihnúť na rukách a kolenách.
- Kočík nie je určený na prevážanie detí hore alebo dole po schodoch. Poškodenie kočíka z tohto dôvodu nepodlieha záruke.
- Kočík neslúži ako lôžko alebo postieľka. Pokiaľ dieťa potrebuje spať, je potrebné mu zaistiť zodpovedajúcu vaničku alebo lôžko.
- Je zakázané používať doplnky neschválené výrobcom alebo distribútorom.
- Dávajte pozor na motorové vozidlá – nikdy nepredpokladajte, že vodič Vás a Vaše dieťa vidí
- Dieťa v kočíku musí sedieť (stanie je neprípustné).
- Používanie náhradných dielov iných ako schválených výrobcom môže byť nebezpečné.

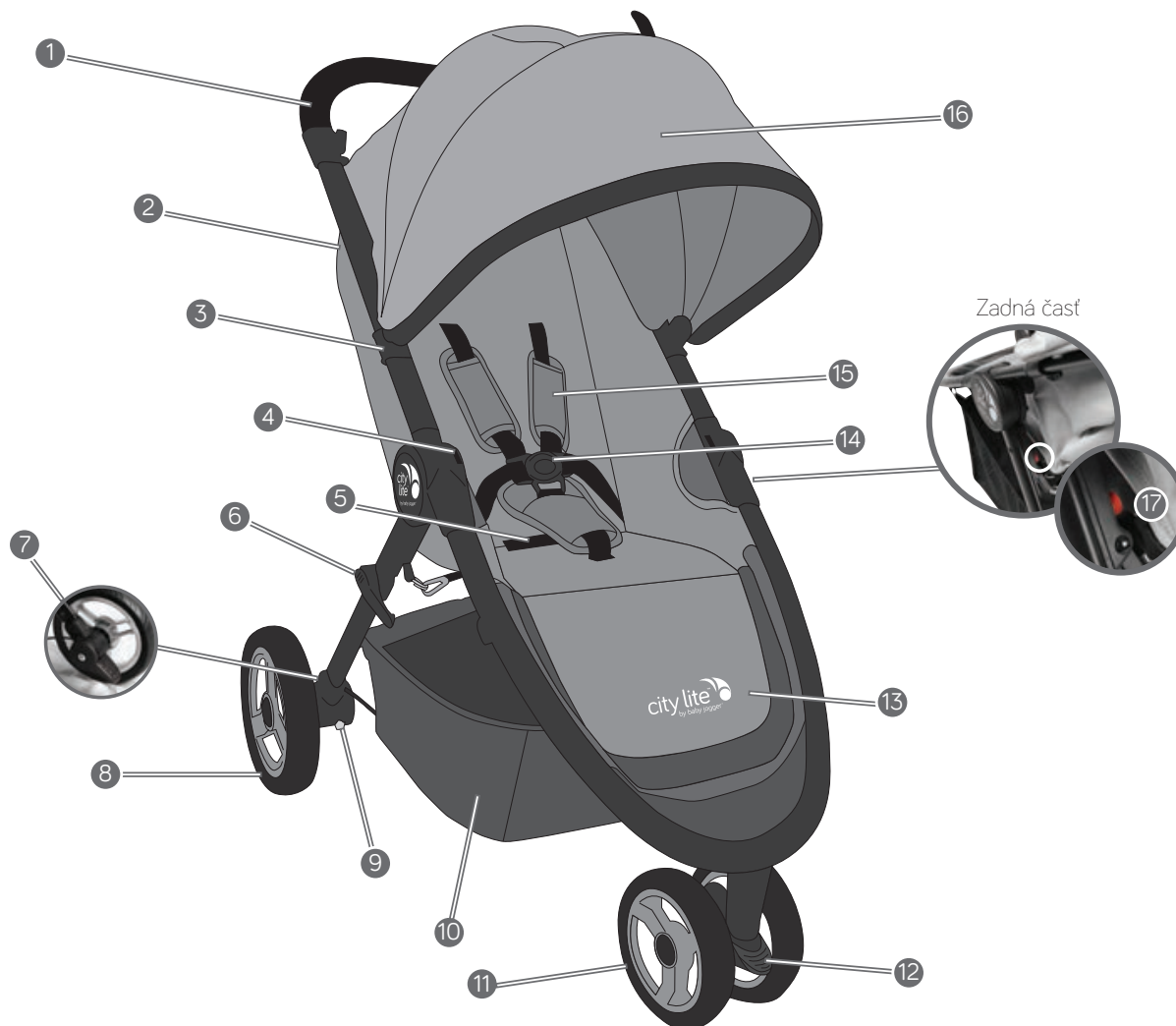

- | | | | |
|---|--------------------------------------|----|--|
| 1 | Rukoväť | 10 | Kôš |
| 2 | Ochrana pred nepriazňou počasia | 11 | Predné koleso |
| 3 | Úchyt upevňujúci striešku | 12 | Páčka aretácie predného kolesa |
| 4 | Diel držiaci doplnky | 13 | Podnožník |
| 5 | Pásik uľahčujúci skladanie | 14 | Ramenné pásy |
| 6 | Blokáda | 15 | Spona medzinožného pásu |
| 7 | Parkovacia brzda | 16 | Strieška |
| 8 | Zadné koleso | 17 | Tlačidlo na uvoľnenie uľahčujúci skladanie |
| 9 | Tlačidlo na uvoľnenie zadného kolesa | | |

KONŠTRUKCIA

- 1 Vybalte kočík a kolesá z obalu.
- 2 Kočík sa rozloží stlačením tlačidla uvoľňujúceho automatickú blokádu a zdvihnutím rukoväti zo spodného rámu.
- 3 Kočík postavte do polohy na kolesá.

! **UPOZORNENIE:** Pred použitím kočíka sa uistite, že skladací mechanizmus je zistený proti rozloženiu.

PREDNÉ KOLESO

- 1 Montáž
 - Aby sme namontovali predné koleso, je nutné kočík nakloniť dozadu tak, aby sa rukoväť dotýkala podlahy.
 - Potom nasadiť predné koleso zasunutím osy do koncovky pre koleso. Uistiť sa, že predné koleso je namontované na správnom mieste.
- 2 Odpojenie
 - Stlačiť uvoľňovacie tlačidlo kolesa a potiahnutím odpojiť.

PÁČKA ARETÁCIE PREDNÉHO KOLESA

- 1 Potiahnutím páčky hore, dôjde k uvoľneniu aretácie predného kolesa.
- 2 Potiahnutím páčky dole, dôjde k aretácií predného kolesa.

POZOR: Pri vkladaní a vyťahovaní dieťaťa do/z kočíka je nutné dať páčku dole aby došlo k aretácií predného kolesa.

ZADNÉ KOLESO

- 1 Montáž
 - Vyrovnáť zadné koleso s osou na ramene kočíka a následne vsunúť osu do koncovky osy kolesa až do chvíle, kedy sa ozve kliknutie.
 - Jemne zatahnuť za zadné koleso aby sme sa uistili, že je správne nasadené.
- 2 Odpojenie
 - Aby sme odpojili zadné koleso, stlačíme uvoľňovacie tlačidlo a jemne koleso vytiahneme z osy.

BRZDA

- 1 Zablokovanie zadnej parkovacej brzdy zapneme stlačením pedálu.
 - 2 Zdvihnutím pedálu brzdu uvoľníme.
- !** **UPOZORNENIE:** Pred vložením alebo vytiahnutím dieťaťa z kočíka je nutné kočík zabraziť.

STRIEŠKA

- 1 Nájsť upevňovací nit striešky, ktorý ju drží na ráme. Ďalej pripnúť upevňovací vzpery nad nity na ráme kočíka.
 - 2 Pripnúť všetky suché zipsy okolo sedadla
 - 3 Spojiť pásy striešky pretiahnutím cez kovovú sponu nachádzajúcu sa na konštrukcii kočíka. Zaistiť zakliknutím.
- Odstránenie: Odopnúť všetky pásy a suché zipsy na strieške. Potiahnuť za úchyty na vzperách držiacich striešku a odobrať z konštrukcie kočíka.

BEZPEČNOSTNÉ PÁSY

- 1 Odopnúť suchý zips vrečka nachádzajúceho sa na zadnej časti sedadla, nájsť hranatú blokádu a pás vytiahnuť pretiahnutím cez otvor v PE doske a v čalúnení sedadla.
 - 2 Vložiť blokádu do otvorov sedadla nachádzajúceho sa čo najbližšie ramien dieťaťa. Znova pretiahnuť cez čalúnenie a PE dosku. Potiahnuť za pásik a uistiť sa, že blokáda je zapnutá. Túto činnosť zopakovať na oboch stranách.
- !** **UPOZORNENIE:** Vyvarujte sa vzniku úrazov spôsobených vypadnutím alebo vyklznutím dieťaťa z kočíka. Bezpečnostné pásy vždy zapínajte.
- !** **UPOZORNENIE:** Vždy zapínajte medzinožný pás spolu s ramennými a bedrovými pásmi.
- 3 Presunúť konce pásov zodpovedajúcim plastovým vedením.
 - 4 Pri pridržovaní plastového vedenia potiahnuť pás, dôjde k napnutiu alebo k povoleniu pásov.
 - 5 Umiestniť sponu bočných pásov do spony pásov na oboch stranách.

- 6 Umiestniť spojené pásy s bočnými sponami do bokov spony medzinožného pásu.
- 7 Odopnutie pásov vykonáme stlačením tlačidla nachadzajúceho sa na spony medzinožného pásu.

POLOHOVANIE SEDADLA

- 1 Stlačiť tlačidlo za sedadlom a posunúť dole do požadovanej polohy.
- 2 Potiahnuť operadlo dole z oboch strán tak, aby bolo rovnaké s polohou naklonenia tlačidla. Kolmá poloha sa nastaví opačnými krokmi.

ODPOJENIE SEDADLA

- 1 Odpojenie striešky.
- 2 Nižšie kočíka odstrániť všetky zipsy pásov a pripasovať pás k háčikom.
- 3 Na zadnej časti podnožníka nájsť zips a odopnúť poťah od podnožníka.
- 4 Pod skladacím mechanizmom vysunúť poťah sedadla z drážok na konštrukcii kočíka.
- 5 V hornej časti sedadla odstrániť zabezpečovacie svorky a vysunúť zo zabezpečovacej zóny.
- 6 Vysunúť zostávajúcu časť poťahu sedadla z horných drážok.

MONTÁŽ SEDADLA

- 1 V hornej časti kočíka prispôsobiť upevňovacie trubky do upevňovacích drážok sedadla z boku konštrukcie. Zavesiť zaistovacie svorky pred presunutím a umiestniť v zabezpečovacej zóne.
- 2 Presunúť trubky dole pozdĺž skladacieho mechanizmu pokiaľ nebude zaistený. Činnosť opakovať na druhej strane.
- 3 Nájsť dolné drážky držiace sedadlo a vsunúť trubku, dôjde k zaisteniu dolnej časti poťahu sedadla.
- 4 Pripnúť podnožník ku konštrukcii kočíka
- 5 Spojiť dva suché zipsy pod sedadlom a uistiť sa, že boli prevlečené cez kovové pentli upevnenou ku konštrukcii.
- 6 A Upevniť háčiky skladacieho pásika ku kovovým obručiam u skladacieho mechanizmu.

⚠ UPOZORNENIE: Pred používaním kočíka je potrebné sa uistiť, že zaistovacia pás je dôkladne pripevnený ku konštrukcii.

ODOPÍNANIE KOŠA

- 1 Za zadnou časťou kočíka: Odopnúť zadné svorky koša od zadného priečnika.
- 2 Z prednej časti kočíka: Odopnúť svorky od dvoch pentlí za zadnú časť podnožníka a odstrániť.

SKLADANIE

- 1 Vybrať dieťa zo sedadla. Stlačiť červené tlačidlo na skladacom mechanizme.
- 2 Potiahnuť nahor za pás uľahčujúci skladanie a ľahkým potiahnutím sa kočík zloží na dve polovice.

ÚDRŽBA A STAROSTLIVOSŤ

Aby bola garantovaná dlhá doba činnosti kočíka, je potrebné pamätať na pravidelné jednoduché údržbárske práce. Je potrebné sa občas presvedčiť, že spoje a skladací mechanizmus je v dobrom stave. Pokiaľ počujete škripanie alebo cítite napätie, v najbližšej predajni s bicyklami zaistite premazanie pohyblivých častí. Všetky opravy smie vykonávať len autorizovaný servis Baby Jogger.

ČISTENIE

Sedadlo

- Sedadlo tohto kočíka môže byť prané v práčke v studenej vode s jemným pracím prostriedkom.
- Je nutné sa presvedčiť, že pred praním bola odstránená konštrukcia zo zadnej strany sedadla.
- Je zakázané používať žieraviny, rozpúšťadla a drsné čistiace prostriedky.
- Za účelom minimalizácie krčenia je potrebné namontovať sedadlo na konštrukciu a ponechať až do vysušenia.
- Neodstredovať, nežehliť, čistiť na sucho. Sedadlo nesmie byť sušené v sušičke.
- V prípade, že poťah musí byť vymenený, je nutné použiť len časti zakúpené u autorizovaného dealera produktov Baby Jogger. Zaisťuje nám to záruku, že tieto diely boli testované a projektované pre daný produkt.

Plastové/kovové diely

- Všetky plastové a kovové diely môžu byť umývané za použitia mydla a vlažnej vody.
- Je zakázané odstraňovať a modifikovať časti skladacieho mechanizmu alebo brzdy.

Čistenie kolies

- Kolesá je možné čistiť pomocou vlhkej handričky. Je potrebné ich dôkladne vysušiť pomocou mäkkého uteráka alebo handričky.

SKLADOVANIE

- Vplyv a pôsobenie slnečného žiarenia môže spôsobiť blednutie farby a vysušovanie pneumatík, takže skladovanie kočíka vo vnútri budovy predlžuje jeho atraktívny vzhľad.
- Neskladujte kočík vonku.
- Uistite sa, že pred dlhším skladovaním kočíka je kočík suchý.
- Kočík vždy skladujte na suchom mieste.
- Kočík skladujte na bezpečnom mieste (mimo dosahu detí).
- Neumiestňujte ťažké predmety na kočík.
- Neskladujte kočík blízko priameho zdroja tepla ako napríklad radiátor alebo oheň.

ZÁRUKA BABYJOGGER

Záruka BabyJogger:

Baby Jogger poskytuje ročnú záruku na rám kočíka začínajúcim dátumom nákupu. Záruka výrobcu sa vzťahuje na zvary alebo zlomenie či poškodenie trubiek rámu. Výrobca poskytuje záruku na látku a všetky iné časti výrobku (napr. pneumatiky a trubky) počas 24 mesiacov od dátumu predaja. Podmienkou poskytnutia záruky je správne vyplnený záručný list spolu s dokladom o kúpe.

ZÁRUKA SA NEVZŤAHUJE:

- Bežné opotrebenie
- Koróziu a hrdzu
- Nesprávnu montáž alebo inštaláciu iných ako schválených dielov firmou Baby Jogger
- Opravy, údržba alebo modifikácia, ktoré neboli vykonané autorizovaným servisom Baby Jogger
- Nevhodné alebo cielené poškodenie, nadmerné opotrebenie alebo zanedbanie
- Komerčné použitie
- Nesprávne skladovanie/údržba produktu
- Produktov zakúpených v USA alebo za hranicami Vášho štátu

Táto záruka dôrazne vylučuje nároky nepriamych škôd, náhodné alebo v dôsledku. Záruka je platná pre tento model v dobe nákupu. Baby Jogger USA má iné podmienky, princípy, modely a testovacie kritéria. Baby Jogger neudeľuje informácie na tému špecifikácie a podmienky záruky. Registrácia on line platí len pre klientov v USA.

KONTAKTNÉ INFORMÁCIE:

Každý distribútor produktov Baby Jogger je zodpovedný za záručné nároky produktov, ktoré sú distribuované na území distribútora. V prípade problému s kočíkom sa kontaktujte s distribútorom v zemi, v ktorej bol produkt zakúpený. Zoznam distribútorov nájdete na <http://www.babyjogger.com/retailers/#international>.



POZOR! V prípade kontaktu s distribútorom značky Baby Jogger vo veci Vášho kočíka je nutné uviesť sériové číslo a dátum výroby. Nachádza sa na zadnom priečniku

ПРЕДУПРЕЖДЕНИЕ

ВАЖНО– Сохраните данную инструкцию для дальнейшего использования.

ОДНОМЕСТНАЯ КОЛЯСКА

- Данная коляска предназначена для одного ребенка.
- Коляска подходит для ребенка в возрасте до 5 лет и весом до 15 кг.
- Максимальная рекомендуемая весовая нагрузка составляет 20.5 кг (15 кг в кресле, 1кг в заднем кармане кресла и 4.5 кг в корзине).
- **ПРЕДУПРЕЖДЕНИЕ:** С коляской нельзя бегать, кататься на коньках или роликах.
- **ПРЕДУПРЕЖДЕНИЕ:** Никогда не оставляйте ребенка без присмотра.
- **ПРЕДУПРЕЖДЕНИЕ:** Всегда используйте систему фиксации.
- **ПРЕДУПРЕЖДЕНИЕ:** Ребенок может соскользнуть в отверстия для ног, застрять и задохнуться. Никогда не используйте коляску в наклонном положении, не пристегнув ребенка.
- **ПРЕДУПРЕЖДЕНИЕ:** Перед использованием убедитесь, что корпус коляски или кресло правильно пристегнуто.
- **ПРЕДУПРЕЖДЕНИЕ:** Во избежание травм не складывайте и не раскладываете коляску рядом с ребенком.
- **ПРЕДУПРЕЖДЕНИЕ:** Не позволяйте ребенку играть с коляской.
- **ПРЕДУПРЕЖДЕНИЕ:** Ничего не кладите на коляску во избежание ее неустойчивости.
- **ПРЕДУПРЕЖДЕНИЕ:** Любой вес, прикрепленный к ручке, влияет на устойчивость коляски.
- Рекомендованная весовая нагрузка для заднего кармана кресла составляет 1 кг, а для корзины- 4.5 кг. Большая нагрузка может привести к неустойчивости коляски.
- Кресло должно быть максимально наклонено, чтобы ребенок мог без посторонней помощи сесть, перевернуться или приподняться на руках или коленях.
- Не перевозите детей в коляске по лестнице. Гарантия не покрывает повреждение коляски, вызванное таким использованием.
- Данная коляска не может заменить детскую кроватку. Если вы хотите уложить ребенка спать, воспользуйтесь подходящей коляской, детской кроваткой или обычной кроватью.
- Не используйте аксессуары, не одобренные изготовителем или дистрибутором.
- Берегитесь машин – никогда не думайте, что водитель видит вас и ребенка.
- Ребенок должен сидеть (не стоять) в коляске.
- Запчасти, отличные от поставленных или одобренных изготовителем, могут быть небезопасны.

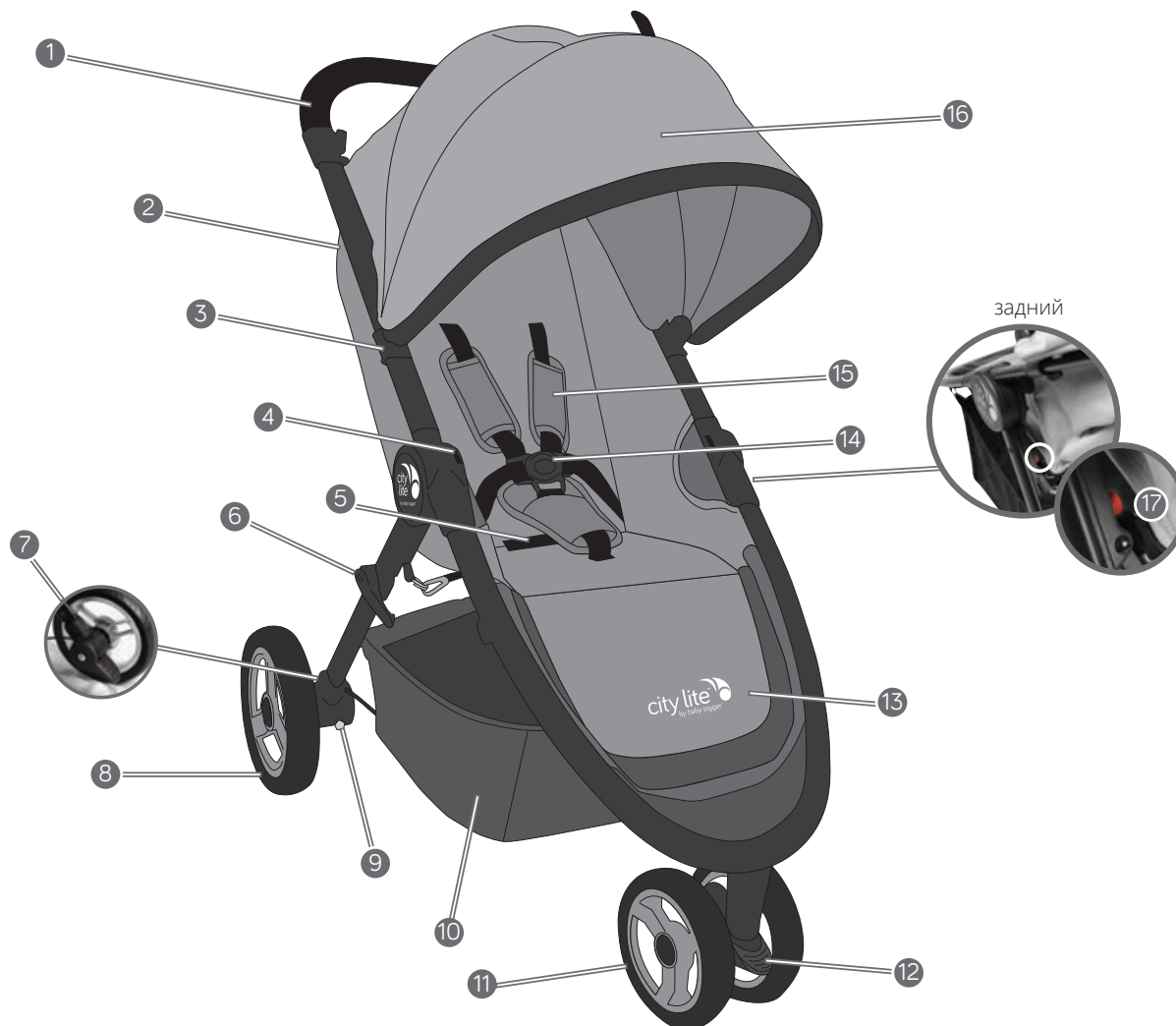

- | | | | |
|---|--|----|--|
| 1 | Ручка | 10 | Корзина для вещей |
| 2 | Защитный тент | 11 | Переднее колесо |
| 3 | Крепеж для тента | 12 | Замок поворотного колеса |
| 4 | Кронштейн для установления аксессуаров | 13 | Ниша для ног |
| 5 | Ручка для сложения коляски | 14 | Пряжка ремня безопасности |
| 6 | Автоблокировка | 15 | Подкладки ремня безопасности |
| 7 | Стояночный тормоз | 16 | Капюшон |
| 8 | Заднее колесо | 17 | Кнопка для снятия Ручка для сложения коляски |
| 9 | Кнопка для снятия задних колес | | |

РАМА

- 1 Достаньте коляску из коробки и отложите колеса.
- 2 Разложите коляску, нажав на кнопку и потянув за ручку по направлению от нижней рамы.
- 3 Поставьте коляску вертикально.

⚠ ПРЕДУПРЕЖДЕНИЕ: Перед использованием убедитесь, что все зафиксировано.

ПЕРЕДНЕЕ КОЛЕСО

- 1 Установка
 - Положите коляску на пол таким образом, чтобы Ручка лежала на полу.
 - Наденьте Переднее колесо на ось, вы должны услышать характерный щелчок. Аккуратно потяните Переднее колесо, чтобы убедиться, что оно прочно закрепилось.
- 2 Снятие
 - Для снятия колес нажмите на кнопку разблокировки.

ПОВОРОТНОЕ КОЛЕСО

- 1 Поднимите Замок поворотного колеса, чтобы переднее колесо вращалось.
- 2 Нажмите на Замок поворотного колеса, чтобы зафиксировать переднее колесо для прогулок на длинные дистанции.

ПРИМЕЧАНИЕ: Сажая ребенка в коляску и вынимая его, зафиксируйте переднее колесо. Несмотря на функцию фиксации переднего колеса City Lite, коляска не предназначена для бега или занятий.

ЗАДНЕЕ КОЛЕСО

- 1 Установка
 - Установите ось Заднего колеса параллельно к опоре рамы коляски и вставьте в опору. Вы должны услышать характерный щелчок.
 - Аккуратно потяните Заднее колесо, чтобы убедиться, что оно прочно закрепилось.

2 Снятие

- Удерживая кнопку снятия заднего колеса нажатой, снимите колесо с опоры.

ТОРМОЗ

- 1 Чтобы задействовать тормоз, аккуратно надавите на педаль Стояночного тормоза.
- 2 Поднимите педаль, чтобы снять коляску с тормоза.

⚠ ПРЕДУПРЕЖДЕНИЕ: Перед тем, как посадить ребенка в коляску или вынуть его, задействуйте тормоз.

КАПЮШОН

- 1 Найдите на раме коляски заклепки для крепления капюшона. При помощи зклепок закрепите капюшон на раме.
- 2 Прикрепите липучки, находящиеся вдоль задней части капюшона, к сиденью.
- 3 Присоедините ремни капюшона, протаскив их через металлические скобы. Защелкните, чтобы закрепить.
Чтобы снять: расстегните все кнопки и отсоедините все липучки. Потяните за петли на креплениях капюшона и снимите с рамы.

РЕМНИ БЕЗОПАСНОСТИ

- 1 Откройте кармашек на липучке с задней стороны сиденья и найдите пластиковый ограничитель. Нажмите ограничитель и проденьте через отверстия в ткани сиденья.
- 2 Вставьте ограничитель обратно в отверстие рядом с плечами малыша. Просуньте обратно через ткань сиденья. Потяните за ремни, чтобы удостовериться, что ограничители зафиксированы. Повторите с обеих сторон.

⚠ ПРЕДУПРЕЖДЕНИЕ: Следите, чтобы ребенок не выпал и не соскользнул. Всегда прочно пристегивайте его.

⚠ ПРЕДУПРЕЖДЕНИЕ: Всегда пристегивайте ребенка паховым, плечевыми и поясным ремнями.

- 3 Сместите мягкую прокладку ремня, что бы получить доступ к пластиковому регулятору длины ремня.
- 4 Держите регулятор длины и потяните, чтобы затянуть или ослабить его.
- 5 Вставьте пряжки боковых ремней в пряжки ремня безопасности с двух сторон.
- 6 Вставьте соединенные пряжки боковых ремней и ремней безопасности с обеих сторон в нижнюю пряжку.
- 7 Нажмите кнопку нижней пряжки.

ОТКИДЫВАНИЕ СИДЕНЬЯ

- 1 Сожмите зажим на задней стороне сиденья и откиньте его на желаемое расстояние.
- 2 Потяните сиденье с обеих сторон до месторасположения зажима. Сделайте обратное, чтобы вернуть сиденье в обычное положение.

СНЯТИЕ СИДЕНЬЯ

- 1 Снимите капюшон.
- 2 Снизу коляски снимите все липучки и крючки.
- 3 С задней стороны подставки для ног найдите спрятанную молнию, расстегните ее и снимите ткань с подставки.
- 4 Вытащите ткань из пазов рамы снизу механизма складывания.
- 5 Сверху сиденья снимите защитные крепления сиденья, сдвинув их вверх.
- 6 Вытащите остальную ткань из пазов рамы, чтобы снять сиденье.

УСТАНОВКА СИДЕНЬЯ

- 1 Закрепите верхнюю часть сиденья в пазы рамы. Зацепите защитные крепления в предназначенные для них отверстия.
- 2 Задвиньте крепление сидения в пазы до механизма складывания. Повторите с другой стороны.
- 3 Повторите с нижним креплением сиденья.

- 4 Пристегните подножку для ног к раме.
- 5 Прикрепите друг к другу две липучки, находящиеся снизу сиденья, заранее протянув их через металлические крепления.
- 6 Прикрепите фиксирующие ремни к металлическим кольцам у механизма сложения.

⚠ ПРЕДУПРЕЖДЕНИЕ: Перед использованием коляски убедитесь, что ремень прикреплен к раме!

СНЯТИЕ КОРЗИНЫ

- 1 С задней стороны коляски: отстегните от рамы задние крепления корзины.
- 2 С передней части коляски: отстегните крепления от двух колец с задел части подставки для ног.

СКЛАДЫВАНИЕ

- 1 Выньте ребенка из коляски. Нажмите красную кнопку на механизме сложения коляски.
- 2 Потяните вверх за ручку, расположенную в центре сиденья, чтобы сложить коляску пополам.

УХОД И СОДЕРЖАНИЕ

Простое регулярное обслуживание продлит срок службы коляски. Время от времени проверяйте состояние стыков и мест складывания. Если вы слышите скрип или прикладываете усилия, чтобы что-то сложить, смажьте соответствующие части коляски. Ремонт должен проводить только официальный дилер.

Чистка

Ткань сиденья

- Сиденье коляски можно стирать в стиральной машине в холодной воде с мягкодействующим моющим средством.
- Перед стиркой снимите металлическую раму и твердую вставку для спинки.
- Не используйте растворители, едкие или абразивные моющие средства.
- Чтобы ткань не села, сушите сиденье, предварительно прикрепив его к раме.
- Ткань не подлежит глажке, химической чистке, сушке в стиральной машине или отжиму.
- При необходимости замены ткани сиденья, используйте только запчасти, предоставляемые официальным дилером Baby Jogger. Только они прошли испытания на безопасность и предназначены для данного сиденья.

Пластмассовые/металлические части

- Мойте теплой водой с мягким мылом.
- Не снимайте, не разбирайте и не меняйте никакие части складного механизма или тормозов.

Уход за колесами

- Колеса можно протирать влажной тряпкой, после чего их нужно вытереть насухо мягким полотенцем или тканью.

ХРАНЕНИЕ

- Под воздействием солнца ткань кресла выгорает, а покрышки высыхают, поэтому рекомендуется хранить коляску в помещении для сохранения ее товарного вида.
- НЕ храните коляску на улице.
- Перед долгим хранением хорошо высушите коляску.
- Храните коляску в сухом помещении.
- Храните коляску в надежном месте (т.е. в недоступном для детей).
- НЕ кладите на коляску тяжелые предметы.
- НЕ храните коляску рядом с источником тепла, таким как батарея или огонь.

ОГРАНИЧЕННАЯ ГАРАНТИЯ BABY

ограниченная гарантия Baby Jogger:

Baby Jogger, гарантирует, что на раме отсутствуют производственные дефекты в течении 1 года с дня продажи. К заводскому браку относятся поломки сварных соединений и рамы, но могут быть и прочие поломки. Действует гарантия на заводской брак (текстильные, мягкие и другие материалы) сроком на один год с даты покупки. (кроме перекладин и покрышек). Для претензии по гарантии требуется доказательство покупки. Гарантия распространяется только на первоначального покупателя.

НАСТОЯЩАЯ ГАРАНТИЯ НЕ ПОКРЫВАЕТCOVER:

- Естественный износ
- Коррозию и ржавчину
- Неправильную сборку или установку запчастей или аксессуаров третьих лиц, не являющихся запчастями или аксессуарами Baby Jogger
- Ремонт, техобслуживание и изменения, сделанные лицами, отличными от официальных дилеров Baby Jogger
- Случайное или умышленное повреждение, неправильное или небрежное использование
- Коммерческое использование
- Неправильное хранение/уход
- Продукцию, приобретенную в США или за пределами вашей страны.

Эти гарантии не распространяются на косвенные, случайные, последующие повреждения. Представленная гарантия на годность для продажи и пригодность для конкретной цели действует во время определенного периода на гарантию для данной модели на момент покупки. Сроки, условия, модели и критерии тестирования Baby Jogger США отличаются от данных, поэтому информацию по спецификациям и условиям гарантии нельзя запрашивать у Baby Jogger США. Онлайн регистрация гарантии предназначена только для покупателей в США.

КОНТАКТНАЯ ИНФОРМАЦИЯ:

Каждый дистрибутор Baby Jogger отвечает за претензии по гарантии к продуктам, проданным на их территории. Если у вас возникли проблемы с коляской Baby Jogger, пожалуйста, свяжитесь с дистрибутором территории покупки коляски. Список официальных дистрибуторов можно найти на сайте <http://www.babyjogger.com/retailers/#international>.



Примечание: Связываясь с дистрибутором продукции Baby Jogger на вашей территории, будьте готовы сообщить серийный номер Вашей коляски и дату производства. Это можно найти на задней перекладине.

Imported for Baby Jogger in Europe by:

KoolTrade Ltd • Unit 3, Orbital Way
Denton, Manchester • United Kingdom M34 3QA

Bichos Atrevidos S.L.U. • CIF:B82998949
Infante Don Luis 18, 28660 Boadilla-Madrid • Spain
Tel. (+34) 91 485 5550

Haas Handelsagentur • Esbachgraben 4
94563 Bindlach • Germany

Kidscom SA • 71m Millerou str.
10436 Athens • Greece

Eleven Srl • Viale della navigazione interna 87/A
35027 Noventa Padovana • PD • Italy

Pro Support Scandinavia AB • Fransgustavsgatan 2
253 33 Vellinge • Sweden

Pattho GmbH • Bachwiesstrasse 3
9402 Morschwil • Switzerland

Euro-Trade Spółka z ograniczoną odpowiedzialnością, Sp. K
ul. Łokietka 155 • 31-263 Kraków • Poland

Euro-Trade Office, School & Baby Corporation
Čs. armády 360 • 735 51 Bohumín-Pudlov • Czech Republic

Euro-Trade Office, School & Baby Corporation
Dolné Rudiny 8363/5 • 010 01 Žilina • Slovakia

Alisa Company • 408 office • #26 Varshavskoye Shosse
Varshavskoye Plaza • Moscow, Russia



Baby Jogger, LLC

8575 Magellan Parkway, Suite 1000 • Richmond, VA 23227
T: 800.241.1848 • F: 804.262.6277 • www.babyjogger.com