

MANUAL DE ENSAMBLE DE RACK PARA BICICLETAS CON ENGANCHE DE MONTAJE DE DOS BRAZOS

ESTE FOLLETO DE INSTRUCCIONES CONTIENE INFORMACIÓN
DE SEGURIDAD IMPORTANTE. LÉALAS Y GUÁRDELAS PARA CONSULTAS FUTURAS.

Nro. pieza: 10016

PARA ASISTENCIA DE SERVICIO
LLAME AL NÚMERO SIN COSTO DE LARGA DISTANCIA 1.800.451.5368
Lunes a viernes de 8:00 AM a 4:00 PM Tiempo del Este

Gracias por comprar el rack para bicicleta con enganche de montaje de dos brazos. Revise todos los componentes de acuerdo al dibujo incluido. Si falta algo, contacte a un distribuidor autorizado.

IMPORTANTE:

Lea cuidadosamente y siga este manual (y cualquier otro material incluido) antes de usar. Guarde este manual para uso futuro.

Este manual se proporciona para ayudarle y no tienen el propósito de ser un manual completo cubriendo todos los aspectos del mantenimiento. El portador que acaba de comprar es una pieza compleja de equipo que debe ser ensamblada y recibir mantenimiento de manera adecuada para una utilización correcta. **Si tiene cualquier duda sobre el ensamble o su capacidad para ensamblar y dar mantenimiento adecuado al portador, deberá hacer que se ensamble y reciba mantenimiento por un profesional.**

 **¡PELIGRO! El no ensamblar y dar mantenimiento adecuado a este producto puede resultar en lesiones serias o la muerte.**

IDENTIFICACIÓN DE PIEZA:

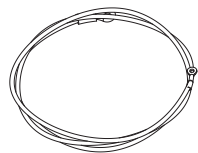

x1



x1



x1



x8

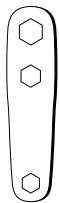

x1



x1



x1

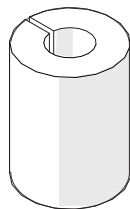

x4

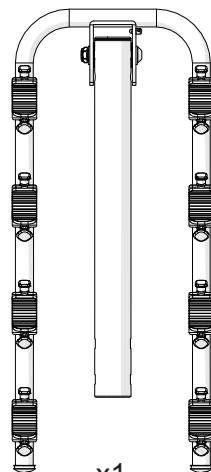

x1



x1

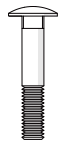

D x1

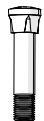

E x2



J x5



K x1



I x3

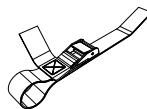

x1

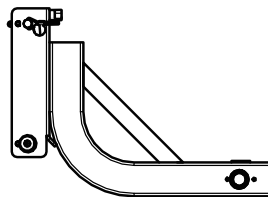

x1

INSTRUCCIONES DE ENSAMBLE

Paso 1:

Conecte el marco superior al marco inferior usando los pernos, arandelas y tuercas del transporte.

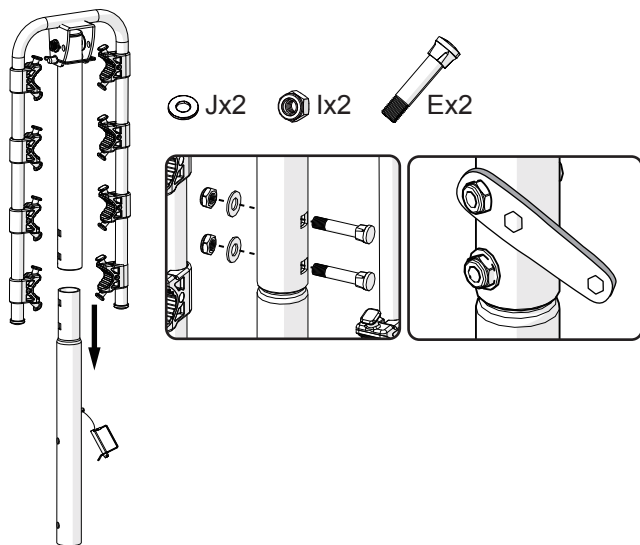

Paso 2:

Conecte el marco principal a la base usando los pernos, arandelas y tuercas del transporte en el orificio inferior de la base. Luego fije el marco principal con seguridad en el orificio superior de la base.

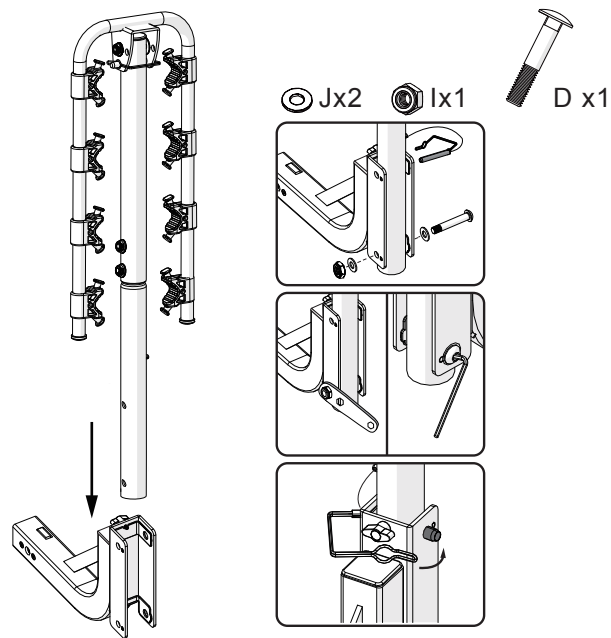

INSTRUCCIONES DE ENSAMBLE *continuación*

Paso 3:

Deslice el rack dentro 2" del receptor de enganche y fíjelo con el perno, arandela y tuerca de seguridad.

NOTA: Use la llave para apretar el perno roscado de seguridad desde el lado DERECHO como se muestra en la foto. El mecanismo anti-bamboleo estará funcionando cuando el perno roscado quede apretado.

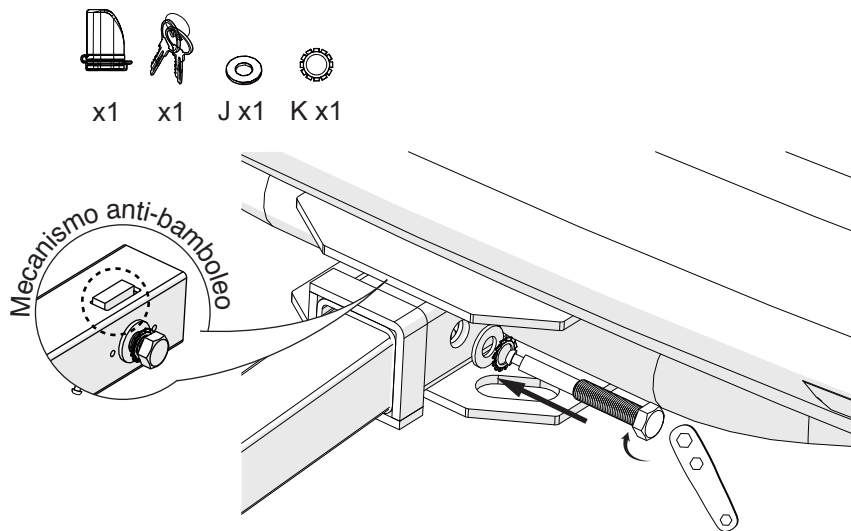

INSTRUCCIONES DE ENSAMBLE *continuación*

Paso 4:

Levante el brazo de soporte 90 grados a horizontal y fíjelo con la clavija de seguridad integrada. Gire el soporte de la bicicleta a la posición vertical como se muestra en el diagrama.

Saque la clavija de seguridad para bajar el brazo de soporte cuando el rack no esté en uso.

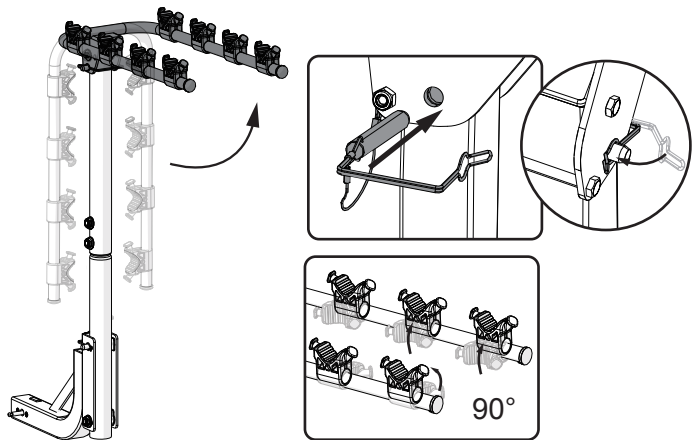

Paso 5:

Cargue su bicicleta en los soportes para bicicleta. Luego asegure la bicicleta con las correas de hule.

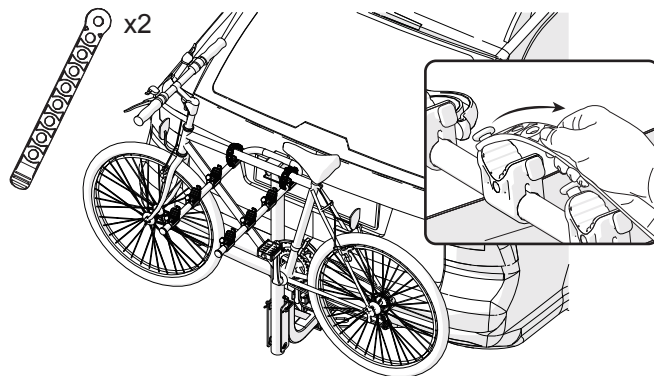

INSTRUCCIONES DE ENSAMBLE *continuación*

Paso 6:

Haga un bucle alrededor del marco principal con la correa de seguridad y pásela a través de las llantas de la bicicleta. Pase la correa de seguridad a través del broche y jale firmemente para asegurar las bicicletas.

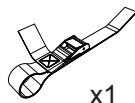

x1

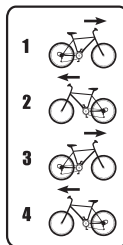
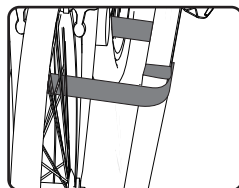
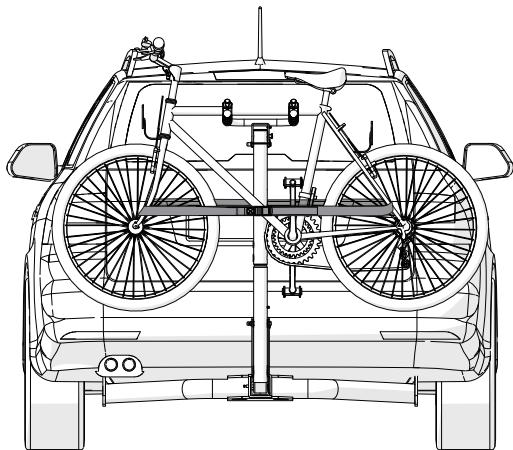

INSTRUCCIONES DE ENSAMBLE *continuación*

Paso 7:

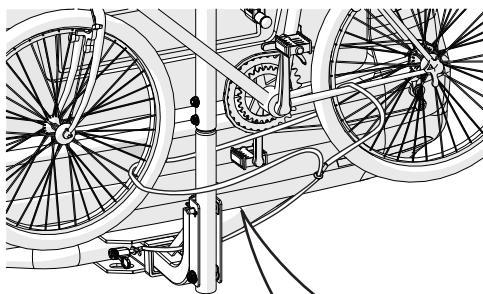
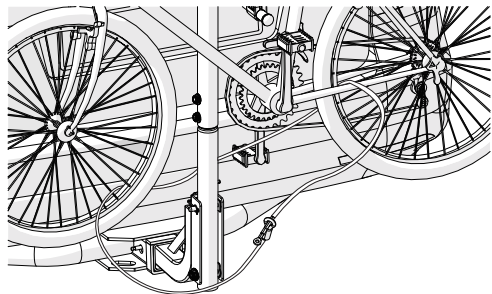

Para ayudar a disuadir robos, enrosque el cable de seguridad alrededor del marco del rack y a través de los rayos de la rueda frontal, luego sobre y a través del marco y los rayos de la rueda trasera. Alinee el extremo de la arandela de goma con la clavija de fijación como se muestra. Aplique el candado.

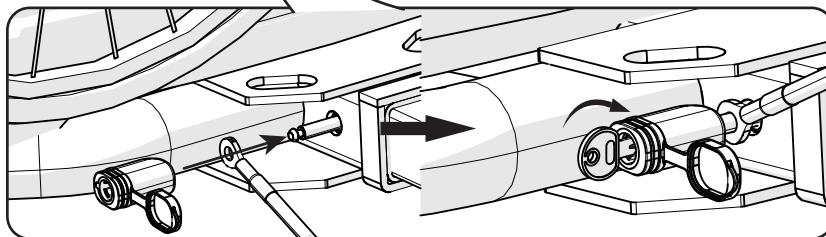

INSTRUCCIONES DE ENSAMBLE *continuación*

Paso 8:

Saque la clavija de seguridad de la base del rack e inclínelo para acceso por la parte posterior.

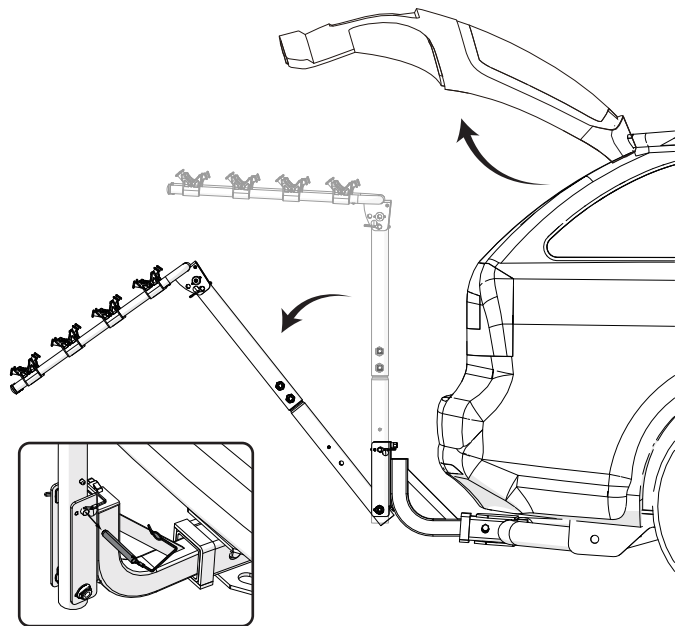

ADVERTENCIAS:

1. Este portador ha sido diseñado y manufacturado para sujetarse de manera segura a una variedad de vehículos. La sujeción de este transportador a un vehículo es crítico en cuanto a seguridad y está más allá del control del fabricante. El usuario debe, por lo tanto, asegurarse que el portador de bicicletas sea adecuado para usarse en su vehículo en particular y que tanto el portador como las bicicletas se sujeten de manera segura al vehículo.
2. Los spoilers de techo (hechos por ABS) pueden evitar un ajuste correcto del portador de bicicletas ya que las correas y el marco del portador deben estar en contacto con ellas una vez ajustadas.
3. Durante su viaje, revise frecuentemente la tensión de las correas de sujeción del portador y la seguridad de las bicicletas portadas.
4. Tenga cuidado que las bicicletas y el portador de bicicletas no entren en contacto con el tubo de escape del vehículo.
5. La capacidad máxima de este rack de bicicletas es de 4 bicicletas y 60 kg (132 libras) o 15 kg (33 libras) por bicicleta. Nunca exceda esta capacidad.
6. Reduzca la velocidad cuando esté en caminos de tierra o en mal estado.
7. Este portador de bicicletas está diseñado para uso temporal solamente, remuévalo cuando no esté en uso o antes de ir a un lavado de autos.
8. Si se llegaran a obstruir sus luces traseras o la placa cuando lleve las bicicletas se debe contar con una placa y un tablero de luces auxiliares. Consulte a su agencia de aplicación de la ley.

**PARA ASISTENCIA EN EL SERVICIO,
LLAME AL NÚMERO SIN COSTO DE LARGA DISTANCIA 1.800.451.5368**

GARANTÍA LIMITADA DE POR VIDA

Esta Garantía limitada de extiende solo al comprador al detalle original, quien debe presentar prueba de compra para poder validar cualquier reclamación. Esta garantía no es transferible a nadie más.

¿Qué cubre esta Garantía limitada? Ofrecemos al cliente una garantía limitada de por vida por el cuerpo principal del rack para bicicletas contra defectos en material y mano de obra y un año por materiales degradables como hule y plásticos a partir de la fecha de compra original.

¿Qué debe de hacer para mantener en vigor la Garantía limitada? Esta garantía está en vigor solo si:

- El rack para bicicletas se ensambla completa y correctamente.
- El rack para bicicletas se usa bajo condiciones normales y para el uso para el que fue diseñado.

¿Qué no cubre la Garantía limitada? Esta garantía no incluye cargos por mano de obra y transportación. El rack para bicicletas está diseñado para transporte general y uso recreativo solamente. Esta garantía no cubre el desgaste normal, pintura, oxidación, artículos de mantenimiento normal, lesión personal o cualquier daño, falla o pérdida causada por un accidente, ensamble inadecuado, mantenimiento, ajuste, almacenaje o uso del rack para bicicletas.

Esta Garantía limitada quedará nula si el rack para bicicletas es en cualquier momento:

- Modificado de cualquier manera.
- Rentado o usado con propósitos comerciales.

Kent International no será responsable por las pérdidas incidentales o consecuentes o por daño, debido al uso directo o indirecto de este producto.

¿Cuánto tiempo durará la Garantía limitada? El cuerpo principal está garantizado por la vida útil del rack para bicicletas. Kent International reemplazará el cuerpo principal sin cargo, si llegara a fallar en cualquier punto de soldadura cuando el rack ha sido usado de manera normal y así lo ha determinado nuestra inspección. Debe recibir la autorización previa de Atención al cliente de Kent, antes de regresar cualquier producto o pieza. Todos los demás componentes están garantizados contra defectos por un año a partir de la fecha de compra siempre que se ensamble y use de manera normal.

¿Qué hará Kent? Queda a nuestra discreción o determinación cuáles de los siguientes métodos es el más adecuado para aplicar la garantía: reparación, reemplazo o reembolso. **EL CLIENTE DEBE PAGAR TODOS LOS CARGOS POR MANO DE OBRA Y TRANSPORTACIÓN EN CONEXIÓN CON LOS TRABAJOS DE REPARACIÓN O GARANTÍA.**

¿Cómo obtiene servicio? Llame por teléfono al Departamento de servicio al cliente (8AM a 4PM EST) al 1-800-451-KENT. Todas las reclamaciones de garantía deben hacerse a Kent International, Inc. 60 E. Halsey Rd. Parsippany, NJ 07054 EUA.

¿Con qué derechos cuenta? Esta garantía limitada le da derechos legales específicos. También puede llegar a tener otros derechos que varían de estado en estado.