



**ATTENZIONE:** Il montaggio del prodotto deve essere eseguito da personale specializzato  
**WARNING:** The mounting of the product it must be realized from staff specialist

\*OEM = ORIGINAL  
EQUIPMENT  
MANUFACTURER

PRIMA DI SERRARE LE VITI  
ASSICURARSI CHE IL  
PIATTELLO SIA IN ADERENZA  
AL PACCO DISCHI FRIZIONE

BEFORE TIGHTENING THE  
BOLTS MAKE SURE THE  
PLATE IS IN ADHESION WITH  
THE CLUTCH DISCS PACK



Immagine usata a fini esclusivamente illustrativi  
Image used for illustrative purposes only



\*\* PER IL SERRAGGIO DELLE VITI RIFARSI AL MANUALE DEL COSTRUTTORE  
 \*\* FOR THE TIGHTENING OF THE SCREWS REFER TO THE MANUFACTURER'S MANUAL

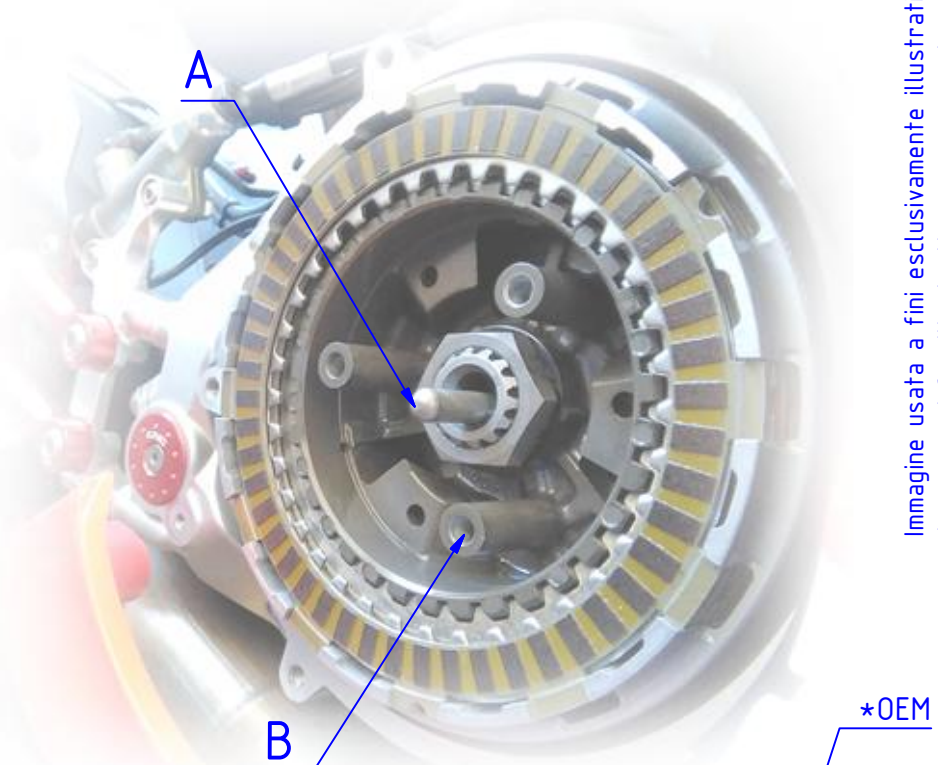
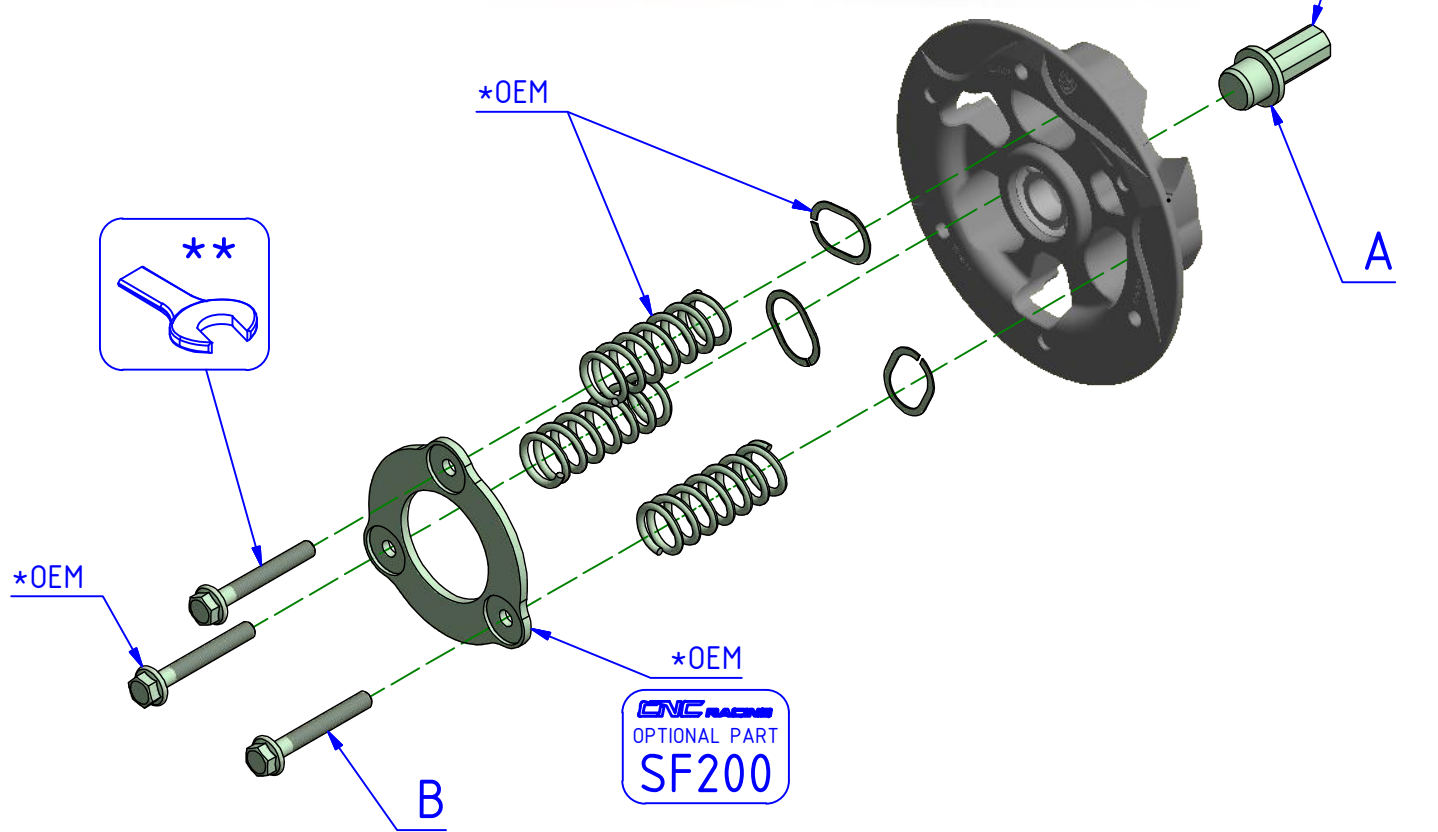

**ATTENZIONE:** Questo prodotto potrebbe non essere conforme al codice stradale o alle leggi vigenti in alcuni paesi e quindi utilizzabili solo in aree private e/o chiuse al traffico  
**WARNING:** This product may not comply with local road rules and regulations and can be used only in private areas and/or areas closed to traffic.



ART:  
SP200

ISTRUZIONI / INSTRUCTIONS  
 SPINGIDISCO FRIZIONE A BAGNO D'OLIO  
 OIL BATH PRESSURE PLATE

A termini di legge ci riserviamo la proprietà di questo disegno con divieto di riproduzione o di renderlo noto a terzi senza nostra autorizzazione. / Pursuant to law, we reserve the ownership of this drawing with prohibition to copy or disclosed to third parties without our authorization.

CNC RACING si riserva il diritto, a sua esclusiva discrezione, di apportare modifiche al prodotto e a queste informazioni in qualsiasi momento e senza preavviso. / CNC RACING reserves the right, in its sole discretion, to modify the product and this information at any time without prior notice.