

z z
z z
panda
הוראות הרכבה למיטת העץ של פנדה

תודה שבחרת במיטת העץ של פנדה!

המסע שלך לשנת החלומות מתחיל עכשיו.

העיצוב של מיטת העץ החדשה שלך שואב השראה מנגרות יפנית מסורתית שמבטיחה יציבות ותמיכה אופטימלית. כך היא מספקת שינה טובה ועמוקה שתטעין אותך באנרגיות מחודשות ליום הבא!

מאחלים לילה טוב ועומדים לרשותך בכל שאלה.

החברים מפנדה



פירוט חלקי המיטה

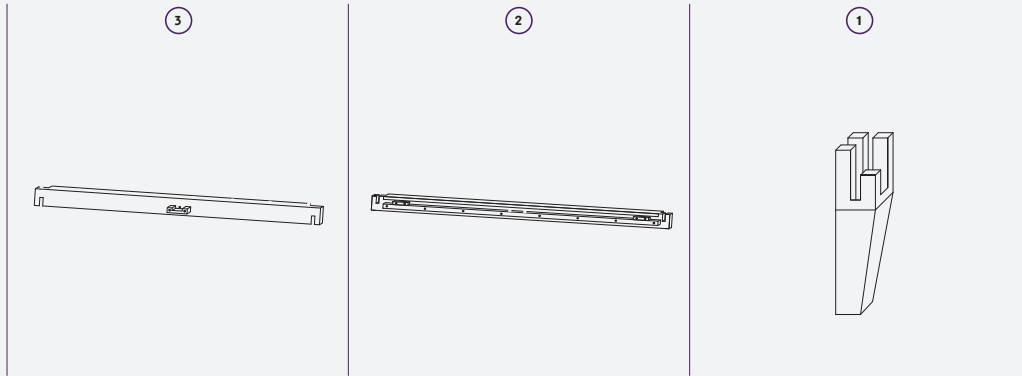

חלקי המיטה:

1 רגלי בסיס (X4) 2 קורות אורך בסיס (X2) 3 קורות רוחב בסיס (X2)

* למיטה הכוללת גב עץ מלא/ראטן - תצטרכו להשתמש רק בקורת רוחב בסיס אחת.

7



6

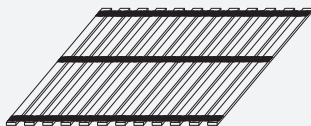

5



4



קורה אמצעית (X1) 4 רגלי תמיכה (X2) 5 סט צלעות (X1) 6 ברגי סגר (X2) 7

* אין צורך בכלי עבודה נוספים (זהו אחד היתרונות של העיצוב היפני!)

להרכבה קלה במיוחד

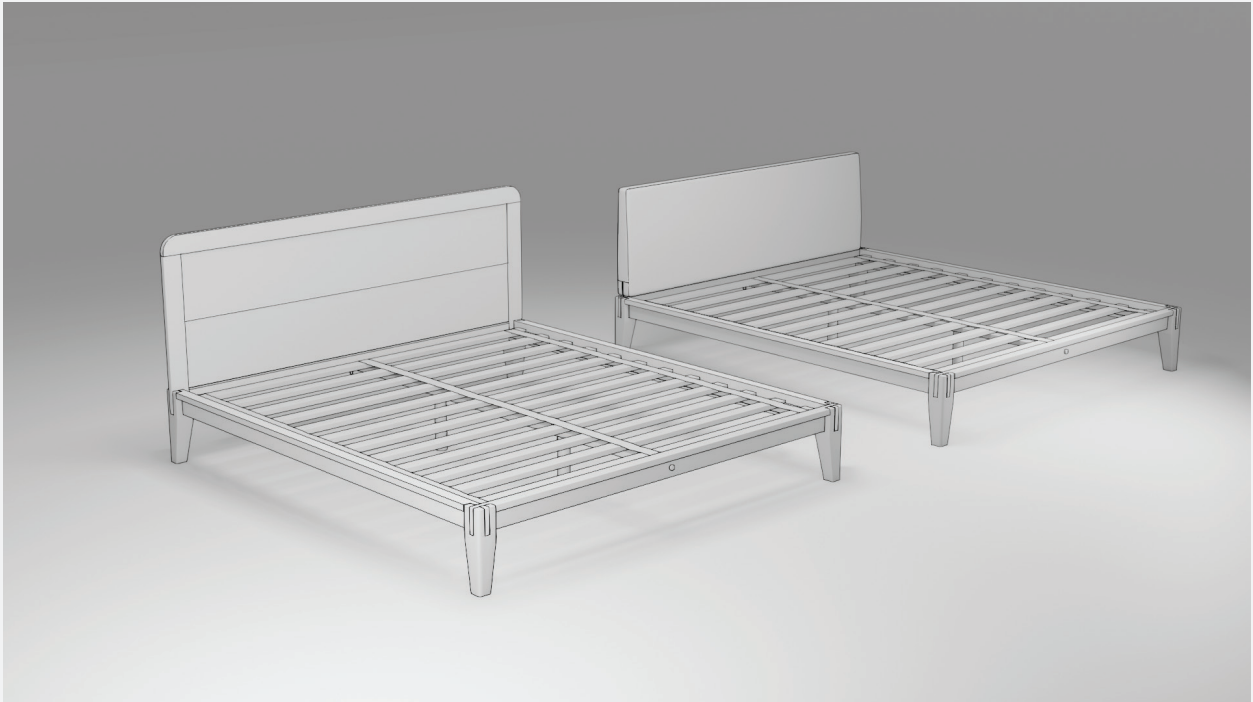

הוראות הרכבה למיטה עם כרית גב (עמ' 7-13)
הוראות הרכבה למיטה עם גב עץ מלא/ראטן (עמ' 14-20)

הוראות הרכבה למיטה עם כרית גב

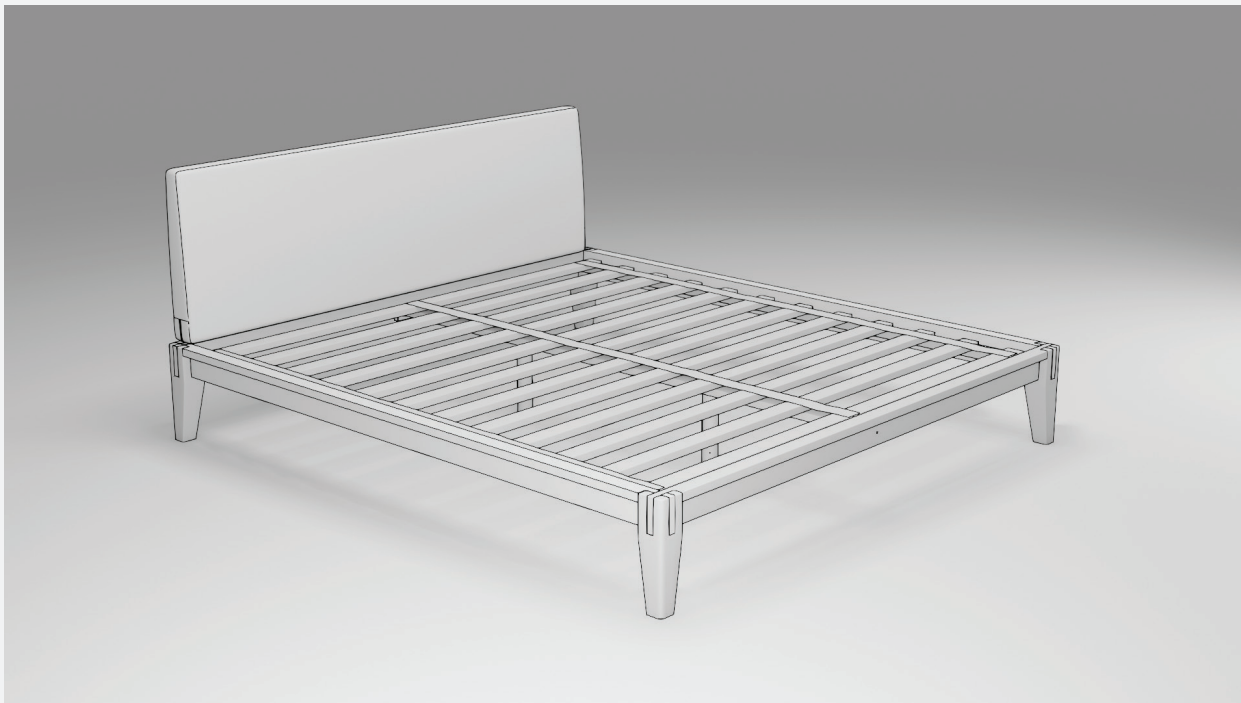

שלב 01

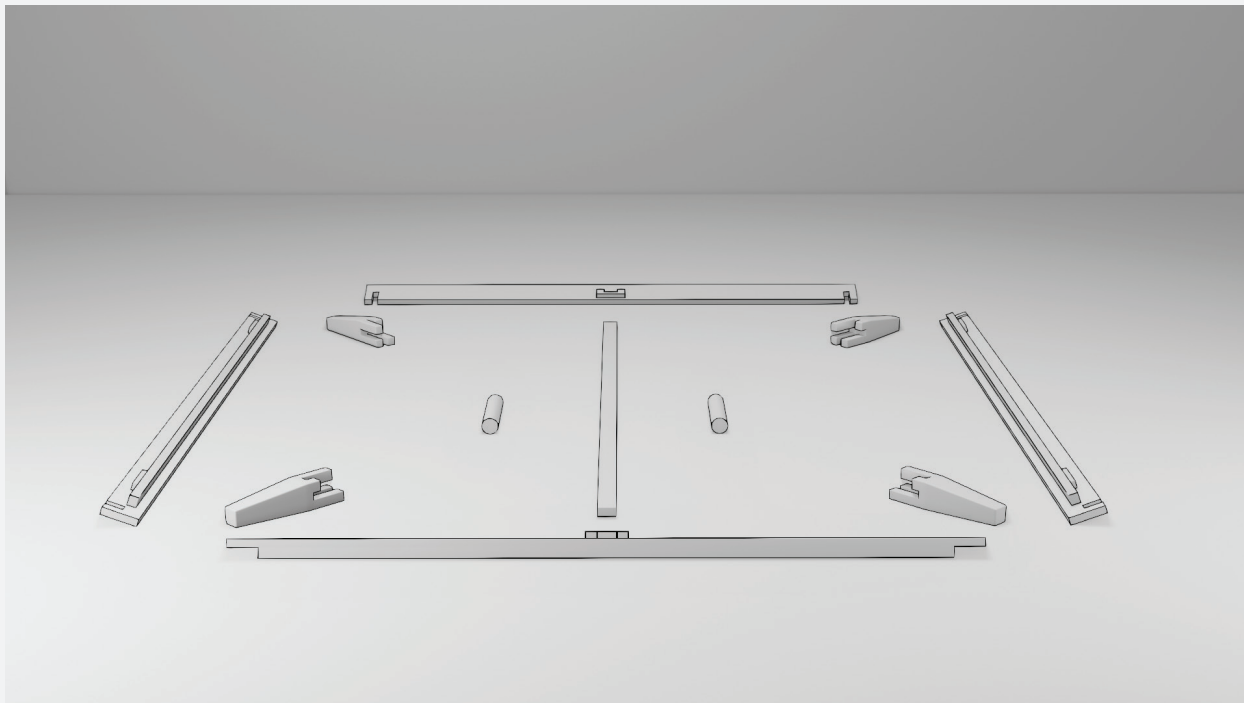

להניח את כל החלקים על משטח רך ונקי.

שלב 02

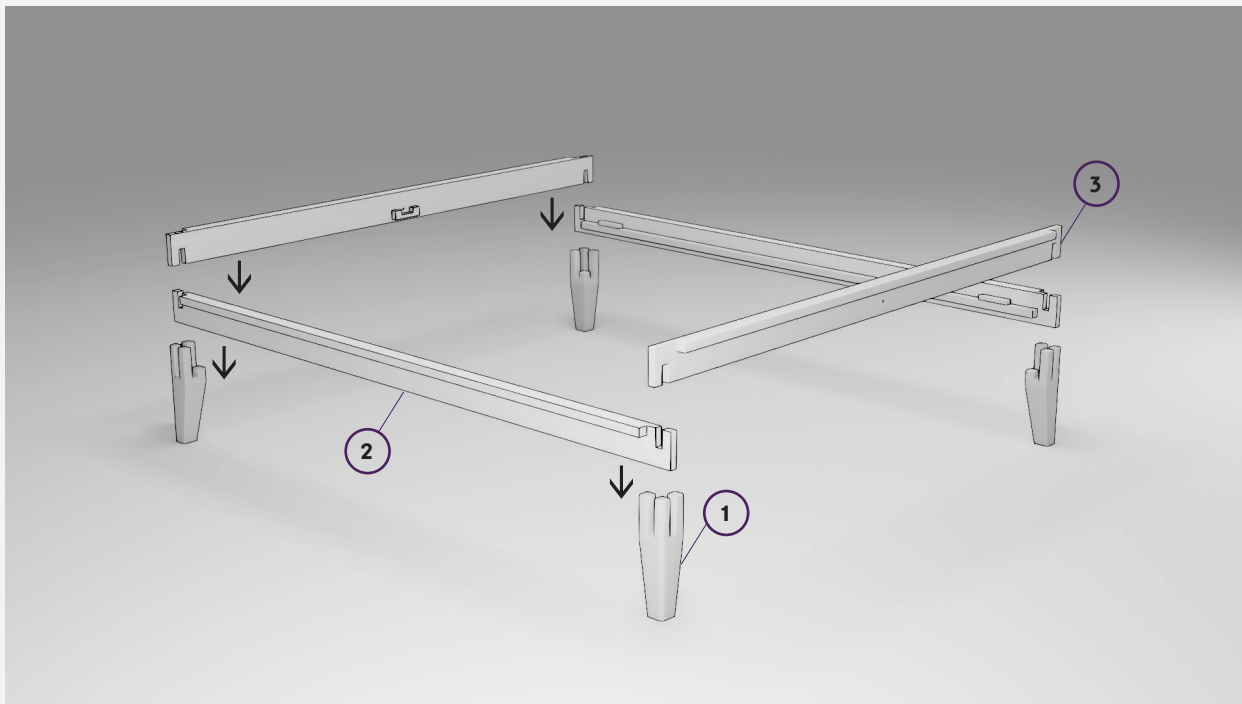

יש לחבר את קורות האורך לרגלי המיטה ולאחר מכן לחבר אליהם את קורות הרוחב

שלב 03

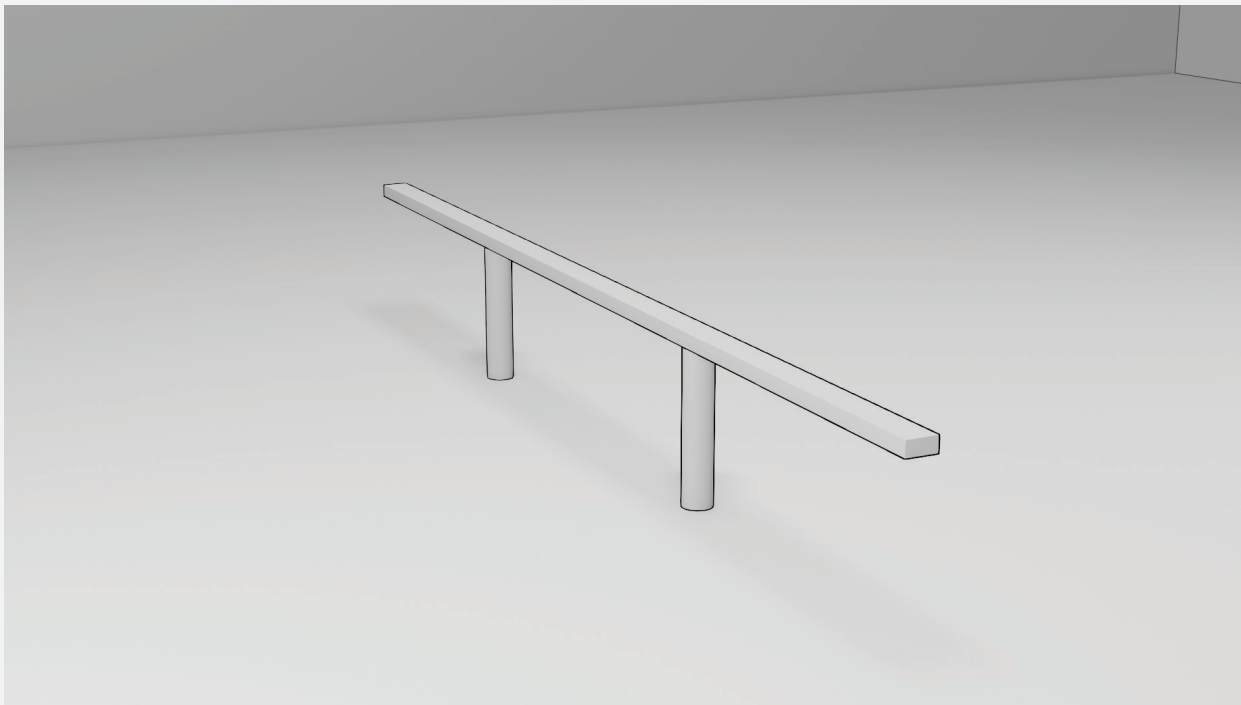

להבריג את שתי רגלי התמיכה אל הקורה האמצעית.

שלב 04

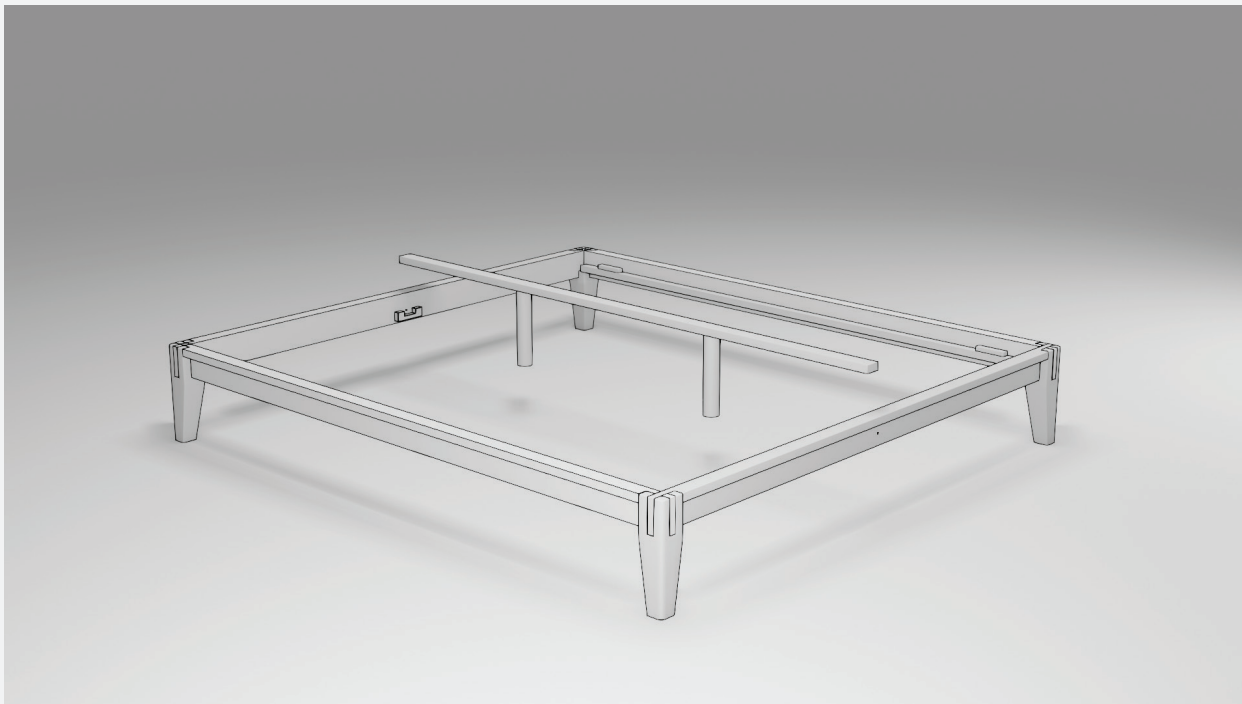

למקם את הקורה האמצעית בתוך המגרעות שעל קורות הרוחב.

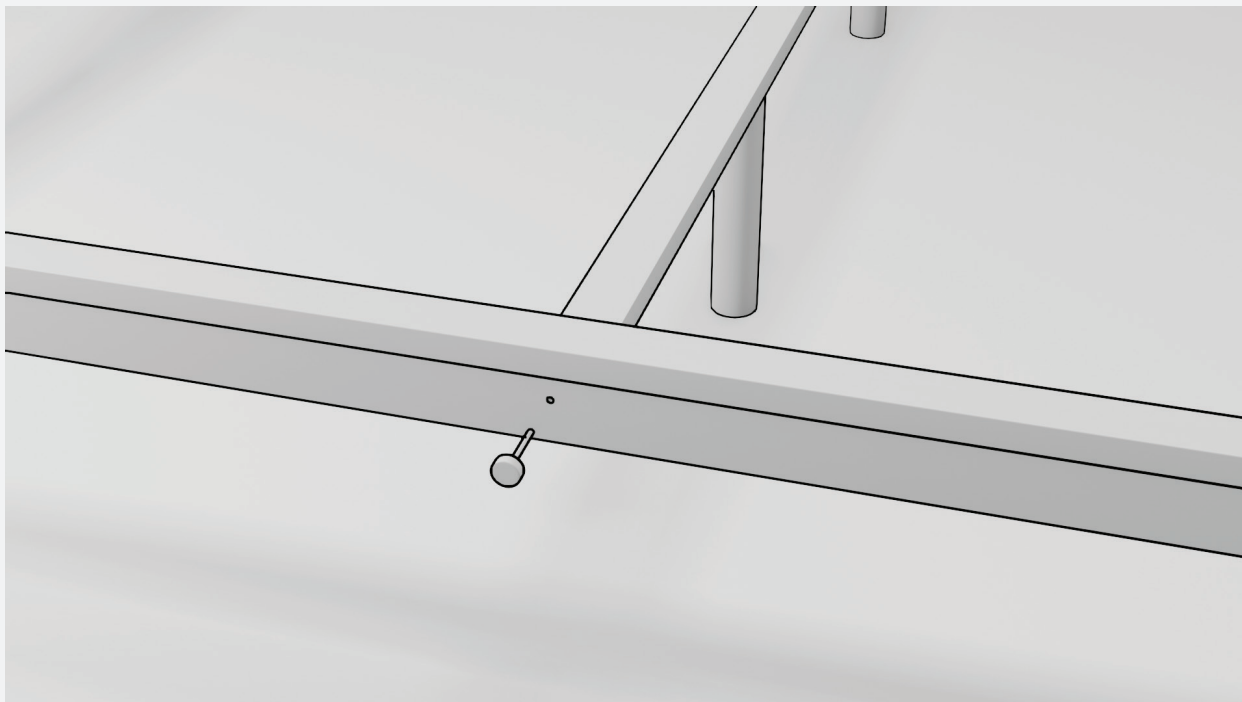

להבריג את שני ברגי הסגר בצידו הקורה האמצעית

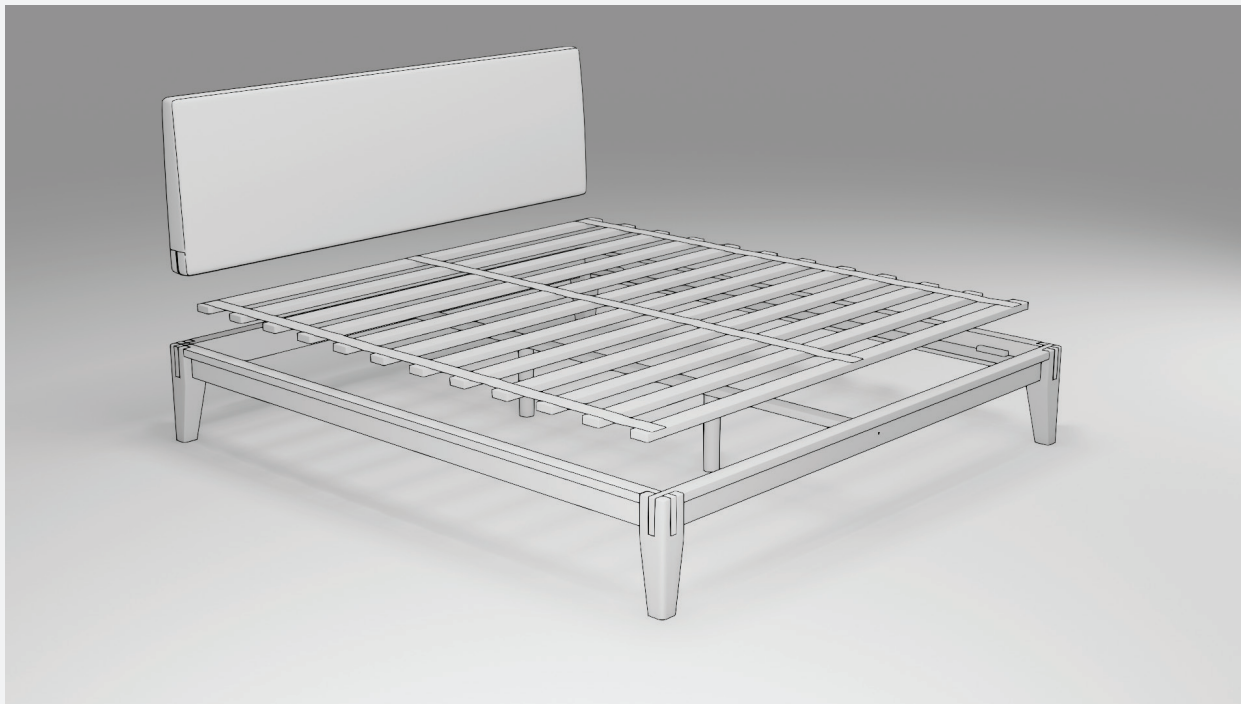

לפרוס את סט הצלעות הגמיש על גבי הבסיס כך שהצלעות החיצוניות תפוסות על ידי המגרעת בכל צד.

הוראות הרכבה למיטת עץ מלא עם גב עץ מלא / ראטן

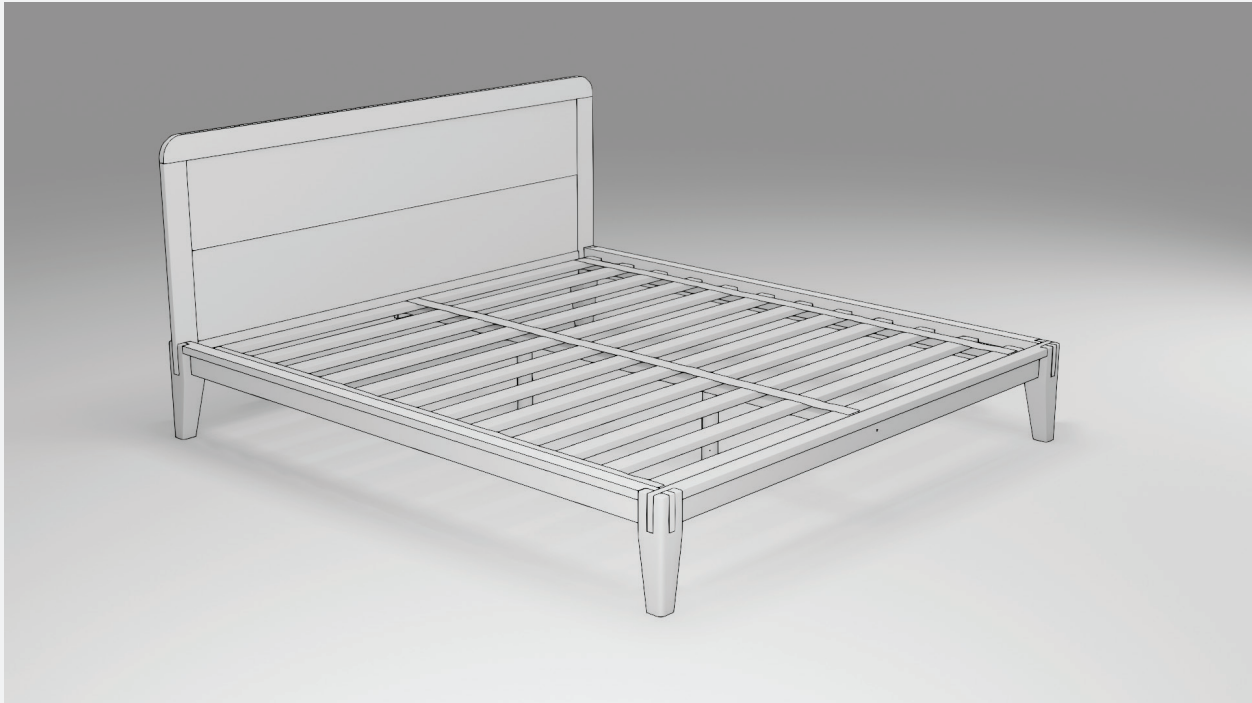

שלב 01

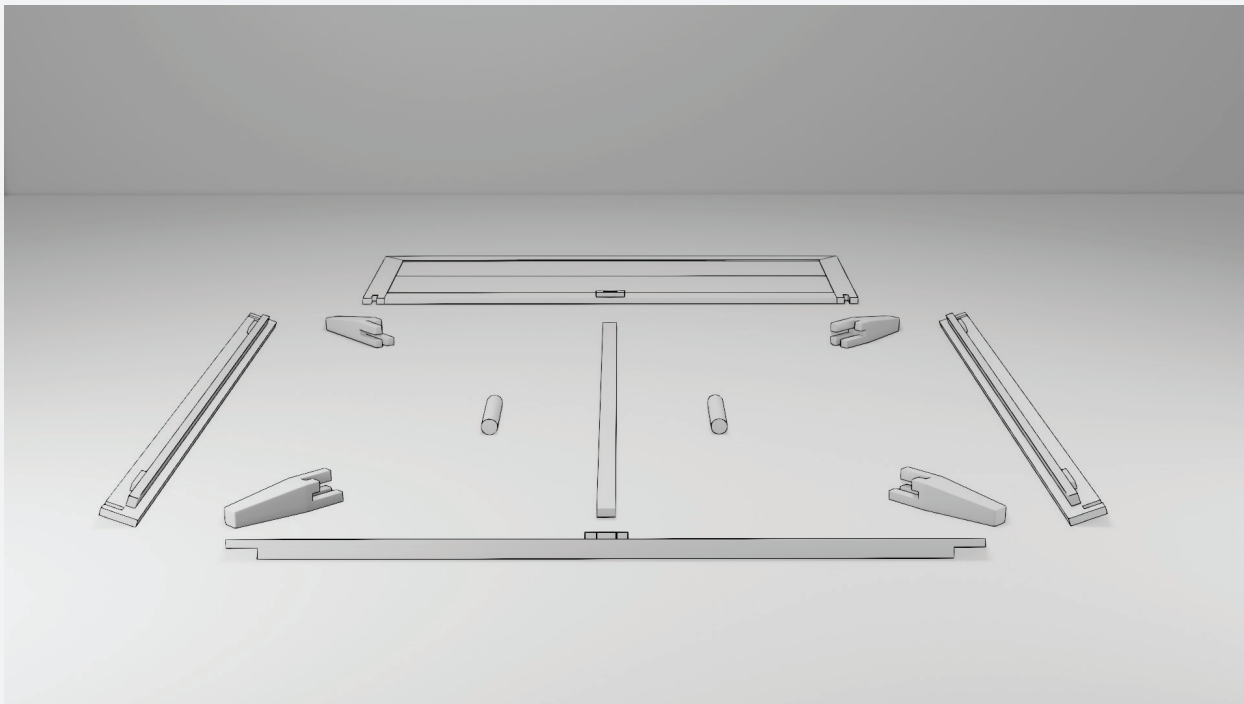

להניח את כל החלקים על משטח רך ונקי.

שלב 02

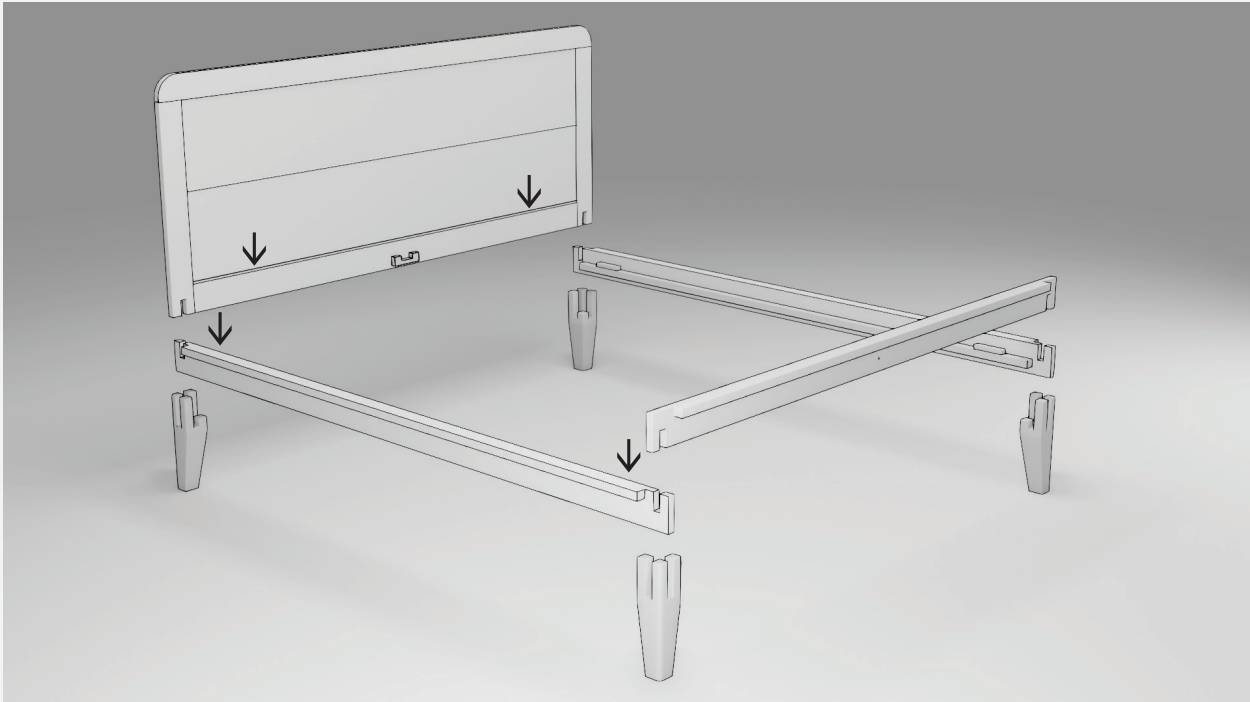

יש לחבר את קורות האורך לרגלי המיטה ולאחר מכן לחבר אליהם את קורת הרוחב ואת גב המיטה.

שלב 03

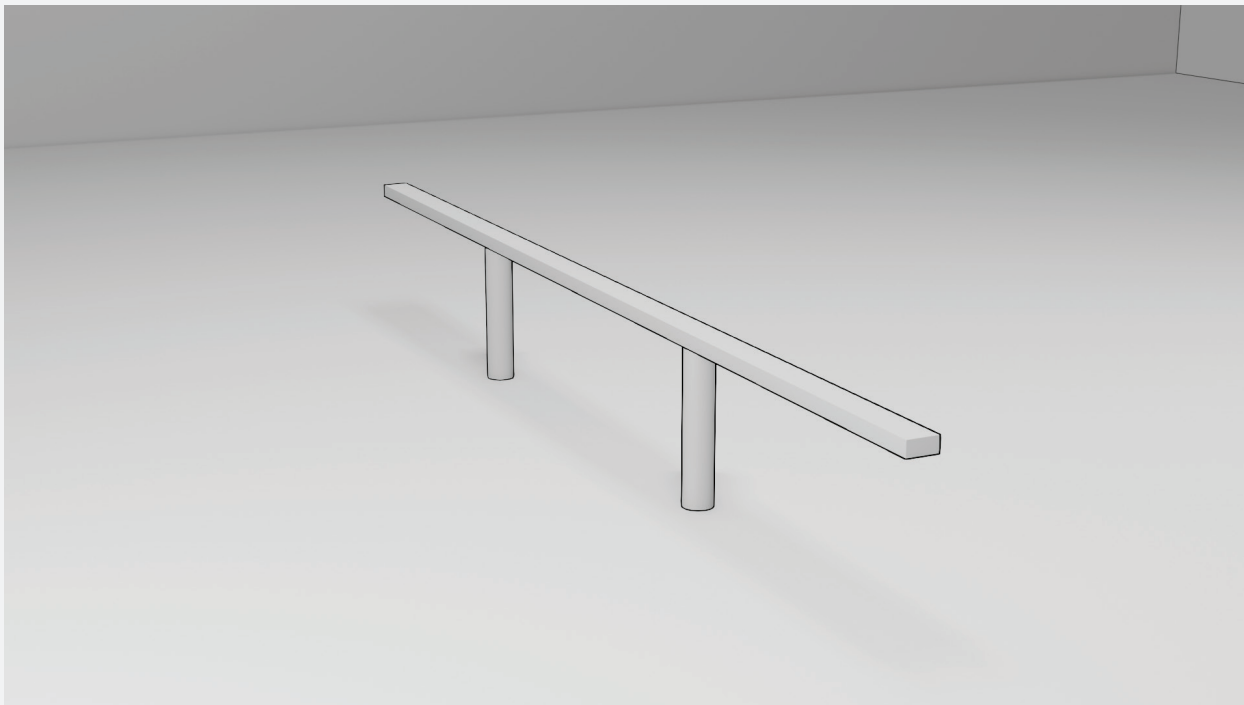

להבריג את שתי רגלי התמיכה אל הקורה האמצעית.

שלב 04

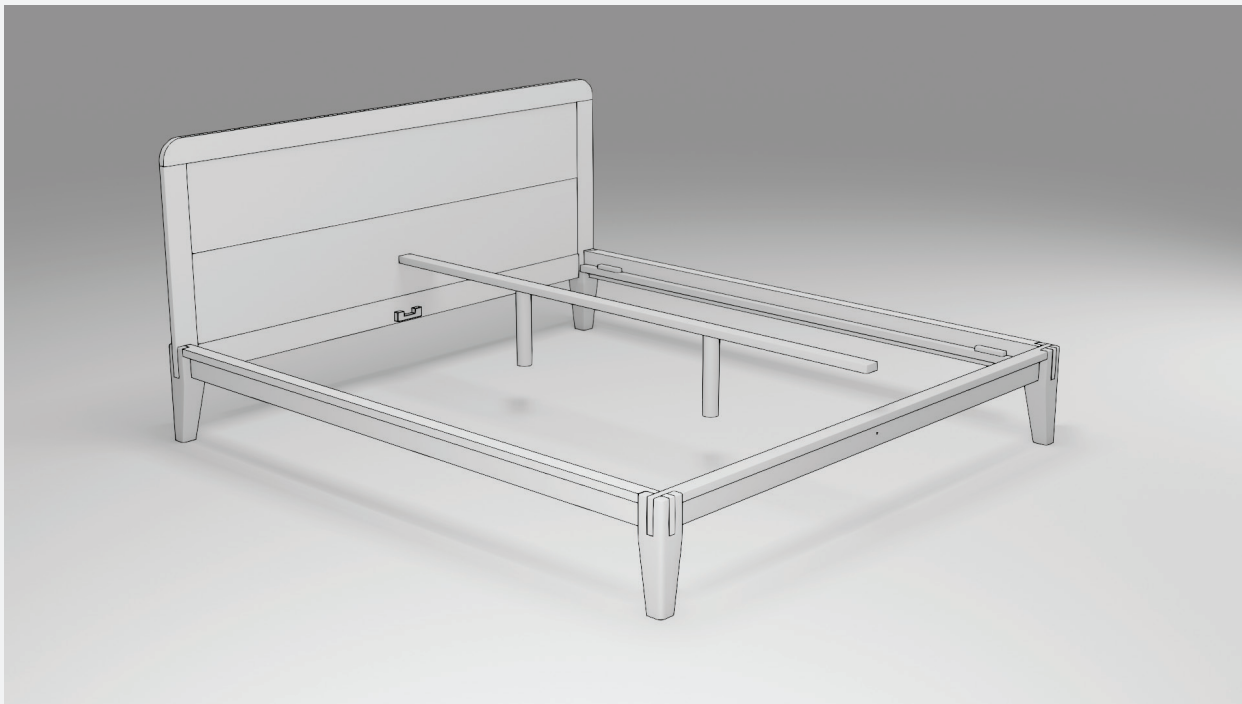

למקם את הקורה האמצעית בתוך המגרעות שעל קורות הרוחב.

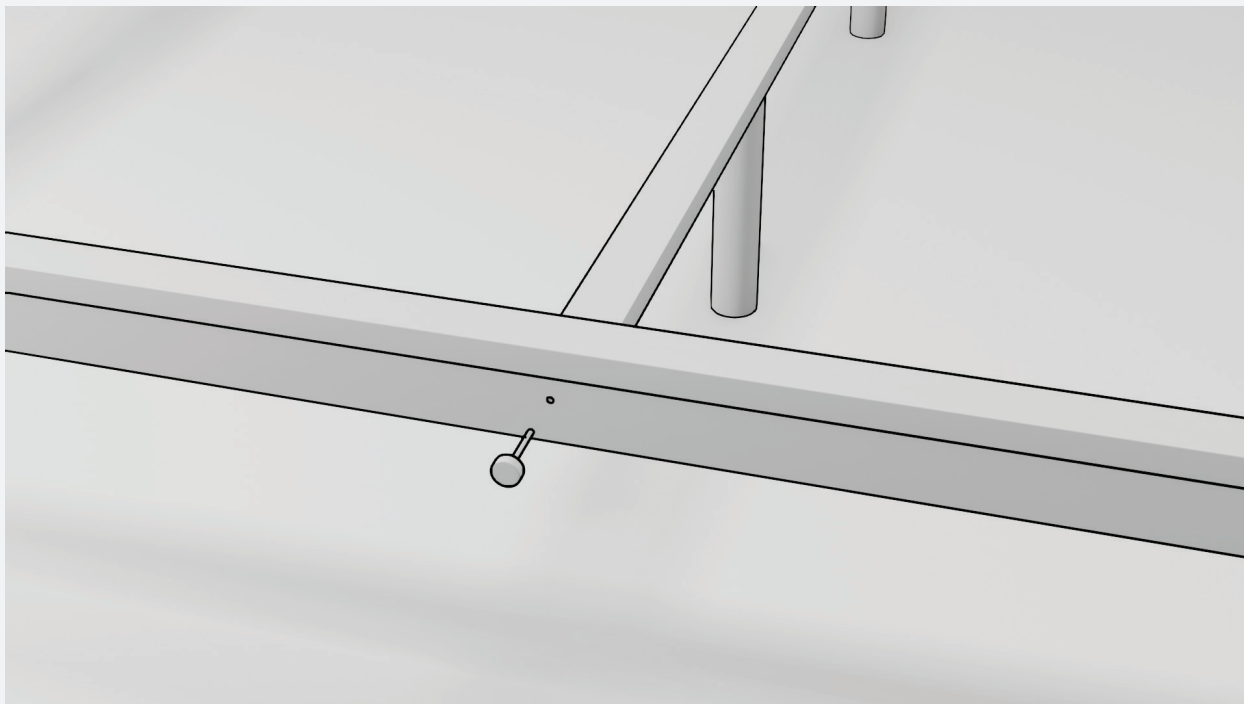

להבריג את שני ברגי הסגר בצידו הקורה האמצעית

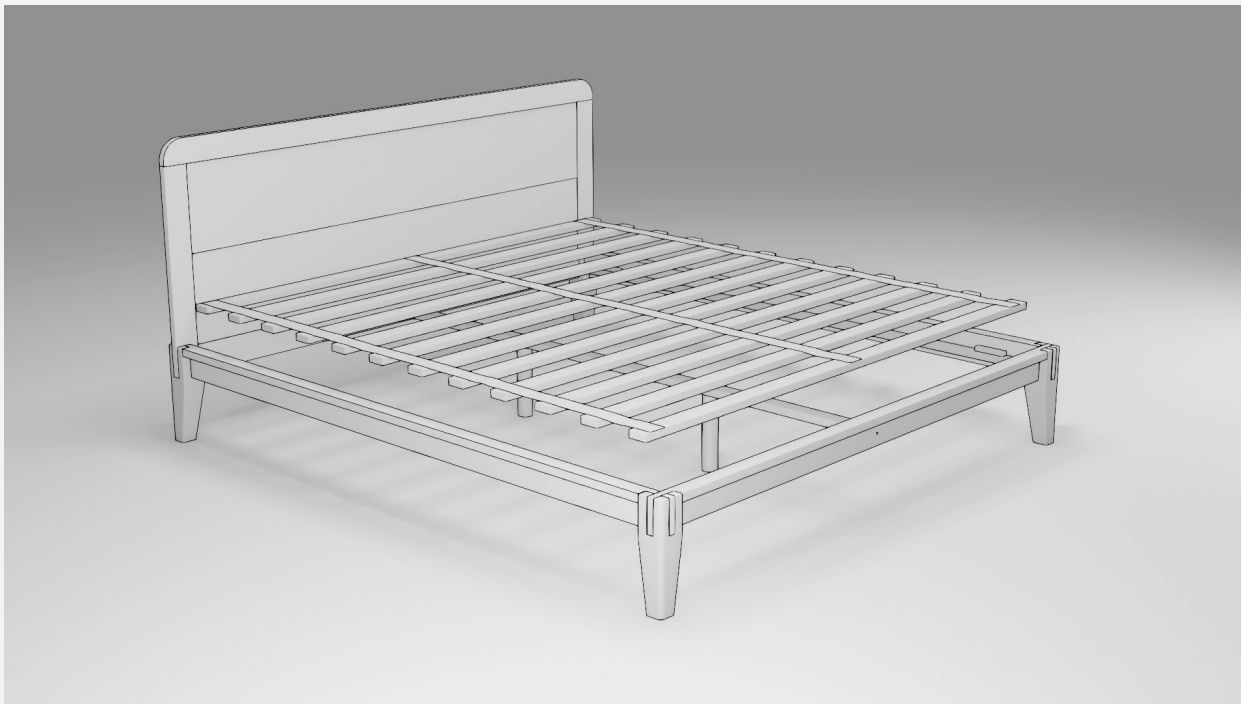

לפרוס את סט הצלעות הגמיש על גבי הבסיס כך שהצלעות החיצוניות תפוסות על ידי המגרעת בכל צד



אנחנו כאן בשבילך לכל שאלה

support@pandazzz.com

www.pandazzz.co.il

חברי הקלאב יכולים לצבור נקודות ולהנות מהטבות שאין בשום מקום



panda^{z z}_z

 @pandazzz_sleep  @pandazzz.co.il עקבו אחרינו