

SG BALADE

GUIDE DE L'USAGER

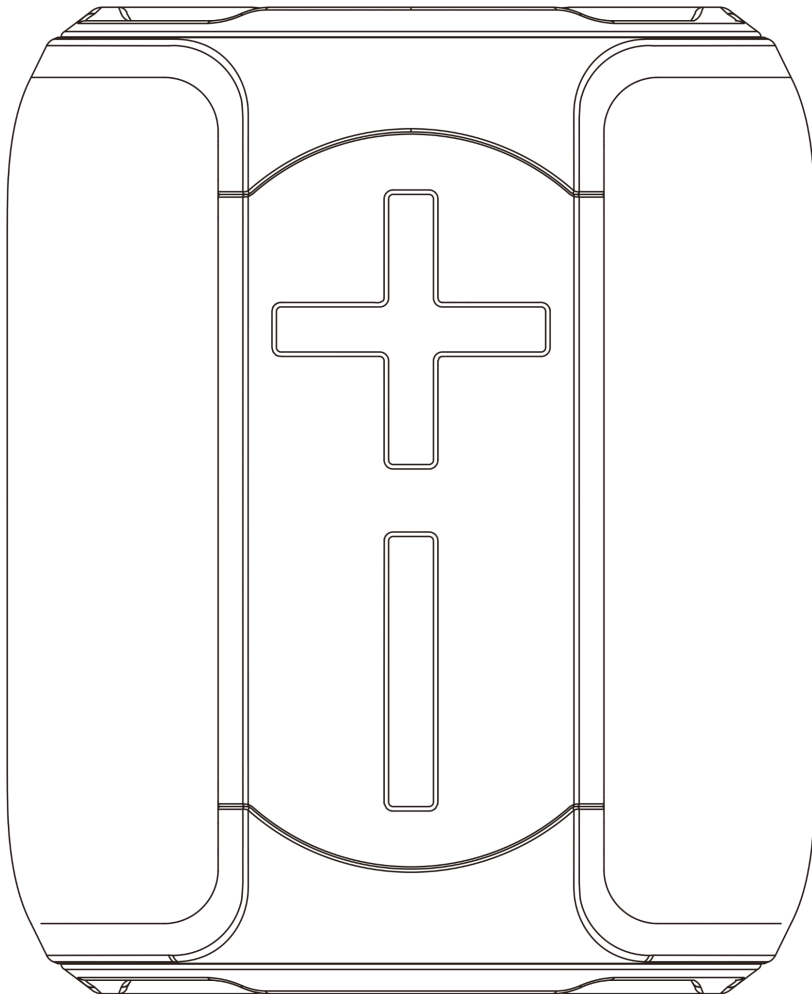

INSTRUCTIONS DE SÉCURITÉ IMPORTANTES

Veillez lire et conserver toutes les consignes de sécurité et les instructions d'utilisation.

AVERTISSEMENTS/PRÉCAUTIONS

Pour assurer un fonctionnement en toute sécurité, veuillez suivre les règles suivantes :

1. Placez le haut-parleur dans une position stable pour éviter qu'il ne tombe et ne cause des dommages.
2. Ne pas laisser tomber, démonter, ouvrir, écraser, plier, perforer ou brûler le haut-parleur.
3. N'essayez pas de réparer le produit vous-même en l'ouvrant, car cela peut entraîner des blessures ou des dommages au produit.
4. Gardez le haut-parleur loin du feu et des sources de chaleur, telles que les radiateurs, les équipements de chauffage et les poêles.
5. Ne le rechargez qu'avec des dispositifs de charge classés et marqués 5V pour éviter d'endommager la batterie.
6. Assurez-vous que le haut-parleur est éteint et débranché avant de nettoyer sa surface extérieure.
7. Pour éviter des problèmes auditifs, veuillez ajuster le son à un niveau confortable.
8. Veuillez contacter notre service à la clientèle si vous avez besoin d'aide avec le produit.

INFORMATIONS RÉGLEMENTAIRES

REMARQUE

Cet appareil a été testé et déclaré conforme aux limites d'un appareil numérique de classe B, conformément à la partie 15 des règles de la FCC. Ces limites sont conçues pour fournir une protection raisonnable contre les interférences nuisibles dans une installation résidentielle. Cet équipement génère, utilise et peut émettre de l'énergie de radiofréquence. S'il n'est pas installé et utilisé conformément aux instructions, il peut causer des interférences nuisibles aux communications radio. Cependant, il n'y a aucune garantie que des interférences ne se produiront pas dans une installation particulière. Si cet équipement cause des interférences nuisibles à la réception radio ou télévision, ce qui peut être déterminé en allumant et éteignant l'équipement, l'utilisateur est encouragé à essayer de corriger l'interférence par une ou plusieurs des mesures suivantes :

- Réorientez ou déplacez l'antenne de réception.
- Augmentez la distance entre l'équipement et le récepteur.
- Connectez l'équipement à une prise sur un circuit différent de celui auquel le récepteur est connecté.
- Consultez le revendeur ou un technicien radio/TV expérimenté pour obtenir de l'aide.

Toute modification non autorisée expressément par Sounds Good est susceptible d'annuler le droit de l'utilisateur d'utiliser cet appareil.

Cet appareil est conforme à la partie 15 de la réglementation de la FCC. L'utilisation de cet appareil est soumise aux conditions suivantes : (1) cet appareil ne doit pas provoquer d'interférences et (2) cet appareil doit tolérer les interférences externes, y compris celles susceptibles de provoquer un dysfonctionnement.

Cet appareil est conforme aux réglementations de la FCC concernant les limites d'exposition aux rayonnements électromagnétiques pour le grand public. Cet appareil doit être installé et utilisé en préservant une distance minimale de 20 cm entre le corps rayonnant et votre corps. Il ne doit pas être installé ni utilisé avec un autre émetteur radio ou son antenne.

IC: 29119-SGBALADE
FCC ID: 2AL7B-OZE100

TABLE DES MATIÈRES

Mise en route	5
CONTENU DE LA BOÎTE	5
PARTIES ET FONCTIONS	5
Alimentation	6
BATTERIE	6
RECHARGE	6
ALLUMER/ÉTEINDRE	6
MISE HORS TENSION AUTOMATIQUE	6
Opérations de base	7
JUMELER VOTRE APPAREIL	7
DÉCONNECTER VOTRE APPAREIL	7
RECONNECTER VOTRE APPAREIL	7
Autres opérations	8
MODE DE LECTURE	8
JOUER DE LA MUSIQUE À PARTIR D'UNE CARTE MICRO SD	8
CONNECTER UN APPAREIL AVEC UN CÂBLE AUDIO	8
MODE BASSES AMPLIFIÉES	8
RÉINITIALISATION	8
Paire stéréo	9
JUMELER DEUX SG BALADE ENSEMBLE	9
DÉJUMELER DEUX SG BALADE	9
Fonctions	10
Spécifications	10
Garantie et support	11

MISE EN ROUTE

CONTENU DE LA BOÎTE

Déballez soigneusement la boîte et vérifiez que les éléments suivants sont présents et non endommagés.

- Haut-parleur sans fil SG Balade
- Guide de l'utilisateur

Veillez noter que le câble USB-C n'est pas inclus. Nous vous encourageons à utiliser vos câbles USB-C actuels pour recharger votre haut-parleur.

PARTIES ET FONCTIONS

1. Cordon
2. Bouton + : augmenter le volume (appui), chanson suivante (appui long)
3. Bouton - : diminuer le volume (appui), chanson précédente (appui long)
4. Indicateur lumineux LED
5. Bouton d'alimentation : allumer/éteindre (appui long), changer de mode de lecture (appui)
6. Bouton Lecture : lecture, pause, répondre à un appel
7. Port d'entrée auxiliaire
8. Port de charge de type USB-C
9. Fente pour carte TF (Micro SD)
10. Micro

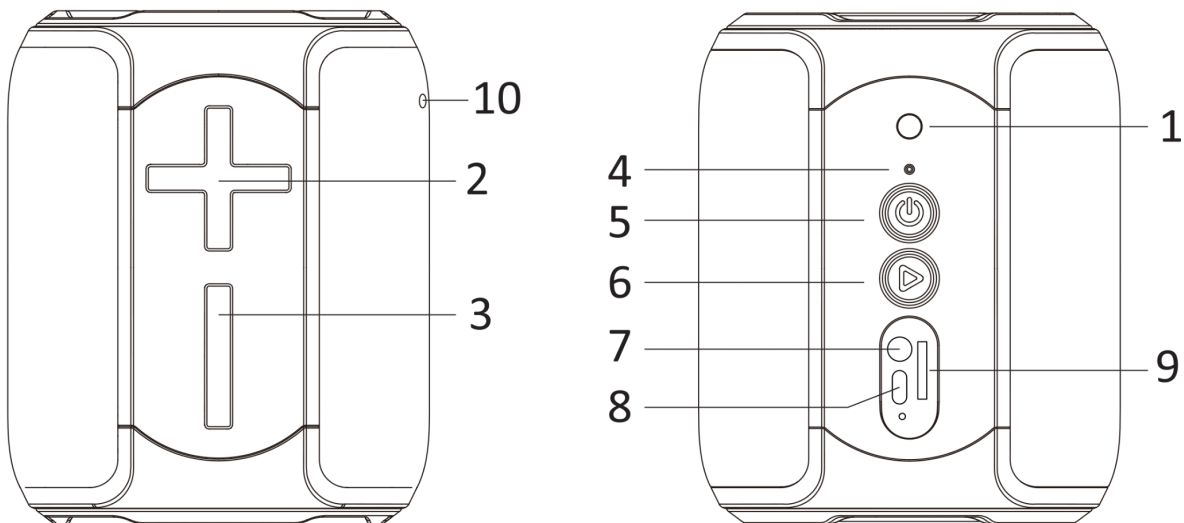

ALIMENTATION

BATTERIE

Une batterie rechargeable intégrée alimente le haut-parleur. La durée de vie de la batterie et le nombre de cycles de charge varient en fonction de l'utilisation. Veuillez recharger votre haut-parleur au moins une fois par mois afin d'éviter que ses performances ne diminuent plus rapidement.

RECHARGE

Connectez un câble USB-C (non inclus) dans le port de charge de votre haut-parleur, puis connectez l'autre extrémité à un port USB de votre ordinateur ou à un chargeur mural USB. L'indicateur lumineux s'allumera en rouge pendant la recharge. Il s'éteindra lorsque la recharge sera complète. Si vous n'avez pas utilisé le haut-parleur au cours des 7 derniers jours, il est recommandé de le recharger pendant au moins 10 minutes avant de le mettre sous tension. Vous pourrez ensuite l'utiliser pendant qu'il se recharge.

ALLUMER/ÉTEINDRE

Allumer: Appuyez sur le bouton d'alimentation pendant 2 secondes pour allumer le haut-parleur.

Éteindre: Appuyez sur le bouton d'alimentation pendant 2 secondes pour éteindre le haut-parleur.

MISE HORS TENSION AUTOMATIQUE

Le haut-parleur s'éteindra automatiquement après 20 minutes d'inactivité.

OPÉRATIONS DE BASE

JUMELER VOTRE APPAREIL

1. Accédez aux paramètres Bluetooth de votre appareil.
2. Allumez le haut-parleur. L'indicateur lumineux clignotera en blanc, ce qui signifie que le haut-parleur passe en mode appairage.
3. Sur votre appareil, sélectionnez « SG Balade » dans la liste d'appareils disponibles.
4. Une fois la connexion réussie, vous entendrez un son et l'indicateur lumineux cessera de clignoter.

Remarque : Le SG Balade ne peut être connecté qu'à un seul appareil Bluetooth à la fois dans le même rayon. Pour le connecter à un autre appareil dans la même zone de portée, vous devez soit désactiver Bluetooth sur l'appareil actuel, soit déconnecter le SG Balade de celui-ci.

DÉCONNECTER VOTRE APPAREIL

S'il est connecté via Bluetooth, appuyez deux fois rapidement sur le bouton d'alimentation pour le déconnecter.

RECONNECTER VOTRE APPAREIL

Si votre appareil Bluetooth prend en charge la reconnexion automatique, le haut-parleur se reconnectera automatiquement la prochaine fois que vous l'allumerez. Il ne se reconnectera pas automatiquement sur les appareils qui ne prennent pas en charge la reconnexion automatique. Appuyez deux fois rapidement sur le bouton d'alimentation pour le connecter au dernier appareil connecté.

AUTRES OPÉRATIONS

MODE DE LECTURE

Appuyez brièvement sur le bouton d'alimentation pour changer de mode de lecture : BT, AUX, TF (Micro SD).

JOUER DE LA MUSIQUE À PARTIR D'UNE CARTE MICRO SD

Insérez une carte micro SD et allumez le haut-parleur. Réglez le mode de lecture sur TF (Micro SD) et appuyez sur ►.

CONNECTER UN APPAREIL AVEC UN CÂBLE AUDIO

Connectez le haut-parleur à votre appareil à l'aide d'un câble audio de 3,5 mm et allumez le haut-parleur. Réglez le mode de lecture sur AUX et appuyez sur ►.

MODE BASSES AMPLIFIÉES

Le mode « Basses amplifiées » augmente la puissance des basses du haut-parleur. Pour l'activer ou le désactiver, appuyez simultanément sur les boutons + et -.

RÉINITIALISATION

Si un problème technique survient, appuyez sur le bouton ► et maintenez-le enfoncé pendant 8 secondes pour réinitialiser le haut-parleur et l'éteindre.

PAIRE STÉRÉO

Profitez d'une expérience sonore stéréo encore plus puissante et immersive en associant deux haut-parleurs SG Balade ensemble. Grâce à cette fonctionnalité, un SG Balade joue le canal gauche et l'autre le canal droit.

JUMELER DEUX SG BALADE ENSEMBLE

1. Allumez les deux haut-parleurs.
2. Appuyez sur le bouton ► de l'un des haut-parleurs et maintenez-le enfoncé pendant 3 à 5 secondes jusqu'à ce que vous entendiez un « bip ». Ce sera le haut-parleur principal.
3. Relâchez le bouton ►. Il peut s'écouler encore quelques secondes avant que les haut-parleurs ne se connectent ensemble. Les canaux G/D peuvent être identifiés par leur indicateur LED. Le canal gauche est le haut-parleur principal. Son indicateur LED clignotera en blanc. Le canal droit est le haut-parleur secondaire. Son indicateur LED sera blanc fixe.
4. Allez dans les paramètres Bluetooth de votre appareil et sélectionnez le haut-parleur dans la liste. Un seul haut-parleur sera affiché car ils sont jumelés et agissent comme un seul.

DÉJUMELER DEUX SG BALADE

Appuyez sur le bouton ► de l'un des haut-parleurs et maintenez-le enfoncé pendant 2 à 3 secondes jusqu'à ce que vous entendiez un « bip ».

FONCTIONS

Appels

Pour répondre, appuyez une fois sur le bouton ►.

Pour raccrocher, appuyez une fois sur le bouton ►.

Pour refuser un appel, maintenez le bouton ► enfoncé pendant 2 secondes.

Pour recomposer le dernier numéro, appuyez deux fois sur le bouton ►.

Assistant vocal

Pour activer l'assistant vocal, appuyez simultanément sur les boutons ► et d'alimentation.

Musique

Pour lire/mettre en pause la musique, appuyez une fois sur le bouton ►.

Pour retourner à la chanson précédente, appuyez longuement sur le bouton -.

Pour passer à la chanson suivante, appuyez longuement sur le bouton +.

Contrôle du volume

Pour augmenter le volume, appuyez brièvement sur le bouton +.

Pour diminuer le volume, appuyez brièvement sur le bouton -.

SPÉCIFICATIONS

- Haut-parleur : Ø45 mm 4 Ω 8 W (x 2)
- Temps de recharge : 6 à 7 heures
- Alimentation : 5.0 V \equiv 1.0 A
- Indice d'imperméabilité : IPX7
- Version Bluetooth : 5.0
- Batterie lithium-ion rechargeable intégrée : 3.7 V, 5000 mAh
- Temps d'écoute : jusqu'à 16 heures à 50% de volume
- Taille du produit : 90 x 94 x 110 mm
- Portée Bluetooth: Jusqu'à 10 m

GARANTIE ET SUPPORT

Votre haut-parleur est couvert par une garantie de durabilité d'un an. Vous pouvez trouver des informations supplémentaires sur la garantie en visitant notre site web à l'adresse soundsgood.ca/pages/warranty-and-returns.

Si vous avez besoin d'aide avec le produit, veuillez visiter notre centre d'aide sur notre site internet, ou simplement scanner le code QR ci-dessous. Vous y trouverez des réponses à plusieurs questions courantes ainsi que des instructions étape par étape.

Si vous avez besoin d'aide supplémentaire, veuillez contacter notre équipe du service clientèle par courriel à l'adresse suivante : hello@soundsgood.ca.

