

Handley Page Victor B.Mk.1 XA940, two-point tanker of the Tanker Training Flight, RAF Marham in 1969.

Handley Page Victor B.Mk.1 XH592, two-point tanker of No.232 Operational Conversion Unit, RAF Marham in 1970-74.

Handley Page Victor K.2P XH648, 57 Squadron, 1976.



Английський повітряний танкер

Handley Page Victor B.Mk.1/K.2P

CAT.NO.144-027

SCALE 1:144

British tanker aircraft

Хендлі Пейдж «Віктор» (англ. Handley Page Victor) - британський реактивний стратегічний бомбардувальник. Розроблен і вироблявся фірмою Handley Page Aircraft Company. Третій і останній з бомбардувальників «V-серії» («Vickers Valiant», «Avro Vulcan» і «Handley Page Victor»). Був створений в рамках британської повітряної системи ядерного стримування. Всього побудовано 86 літаків.

Літак здійснив перший політ 24 грудня 1952 року. Поступив на озброєння Королівських ВПС в 1958 році. «Віктор» недовго використовувався як бомбардувальник - в 1968 році «Віктор» був виключений з програми ядерного стримування, на багатьох літаках були знайдені втомні тріщини, до того ж для уникнення перехоплення ВПС Великобританії почали використовувати профіль польоту на малих висотах, для якого «Віктор» був не пристосован.

Частина «Вікторів» були переобладнані для проведення оперативно-стратегічної розвідки, на них були встановлені радари, камери та інше розвідувальне обладнання. У 1969 році, коли завдання з ядерного стримування стали виконувати ракети «Поларіс», що запускаються з підводних човнів ВМС Великобританії, величезний флот V-бомбардувальників виявився зайвим. В результаті частина уцілілих «Вікторів» була перетворена в повітряні танкери. Під час Фолклендської війни заправники «Віктор» стали важливою ланкою повітряних операцій, так, вони постійно заправляли бомбардувальники «Avro Vulcan» на шляху до Порту-Стенлі (Операція «Black Buck»).

«Віктор» став останнім V-бомбардувальником, знятим з озброєння ВПС Великобританії - це сталося 15 жовтня 1993 року. Як заправника він був замінений на літаки «Vickers VC10» і «Lockheed L-1011 TriStar».

The Handley Page Victor is a British jet-powered strategic bomber, developed and produced by the Handley Page Aircraft Company, which served during the Cold War. It was the third and final V-bomber to be operated by the Royal Air Force (RAF), the other two being the Avro Vulcan and the Vickers Valiant. The Victor had been developed as part of the United Kingdom's airborne nuclear deterrent. In 1968, it was retired from the nuclear mission following the discovery of fatigue cracks, which had been exacerbated by the RAF's adoption of a low-altitude flight profile to avoid interception.

A number of Victors were modified for strategic reconnaissance, using a combination of radar, cameras, and other sensors. As the nuclear deterrence mission was given to the Royal Navy's submarine-launched Polaris missiles in 1969, a large V-bomber fleet could not be justified. Consequently, many of the surviving Victors were converted into aerial refuelling tankers. During the Falklands War, Victor tankers were used in the airborne logistics operation to repeatedly refuel Vulcan bombers on their way to and from the Black Buck raids.

The Victor was the last of the V-bombers to be retired, the final aircraft being removed from service on 15 October 1993. In its refuelling role, it was replaced by the Vickers

Деталі моделі Part of the model

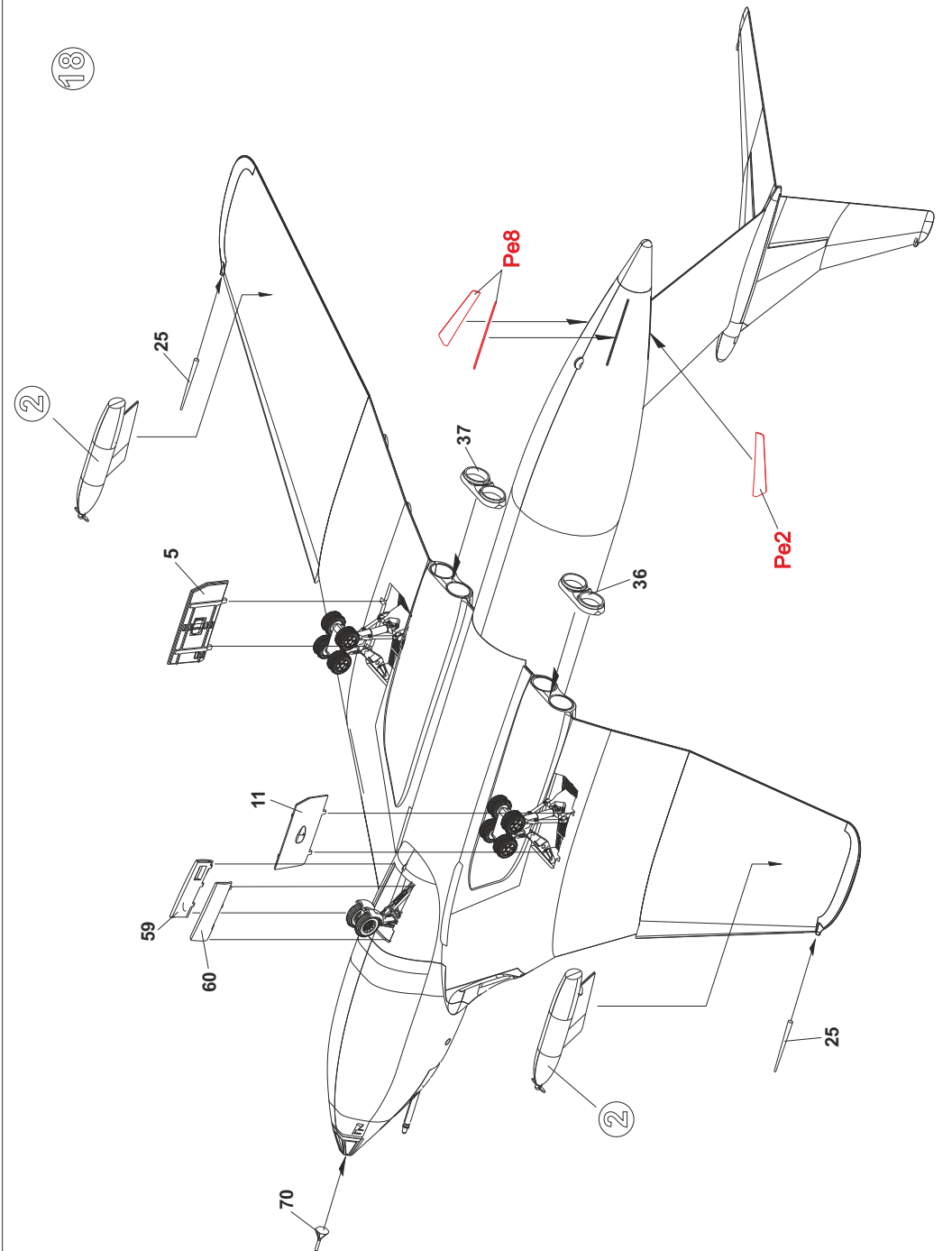
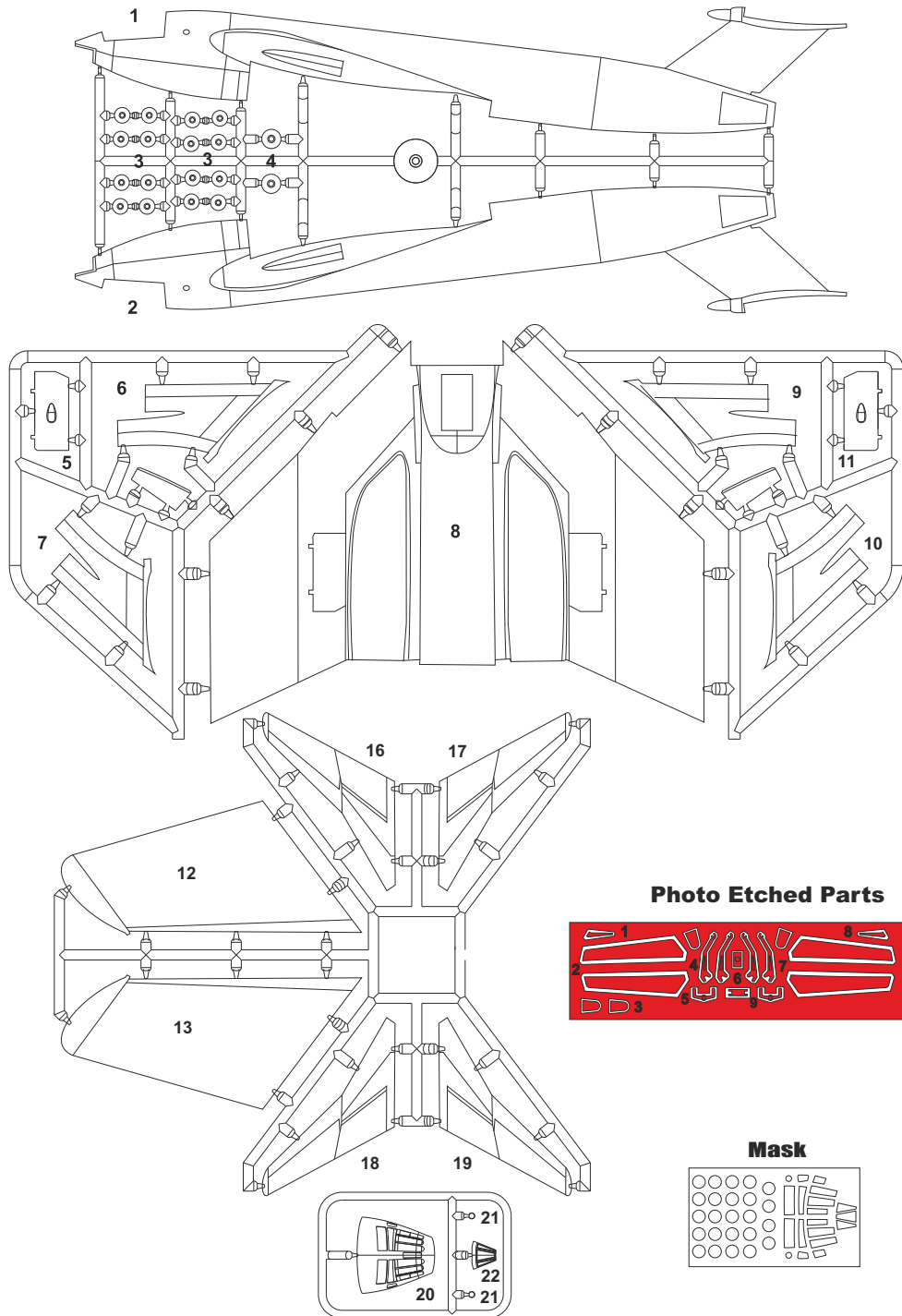

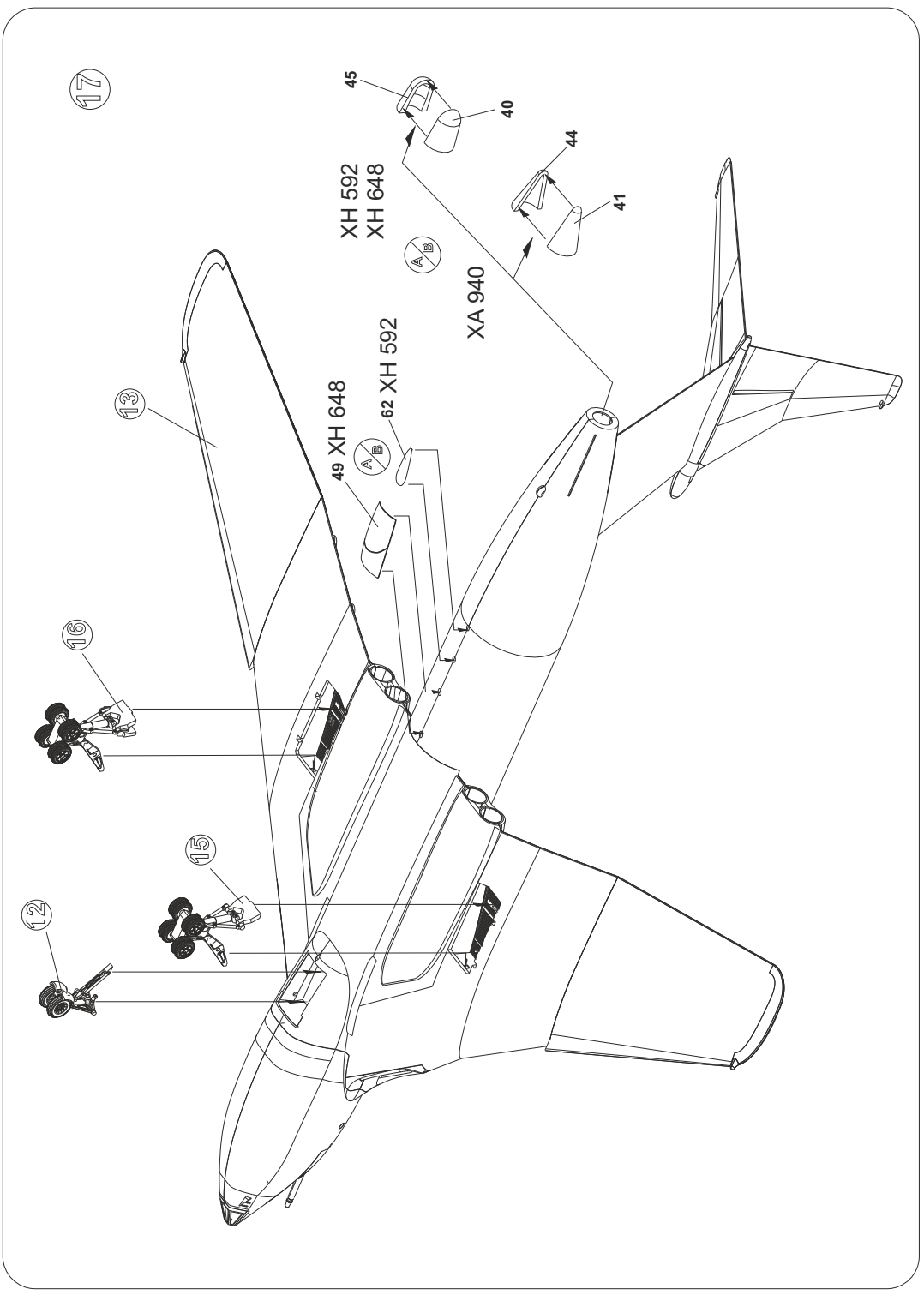

Деталі моделі Part of the model

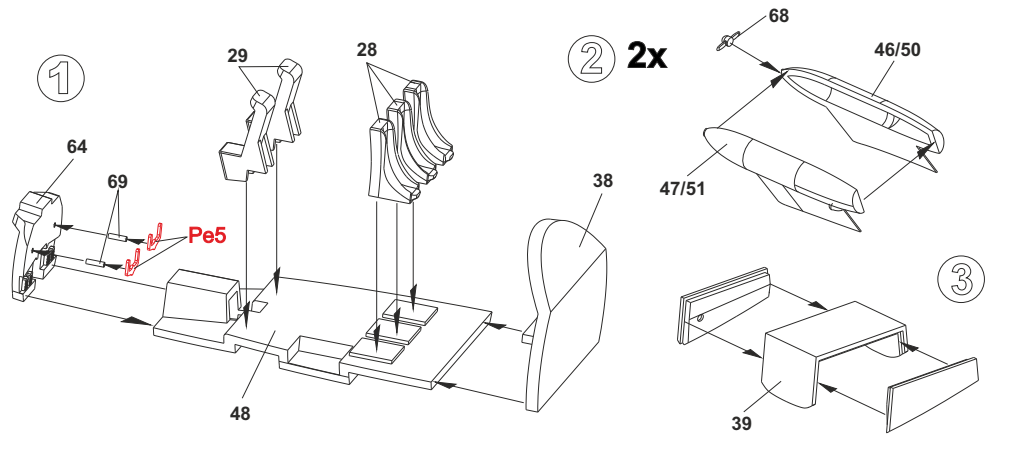
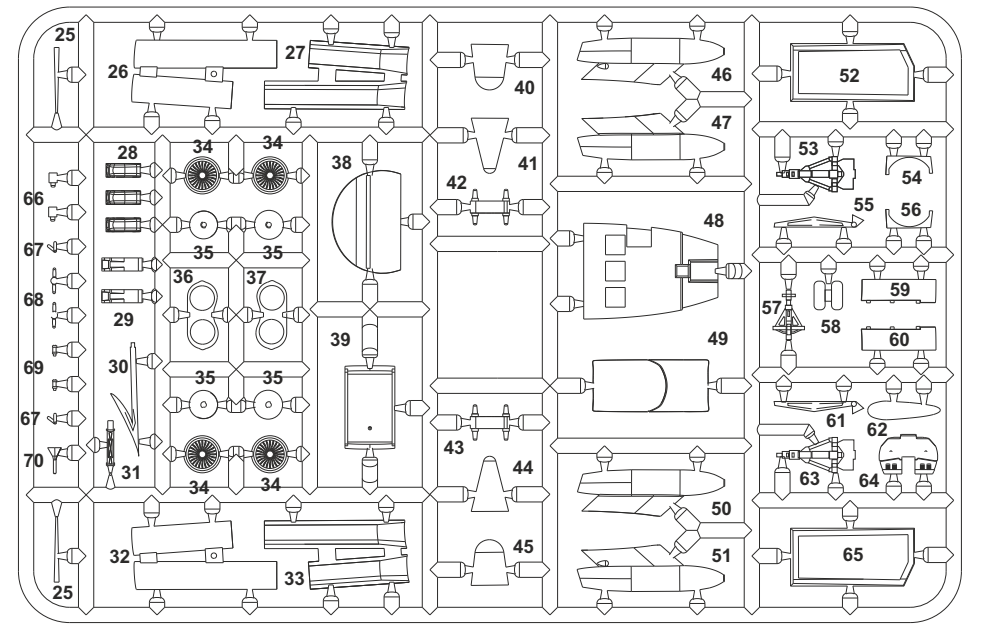
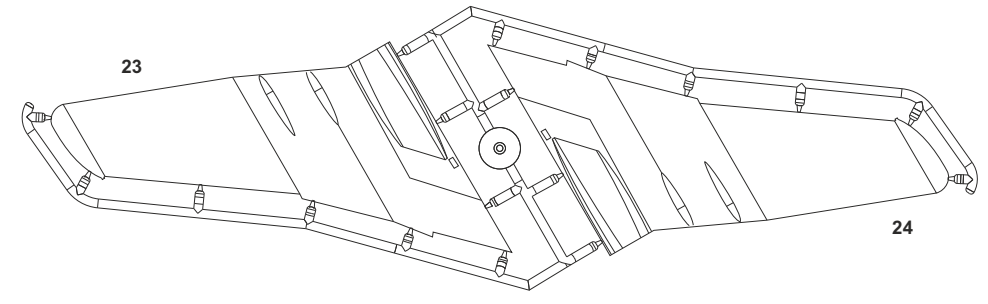

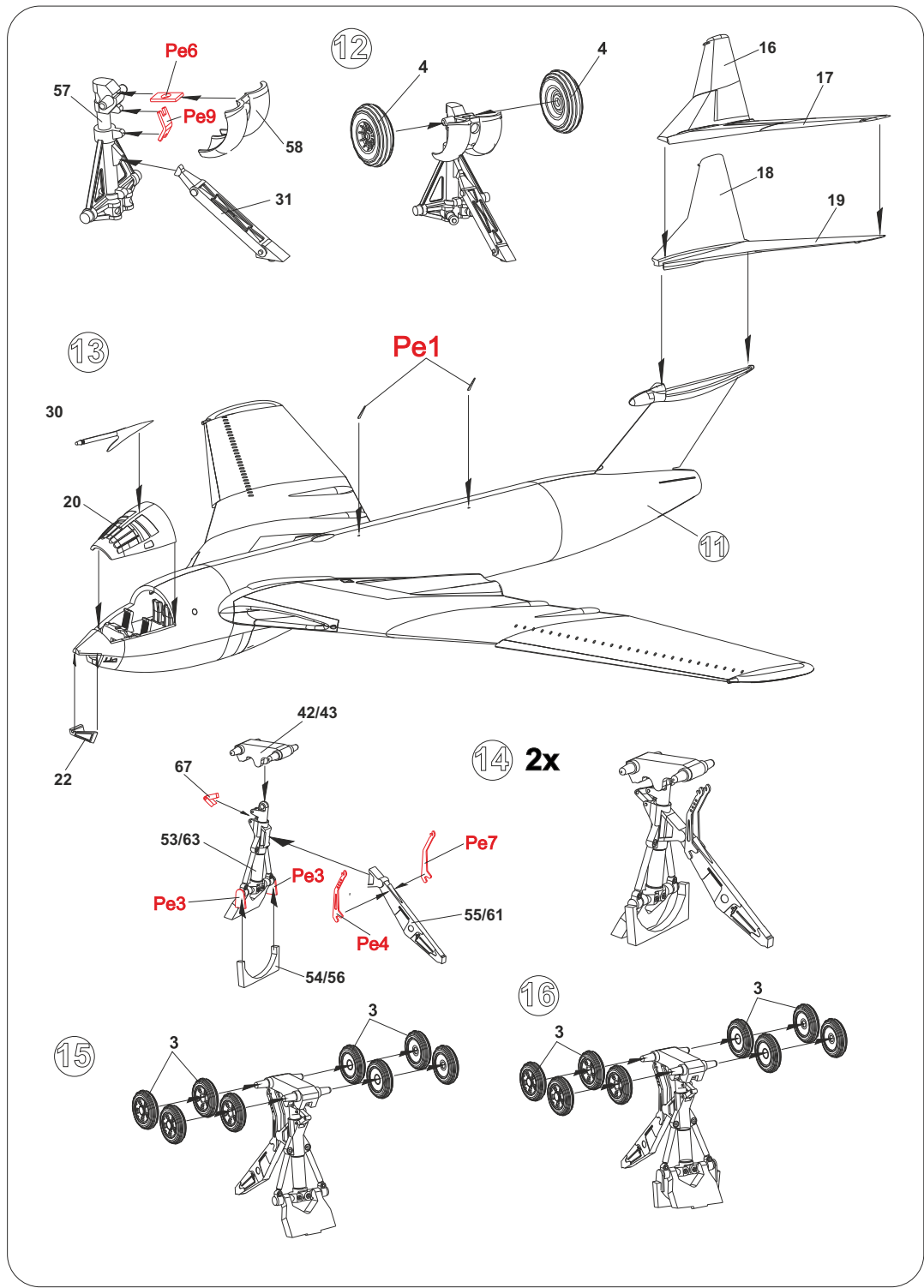
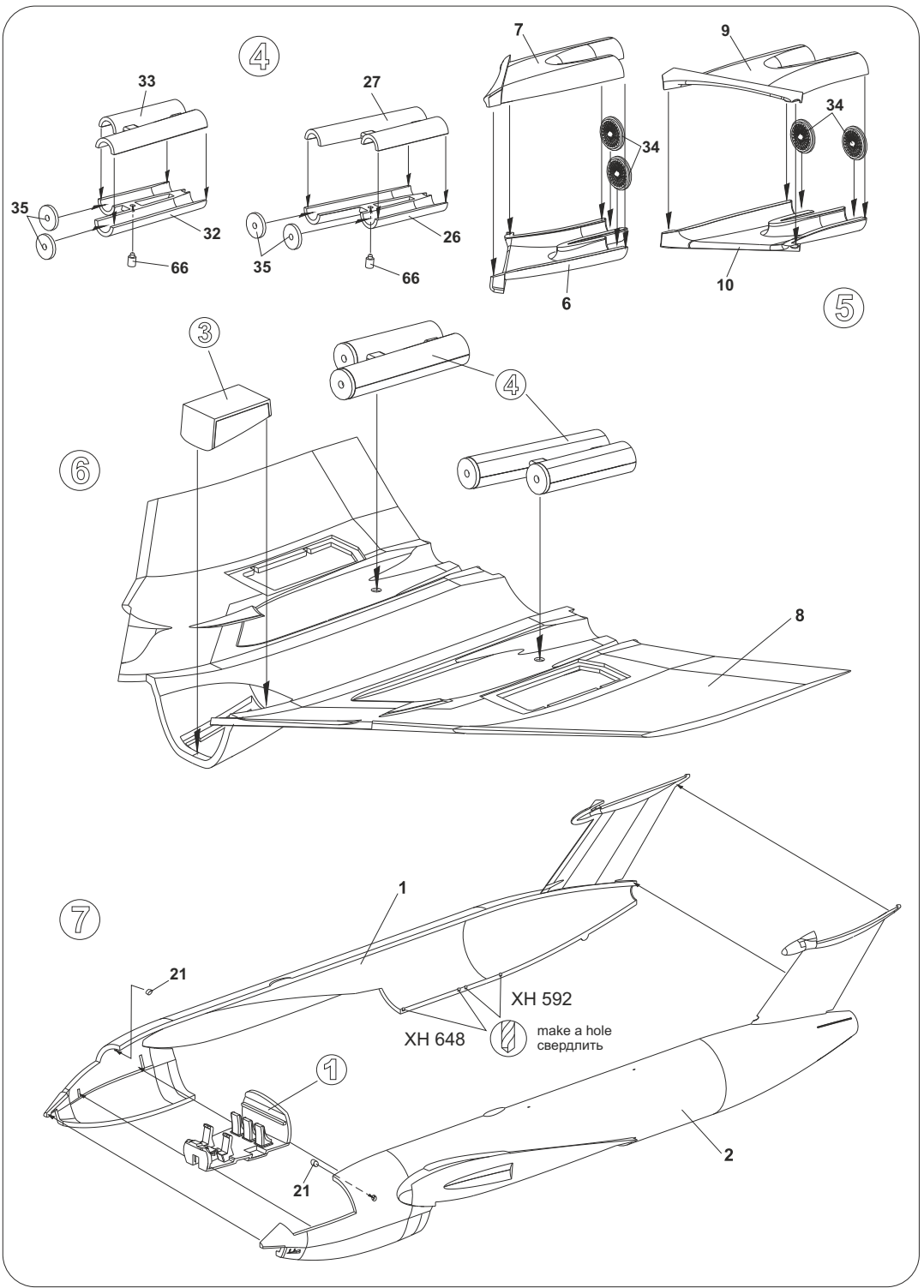

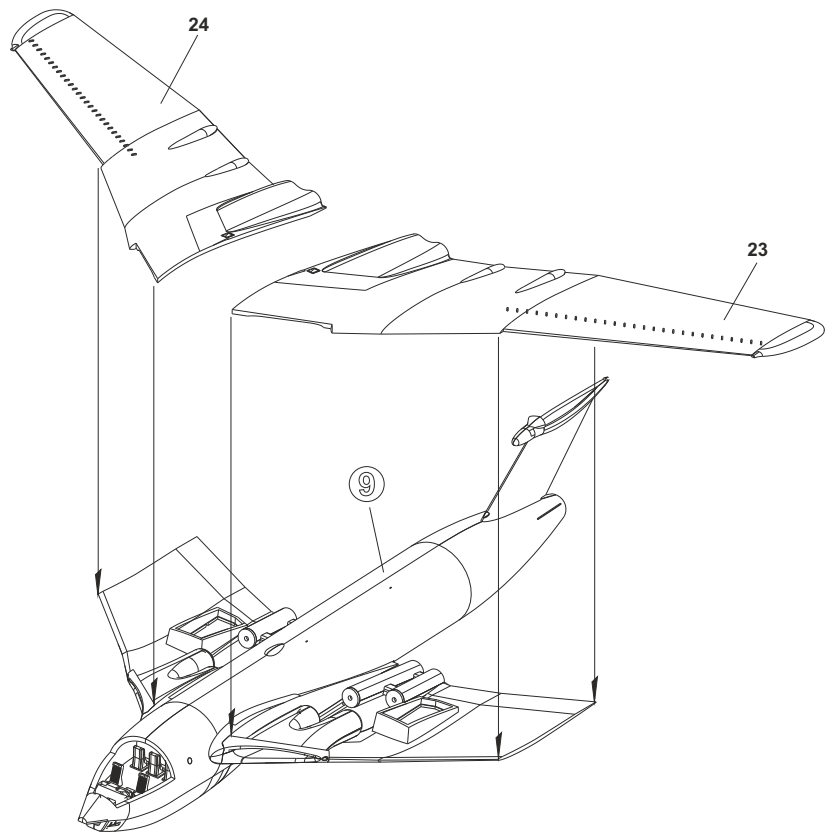

10

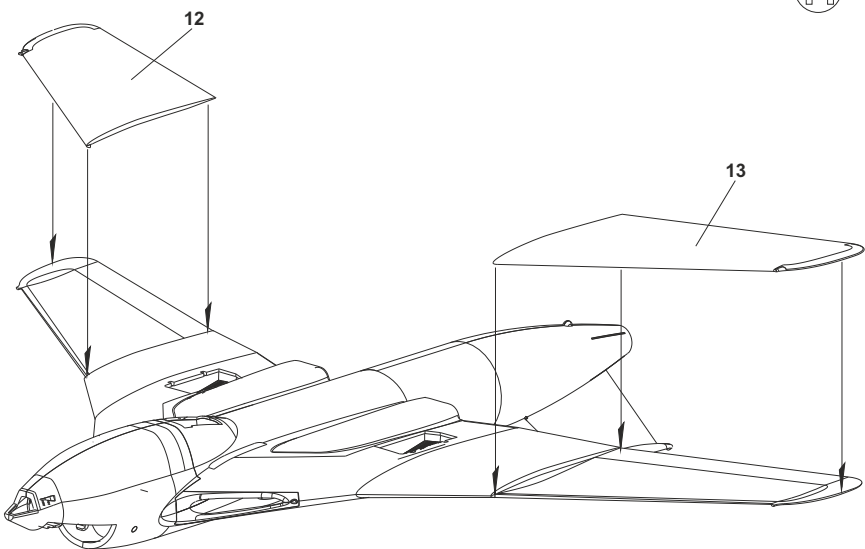

11

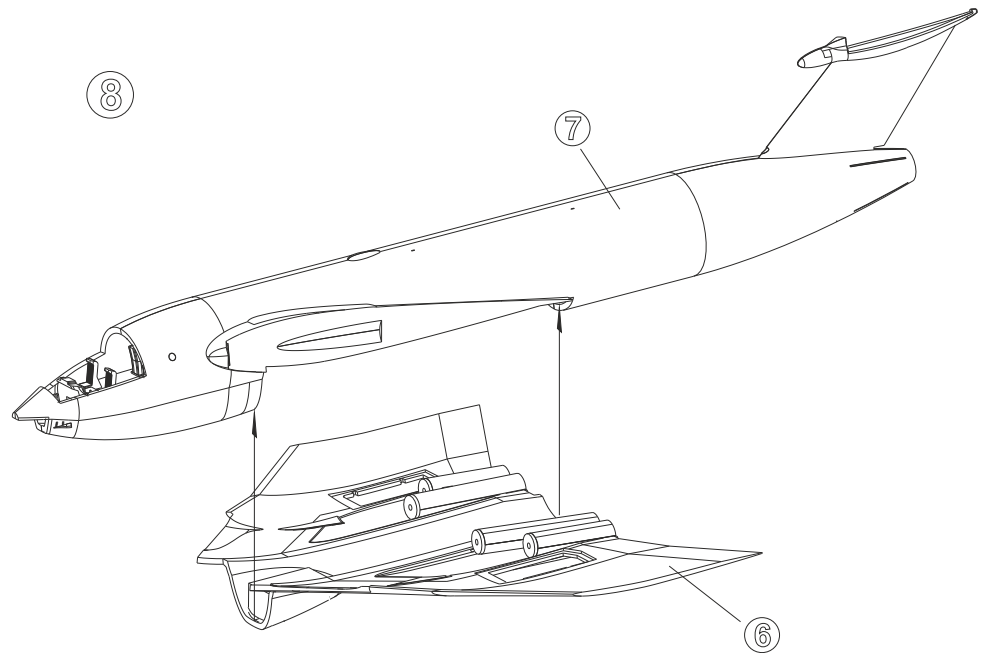

8

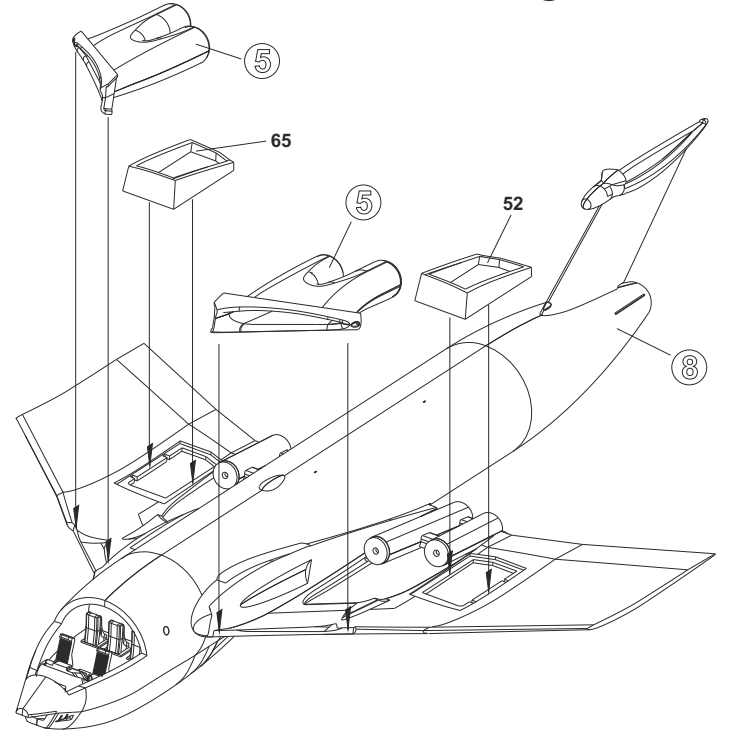

9

Handley Page Victor B.Mk.1
XA940, XH592

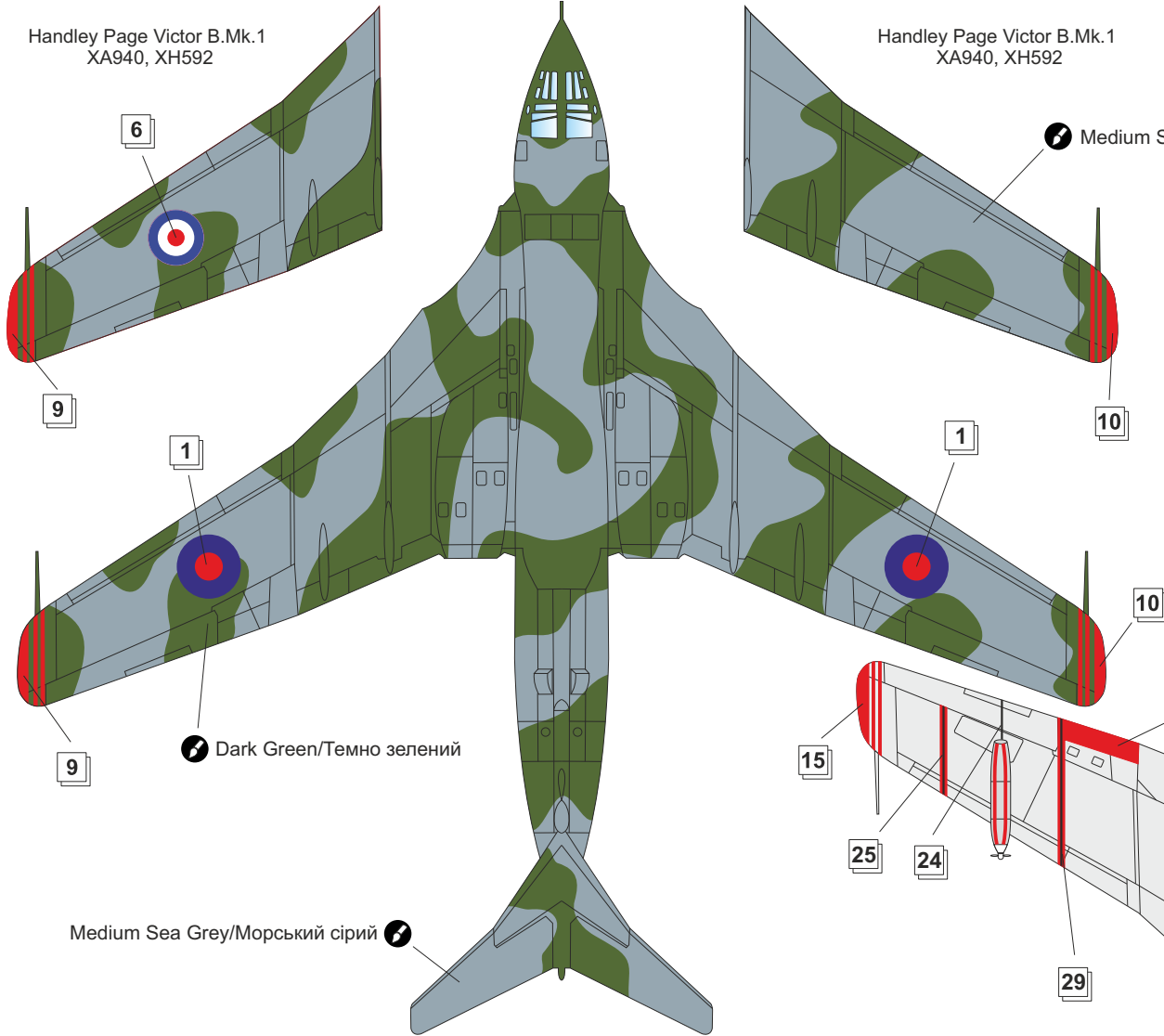

Handley Page Victor B.Mk.1
XA940, XH592

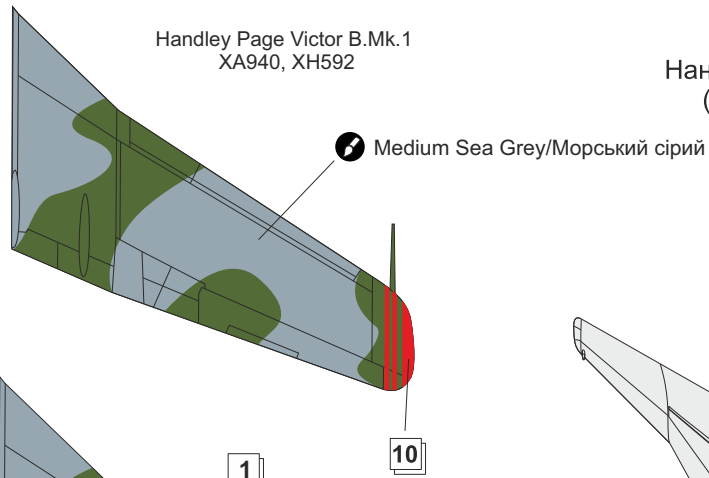

Нанесення декалей та фарбування
(Application decals and paints)

Medium Sea Grey/Морський сірий

Dark Green/Темно зелений

Medium Sea Grey/Морський сірий

Handley Page Victor K.2P XH648, 57 Squadron, 1976.

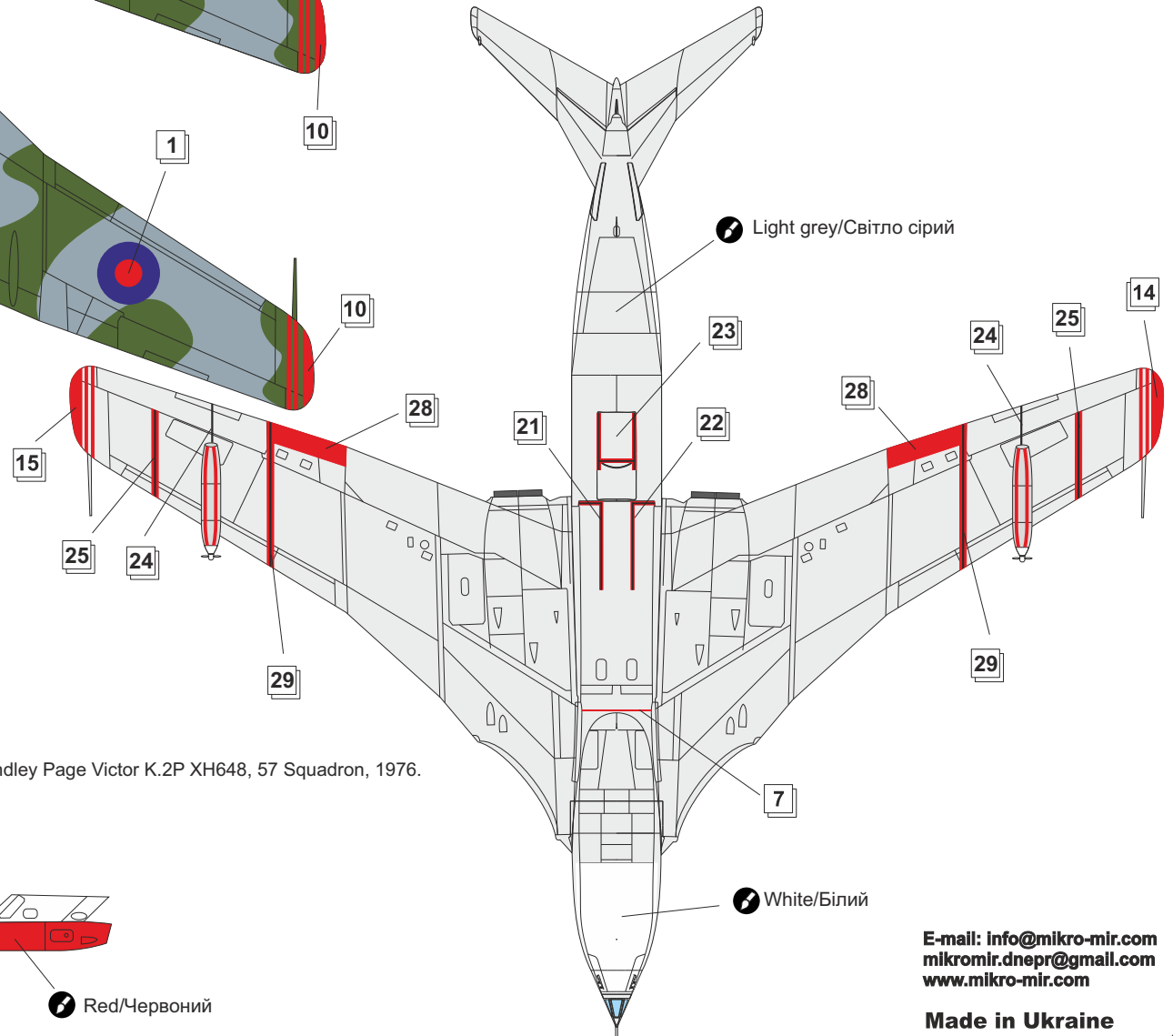

Light grey/Світло сірий

White/Білий

optional
варіанти

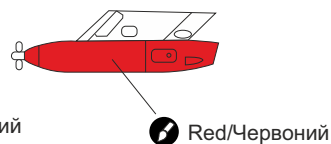
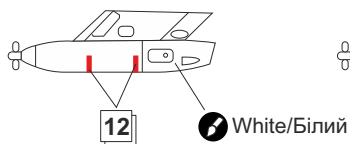
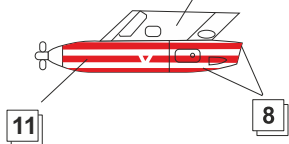

White/Білий

E-mail: info@mikro-mir.com
mikromir.dnepr@gmail.com
www.mikro-mir.com

Made in Ukraine