

Heritage™ | Deluxe

Natural Spectrum® Desk Lamp

Model: VD03



Dear Customer,

Thank you for purchasing the Verilux Heritage Desk Lamp. You now own an innovative product, manufactured to the highest standards and backed by a one-year limited warranty.

Many other healthy-lighting products are available through our catalog and online. Visit us on the web at www.verilux.com to request a free catalog and learn more about all of our quality Verilux products, or call us toll-free at 1-800-454-4408.

As a Verilux customer, your satisfaction means everything to us. We look forward to serving you now and in the future.

Have a bright day!

A handwritten signature in black ink that reads "Nicholas Harmon". The signature is written in a cursive, flowing style.

Nicholas Harmon, President
Verilux, Inc.

READ ALL INSTRUCTIONS BEFORE USING

Important Safeguards

⚠ DANGER:

- To avoid electrocution, do not operate this lamp near water.

⚠ WARNING:

- Do not use with power supply voltage other than 120 VAC.
- **IMPORTANT SAFETY INSTRUCTIONS:**This portable luminaire has a polarized plug (one blade is wider than the other) as a feature to reduce the risk of electric shock. This plug will fit in a polarized outlet only one way. If the plug does not fit fully in the outlet, reverse the plug. If it still does not fit, contact a qualified electrician. Never use with an extension cord unless plug can be fully inserted. Do not alter the plug.”
- To prevent risk of shock or personal injury when cleaning this lamp, make sure you have turned it off and unplugged it. Allow sufficient time for the bulb to cool.
- Do not operate lamp in close proximity to flammable or combustible vapors, such as aerosol spray products, or where oxygen is being administered.
- Do not cut or shorten the power cord.
- This bulb contains a trace amount of mercury. For more information on clean-up and disposal, see www.epa.gov/cfl.
- This product contains a chemical known to the state of California to cause birth defects or other reproductive harm.
- Some people may experience sensitivity to fluorescent lighting. Discontinue use if you experience any discomfort.
- Certain medications may induce light sensitivity (e.g., anti-depressants) which may result in discomfort or a level of hyperactivity. Consult with your health care provider before using this product.
- If you have a pre-existing eye condition, consult with your health care provider before using this product.
- **Choking Hazard:** This lamp contains small parts. Close supervision is recommended when this lamp is used by or near children, or others who may not understand the need for these precautions.
- Never cover the lamp or place anything on top of it when it is in operation.
- Light bulbs get hot quickly! Do not touch the bulb while the lamp is on.

⚠ CAUTION:

- For indoor use only.
- Always unplug the lamp and allow sufficient time for the bulb to cool before performing bulb replacement or installation.
- This lamp is not for use with light dimmers, timers, motion detectors, voltage transformers or extension cords.
- This product may cause interference with radios, cordless telephones or devices that use a wireless remote control, such as televisions. If interference occurs, move the product away from the device, plug the product or device into a different outlet or move the lamp out of the line of sight of the remote control receiver.
- Do not operate this lamp if it has been damaged in any way; for example, if the power supply cord or plug has been damaged, liquid has been spilled on or objects have fallen into the lamp, it has been exposed to rain or other moisture, it has been dropped or if it does not operate normally.
- Unplug lamp during lightning storms or when not used for extended periods of time.

▲ CAUTION: — continued

- Avoid placing lamp in areas that are dusty, humid/moist, lack ventilation or are subject to constant vibration.
- Avoid placing this lamp in areas exposed to direct sunlight or close to heat-radiating products such as heaters.
- Use only the type of bulb and maximum wattage indicated by Verilux.
- Protect the power cord from being walked on or pinched, particularly at the plugs, convenience receptacles and the point where the power cord exits the lamp.
- Lift the lamp by the shaft, not the gooseneck.
- When cleaning this product, do not use solvents or cleaners that contain abrasives or ammonia.
- Properly wipe away and dry all moisture before restoring power.
- Do NOT use a lubricating agent in assembly. See troubleshooting section if you are having difficulty assembling your lamp.
- To avoid damaging the lamp, do not position the head in a way that compromises the stability of the lamp or renders it unable to stay upright.

SAVE THESE INSTRUCTIONS

Getting Started

Main Parts and Controls

- | | |
|---------------------------------|---------------------------------------|
| A. Lamp Head | G. Vertical Shaft |
| B. Switch | H. Lamp Base |
| C. Lamp Head Swivel Knob | I. Power Cord |
| D. Lamp Arm | J. Power Supply |
| E. Center Swivel Knob | K. Optix® Glare Control Filter |
| F. Counter Weight Arm | L. Bulb |

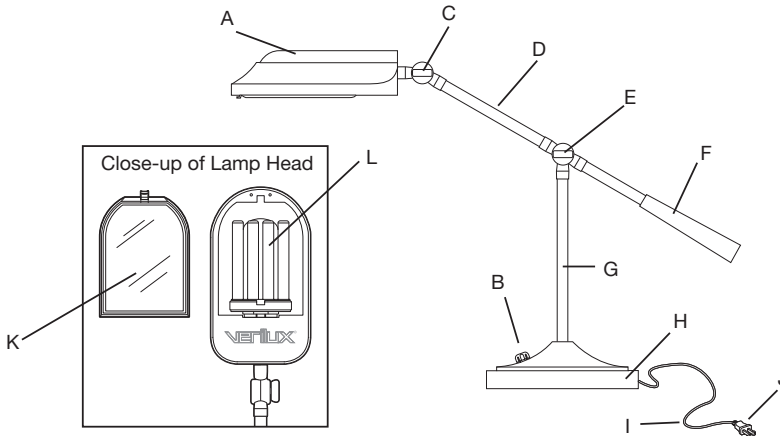

▲ CAUTION: Use the vertical shaft (G) to lift the lamp. Do not use the lamp arm (D).

Assembly Instructions

Please Read Operating Instructions Carefully Before Using the Heritage™ Desk Lamp:

1. Set lamp base on the desk and insert the counterweight arm (F) onto the center swivel (E) and screw clockwise to tighten. (Fig. 1)
2. To lift lamp head, loosen swivel knob (C), adjust head to desired angle. Tighten swivel knob.
3. Attaching the Optix® glare-control filter:
 - Remove glare-control filter from protective plastic bag. Take care to hold filter by the edges only.
 - Insert tabs on bottom of filter into opening. (Fig. 2)
 - Press into place using thumb tab.
Do not touch or press on the filter material itself.

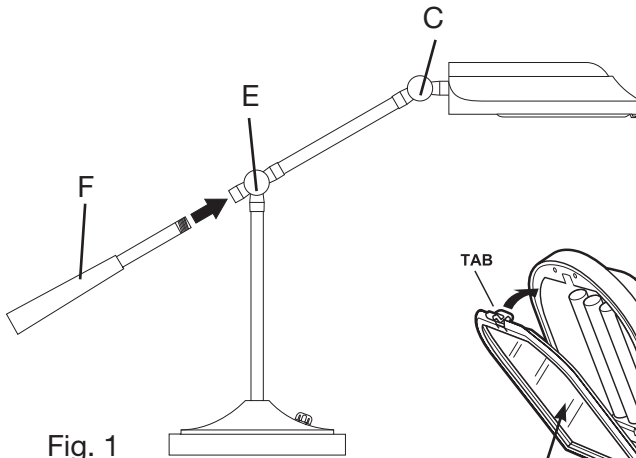
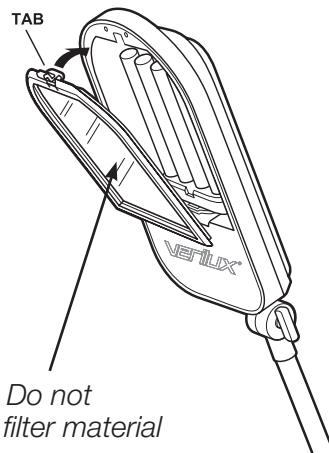

Fig. 1



Note: Do not touch filter material

Fig. 2

Ballast Replacement Instructions

⚠ WARNING: To prevent risk of fire, use only Verilux replacement parts when replacing the ballast in this lamp.

Unplug the lamp! 

1

Lower lamp onto its side to access lamp base.

Seat the replacement ballast in its nest in the base.

5

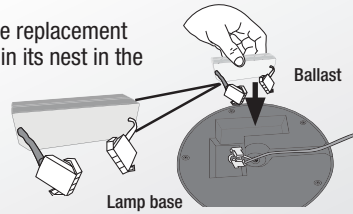

Remove the base of the lamp by removing the five screws around the perimeter. Set aside the base cover and the five screws.

2

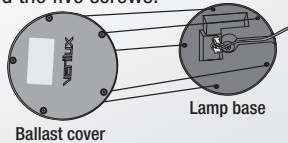

Identify both ends of the two-position connector and rejoin them by pressing them together until you hear a "click" sound. Do the same for the five-position connector.

6

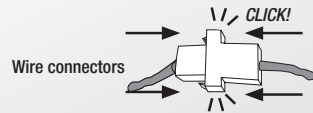

Disengage the two crimp connectors by pinching the locking tabs on the outside of the connector and pulling the two ends apart. Note that one is a two-position connector while the other is a five-position connector. Verify that there is no damage to existing wires.

3

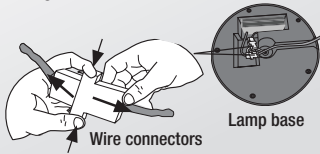

Reposition the cords and connectors in the lamp base in a fashion that permits a good seating of the lamp base when you reinstall it.

7

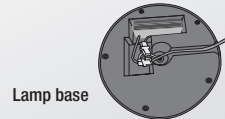

Replace the cover and reinstall the five screws you removed earlier.

8

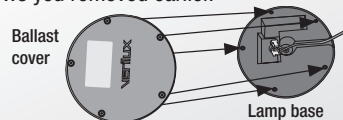

Note the orientation of the existing ballast (with the crimp connectors facing toward the center of the lamp). Remove the original ballast by pulling it from its nest in the base of the lamp.

4

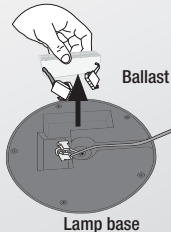

⚠ WARNING: Do not operate lamp without base cover in place.

Place the lamp in its upright position, plug it in and turn it on.

9



⚠ CAUTION: Use the vertical shaft to lift the lamp. Do not use the lamp arm.



Adjusting the Heritage Desk Lamp

The Heritage Desk Lamp adjusts several ways:

1. To adjust lamp height, hold lamp arm with one hand and loosen center swivel knob (E). Raise or lower lamp arm (D) to desired height. Tighten knob. (Fig. 5)

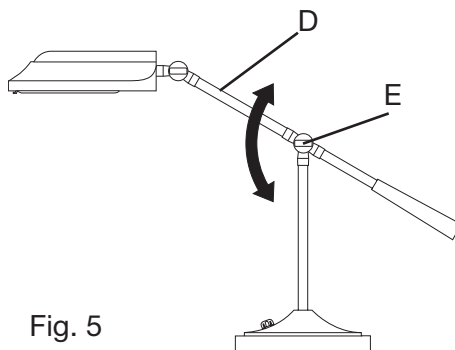

2. To adjust lamp head angle up or down, loosen swivel knob counterclockwise and place head at desired angle. Tighten the swivel knob to secure. (Fig. 6)

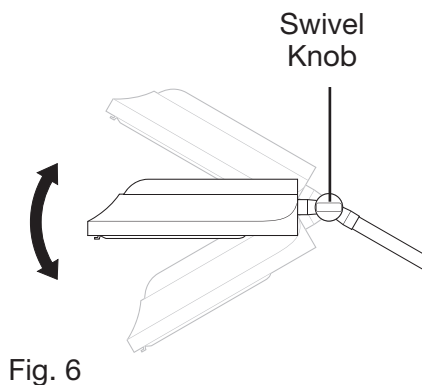

3. To tilt lamp head toward you or away from you, simply move the head to desired position. (Fig. 7)

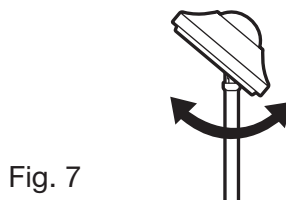

Bulb Replacement Instructions

Removal

1. Unplug lamp from power source.
2. To access the bulb, remove Optix glare-control filter by depressing the thumb tab and lifting out the filter.
3. Firmly hold bulb base (B) and pull bulb (C) from the socket (A) in an upward and outward motion. (Fig 8)

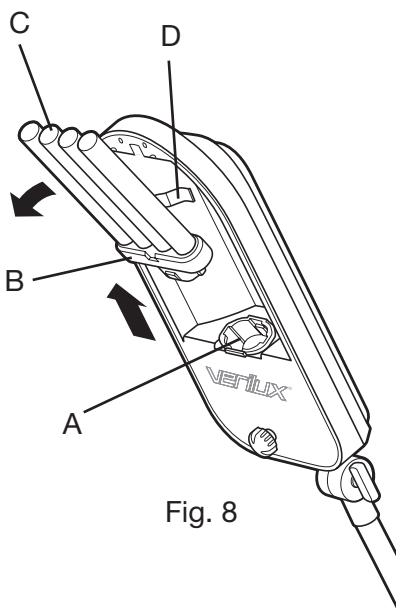

Installation

1. Unplug lamp from power source.
2. Firmly hold base (B) and push bulb (C) into the socket (A)
3. Be sure bulb is firmly seated in the socket (see below) and snapped into the metal bulb clip. (D) (Fig. 9)
4. Replace Optix glare-control filter.

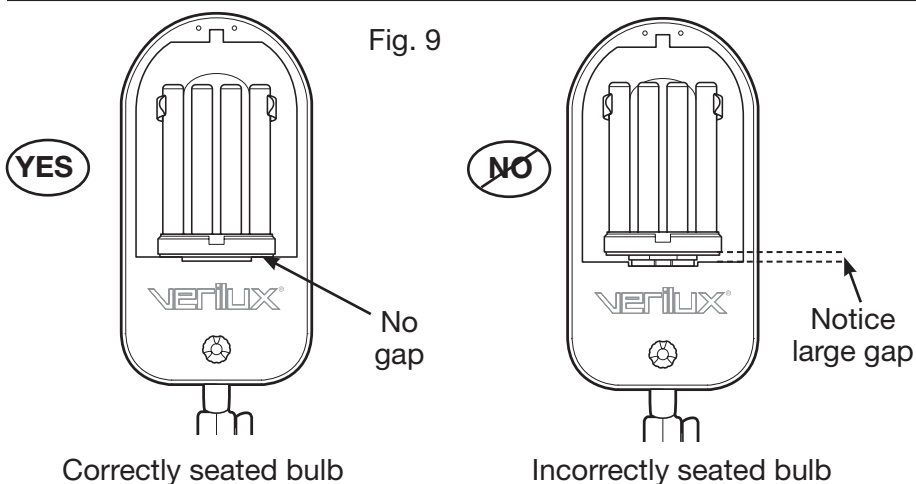

⚠ CAUTION: Always unplug lamp before performing bulb replacement or installation.

Component Order Form

Order Online at www.verilux.com/replacement-bulb

Mail or Fax your order by using this form to: Verilux, Inc., 340 Mad River Park, Waitsfield, VT 05673
 Fax: 802-496-3105

Quantity	Price	Order Code	Product
	\$19.95	CFML27VLX	27-watt Natural Spectrum® Bulb
	\$6.95	Shipping & Handling	
		Subtotal	
		Residents of VT, add 6% Sales Tax; of CT, add 6.35%; of MN, add 6.875%; and of CA, add 7.5%	
		Total Payment Enclosed	

Payment Method:

VISA MASTERCARD DISCOVER AMERICAN EXPRESS CHECK

Name as it Appears on Card _____

Credit Card Number _____

Expiration Date _____

Security Code (from back of card) _____

Authorized Signature (credit card purchasers ONLY) _____

Ship to Address _____

Phone Number _____

Email Address _____

Cut Along Dashed Line

Warranty Registration

Thank you for purchasing this Verilux Desk Lamp. For your warranty to be valid, complete and mail this Warranty Registration in a timely manner. Or, you can register your product online at www.verilux.com/warranty.

Name _____

Address _____

Phone Number _____

Email Address: _____

Model # _____

Date of Purchase (Month/Day/Year) _____

Please cut out form and send to:
 Or register online at www.verilux.com/warranty

VERILUX INC
PO BOX 451006
OMAHA NE 68145-5006

Troubleshooting

Before requesting service on your Verilux® lamp, please:

- Make sure all power connectors, cords and plugs are inserted fully and securely.
- Be sure the bulb is securely seated in the socket. (See page 8.)
- Make sure there is power to the wall outlet, or try another one.

PROBLEM	CHECK	SOLUTION
Light Won't Come On	Has the plug come loose?	Insert plug securely into wall outlet.
	Is the bulb old?	Check bulb for blackening/darkening at bottom of spiral where it joins the base (an indicator of bulb life) and replace bulb.
	Is the bulb connected securely into socket?	Be sure the bulb is securely seated in the socket. Repeat the bulb installation process. ⚠ CAUTION: Always unplug lamp before performing bulb replacement or installation.
Blackening/Darkening at Ends of Bulb	Is the bulb new?	Sometimes when a new bulb is turned on for the first time the tubing will darken, but this will fade after a few minutes.
	Is the bulb old?	With older bulbs, darkening of the tubing indicates end of bulb life. (This doesn't affect operation except to reduce the amount of light available, since the phosphor in that area has become inactive.) Bulb replacement is recommended.
Light Flickers	Has the plug come loose?	Insert plug securely into wall outlet.
	Is the bulb connected securely to the socket?	Be sure the bulb is securely seated into the socket. Repeat the bulb installation process. ⚠ CAUTION: Always unplug lamp before performing bulb replacement or installation.
	Is the lamp connected to a dimmer switch?	Connect lamp plug only to wall outlet without dimmer switch.

Care and Cleaning

Your lamp is made from high-quality materials that will last for many years with minimum care. You may want to periodically clean the lamp using a mild non-abrasive cleaner and soft cloth. When cleaning, make sure you have turned off and unplugged the unit and allowed sufficient time for it to cool.

⚠ WARNING: To prevent risk of shock or personal injury when cleaning lamp, make sure you have turned off and unplugged the lamp and allowed sufficient time for the bulb to cool.

⚠ CAUTION: Clean only with a soft dry cloth – do not use solvents or cleaners containing abrasives or ammonia.

⚠ CAUTION: After cleaning the lamp, wipe away all moisture and let the lamp dry completely before restoring power.

One-Year Limited Warranty

ATTENTION! ONCE OPENED, PLEASE **DO NOT** RETURN THIS PRODUCT TO THE STORE WHERE IT WAS PURCHASED FOR REPAIR OR REPLACEMENT!

Many questions can be answered by visiting www.verilux.com, or you may call our Customer Service Department at 1-800-786-6850 during normal business hours.

This limited warranty is provided by Verilux, Inc., 340 Mad River Park, Waitsfield, VT 05673

Verilux warrants this product to be free from defects in material and workmanship for a period of one year from the date of the original retail purchase from Verilux or an authorized Verilux distributor. **Proof of purchase is required for all warranty claims.** During the limited warranty period, Verilux, Inc., will, at its option, repair or replace defective parts of this product at no charge to the customer, subject to these limitations: This limited warranty does not include any postage, freight, handling, insurance or delivery fees. This warranty does not cover damage, defect or failure caused by or resulting from accident, external destruction, alteration, modification, abuse, misuse or misapplication of this product.

This warranty does not cover damage to the product resulting from return shipping or handling. Shipping insurance is recommended to help protect your investment in this product.

Return Authorization is required for all returns. To obtain a Return Authorization, please contact the Verilux Customer Service Department at 1-800-786-6850.

If, during the first year of ownership, this product fails to operate properly, it should be returned as specified at www.verilux.com/warrantyreplacement or as instructed by a Verilux customer service representative at 1-800-786-6850.

Note: *Verilux recommends using a quality surge suppressor on all electronic equipment. Voltage variations and spikes can damage electronic components in any system. A quality suppressor can eliminate the vast majority of failures attributed to surges. Suppressors may be purchased at electronics stores.*

Due to ongoing improvements, actual product may have slight variations from the product described in this manual.

Please visit our website at: www.verilux.com or call our Customer Service Department at

1-800-786-6850

Representatives are available Monday — Friday, 9am — 5pm EST

verilux®

340 Mad River Park, Waitsfield, VT 05673 USA

verilux[®]
La compagnie d'éclairage sain[™] Depuis 1956

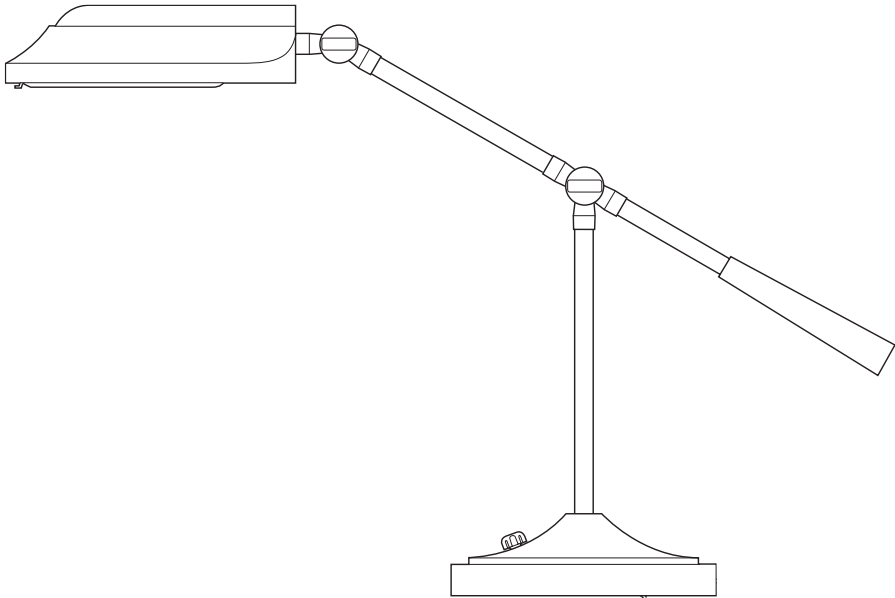

Heritage^{MD} | Deluxe

Lampe de Bureau Natural Spectrum^{MD}

Modèle: VD03

Chère cliente/Cher client,

Merci d'avoir acheter cette lampe de bureau Heritage de Verilux. Vous possédez maintenant un produit innovant, fabriqué selon les normes les plus élevées en plus d'une garantie limitée d'un (1) an.

Beaucoup d'autres produits de éclairage sain sont offerts dans notre catalogue et en ligne. Visitez notre site internet à l'adresse www.verilux.com pour demander votre catalogue gratuit et en apprendre plus au sujet de nos produits de qualité Verilux ou appelez-nous au numéro sans frais: 1-800-454-4408.

En tant que client Verilux, nous accordons beaucoup d'importance à votre satisfaction. Nous sommes fiers de pouvoir être à votre service aujourd'hui et demain.

Bonne journée lumineuse!

Nicholas Harmon

Nicholas Harmon, Président
Verilux, Inc.

VEUILLEZ LIRE TOUTES LES DIRECTIVES AVANT L'UTILISATION.

Précautions importantes

▲ DANGER:

- Pour éviter l'électrocution, ne pas opérer cette lampe à proximité d'eau.

▲ MISE EN GARDE:

- Ne pas utiliser une tension d'alimentation autre que 120 volts c.a.
- **INSTRUCTIONS IMPORTANTES DE SÉCURITÉ:** Cette lampe portable a une fiche polarisée. (Une lame est plus large que l'autre.) Cette fiche n'entre que d'une façon dans une prise polarisée. Si la fiche n'entre pas entièrement dans la prise, inversez-la. Si elle n'entre toujours pas, contactez un électricien qualifié. N'utilisez jamais avec une rallonge à moins que la fiche ne soit entièrement insérée. Ne modifiez pas la fiche.
- Afin de prévenir les risques de décharge électrique ou les blessures corporelles lors du nettoyage de cette lampe, s'assurer de l'éteindre et de la débrancher puis de permettre suffisamment de temps afin que l'ampoule refroidisse.
- Ne pas faire fonctionner une lampe à proximité de vapeurs inflammables ou combustibles, comme des produits en aérosol ou lorsque de l'oxygène est administré.
- Ne pas couper ni raccourcir le cordon d'alimentation.
- L'ampoule dans ce produit contient une petite quantité de mercure. Pour plus de détails sur le nettoyage et l'élimination, visitez le site Web www.epa.gov/cfl.
- Ce produit contient un produit chimique reconnu par l'État de la Californie pour causer des malformations congénitales ou d'autres problèmes de reproduction.
- Certaines personnes peuvent ressentir une sensibilité à la lumière produite par un éclairage fluorescent. Cesser l'utilisation si vous éprouvez des maux.
- Certains médicaments peuvent induire une sensibilité à la lumière (par exemple, antidépresseurs), lesquels peuvent causer des maux ou un niveau d'hyperactivité. Consultez votre fournisseur de soins de santé avant l'utilisation de ce produit.
- Si vous avez une condition oculaire préexistante, consultez votre fournisseur de soins de santé avant l'utilisation de ce produit.
- **Risque de suffocation :** Cette lampe contient de petites pièces. Une supervision étroite est recommandée lorsque ces lampes sont utilisées par ou près des enfants ou des personnes ne pouvant pas comprendre la nécessité de ces précautions.
- Ne jamais couvrir la lampe ou placer quelque chose dessus lorsqu'elle est en marche.
- Les ampoules deviennent chaudes très rapidement! Ne touchez pas l'ampoule pendant que la lampe fonctionne.

▲ ATTENTION :

- Pour un usage à l'intérieur seulement.
- Toujours débrancher la lampe puis permettre suffisamment de temps afin que l'ampoule refroidisse avant de remplacer l'ampoule ou avant son installation.
- Cette lampe n'est pas destinée à une utilisation avec les gradateurs, les minuteries, les détecteurs de mouvement, les transformateurs de tension et les rallonges.
- Ce produit peut provoquer des interférences avec les radios, les téléphones sans fil ou les dispositifs utilisant des commandes à distance comme les télévisions. Si de telles interférences se produisent, éloigner le produit du dispositif, brancher le produit ou dispositif dans une prise d'alimentation sur un circuit différent ou déplacer la lampe hors de la ligne de mire du récepteur de la commande à distance.
- Si cette lampe a été endommagée de quelque façon que ce soit, par exemple, le cordon d'alimentation ou la fiche ont été endommagés, du liquide a été déversé ou des objets sont tombés sur la lampe, la lampe a été exposée à la pluie ou à l'humidité, la lampe ne fonctionne pas normalement ou elle est tombée, elle ne devrait pas être utilisée. Il n'y a aucune pièce réparable dans cette lampe.
- Débrancher la lampe lors d'orages ou lorsqu'elle n'est pas utilisée pendant des périodes prolongées.

⚠ ATTENTION : – suite

- Éviter de placer la lampe dans des endroits qui sont poussiéreux, humides, manquant de ventilation ou faisant l'objet d'une vibration constante.
- Éviter de placer la lampe dans des endroits exposés aux rayons directs du soleil ou à proximité de sources de rayonnement de chaleur comme les appareils de chauffage.
- Ne pas utiliser des ampoules de type et de tension maximale autres que ceux indiqués par Verilux.
- Protéger le cordon d'alimentation afin qu'il ne soit pas piétiné ou coincé, en particulier au niveau de la fiche, de la prise et de la sortie de la lampe.
- Ne pas soulever la lampe par le col de cygne. Il faut la soulever par la tige.
- Ne pas utiliser des solvants ou nettoyants contenant des abrasifs ou des nettoyants à base d'ammoniacale sur ce produit.
- Après le nettoyage de la lampe, toute humidité devrait être bien essuyée et séchée avant de rétablir l'alimentation.
- NE PAS utiliser des agents de lubrification lors de l'assemblage; veuillez vous reporter à la section de dépannage si vous éprouvez de la difficulté dans l'assemblage de la lampe.
- Pour éviter d'endommager la lampe, ne pas positionner la tête d'une manière qui compromet la stabilité de la lampe ou le rend incapable de rester debout.

CONSERVEZ CES INSTRUCTIONS

Avant de commencer

Pièces et commandes principales :

- | | |
|--|--|
| A. Tête de la lampe | G. Tige verticale |
| B. Interrupteur | H. Base de la lampe |
| C. Bouton pivotant de la tête de lampe | I. Cordon d'alimentation |
| D. Bras de la lampe | J. Fiche |
| E. Rotule centrale | K. Filtre antireflet Optix ^{MD} |
| F. Bras à contre poids | L. Ampoule |

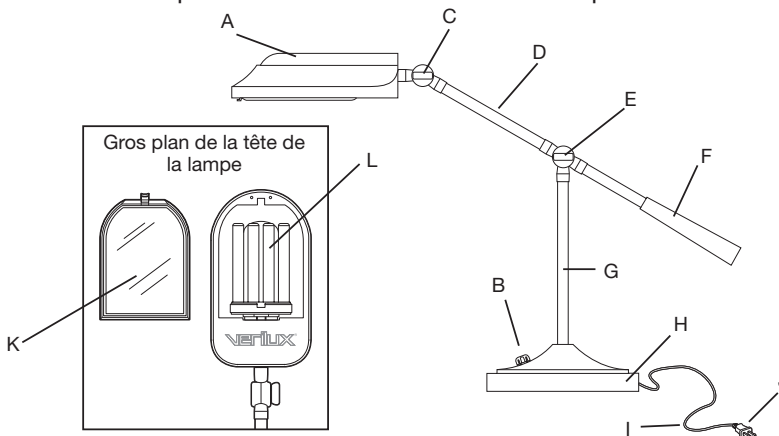

⚠ MISE EN GARDE : Soulevez la lampe par la tige verticale (G). N'utilisez pas le bras de la lampe (D).

Instructions d'assemblage

Veillez lire attentivement ces instructions avec d'utiliser votre lampe de bureau Heritage.

1. Déposez la base de la lampe sur un bureau et insérez le bras à contrepoids (F) dans la rotule centrale (E) et tournez vers la droite pour serrer. (Fig. 1)
2. Pour relever la tête de la lampe, dévissez la rotule (C) et réglez l'angle de la tête selon votre préférence. Serrez la rotule.
3. Installation du filtre antireflet Optix :
 - Retirez le filtre antireflet du sac de plastique protecteur. Prenez soin de tenir le filtre uniquement par les bords.
 - Insérez les languettes situées au bas du filtre dans l'ouverture (Fig. 2).
 - Insérez en place en utilisant la languette de tirage. **Ne touchez pas ou n'appuyez pas sur le matériau du filtre.**

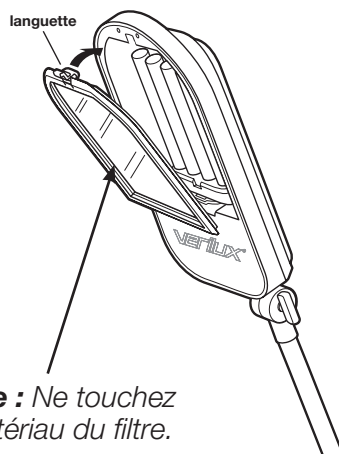
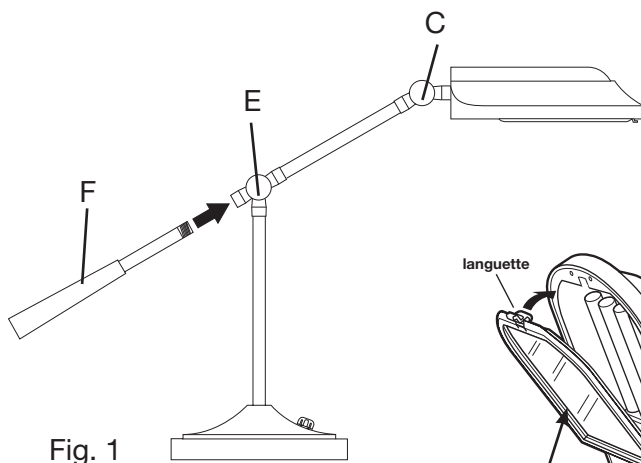

Remarque : Ne touchez pas au matériau du filtre.

Instructions pour le remplacement du ballast

▲ MISE EN GARDE: Afin de prévenir les incendies, utiliser seulement des pièces Verilux pour le remplacement du ballast de cette lampe.

Débrancher la lampe! 

1

Coucher la lampe sur le côté pour accéder à la base.

Placer le ballast de remplacement dans son socle, dans la base de la lampe.

5

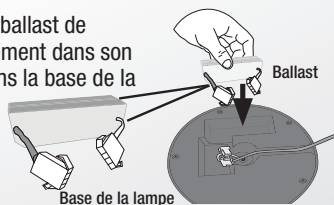

Retirer le couvercle de la base de la lampe en retirant les cinq vis qui se situent au périmètre. Mettre à côté le couvercle et les cinq vis.

2

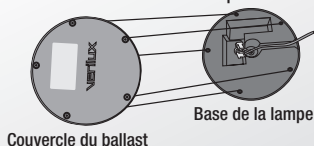

Repérer les deux bouts du connecteur à deux broches et les joindre en les pressant ensemble jusqu'à ce qu'un « clic » se fasse entendre. Faire la même chose pour le connecteur à cinq broches.

6

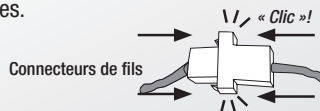

Dégager les connecteurs sertis en pinçant les languettes de verrouillage placées à l'extérieur du connecteur et en séparant les deux bouts. Veuillez noter que le dispositif contient un connecteur à deux broches et un autre à cinq broches. Vérifier si les fils sont endommagés.

3

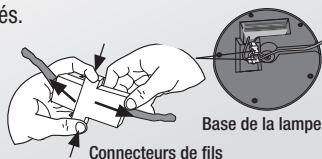

Replacer les cordons et les connecteurs dans la base de la lampe de façon à pouvoir replacer adéquatement le couvercle de la base de la lampe.

7

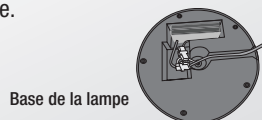

Porter attention à l'orientation du ballast (les connecteurs sertis doivent être orientés vers le centre de la lampe). Retirer le ballast d'origine en le tirant de son socle dans la base de la lampe. Jeter l'ancien ballast.

4

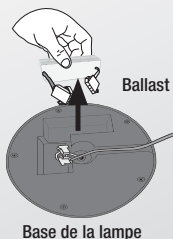

Replacer le couvercle et installer les cinq vis retirées précédemment.

8

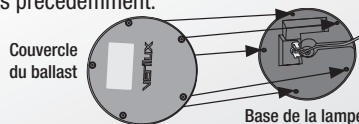

▲ MISE EN GARDE: Ne pas faire fonctionner la lampe sans avoir remplacé le couvercle de la base de la lampe.

Placer la lampe sur son pied, la brancher et l'allumer.

9



▲ MISE EN GARDE: Soulevez la lampe par la tige verticale. N'utilisez pas le bras de la lampe.



Réglage de la lampe

La lampe de bureau Heritage se règle de plusieurs façons :

1. Pour régler la hauteur de la lampe, tenez le bras de la lampe avec une main et dévissez la rotule centrale (E). Soulevez ou abaissez le bras de la lampe (D) à la hauteur désirée. Serrez la rotule (Fig. 5).

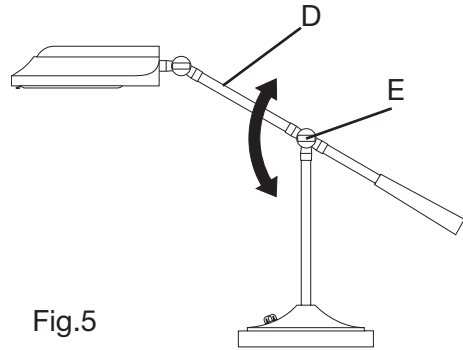

Fig.5

2. Pour régler l'angle de la tête de la lampe vers le haut ou le bas, tournez la rotule vers la gauche et placez la tête à l'angle désiré puis serrez fermement la rotule (Fig. 6).

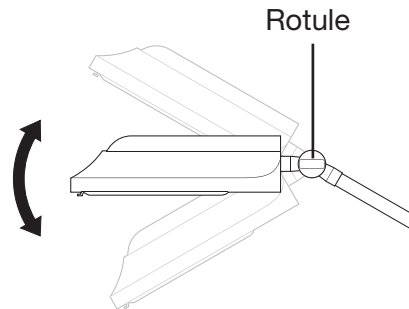

Fig. 6

3. Pour incliner la tête de la lampe pour l'approcher ou l'éloigner de vous, déplacez simplement la tête à la position désirée (Fig. 7).

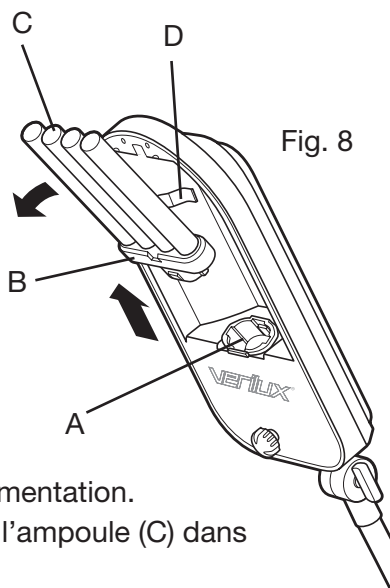

Fig. 7

Instructions pour le remplacement de l'ampoule

Retrait

1. Débranchez la lampe de la source d'alimentation.
2. Retirez le filtre antireflet Optix pour atteindre l'ampoule en pressant la languette de tirage et en soulevant le filtre.
3. Tenez fermement le culot (B) et retirez l'ampoule (C) de la douille (A) d'un mouvement vers le haut et vers l'extérieur (Fig. 8).



Installation

1. Débranchez la lampe de la source d'alimentation.
2. Tenez fermement le culot (B) et insérez l'ampoule (C) dans la douille (A).
3. Assurez-vous que l'ampoule repose fermement dans la douille (voir ci-dessous) et qu'elle est enclenchée dans la pince métallique de l'ampoule (D) (Fig. 9).
4. Remplacez le filtre antireflet Optix

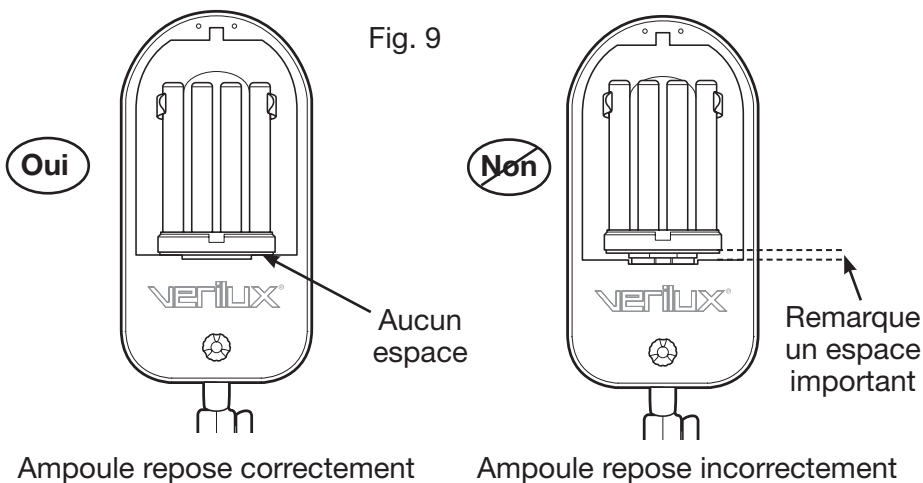

Oui

Fig. 9

Non

Aucun espace

Remarque un espace important

Ampoule repose correctement

Ampoule repose incorrectement

⚠ ATTENTION : Débranchez toujours la lampe avant d'installer ou de remplacer l'ampoule.

Formulaire de commande pour composant

Commander en ligne à www.verilux.com/replacement_bulb Postez ou télécopiez votre commande en utilisant ce formulaire à : Verilux, Inc., 340 Mad River Park, Waitsfield, VT 05673
Télécopieur : 802-496-3105

Quantité	Prix	Code de commande	Produit
	\$19.95	CFML27VLX	Ampoule Natural Spectrum de 27 watts
	\$6.95	Expédition et manutention	
		Total partiel	
		Résidents du CT, ajouter une taxe de vente de 6,0%, du VT 6,35%, du MN 6,875%, et de la CA 7,5%.	
		Paiement total ci-joint	

Méthode de paiement :

VISA MASTERCARD DISCOVER AMERICAN EXPRESS CHECK

Nom du titulaire tel qu'il apparaît sur la carte _____

Numéro de la carte de crédit _____

Date d'expiration _____

Code de sécurité (à l'endos de la carte) _____

Signature du titulaire (achats par carte de crédit SEULEMENT) _____

Expédier à l'adresse _____

Numéro de téléphone _____

Courriel _____

Couper le long du pointillé

Enregistrement de la garantie

Merci d'avoir acheté cette lampe de bureau Verilux. Pour valider votre garantie, ce formulaire d'enregistrement de la garantie doit être rempli et posté le plus rapidement possible. Ou, vous pouvez enregistrer votre produit en ligne à www.verilux.com/warranty.

Nom _____

Adresse _____

Numéro de téléphone _____

Courriel : _____

N° de modèle _____

Date de l'achat (mois/jour/année) _____

Veuillez découper le formulaire et le poster à :
Ou, vous enregistrer en ligne à www.verilux.com/warranty.

VERILUX INC
PO BOX 451006
OMAHA NE 68145-5006

Dépannage

Avant de faire une demande de service pour votre lampe Verilux® :

- S'assurer que tous les raccordements électriques, cordons et fiches sont bien insérés.
- S'assurer que l'ampoule est bien insérée dans la douille. (Voir la page 8.)
- S'assurer de l'alimentation à la prise murale, ou essayer une autre.

PROBLÈME	VÉRIFIER	SOLUTION
La lampe ne s'allume pas	La fiche est-elle lâche ?	Bien insérer la fiche dans la prise murale.
	L'ampoule est-elle vieille ?	Vérifier l'ampoule pour la présence de noircissement au bas de la spirale où la connexion s'effectue à la base (une indication de la durée de vie de l'ampoule), puis remplacer l'ampoule.
	L'ampoule est-elle bien insérée dans la douille ?	S'assurer que l'ampoule est bien insérée dans la douille. Recommencer la procédure d'installation de l'ampoule. ⚠ATTENTION Débrancher la lampe de la prise murale avant de recommencer la procédure d'installation de l'ampoule.
Noircissement aux extrémités de l'ampoule	L'ampoule est-elle neuve ?	Quelquefois, lorsqu'une ampoule neuve est mise en marche pour la première fois, le tube peut noircir, mais cet effet s'estompera après quelques minutes.
	L'ampoule est-elle vieille ?	Avec les ampoules plus vieilles, le noircissement du tube indique la fin de la durée de vie. (Ceci ne nuit pas au fonctionnement sauf que la quantité de lumière offerte est réduite puisque le phosphore à cet endroit est inactif.) Le remplacement de l'ampoule est recommandé.
La lampe scintille	La fiche est-elle lâche ?	Bien insérer la fiche dans la prise murale.
	L'ampoule est-elle bien insérée dans la douille ?	S'assurer que l'ampoule est bien insérée dans la douille. Recommencer la procédure d'installation de l'ampoule. ⚠ATTENTION Débrancher la lampe de la prise murale avant de recommencer la procédure d'installation de l'ampoule.
	La lampe est-elle branchée sur un circuit commandé par un gradateur ?	Brancher la fiche de la lampe que dans une prise murale sur un circuit qui n'est pas commandé par un gradateur.

Entretien et nettoyage

Votre lampe est fabriquée avec des matériaux de grande qualité qui dureront de nombreuses années avec un minimum d'entretien. Vous pouvez nettoyer périodiquement la lampe à l'aide d'un nettoyant doux non abrasif et d'un chiffon doux. Lorsque vous nettoyez, assurez-vous d'avoir éteint et débranché l'unité et d'avoir laissé l'ampoule suffisamment refroidir.

⚠MISE EN GARDE: Pour éviter les risques de choc ou de blessure lorsque vous nettoyez la lampe, assurez-vous d'avoir éteint et débranché la lampe, et d'avoir laissé l'ampoule suffisamment refroidir.

⚠ATTENTION : Nettoyez seulement avec un chiffon doux et sec – N'utilisez pas de solvants ou de nettoyants contenant des produits abrasifs ou de l'ammoniaque.

⚠ATTENTION : Après avoir nettoyé la lampe, essuyez toute trace d'humidité et laissez la lampe sécher complètement avant de la rebrancher.

Garantie limitée d'un an

ATTENTION ! UNE FOIS OUVERT, VEUILLEZ NE PAS RETOURNER CE PRODUIT AU MAGASIN OÙ VOUS L'AVEZ ACHETÉ POUR LE FAIRE RÉPARER OU LE REMPLACER !

Vous trouverez de nombreuses réponses à vos questions sur le site www.verilux.com ou vous pouvez téléphoner à notre service à la clientèle au 1-800-786-6850 aux heures ouvrables habituelles.

Cette garantie limitée est fournie par : Verilux, Inc., 340 Mad River Park, Waitsfield, VT 05673 USA

Verilux garantit que ce produit ne comporte aucun défaut de matériau et de fabrication pour une période d'un an à compter de la date d'achat originale de Verilux ou d'un distributeur Verilux autorisé. **Une preuve d'achat vous sera demandée pour toute réclamation de garantie.** Au cours de la période de garantie limitée, Verilux Inc., selon sa décision, réparera ou remplacera les pièces défectueuses de ce produit, sans aucuns frais pour le client et sous réserve des conditions suivantes : cette garantie limitée ne couvre pas les frais postaux, le transport, la manutention, l'assurance ou les frais de livraison. Cette garantie ne couvre aucun dommage, défectuosité ou panne causé par ou résultant d'un accident, destruction externe, altération, modification, abus, mauvaise utilisation ou mauvaise application de ce produit.

La garantie ne couvre pas les dommages causés pendant l'expédition de retour ou la manutention du produit. Il est recommandé d'acheter une assurance pour l'expédition afin de protéger votre investissement dans ce produit.

Une autorisation de retour est requise pour tous les retours. Afin d'obtenir cette autorisation, veuillez communiquer avec le service à la clientèle Verilux au 1-800-786-6850.

Si, durant la première année de votre achat, le produit ne fonctionne pas correctement, il doit être retourné tel qu'indiqué sur le site www.verilux.com/warrantyreplacement ou selon les instructions du représentant du service à la clientèle Verilux au 1-800-786-6850.

***Remarque :** Verilux recommande d'utiliser un limiteur de surtension de qualité pour tout l'équipement électronique. Les changements et variations brusques de tension peuvent endommager les composants électroniques dans un système. Un limiteur de surtension de qualité peut éliminer la grande majorité des pannes attribuées aux surtensions. Les limiteurs de surtension peuvent s'acheter dans les magasins d'articles électroniques.*

En raison des constantes améliorations, le produit actuel peut différer légèrement du produit décrit dans ce manuel.

Veillez visitez notre site Web à : www.verilux.com ou téléphoner à notre service à la clientèle au

1-800-786-6850

Nos représentants sont disponibles du lundi au vendredi, de 9 h à 17 h, HNE

verilux®

340 Mad River Park, Waitsfield, VT 05673 USA

Imprimé en Chine

Imprimé en Chine pour Verilux, Inc.

© Droit d'auteur 2015 Verilux, Inc. Tous droits réservés.