

# Smoothie Plus™

## Instructions Instrucciones

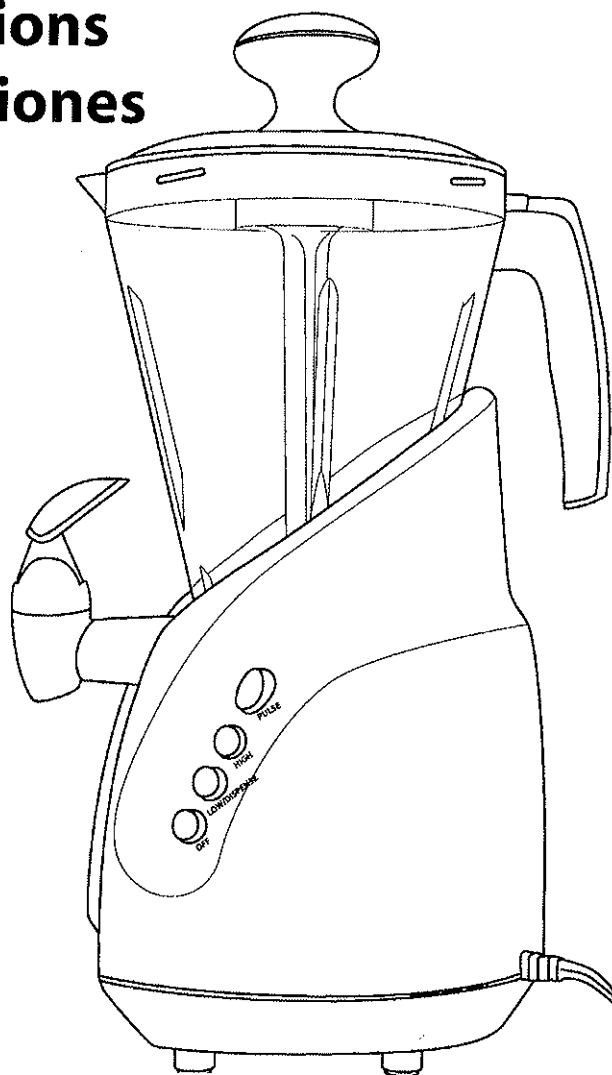

English (2-9)

Español (10-17)

Français (18-25)

© 2003 Back to Basics Products, Inc.  
675 West 14600 South, Bluffdale, UT 84065  
service@btbproducts.com

All Rights Reserved.

Todos los derechos reservados.

Tous droits réservés.



Housewares for Health  
Utensilios para la Salud  
Articles Ménagers pour la Santé

## SMOOTHIE PLUS™™

Congratulations! We hope you enjoy the hours of healthy fun and delicious smoothies you can make with the Smoothie Plus™™ from Back to Basics®. We have designed the Smoothie Plus™™ with you in mind. You will find this unique machine not only easy to use, but fun for the whole family.

### Warranty

Your Back to Basics® Smoothie Plus™™ is warranted for one year from the date of purchase to be free from mechanical defects in material and workmanship. The manufacturer's obligation is limited to replacing or repairing such defects during the warranty period at no charge, providing the product is sent prepaid to:

Back to Basics Products, Inc.  
675 West 14600 South  
Bluffdale, UT 84065

After repairing or replacing the product, Back to Basics® will pay for return postage. This warranty does not cover damage from misuse of this product. If service is required, do not return the product to the store. Do one of the following:

- Send a note to us explaining the problem. Include your name, address, and phone number.
- For faster service, call (801) 571-7349.
- Most service problems are resolved by replacing a broken or defective part. If this is not the case, we will give you instructions for returning the unit.

### Smoothie Plus™™ Parts

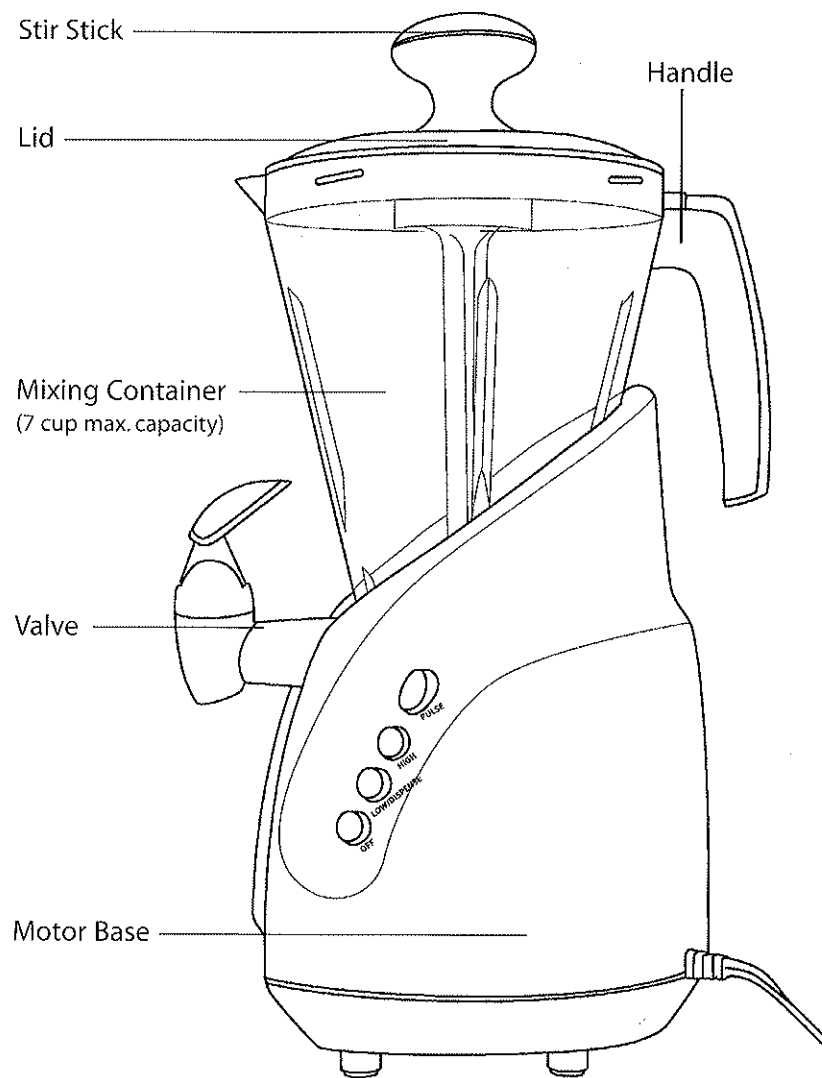

## IMPORTANT SAFEGUARDS

When using electrical appliances, basic safety precautions should always be followed including the following:

- Read all instructions before using.
- To protect against electrical shock, do not put cord, plugs, or the motor assembly in water or other liquid.
- Close supervision is necessary when any appliance is used by or near children.
- Unplug from outlet when not in use, before putting on or taking off parts, and before cleaning.
- Avoid contacting moving parts.
- Do not operate any appliance with a damaged cord or plug or after the appliance malfunctions, or is dropped or damaged in any manner. Return appliance to the nearest authorized service facility for examination, repair, or electrical or mechanical adjustment.
- The use of accessory attachments not recommended or sold by the appliance manufacturer may cause fire, electric shock, or injury.
- Do not use outdoors.
- Do not let the cord hang over the edge of a table or counter.
- Do not let the cord contact hot surfaces, including the stove.
- Do not place on or near a hot gas or electrical burner or in a heated oven.
- Do not use appliance for other than intended use.
- Do not place mixing container on motor base while motor is running.
- Do not remove mixing container from motor base while motor is running.
- Keep hands and utensils (other than included Stir Stick) out of container while mixing to reduce risk of severe injury to persons or damage to the machine.
- Blades are sharp, handle carefully.
- To reduce risk of injury, never place cutter assembly blades on base without jar properly attached.

- Always operate blender with the cover in place.
- Do not mix hot liquids.
- Be sure to turn switch to off position after each use.
- To disconnect, grip plug and pull from wall outlet. Never pull on cord.
- Never leave the house while the appliance is on.
- A short cord set is provided to reduce the hazards resulting from becoming entangled in or tripping over a longer cord.
- Extension cords may be used if care is exercised in their use. The marked electrical rating of the extension cord should be at least as great as the electrical rating of the appliance. The extension cord should be arranged so that it will not drape over the countertop where it can be pulled by children or tripped over.
- This appliance has a polarized plug (one blade is wider than the other). To reduce risk of electric shock, this plug will fit in a polarized outlet only one way. If the plug does not fit fully in the outlet, reverse the plug. If it still does not fit, contact a qualified electrician. Do not modify the plug in any way.
- After running motor continuously for three minutes, wait at least five minutes before running the motor again.
- Do not run motor while mixing container is empty.

## SAVE THESE INSTRUCTIONS INTENDED FOR HOUSEHOLD USE ONLY.

### Care & Cleaning

Before using the first time and after each use, be sure to thoroughly wash the mixing container, valve, lid, and stir stick. To prolong the life of your Smoothie Plus™, **do not wash parts in the dish washer**. Open the container valve while washing to rinse out the valve. Occasionally unscrew and disassemble valve for cleaning (see page 7). Also, occasionally remove blade base for cleaning (see page 8).

If you experience any problem with your machine, unplug it immediately from the electrical outlet, then contact Back to Basics® at 801-571-7349.

## Smoothies Made Easy!

The Smoothie Plus™ mixing container is conveniently marked to create perfect smoothies for two or four servings. To make a frozen blend of your favorite healthy foods, follow these simple steps:

### Add Liquids

Add any combination of liquid ingredients up to the **LIQUIDS** mark under **SERVES 4** or **SERVES 2**. Liquids include any soft ingredients such as fruit, milk, fruit juice, herbal supplements, or yogurt in any combination you think would be tasty.

We are, of course, partial to the Smoothie Plus™ smoothie mixes, which quickly and easily make three delicious 8-ounce smoothies.

### Add Ice

Add ice or frozen ingredients until the total level reaches the **FROZEN INGREDIENTS** line on the side of the mixing container. Frozen ingredients include ice, frozen fruit, frozen yogurt, ice cream, etc.

### Smooth It

With the lid on and the stir stick set in the hole in the lid, press the **LOW/DISPENSE** button to get things started. After 30 seconds, press the **HIGH** button. Continue until smooth. Turn the stir stick counter clockwise for best mixing results.

### Serve It

To serve the smoothie, press the **LOW/DISPENSE** button, hold a cup under the valve, and press down the valve lever. Stir the smoothie with the stir stick while dispensing thick smoothies. As the smoothie level reaches the bottom of the mixing container, a thick mix may stop dispensing. Add a few tablespoons of liquid to increase flow. When the mixing container is empty, shut off the machine and enjoy.

You can continue making smoothies one after another. When you are finished, be sure to rinse the container, lid, and stir stick. A quick trick for rinsing out the valve is to fill the container half full of water and, with the machine running, drain the water through the valve into a glass.

### Thicker Smoothie

To make a thicker smoothie, add more *frozen* ingredients.

### Thinner Smoothie

To make a thinner smoothie, add more *liquid* ingredients.

### Smoothie Plus™ Control Buttons

Pressing the **HIGH** button turns on the Smoothie Plus™ at high speed. This speed should be used for the final stages of mixing. Do not use this speed for pouring. Pressing the **OFF** or **LOW/DISPENSE** buttons will pop the **HIGH** button up into the off position.

Pressing the **LOW/DISPENSE** button turns on the Smoothie Plus™ at low speed. This speed should be used for the initial 30 seconds of mixing as well as for pouring. Pressing the **OFF** or **HIGH** buttons will pop the **LOW/DISPENSE** button up into the off position.

Holding down the **PULSE** button runs the Smoothie Plus™ at high speed.

Pressing the **OFF** button shuts off the machine when either the **LOW/DISPENSE** or **HIGH** buttons are in the on position.

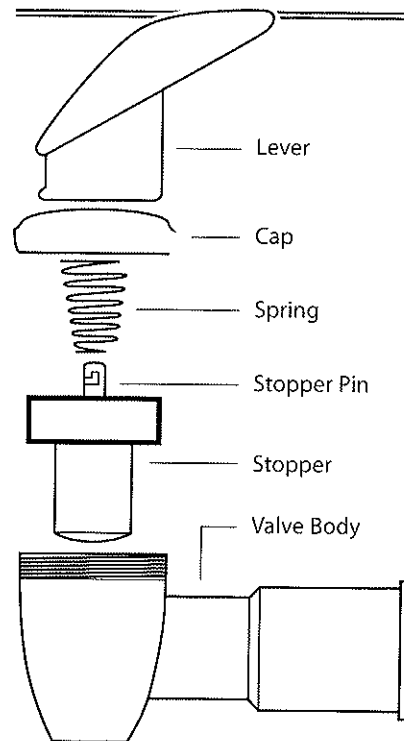
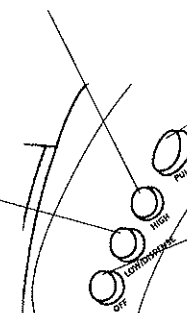

### Cleaning Valve

To disassemble valve for cleaning:

1. Remove the valve from the container by unscrewing the entire valve counter-clockwise.
2. Remove the Cap from the Valve Body by unscrewing it counter-clockwise.
3. Squeeze Cap and Stopper together and slide the Lever off the Stopper Pin.
4. Remove the Spring.
5. Remove the Stopper and Stopper Pin by pulling the rubber rim of the Stopper. The Stopper and Pin are tightly fit and need not be separated.
6. Clean all parts in warm soapy water and reassemble in the order shown.

### Cleaning Blade Base

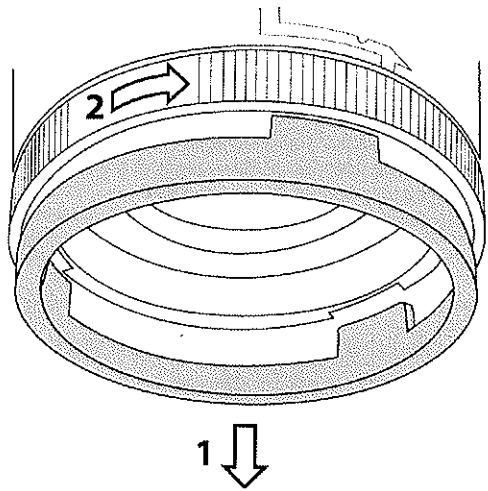

### Installing Blender Cap

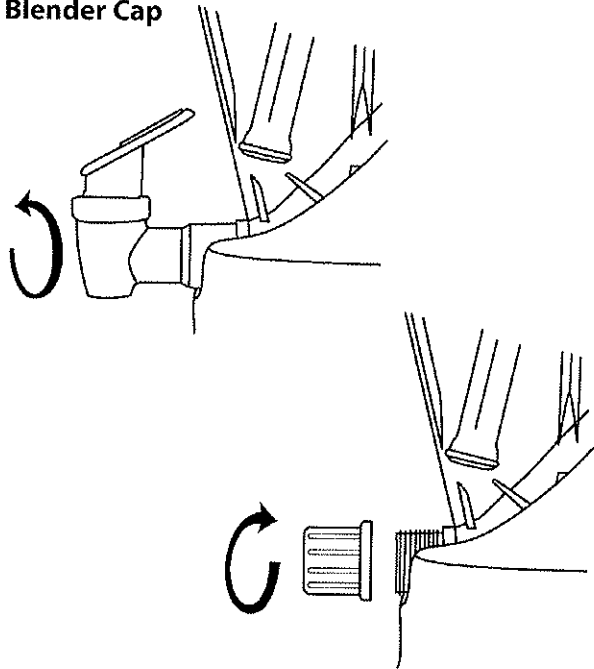

### Installing Handle

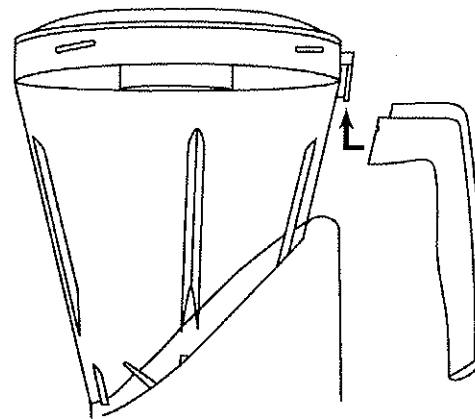

## Piezas de Smoothie Plus™

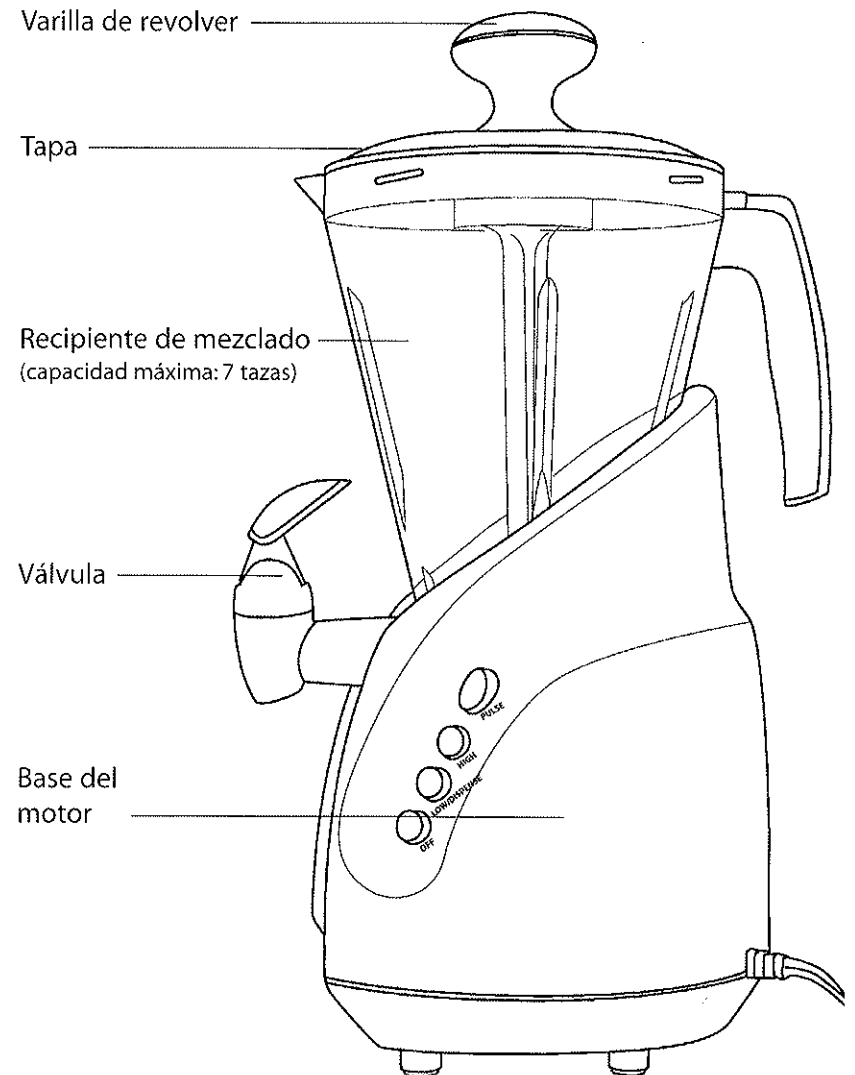

## SALVAGUARDAS IMPORTANTES

Cuando use artefactos eléctricos, debe siempre tomarse precauciones básicas de seguridad incluyendo las siguientes:

- Lea todas instrucciones antes de usar la unidad.
- Para evitar descargas eléctricas, no ponga el cordón, enchufes, o el motor en agua u otro líquido.
- Se necesita estrecha supervisión cuando un artefacto es usado por niños o cerca de ellos.
- Desenchufe la unidad cuando no esté en uso, antes de poner o quitar piezas y antes de limpiarla.
- Evite el contacto con piezas móviles.
- No opere ningún artefacto que tenga un cordón o enchufe dañados o después que se haya caído o dañado de cualquier manera. Devuelva el artefacto al centro de servicio autorizado más cercano para ser examinado, reparado o ajustado eléctrica o mecánicamente.
- El uso de accesorios no recomendados o vendidos por el fabricante del artefacto puede causar incendios, descargas eléctricas o lesiones.
- No use la unidad al aire libre.
- No deje colgar el cordón sobre el borde de una mesa o mostrador.
- No deje que el cordón entre en contacto con superficies calientes, incluyendo la cocina.
- No coloque la unidad sobre un quemador caliente, eléctrico o a gas o cerca de ellos ni en un horno calentado.
- No use el artefacto para otro uso del que ha sido diseñado.
- No coloque el recipiente de mezclado en la base del motor mientras éste funcione.
- No retire el recipiente de mezclado de la base del motor mientras éste funcione.
- Mantenga las manos y utensilios (aparte de la varilla de revolver incluida) fuera del recipiente durante el mezclado para reducir el riesgo de lesiones graves a las personas o daños a la máquina.
- Las cuchillas tienen filo, tóquelas con cuidado.
- Para reducir el riesgo de lesiones, nunca coloque las cuchillas de cortado en la base antes de fijar el vaso firmemente.
- Siempre opere la mezcladora con su tapa colocada.
- No mezcle líquidos calientes.
- Asegúrese de apagar el interruptor después de cada uso.

- Para desconectar, agarre el enchufe y tírelo del tomacorrientes (nunca tire del cordón).
- Nunca salga de la casa cuando la unidad esté encendida.
- Se suministra un cordón corto para reducir los riesgos de enredarse o tropezarse con un cordón largo.
- Se pueden usar cordones de extensión si se tiene cuidado al usarlos. La capacidad eléctrica marcada del cordón de extensión debe ser por lo menos igual a la capacidad nominal del artefacto. El cordón de extensión debe arreglarse para que no cuelgue del mostrador donde puede ser jalado por niños o puede ser causa de tropezones.
- Este artefacto tiene un enchufe polarizado (una clavija es más ancha que la otra). Para reducir el riesgo de descarga eléctrica, el enchufe sólo puede introducirse en un sentido en un tomacorrientes polarizado. Si el enchufe no entra completamente en el tomacorrientes, invierta el enchufe. Si aún no encaja, tome contacto con un electricista calificado. No modifique el enchufe de manera alguna.
- Después de operar el motor en forma continua durante 3 minutos, deje pasar por lo menos 5 minutos antes de volver a arrancarlo.
- No opere el motor mientras el recipiente de mezclado esté vacío.

## GUARDE ESTAS INSTRUCCIONES DISEÑADO SÓLO PARA USO DOMÉSTICO.

### Cuidado y Limpieza

Antes de usar la unidad por primera vez y después de cada uso, asegúrese de lavar completamente el recipiente de mezclado, válvula, tapa y varilla de revolver. Para prolongar la vida de su Smoothie Plus™, **no lave las piezas en la lavadora**. Abra la válvula del recipiente mientras lava para enjuagar la válvula. Cada cierto tiempo desenrosque y desarme la válvula para limpiarla (vea la página 15). También de vez en cuando retire la base para limpiarla (vea la página 16).

Si experimenta algún problema con su máquina, desenchúfela inmediatamente del tomacorrientes y tome contacto con Back to Basics® al 801-571-7349.

## ¡"Smoothies" fáciles de preparar!

El recipiente de mezclado Smoothie Plus™ está marcado convenientemente para crear "smoothies" perfectos para 2 ó 4 porciones. Para hacer una mezcla helada de sus alimentos saludables favoritos, siga estas simples instrucciones

### Añada Líquidos

Añada cualquier combinación de ingredientes líquidos hasta la marca **LIQUIDS** bajo **SERVES 4** o **SERVES 2**. Los líquidos incluyen cualquier ingrediente blando como fruta, leche, jugo de fruta, suplementos de hierbas o yogur en cualquier combinación que le parezca agradable. Nosotros, por supuesto, preferimos las mezclas de "smoothies" Smoothie Plus™, las cuales rápida y fácilmente preparan 3 deliciosos "smoothies" de 8 onzas

### Añada Hielo

Añada hielo o ingredientes helados hasta que el nivel total alcance la línea **FROZEN INGREDIENTS** (ingredientes congelados) en el costado del recipiente de mezclado. Los ingredientes congelados incluyen hielo, fruta congelada, yogur helado, helado, etc.

### Suavícelo

Con la tapa puesta y la varilla de revolver colocada en el agujero de la tapa, oprima el botón **LOW/DISPENSE** para comenzar. Después de 30 segundos, oprima el botón **HIGH**. Continúe hasta que esté suave. Gire la varilla de revolver hacia la izquierda para obtener mejores resultados de mezclado

### Sírvalo

Para servir el smoothie, oprima el botón **LOW/DISPENSE** (mezclado), sostenga una taza bajo la válvula y oprima la palanca de la válvula. Revuelva el "smoothie" con la varilla de revolver cuando sirva "smoothies" espesos. Cuando el nivel del "smoothie" alcance el fondo del recipiente de mezclado, una mezcla espesa puede dejar de surtir. Añada unas cuantas cucharadas de líquido para aumentar el flujo. Cuando el recipiente de mezclado esté vacío, apague la máquina y disfrute del "smoothie". Puede continuar haciendo "smoothies" uno después de otro. Cuando haya terminado, no deje de enjuagar el recipiente, la tapa y la varilla de revolver. Una manera rápida de enjuagar la válvula es llenar el recipiente hasta la mitad con agua y, con la máquina funcionando, drenar el agua a través de la válvula en un recipiente.

### "Smoothie" Más Espeso

Para hacer un "smoothie" más espeso, añada más ingredientes *congelados*.

### "Smoothie" menos espeso

Para hacer un "smoothie" menos espeso, añada más ingredientes *líquidos*.

## Botones de Control Smoothie Plus™

Al oprimir el botón **HIGH** se enciende el Smoothie Plus™ a alta velocidad. Esta velocidad debe usarse durante las etapas finales de mezclado. No use esta velocidad para verter. Al oprimir los botones **OFF** o **LOW/DISPENSE** saltará el botón **HIGH** a la posición de apagado.

Al sostener oprimido el botón **PULSE** se hace funcionar el Smoothie Plus™ a alta velocidad.

Al oprimir el botón **LOW/DISPENSE** se enciende el Smoothie Plus™ a baja velocidad. Esta velocidad debe usarse durante los 30 segundos iniciales de mezclado así como para verter. Al oprimir los botones **OFF** o **HIGH** saltará el botón **LOW/DISPENSE** a la posición de apagado.

Al oprimir el botón **OFF** se apaga la máquina cuando ya sea el botón **LOW/DISPENSE** o el botón **HIGH** están en la posición de encendido.

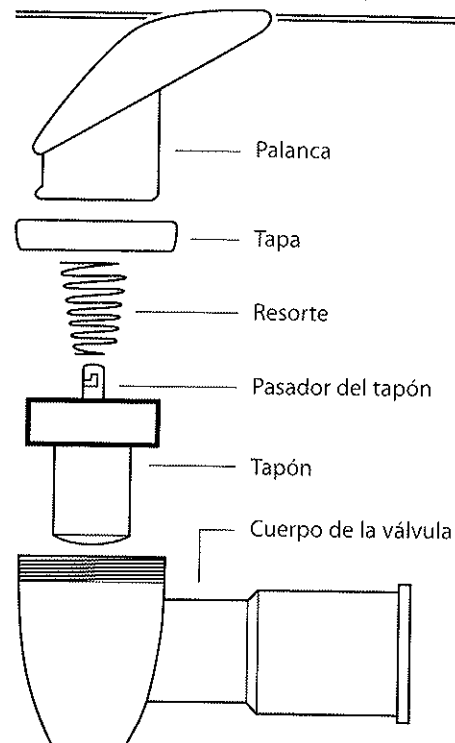

### Limpieza de la Válvula

Para desarmar la válvula para la limpieza:

1. Para remover la válvula del recipiente, desenrosque toda la válvula hacia la izquierda.
2. Para retirar la palanca, empuje el tapón hacia arriba y deslice la palanca fuera del pasador del tapón.
3. Para retirar la tapa, desenrosque la hacia la izquierda.
4. Retire el resorte.
5. Retire el tapón y el pasador del tapón tirando del borde de goma del tapón. El tapón y el pasador están firmemente ajustados y no es necesario separarlos.
6. Limpie todas las piezas en agua jabonosa y vuévalas a armar en el orden mostrado.



## Limpieza de la Base del Cuchillas

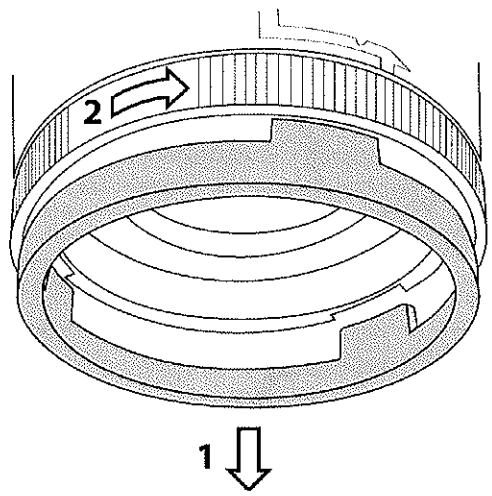

## Instalación de la Tapa del Mexclador

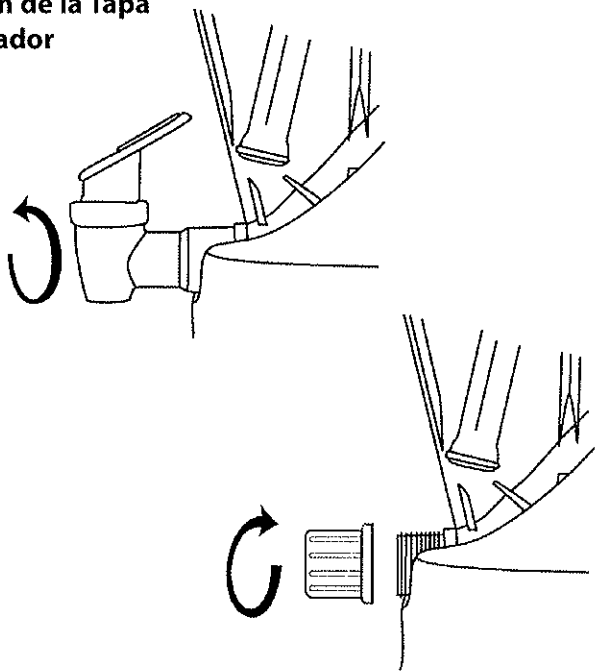

## Instalación de la Manija

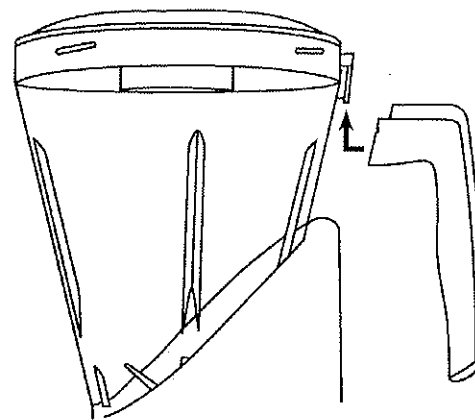

## Pièces Smoothie Plus™

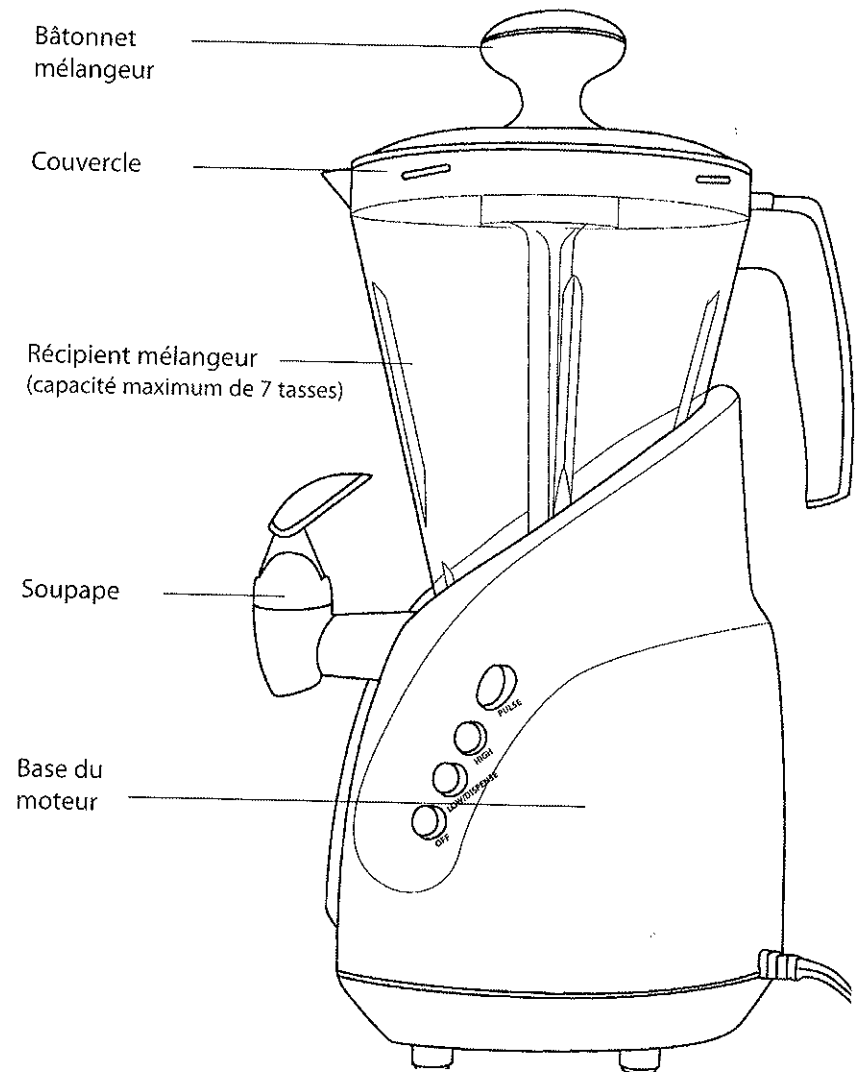

## MESURES DE PROTECTION IMPORTANTES

Lors de l'utilisation d'appareils électriques, certaines mesures de protection s'imposent en permanence, dont les suivantes :

- Lire toutes les instructions avant toute utilisation.
- Pour éviter les chocs électriques, ne pas immerger le cordon, les fiches ou l'ensemble moteur dans l'eau ou tout autre liquide.
- Une surveillance étroite s'impose lorsqu'un enfant utilise l'appareil ou se trouve à sa proximité.
- Débrancher l'appareil en cas de non-utilisation, avant l'installation ou le retrait de pièces et avant tout nettoyage.
- Éviter tout contact avec des pièces mobiles.
- N'utiliser aucun appareil dont le cordon ou la fiche est endommagée, dont le fonctionnement est défectueux ou ayant subi une chute ou été endommagé. Retourner l'appareil au centre de services le plus proche aux fins d'inspection, de réparation ou de mise au point électrique ou mécanique.
- L'utilisation d'accessoires non recommandés ou non vendus par le fabricant peut causer des incendies, un choc électrique ou des blessures.
- Ne pas utiliser à l'extérieur.
- Ne pas laisser le cordon pendre par-dessus le bord d'une table ou d'un comptoir.
- Éviter tout contact entre le cordon et les surfaces chaudes, y compris la cuisinière.
- Ne pas mettre l'appareil sur un brûleur électrique ou à gaz chaud ou à sa proximité, ou dans un four réchauffé
- Ne pas utiliser l'appareil pour un but autre que celui précisé par le fabricant.
- Ne pas mettre le récipient mélangeur sur la base du moteur pendant le fonctionnement du moteur.
- Ne pas ôter le récipient mélangeur de la base du moteur pendant que celui-ci est en marche.
- Garder les mains et les ustensiles (sauf le bâtonnet mélangeur fourni) hors du récipient pendant le mélangeage pour réduire le risque de blessure corporelle grave ou d'endommagement de l'appareil.
- Les lames sont tranchantes - les manipuler avec soin.
- Pour réduire le risque de blessure, ne jamais déposer l'ensemble des lames du mélangeur sur la base du moteur si le bocal n'est pas

correctement fixé.

- Toujours faire fonctionner le mélangeur avec le couvercle en place.
- Ne pas mélanger de liquides chauds..
- Veiller à régler le sélecteur à **OFF** (arrêt) après toute utilisation.
- Pour débrancher, bien saisir la fiche en mains et la retirer de la prise murale. Ne jamais tirer sur le cordon.
- Ne jamais quitter la maison si l'appareil est en marche.
- Un cordon court est fourni pour réduire le risque qu'une personne s'enchevêtre ou trébuche, si le cordon est plus long.
- Les rallonges peuvent être utilisées, mais avec soin. Le régime précisé sur la rallonge doit égaler au minimum le régime de l'appareil. La rallonge doit être disposée de sorte qu'elle ne pende pas par-dessus le comptoir et puisse être saisie par des enfants ou poser un obstacle.
- Cet appareil compte une fiche polarisée (une broche est plus large que l'autre). Pour réduire le risque d'un choc électrique, cette fiche ne peut être introduite dans la prise polarisée que d'une seule façon. Si la fiche ne peut être introduite à fond dans la prise, inverser la fiche. S'il est toujours impossible d'introduire la fiche dans la prise, contacter un électricien qualifié. Ne pas modifier la fiche.
- Après un fonctionnement ininterrompu du moteur pendant trois minutes, attendre au moins cinq minutes avant de le remettre en marche.
- Ne pas faire fonctionner le moteur si le récipient mélangeur est vide.

### SAUVEGARDER CES INSTRUCTIONS POUR USAGE DOMESTIQUE SEULEMENT.

#### Entretien et Nettoyage

Avant la première utilisation et après chaque utilisation, veiller à bien laver le récipient mélangeur, la soupape, le couvercle et le bâtonnet mélangeur. Pour prolonger la vie utile de votre Smoothie Plus™, **ne pas mettre les pièces dans le lavevaisselle**. Ouvrir la soupape du récipient pendant son lavage pour bien la rincer. Il faut occasionnellement dévisser et démonter la soupape pour la nettoyer (voir page 23). Il est également conseillé d'ôter la base de temps à autre pour la laver (voir page 24).

En cas de tout problème avec l'appareil, le débrancher immédiatement de la prise, et contacter Back to Basics® au 801-571-7349.

## Un yaourt frappé vous tente? Rien de plus facile!

Le récipient mélangeur Smoothie Plus™ présente des graduations bien visibles pour permettre la préparation de yaourts frappés délicieux pour deux ou quatre personnes. Pour préparer un mélange glacé de vos aliments sains préférés, suivre ces étapes simples:

### Ajouter les ingrédients liquides

Ajouter toute combinaison d'ingrédients liquides jusqu'à la graduation **LIQUIDES** sous **SERVES 2** ou **SERVES 4**. Les ingrédients liquides comprennent toute combinaison présumée savoureuse, d'ingrédients mous tels que les fruits, le lait, les jus de fruits, les suppléments d'origine végétale ou le yaourt.

Nous préconisons bien entendu les mélanges de yaourt frappé du Smoothie Plus™, qui donnent en un tour de main, trois yaourts frappés délicieux de 8 oz

### Ajouter la glace

Ajouter la glace ou les ingrédients congelés jusqu'à ce que le volume total atteigne la graduation des ingrédients congelés figurant sur le côté du récipient mélangeur. Les ingrédients congelés comprennent la glace, les fruits congelés, le yaourt glacé, la crème glacée, etc.

### Frapper

Avec le couvercle en place et le bâtonnet mélangeur fixé dans l'orifice du couvercle, presser sur le bouton **LOW/DISPENSE** (mélanger) pour démarrer le processus. Après 30 secondes, presser sur le bouton **HIGH** (frapper). Continuer jusqu'à ce que le mélange soit lisse. Tourner le bâtonnet mélangeur pour obtenir les meilleurs résultats.

### Servir

Lorsque le moment est venu de servir le yaourt frappé, presser sur le bouton **LOW/DISPENSE** (mélanger), tenir une tasse sous la soupape, et presser sur le levier de soupape. Mélanger le yaourt frappé à l'aide du bâtonnet mélangeur pendant le remplissage des verres d'un yaourt frappé épais. Lorsque le fond est presque visible, un mélange pais peut arrêter de se verser. Ajouter quelques cuillerées à soupe de liquide pour faciliter le transvidage. Lorsque le récipient mélangeur est vide, arrêter l'appareil et savourez votre yaourt frappé. Vous pouvez continuer à préparer des yaourts frappés l'un après l'autre. Lorsque vous avez fini, veillez à bien rincer le récipient, le couvercle et le bâtonnet mélangeur. Un conseil pratique pour le rinçage de la soupape : remplissez le récipient à moitié d'eau, et pendant que l'appareil est en marche, videz l'eau dans un récipient par la soupape.

## Un yaourt frappé plus épais

Pour préparer un yaourt frappé plus épais, ajouter une plus grande quantité d'ingrédients *congelés*.

## Un yaourt frappé moins épais

Pour préparer un yaourt frappé moins épais, ajouter une plus grande quantité d'ingrédients *liquides*.

### Boutons de commande Smoothie Plus™

presser sur le bouton **HIGH** (frapper) met le Smoothie Plus™ en marche à vitesse élevée. Utiliser cette vitesse pour les dernières étapes du mélangeage. Ne pas utiliser cette vitesse pendant le transvidage. Presser sur les boutons **OFF** (arrêt) ou **LOW/DISPENSE** (mélanger) repositionnera le bouton **HIGH** (frapper) en position d'arrêt.

Maintenir le bouton **PULSE** (pulsation) enfoncé fait fonctionner le Smoothie Plus™ à vitesse élevée.

Presser sur le bouton **LOW/DISPENSE** (mélanger) met le Smoothie Plus™ en marche à basse vitesse. Utiliser cette vitesse pendant les 30 premières secondes et également pendant le transvidage. Presser sur le bouton **OFF** (arrêt) ou **HIGH** (frapper) repositionnera le bouton **LOW/DISPENSE** (mélanger) en position d'arrêt.

Presser sur le bouton **OFF** (arrêt) met l'appareil hors de service si les boutons **LOW/DISPENSE** (mélanger) ou **HIGH** (frapper) sont en position de marche.

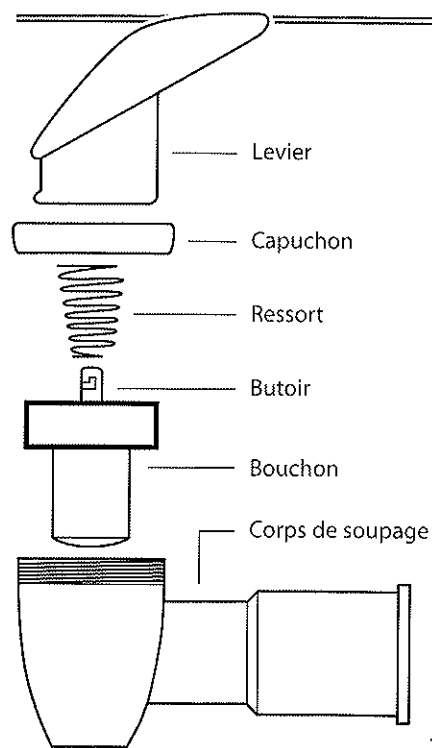
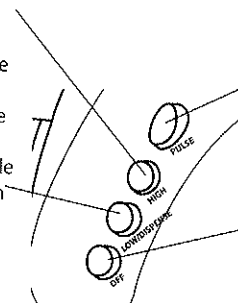

### Nettoyage de la Soupape

Démonter la soupape avant son nettoyage:

1. Pour ôter la soupape du récipient, la dévisser dans le sens antihoraire.
2. Pour ôter le levier, pousser sur le bouchon vers le haut et faire glisser le levier de sorte à l'ôter du butoir.
3. Pour ôter le capuchon, le dévisser dans le sens antihoraire.
4. Ôter le ressort.
5. Ôter le bouchon et le butoir en ôtant le rebord en caoutchouc du bouchon. Le bouchon et le butoir présentent un ajustage serré et ne doivent pas être séparés.
6. Nettoyer toutes les pièces à l'eau tiède savonneuse et remonter selon l'ordre illustré.

## Nettoyage des Lames

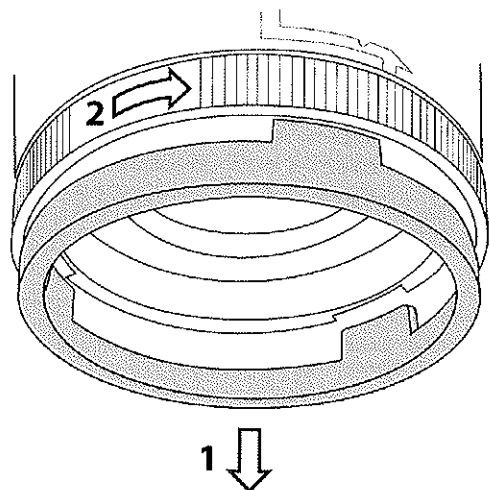

## Installer la bonde

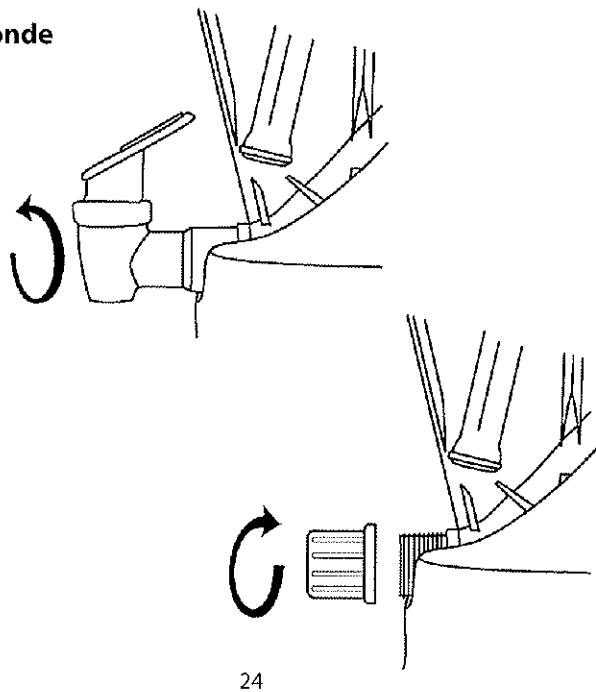

24

## Installer le Manche

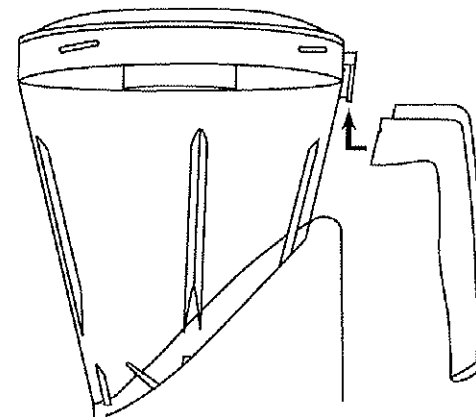

25