

MANUALE D'USO

IMPASTATRICE

MANUAL DE UTILIZARE

MIXER CU STATIV

MANUEL D'UTILISATION

ROBOT PÂTISSIER

GEBRAUCHSANWEISUNG

KÜCHENMASCHINE

GEBRUIKSAANWIJZING

KEUKENMACHINE

MANUAL DE USO

AMASADORA

MANUAL DE UTILIZAÇÃO

BATEDEIRA

BRUKSANVISNING

KÖKSASSISTENT

РУКОВОДСТВО ПО ЭКСПЛУАТАЦИИ

УСТРОЙСТВО ДЛЯ ЗАМЕШИВАНИЯ ТЕСТА

BRUGERVEJLEDNING

RØREMASKINE

INSTRUKCJA UŻYTKOWNIKA

MIKSER



Dragă Client,

Vă mulțumim că ați cumpărat mixerul cu stativ Model Smeg 50.

Alegând unul dintre produsele noastre, ați selectat un aparat care combină stilul iconic cu designul inovativ și atenția la detalii.

Acest aparat se coordonează perfect cu celelalte produse Smeg și funcționează la fel de bine precum un aparat de sine stătător din bucătăria dumneavoastră.

Sperăm să vă bucurați de utilizarea noului aparat!

Pentru mai multe informații, vă rugăm să accesați [www.smeg50style.com](http://www.smeg50style.com) sau [www.smeg.com](http://www.smeg.com).

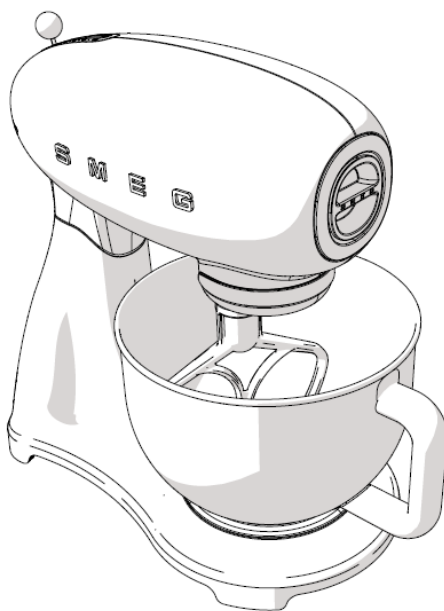

Model SMF01  
Mixer cu stativ

# Cuprins

1	Instrucțiuni	28
1.1	Introducere	28
1.2	Acest manual de utilizare	28
1.3	Utilizarea prevăzută	28
1.4	Instrucțiuni generale de siguranță	29
1.5	Răspunderea producătorului	31
1.6	Plăcuța de identificare	31
1.7	Eliminare	31
2	Descriere	32
2.1	Descrierea produsului	32
2.2	Descrierea pieselor	33
2.3	Accesorii standard	34
3	Utilizare	35
3.1	Înainte de prima utilizare	35
3.2	Utilizarea mixerului cu stativ	35
3.3	Utilizarea capacului de protecție la turnare	40
3.4	Funcții	41
3.5	Sugestii pentru reglarea vitezei	42
4	Curățare și îngrijire	45
4.1	Instrucțiuni	45
4.2	Curățarea suprafețelor	45
4.3	Curățarea zilnică obișnuită	45
4.4	Petele de alimente sau reziduurile	45
4.5	Ce să faceți în cazul în care...	46

Vă sfătuim să citiți cu atenție acest manual deoarece conține toate instrucțiunile pentru menținerea calităților estetice și funcționale ale aparatului.

Pentru mai multe informații în ceea ce privește produsul vizitați: [www.smeg.com](http://www.smeg.com)

## 1 Instrucțiuni

### 1.1 Introducere

Informații cheie pentru utilizator:



**Instrucțiuni**  
Informații generale privind acest manual de utilizare, siguranța și eliminarea finală.  
Descriere



Descrierea aparatului și a accesoriilor sale.  
Utilizare



Informații despre utilizarea aparatului și a accesoriilor sale, sfaturi pentru pregătirea rețetelor cu acest aparat.  
Curățare și îngrijire



Informații pentru curățarea și îngrijirea corectă a aparatului.



Instrucțiuni de siguranță



Informații



Sfaturi

### 1.2 Acest manual de utilizare

Acest manual de utilizare este o parte integrantă a aparatului și prin urmare, trebuie păstrat în întregime și la îndemâna utilizatorului pentru întreaga durată de viață a aparatului.

### 1.3 Utilizarea prevăzută

- Acest aparat este exclusiv destinat utilizării casnice.
- Nu folosiți aparatul în alte scopuri decât cel prevăzut.
- Utilizați aparatul în interior.
- Mixerul cu stativ poate fi utilizat pentru a amesteca, a bate, și a frământa ingredientele solide și lichide și pentru a accelera diverse preparate și rețete. Prin adăugarea de accesorii opționale, este capabil să ruleze aluatul și să taie pastele în forme diferite.
- Aparatul nu este proiectat să funcționeze cu cronometre externe sau cu sisteme de control la distanță.
- Acest aparat nu poate fi utilizat de către persoane (sau copii) cu capacități fizice și mentale reduse sau care nu au experiență în utilizarea aparatelor electrice, cu excepția cazului în care sunt supravegheate sau instruite de către adulții responsabili pentru siguranța lor.



## 1.4 Instrucțiuni generale de siguranță

Urmați toate instrucțiunile pentru a putea utiliza aparatul în siguranță.

- Citiți cu atenție manualul de utilizare înainte de utilizarea aparatului.
- Opriți aparatul imediat după folosire.
- Nu lăsați aparatul nesupravegheat în timpul funcționării.
- Deconectați aparatul de la priza de alimentare la finalul utilizării și înainte de a-l curăța.
- Nu imersați aparatul, cablul de alimentare sau ștecherul în apă sau în vreun alt lichid.
- Nu utilizați aparatul dacă cablul de alimentare sau ștecherul este deteriorat sau dacă aparatul a fost scâpat sau a fost deteriorat în orice mod.
- Dacă cablul de alimentare este deteriorat, acesta trebuie înlocuit de către producător, de către agentul de service sau de către persoane calificate în mod similar, pentru a evita pericolul.
- Cablul este scurt pentru a preveni accidente. Nu utilizați un cablu prelungitor.
- Nu lăsați cablul aproape de margini ascuțite.
- Nu trageți de cablu pentru a-l scoate din priza de alimentare.
- Nu așezați aparatul deasupra sau în apropierea aragazelor aprinse sau a plitelor electrice, în interiorul unui cuptor sau în apropierea altor surse de căldură.
- Nu încercați să reparați de unul singur aparatul ci apelați la un inginer calificat.
- În cazul unei defecțiuni, reparațiile trebuie efectuate doar de către un inginer calificat.
- Nu modificați aparatul.

- Nu încercați niciodată să stingeți un incendiu sau flăcările cu apă: opriți aparatul și scoateți ștecherul din priză și înăbușiți flăcările cu o pătură anti-incendiu sau cu un material corespunzător.
- Acest aparat nu trebuie folosit de către copii. Nu lăsați aparatul și cablul acestuia la îndemâna copiilor.
- Copiii nu au voie să se joace cu aparatul.
- Acest aparat poate fi utilizat de către copiii cu vârsta de 8 ani și mai mult și de către persoanele cu capacități fizice, senzoriale sau mentale reduse sau lipsite de experiență și de cunoștințe, doar dacă sunt supravegheate sau au fost instruite cu privire la utilizarea aparatului într-un mod sigur și dacă înțeleg potențialele pericole. Copiii nu se vor juca cu aparatul. Lucrările de curățare și întreținere a aparatului nu trebuie efectuate de către copii nesupravegheați.
- Aparatele pot fi utilizate de către persoanele cu capacități fizice, senzoriale sau mentale reduse sau lipsite de experiență și de cunoștințe numai dacă sunt supravegheate sau au fost instruite cu privire la utilizarea aparatului într-un mod sigur și dacă înțeleg potențialele pericole.
- Opriți aparatul și deconectați-l de la priza de alimentare înainte de a schimba accesoriile sau de a atinge piesele care se mișcă în timpul utilizării.



## Instrucțiuni

### Pentru acest aparat

- Pentru a evita riscul de resetare accidentală a întrerupătorului termic, acest aparat nu trebuie alimentat de la un dispozitiv extern de comutare, cum ar fi un temporizator, și nu trebuie conectat la un circuit care este pornit și oprit în mod regulat de către serviciul de distribuție de energie electrică.
- Deconectați întotdeauna aparatul de la sursă dacă este lăsat nesupravegheat și înainte de asamblare, dezasamblare sau curățare.
- Nu introduceți, nu scoateți și nu înlocuiți accesoriile standard cu blocajul de siguranță decuplat (capul motorului coborât).
- Nu atingeți piese aflate în mișcare în timp ce aparatul funcționează. Țineți mâinile, părul, îmbrăcămintea, spatulele și orice alte obiecte departe de accesoriile standard și opționale ale mixerului, pentru a evita vătămările corporale sau deteriorarea aparatului.
- Nu scoateți accesoriile în timp ce aparatul funcționează.
- Verificați ca vasul să fie corect poziționat și blocat în suport înainte de a începe să folosiți aparatul cu accesoriile sale.
- Nu eliberați și nu scoateți vasul în timpul funcționării aparatului.
- Nu depășiți capacitatea maximă a vasului.
- Lăsați aparatul să se răcească înainte de curățare.
- Utilizați numai accesoriile standarde originale și opționale furnizate de către producător. Utilizarea componentelor, a accesoriilor standard și a accesoriilor opționale care nu sunt originale poate duce la vătămări corporale sau la deteriorarea aparatului.
- Nu utilizați accesorii, altele decât cele puse la dispoziție împreună cu aparatul.
- Nu puneți obiecte pe aparat.
- Nu utilizați detergenți duri sau obiecte ascuțite pentru a spăla sau a îndepărta reziduurile de pe vas, de pe accesoriile standard sau opționale.
- Supravegheați-vă copiii și asigurați-vă că nu se joacă cu aparatul.
- Acest aparat este destinat utilizării în aplicații casnice și în aplicații similare, cum ar fi:
  - Locuri de bucătărie pentru angajații din magazine, birouri și alte medii de lucru;
  - Ferme;
  - De către clienții hotelurilor, motelurilor și alte medii de tip rezidențial;
  - Medii care oferă cazare și mic dejun.



## 1.5 Răspunderea producătorului

Producătorul nu va fi tras la răspundere pentru vătămări corporale sau pagube materiale cauzate de:

- Orice utilizare a aparatului, alta decât cea pentru care a fost proiectat.
- Necunoașterea manualului de utilizare.
- Forțarea oricărei piese a aparatului.
- Utilizarea pieselor de schimb care nu sunt originale.
- Nerespectarea instrucțiunilor de siguranță.

## 1.6 Plăcuța de identificare

Plăcuța de identificare conține datele tehnice, numărul de serie și numele mărcii aparatului. Nu îndepărtați plăcuța de identificare din nici un motiv.

## 1.7 Eliminarea



Acest aparat trebuie să fie aruncat separat de alte deșeuri (Directiva 2012/19/UE). Aparatul nu conține substanțe în cantități excesive care să fie considerate periculoase pentru sănătate și mediu, în conformitate cu directivele europene în vigoare.

### Alimentarea electrică Pericol de electrocutare

- Deconectați alimentarea principală cu energie electrică.
- Deconectați cablul de alimentare de la sistemul electric.

- **Aparatele vechi nu au ce căuta în deșeurile menajere!** Pentru a respecta legislația actuală, după ce au ajuns la sfârșitul vieții lor utile, aparatele vechi ar trebui transferate într-un centru de eliminare unde acestea pot fi sortate. În acest fel, orice material valoros din aparatele vechi poate fi reciclat, ajutând la protejerea mediului înconjurător. Autoritățile locale competente sau operatorii acestora de eliminare a deșeurilor pot furniza informații suplimentare.

Aparatul este ambalat în materiale non-poluante și reciclabile.

- Eliminați materialele de ambalare într-un centru corespunzător de eliminare a deșeurilor.



### Ambalaje din plastic Pericol de sufocare

- Nu lăsați ambalajul și nicio parte a acestuia nesupravegheat.
- Nu lăsați copii să se joace cu pungile de plastic.



## 2 Descriere

### 2.1 Descrierea produsului

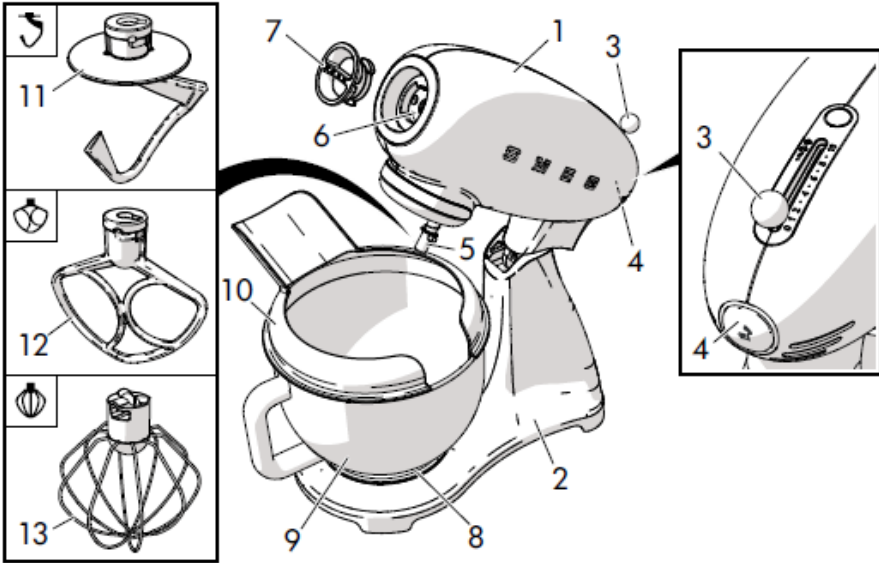

Model SMF01 – Mixer cu stativ

- |  |                                      |
|--|--------------------------------------|
| 1 Cap cu motor   | 7 Capacul butucului frontal          |
| 2 Suport   | 8 Baza vasului                       |
| 3 Selectorul pentru putere și viteză                     | 9 Vas                                |
| 4 Butonul de ridicare/de coborâre a capului              | 10 Capac de protecție pentru turnare |
| 5 Atașamentul inferior pentru accesoriile standard       | 11 Cârliș pentru aluat               |
| 6 Butucul central pentru atașarea accesoriilor opționale | 12 Paletă                            |
|  | 13 Tel                               |





## 2.2 Descrierea pieselor

### Capul cu motor (1)

Partea superioară a aparatului, responsabilă cu rotirea accesoriilor standard și opționale.

### Selectorul pentru putere și viteză (3)

Maneta pentru selectarea vitezei.

Poziția '0' a manetei corespunde cu poziția OFF (aparatul este oprit).

Pentru a porni aparatul, poziționați maneta la una dintre cele 10 viteze disponibile (pozițiile 1-10), în funcție de tipul necesar de amestecare.

Consultați capitolul "3.5 Sugestii pentru setarea vitezei" pentru mai multe detalii și sugestii.

### Butonul de ridicare/de coborâre a capului (4)

Butonul care eliberează capul motorului pentru a-l poziționa într-una dintre cele două configurații posibile (poziția ridicată sau coborâtă).

### Atașamentul inferior pentru accesorii standard (5)

Atașamentul pentru introducerea accesoriilor standard. Menține accesoriul solid pe poziție în timpul mișcării de rotire.

### Butucul central pentru atașarea accesoriilor opționale (6)

Atașament pentru conectarea accesoriilor opționale.

Este protejat de un capac detașabil.

### Baza vasului (8)

Baza cu fante în care se introduce vasul și care apoi îl fixează în poziție.

### Vasul (9)

Vas din oțel inoxidabil; capacitate 4,8 litri.

Ideal pentru cantități mari și mici de ingrediente.

Mânerul simplifică introducerea și scoaterea.

### Capac de protecție pentru turnare (10)

Capac din plastic care poate fi atașat vasului pentru a împiedica împrăștierea/ieșirea ingredientelor din vas și pentru a facilita adăugarea de noi ingrediente.



## 2.3 Accesorii standard

### Paletă din aluminiu

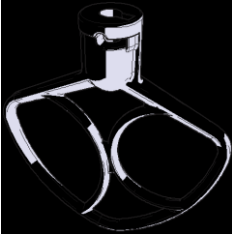

Pentru combinarea, amestecarea și începerea tuturor procedurilor de amestecare.

Pentru prepararea aluaturilor de tort și a produselor de patiserie, a aluaturilor de biscuiți, a glazurii etc., precum și pentru alte aluaturi și amestecuri mai groase.

### Tel din oțel inoxidabil

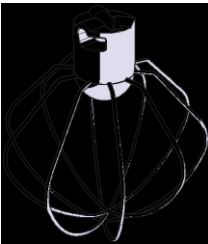

Pentru baterea, amestecarea, baterea cu telul a ingredientelor cum ar fi unt, ouă, smântână etc. Ideal, de asemenea, pentru prepararea cremelor, șarlotelor, sosurilor, etc.

### Cârlig din aluminiu pentru aluat



Pentru combinarea lentă, amestecarea și frământarea amestecurilor de aluat, inclusiv pentru pâine, paste, pizza, etc.

### Capac de protecție pentru turnare

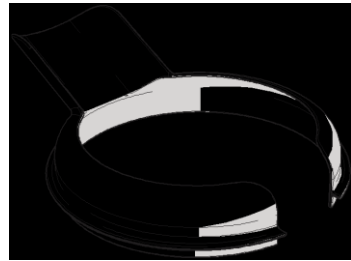

Pentru protecția împotriva împrăștierei și pentru facilitarea adăugării de ingrediente în timpul utilizării.



Accesoriile standard și opționale care intră în contact cu alimentele sunt produse din materiale care respectă prevederile legislației actuale.



### 3 Utilizare:



#### Pericol de electrocutare

- Conectați la o priză cu 3 vârfuri cu împământare.
- Nu îndepărtați vârfurile de împământare.
- Nu folosiți un adaptor.
- Nu folosiți un cablu prelungitor.
- Nerespectarea acestor instrucțiuni poate cauza un deces, un incendiu sau un șoc electric.

#### 3.1 Înainte de prima utilizare

1. Scoateți foliile de protecție sau alte ambalaje din exteriorul sau din interiorul aparatului, inclusiv cele de pe accesoriile standard.
2. Îndepărtați toate etichetele de pe aparat (în afară de plăcuța cu date tehnice), inclusiv de pe componentele acestuia și accesoriile standard.
3. Scoateți și spălați vasul, capacul de protecție pentru turnarea ingredientelor și accesoriile standard (consultați capitolul "4 Curățare și îngrijire").
4. Curățați suportul și capul aparatului cu o cârpă umedă.
5. Ușați componentele cu atenție și puneți-le în pozițiile lor de funcționare.

#### 3.2 Utilizarea mixerului cu stativ

1. Așezați mixerul pe o suprafață plană, stabilă și uscată.
2. Apăsăți butonul de eliberare (1).
3. Țineți butonul apăsat și ridicați capul (2), însoțind mișcarea acestuia cu mână.

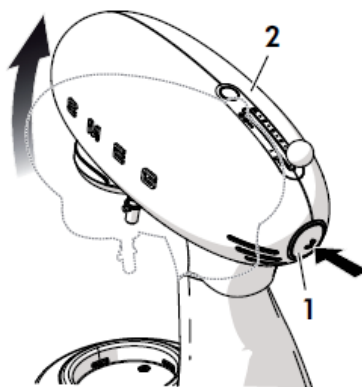

Capul motorului se poate mișca ușor când frământați aluatul sau când amestecați cantități mari sau amestecuri grele. Acest lucru trebuie considerat normal și nu afectează funcționarea corectă și durabilitatea aparatului.



4. Introduceți vasul (3) în baza sa (4).  
 Apucați vasul de mâner (5) și rotiți vasul (3) în sensul acelor de ceasornic până la blocarea acestuia pe poziție.

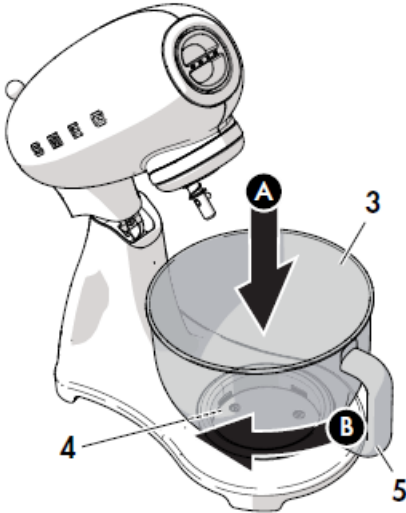

5. Selectați accesoriul necesar în funcție de tipul de amestec care trebuie efectuat.



Pieșele mobile  
 Pericol de vătămare corporală

Nu utilizați mixerul cu accesoriu fără să fie blocat vasul pe poziție.

6. Introduceți accesoriul (6) în atașamentul inferior (7) și împingeți-l în sus. Țineți accesoriul apăsat în sus și rotiți-l în sens invers acelor de ceasornic până când știftul (8) se fixează complet pe poziție.

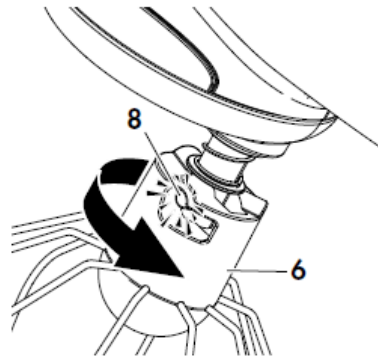
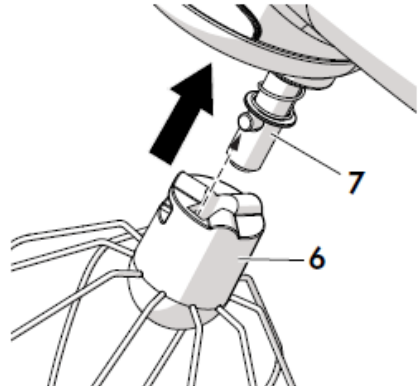

Asigurați-vă că accesoriul este blocat corect în atașament.



7. Adăugați ingredientele în vas.
8. Pentru a închide, lăsați în jos capul motorului prin apăsarea butonului de eliberare (1), și apoi înclinați capul motorului (2) ușor înapoi până când se eliberează.
9. Țineți butonul apăsat în jos și coborâți capul (2), însoțind mișcarea cu mâna.

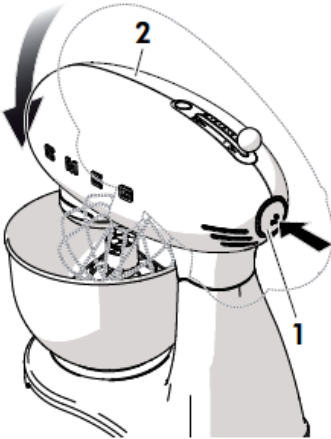

10. Așezați capacul de protecție pentru turnare (9) în vas, dacă este cazul, cu deschiderea orientată spre exterior.

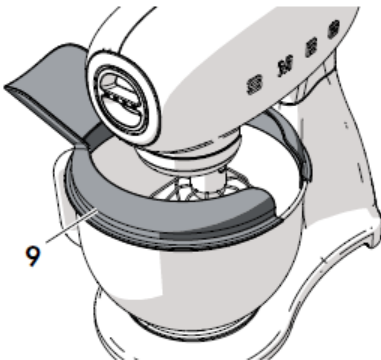

11. Verificați ca selectorul de viteză (10) să fie poziționat la '0' (OFF).

12. Introduceți ștecherul în priză.

13. Selectați viteza dorită (de la 1 la 10) folosind selectorul (10) pentru a porni aparatul și a începe amestecarea ingredientelor. Consultați capitoul "3.5 Sugestii pentru setarea vitezei".

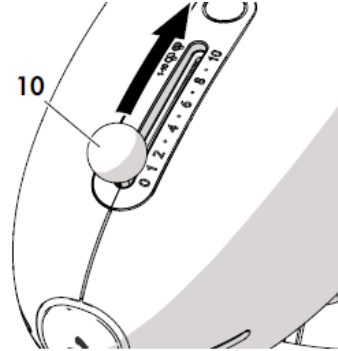

**Atenție!**

- Pentru o mai mare siguranță, de fiecare dată când se taie curentul la motor, de exemplu, prin ridicarea capului motorului sau prin deconectarea aparatului de la priză, este mai întâi necesar să readuceți selectorul de viteză la zero pentru a reporni mixerul.



Pentru a opri aparatul și a ridica capul pentru schimbarea accesoriului sau scoaterea vasului, mutați selectorul de viteză la 0 (OFF).

EN



Piese mobile  
Pericol de vătămare corporală și de  
deteriorare a aparatului

- Nu atingeți accesoriile în timpul funcționării aparatului.
- Nu utilizați mixerul cu accesoriul introdus și vasul gol.

După ce ați terminat de utilizat mixerul:

1. Setează selectorul de viteză (10) la '0' (OFF) și scoateți ștecherul din priză.
2. Scoateți capacul de protecție la turnare dacă acesta se află pe vas (9).

3. Apăsăți butonul de eliberare (1) pentru a ridica capul(2).

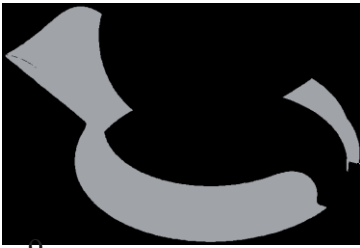
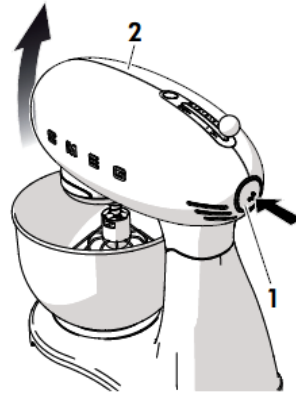

9



- Împingeți accesoriul (6) ușor în sus și rotiți-l în sensul acelor de ceasornic pentru a-l scoate de pe știft (8).  
Scoateți accesoriul (6) din atașamentul inferior (7).

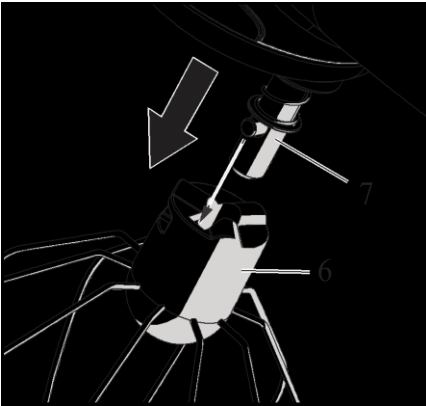

- Scoateți vasul (3) din baza sa (4) rotindu-l în sens invers acelor de ceasornic pentru a-l elibera.

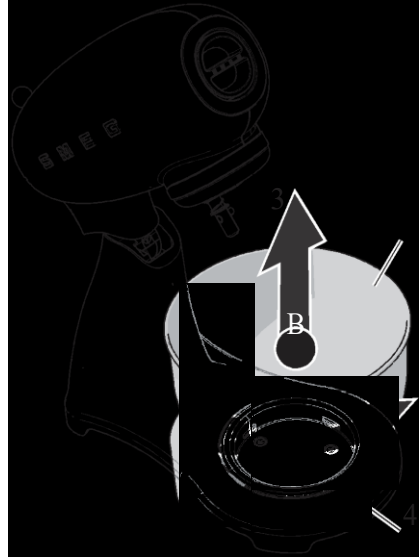

EN



### 3.3 Utilizarea capacului de protecție la turnare

1. Potriviți capacul de protecție la turnare (1) pe buza superioară a vasului după ce ați introdus vasul în baza sa, accesoriul în atașamentul inferior și după coborârea capului în poziția de funcționare.

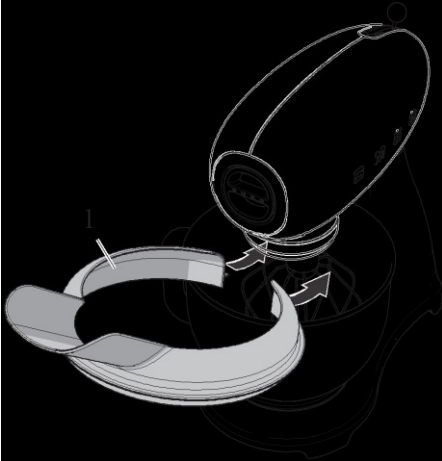

2. Potriviți capacul de protecție la turnare cu deschiderea (1) spre exterior pentru a adăuga ingredientele în vas fără a opri mixerul.



Piese mobile  
Risc de deteriorare a capacului de protecție la turnare

- Scoateți capacul de protecție la turnare pentru a ridica sau coborî capul cu accesoriul fixat la atașamentul inferior.





### 3.4 Funcții

#### Sistemul de blocare pentru siguranță

Aparatul are un sistem de siguranță care oprește automat aparatul atunci când capul motorului este ridicat.



Cu toate acestea, trebuie să plasați întotdeauna selectorul de viteză în poziția 0 (OFF) înainte de a apăsa butonul pentru a muta capul motorului.

#### Funcția de pornire treptată

Funcția de pornire treptată pornește aparatul cu o viteză inițială redusă, indiferent de viteza selectată cu selectorul.

Viteza crește progresiv până la atingerea vitezei setate.

Acest lucru protejează aparatul și accesoriile împotriva deteriorării, și face ca ingredientele să nu fie aruncate din vas.

#### Mișcarea de rotire

Mișcarea de rotire este generată de rotația (1) accesoriului în jurul axei sale în direcția opusă mișcării de rotație (2) a mixerului.

Această mișcare maximizează acoperirea întregului vas cu rezultate consecvente pentru toate amestecurile.



Aparat fierbinte







- După o utilizare prelungită, partea superioară a capului motorului se poate încălzi. De obicei, acest lucru nu indică o funcționare defectuoasă.

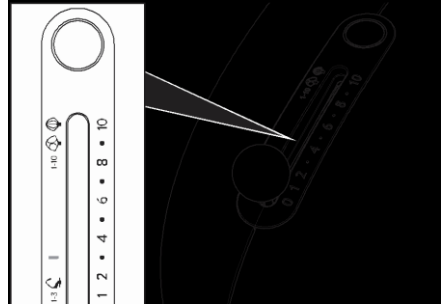

## 3.5 Sugestii pentru reglarea vitezei

**i** Selectorul de viteză indică care este cel mai potrivit accesoriu pentru a fi utilizat cu viteza selectată. Vitezele indicate în tabel sunt aproximative și pot varia în funcție de rețetă și de interacțiunea dintre diferitele ingrediente folosite.



Reglarea vitezei	Funcție	Accesoriu
JOASĂ 1 - 3	<b>COMBINARE ȘI FRĂMÂNTARE</b> Combinarea ingredientelor. Frământarea - prepararea aluaturilor plămădite (pâine, pizza, produse de cofetărie, etc.).	  
MEDIE 4 - 7	<b>AMESTECARE</b> Amestecarea și baterea aluaturilor dense. Baterea ouălor și untului, amestecuri de tort, cum ar fi tortul de fructe.	 
ÎNALTĂ 8 - 10	<b>BATEREA ȘI BATEREA CU TELUL</b> Baterea aluaturilor ușoare sau dense, cum ar fi amestecuri pentru pandișpan, frișcă, albușuri de ouă sau sosuri.	 



## Sfaturi generale

- Porniți aparatul la o viteză mică până când se amestecă toate ingredientele, apoi măriți viteza în funcție de operațiunea necesară.
- Atunci când adăugați ingrediente, turnați întotdeauna pe marginea vasului și nu direct pe accesoriul în mișcare.
- Reduceți viteza atunci când adăugați ingrediente uscate sau lichide pentru a nu stropi sau a nu fi scoase din vas. Creșteți din nou viteza când acestea au fost amestecate.
- Utilizați capacul de protecție la turnare de pe vas pentru amestecuri lichide sau atunci când adăugați ingrediente uscate pentru a evita murdărirea obiectelor aflate în apropierea mixerului sau pentru a nu fi loviți de lichidele sau pulberile stropite.
- Păstrați vasul și accesoriile curate și atașați-le la aparat numai atunci când acestea sunt perfect uscate.
- Curățați cu atenție capul și stativul mixerului cu o cârpă umedă dacă sunt murdare.
- Nu strângeți aparatul și accesoriile acestuia decât dacă au fost curățate și uscate temeinic.

## Recomandări pentru rețete cu ouă

- Pentru cele mai bune rezultate, folosiți ouă la temperatura camerei.
- Atunci când lucrați cu aluaturi rigide de paste, nu depășiți cantitatea echivalentă cu utilizarea a 3 ouă medii și adăugați cantități mici de apă dacă este necesar.
- Înainte de baterea albușurilor, asigurați-vă că nu există reziduuri de ulei/grăsime sau gălbenuș de ou în vas sau pe accesorii.
- Mixerul vă permite să bateți albușul foarte repede. Monitorizați procesul cu atenție, pentru a evita suprasolicitarea aparatului.



## Recomandări pentru frământare

- Utilizați setarea de viteză 2 sau 3 pentru a frământa aluaturile dospite sau amestecurile deosebit de dure, cum ar fi pastele de ou. Utilizarea aparatului la viteze mai mari cu aceste aluaturi mai rigide ar risca supraîncărcarea acestuia, sporind probabilitatea unei defecțiuni.
- Nu depășiți 1000 g de făină standard sau 800 g de făină integrală sau de făină dură (de exemplu făina de pâine).
- Atunci când pregătiți paste cu ou, nu depășiți o cantitate echivalentă cu utilizarea a 3 ouă medii și adăugați cantități mici de apă dacă este necesar.
- Aveți grijă să utilizați o cantitate adecvată de apă în aluat (cel puțin 50-60% din greutate în comparație cu cantitatea de făină). Aluaturile care sunt prea uscate și, prin urmare, rigide, pot supraîncărca motorul, crescând astfel probabilitatea unei defecțiuni. Dacă observați că motorul este tensionat, adăugați cantități mici de apă pentru a ajuta amestecul să se lege sau împărțiți amestecul de aluat în două și utilizați separat cantitățile.
- Nu depășiți capacitatea maximă a vasului pentru a nu suprasolicita aparatul.

- Dacă mixerul se forțează, opriți-l și scoateți jumătate din conținutul vasului. Apoi, aparatul ar trebui să poată procesa separat cele două jumătăți.
- Ingredientele se amestecă mai bine dacă adăugați mai întâi lichidele în vas.



Capul motorului se poate mișca ușor atunci când frământați aluatul sau atunci când amestecați cantități mari sau amestecuri grele. Acest lucru trebuie considerat normal și nu afectează funcționarea corectă și durabilitatea aparatului.

## 4 Curățare și îngrijire

### 4.1 Instrucțiuni



Utilizare necorespunzătoare  
Pericol de electrocutare

- Opriti și deconectați aparatul înainte de a curăța mixerul și accesoriile sale standard și opționale.



Utilizare necorespunzătoare  
Risc de deteriorare a suprafețelor

- Nu utilizați jeturi de abur pentru a curăța aparatul.
- Nu utilizați produse de curățat care conțin clor, amoniac sau înălbitor pe piesele din oțel sau pe piesele cu finisaje metalice (de exemplu, pe piesele anodizate, nichelate sau cromate).
- Nu utilizați detergenți abrazivi sau corozivi (de ex. produse sub formă de pulbere, agenți de îndepărtare a petelor și bureți metalici).
- Nu utilizați materiale dure sau abrazive sau răzuitoare metalice ascuțite.

### 4.2 Curățarea suprafețelor

Pentru a menține suprafețele în stare bună, acestea trebuie curățate în mod regulat după utilizare. Lăsați-le mai întâi să se răcească.

### 4.3 Curățarea zilnică obișnuită

Pentru a curăța corpul mixerului, ștergeți-l cu o cârpă umedă. Uscați-l cu o cârpă moale sau cu o cârpă din microfibră.

Lichidele împrăștiate sau aluaturile trebuie îndepărtate imediat folosind o cârpă moale, umedă, din bumbac.

Accesoriile furnizate și capacul de protecție la turnare pot fi spălate manual, folosind un detergent neutru și un burete moale. Vasul poate fi spălat în mașina de spălat vase.

### 4.4 Petele de alimente și reziduurile

Nu utilizați bureți metalici sau raclete ascuțite deoarece acestea vor deteriora suprafețele. Folosiți produse non-abrazive obișnuite cu ajutorul veselei din lemn sau din plastic, dacă este necesar. Ștergeți bine și uscați cu o cârpă moale sau cu o cârpă din microfibră.



### 4.5 Ce să faceți în cazul în care...

Problemă	Cauză posibilă	Soluție
Motorul nu pornește	Motorul s-a supraîncălzit.	Deconectați mixerul de la sursa de alimentare și lăsați motorul să se răcească.
	Ștecherul nu este introdus corect în priză.	Introduceți ștecherul în priză. Nu utilizați adaptoare sau prelungitoare.
	Cablul este defect.	Verificați dacă întrerupătorul principal al casei este pornit. Înlocuiți cablul într-un Centru de Service Autorizat.
	Pană de curent electric.	Verificați dacă întrerupătorul principal al casei este pornit.
	Capul a fost ridicat în timpul folosirii.	Sistemul de blocare de siguranță a funcționat. Deplasați selectorul de viteză la 0 (OFF), apăsați și țineți apăsat butonul din spate pentru a elibera capul și a-l coborî.



## Curățare și îngrijire

Problemă	Cauză posibilă	Soluție
Mixerul vibrează	Mixerul nu stă așezat pe o suprafață stabilă.	Așezați mixerul pe o suprafață plană și stabilă.
	Picioarele anti-alunecare din cauciuc sunt uzate.	Înlocuiți-le la un Centru de Service Autorizat.
	Viteza utilizată este prea mare sau încărcătura este excesivă.	Setați o viteză mai mică și asigurați-vă că vasul nu a fost supraîncărcat.
	Vasul nu a fost corect blocat în baza sa.	Verificați ca vasul să fie corect blocat în baza sa.
Accesoriile lovesc părțile laterale ale vasului	Atașamentul inferior s-a slăbit în timp.	Verificați și reglați mixerul la un Centru de Service Autorizat.
	Accesoriul sau vasul nu este blocat corect în poziție.	Mutați selectorul de viteză la 0, apăsați butonul din partea din spate a aparatului pentru a ridica capul și a verifica dacă accesoriul este blocat corect în poziție în atașamentul inferior și vasul este bine fixat în poziție pe bază.



## Curățare și îngrijire

Problemă	Cauză posibilă	Soluție
Accesoriul nu se poate roti în vas	Amestecul de aluat este prea gros și oprește rotirea accesoriului.	Adăugați apă sau un alt lichid pentru a dilua amestecul de aluat.
	Vasul este prea plin.	Scoateți jumătate din conținutul vasului și utilizați-l separat.

Adăugați apă sau un alt lichid pentru a slăbi amestecul de aluat. Dacă problema nu a fost rezolvată sau în cazul unui alt tip de defecțiune, contactați centrul local de asistență tehnică.





Il costruttore si riserva di apportare senza preavviso tutte le modifiche che riterrà utili al miglioramento dei propri prodotti. Le illustrazioni e le descrizioni contenute in questo manuale non sono quindi impegnative ed hanno solo valore indicativo.

**Producătorul își rezervă dreptul de a face orice modificări considerate utile pentru îmbunătățirea produselor sale, fără notificare prealabilă. Prin urmare, ilustrațiile și descrierile din acest manual nu sunt obligatorii, ci sunt doar orientative.**

Le fabricant se réserve la faculté d'apporter, sans préavis, toutes les modifications qu'il jugera utiles pour l'amélioration de ses produits. Les illustrations et les descriptions figurant dans ce manuel ne sont pas contraignantes et n'ont qu'une valeur indicative.

Der Hersteller behält sich vor, ohne vorherige Benachrichtigung alle Änderungen vorzunehmen, die er zur Verbesserung seiner Produkte für nützlich erachtet. Die in diesem Handbuch enthaltenen Illustrationen und Beschreibungen sind daher unverbindlich und dienen nur zur Veranschaulichung.

De fabrikant behoudt zich het recht voor zonder waarschuwing alle wijzigingen aan te brengen die hij nodig acht om zijn producten te verbeteren. De afbeeldingen en de beschrijvingen die aanwezig zijn in deze handleiding zijn niet bindend, en hebben enkel een aanduidende waarde.

El fabricante se reserva el derecho a aportar sin aviso previo todas las modificaciones que considere útiles para la mejora de sus propios productos. Las ilustraciones y las descripciones contenidas en este manual no comprometen, por tanto, al fabricante y tienen un valor meramente indicativo.

O fabricante reserva-se o direito de efetuar, sem aviso prévio, qualquer modificação que vise o melhoramento dos respectivos produtos. As ilustrações e descrições contidas neste manual, não são, por isso, vinculativas e possuem apenas valor indicativo.

Tillverkaren förbehåller sig rätten att genomföra alla de ändringar som anses nödvändiga för att förbättra de egna produkterna utan att meddela detta i förväg. De illustrationer och beskrivningar som finns i denna bruksanvisning är vägledande och därmed inte bindande.

Производитель оставляет за собой право вносить без предупреждения все изменения, которые посчитает полезными для улучшения собственной продукции. Рисунки и описания, содержащиеся в данном Руководстве по эксплуатации, не имеют обязательств и имеют ознакомительный характер.

Producenten forbeholder sig retten til at foretage eventuelle ændringer, der anses for at være en forbedring af det oprindelige produkt, uden forudgående varsel. Illustrationer og beskrivelser i denne betjeningsvejledning er derfor ikke bindende og kun vejledende.

Producent zastrzega sobie prawo do nanoszenia, bez uprzedniego powiadomienia, wszelkich zmian, które uzna za przydatne w celu ulepszenia swoich produktów. Rysunki i opisy zawarte w niniejszej instrukcji nie są zobowiązujące i mają charakter poglądowy.

