

BARBEQUE PE CĂRBUNE
Instrucțiuni de asamblare (CBC1752B)

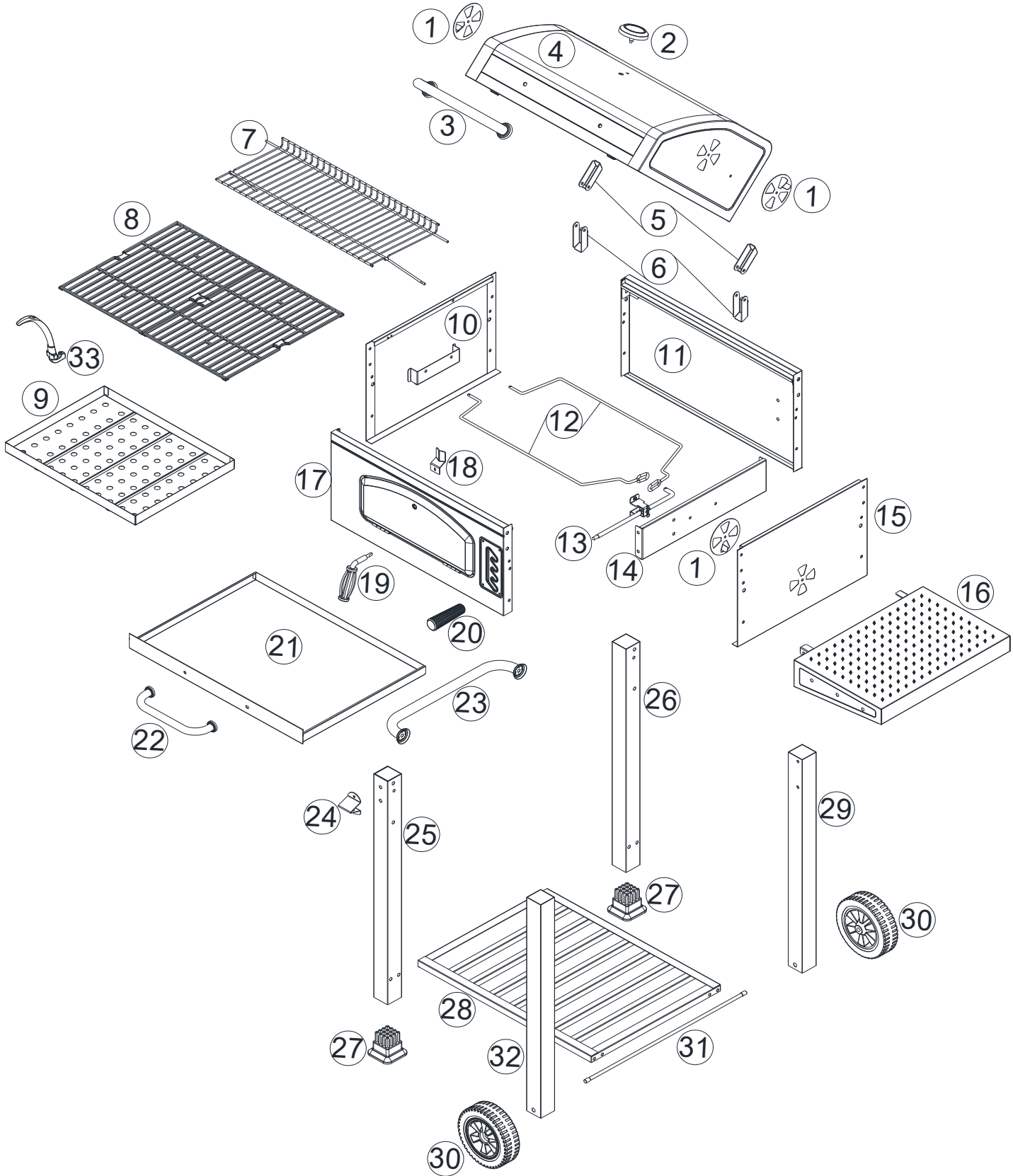













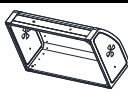

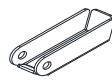
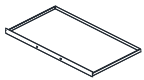





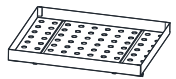

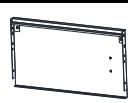
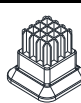

Piese furnizate

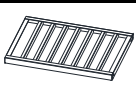
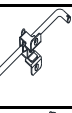

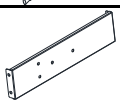

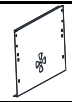











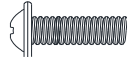

Piese furnizate

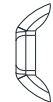
Vă rugăm să verificați piesele în baza listei de mai jos înainte de a asambla grătarul.

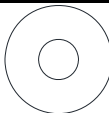
Acordați-vă un timp pentru a vă familiariza cu conținutul. Verificați ca toate orificiile să fie lipsite de vopsea înainte de asamblare, în cazul în care constatați un blocaj, vă rugăm să folosiți o șurubelniță pentru a debloca orificiul.

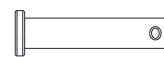
1	Gură de aerisire		3	17	Panou frontal		1
2	Indicator de temperatură		1	18	Suport pentru mânerul ușii pentru alimentarea cu cărbune		1
3	Mânerul capacului		1	19	Mânerul ușii de alimentare cu cărbuni		1
4	Capac		1	20	Mâner de susținere a grătarului pentru cărbune		1
5	Balama superioară		2	21	Cenușar		1
6	Balama inferioară		2	22	Mâner cenușar		1
7	Raft pentru încălzire		1	23	Mâner lateral		1
8	Grătar pentru gătit		2	24	Deschizător de sticle		1
9	Tavă pentru cărbune		1	25	Piciorul din față stânga		1
10	Panoul din stânga al corpului		1	26	Piciorul din spate stânga		1
11	Panoul din spate al corpului		1	27	Bază picior		2
12	Suport pentru tava pentru cărbune		2	28	Raftul de jos		1
13	Tija pentru grătarul pentru cărbune		1	29	Piciorul din spate dreapta		1
14	Panou de susținere a grătarului pentru cărbune		1	30	Roată		2
15	Panoul din dreapta		1	31	Ax		1
16	Raft partea dreaptă		1	32	Piciorul din față dreapta		1
				33	Mânerul grătarului pentru gătit		1

Garnituri furnizate

A	Șurub M5x10		5
B	Șurub M5x15		2
C	Șurub graden M6x15		34
D	Șurub graden M6x15		3
E	Șurub M6x35		8
F	Șurub M6x65		2
G	Bucșă M8		1
H	Bucșă M10		2
I	Piuliță-fluture		3
J	Șaibă Ø6.5		4
K	Șaibă Ø10		1
L	Șaibă de blocare Ø8,5		1
M	Spintecat Ø6x45		2
N	Cui spintecat Ø14x30		5
	Șurubelniță cap #2 Philips		1
	Cheie fixă M10-M8		2

Șurubelnița (neinclusă) și cheia de piulițe sunt necesare pentru asamblarea grătarului.

Eliminați toate ambalajele de polietilenă cu atenție și nu lăsați la îndemâna copiilor. Citiți secțiunea cu privire la siguranța grătarului înainte de a folosi grătarul.

Citiți toate instrucțiunile și păstrați ambalajul exterior pentru a consulta imaginile cu produsul final în caz de dificultate.



Asamblare

Citiți toate instrucțiunile cu atenție înainte de a acționa. Găsiți o zonă întinsă și curată unde să asamblați grătarul. Vă rugăm să consultați lista de piese și diagrama de asamblare dacă este necesar. Asamblarea grătarului implică multe componente mari, se recomandă ca două persoane să se ocupe de asamblarea aparatului.

PASUL 1:

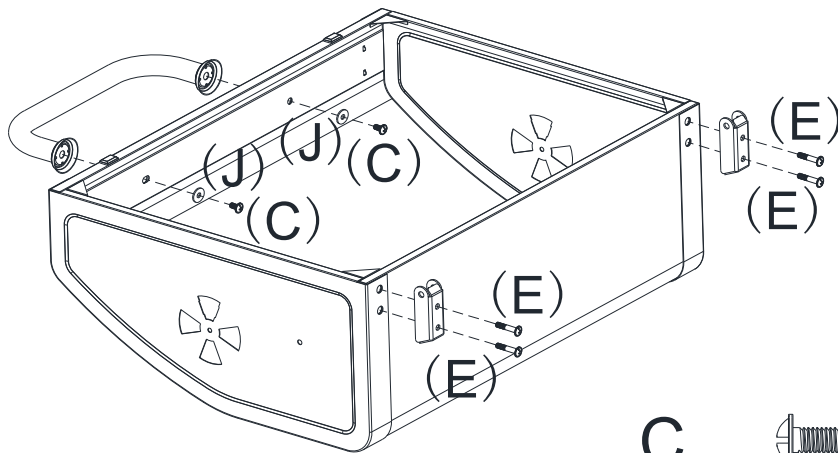
A. Atașați balamalele superioare și mânerul capacului.



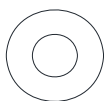

C		X2
E		X4
J		X2

PASUL 2:

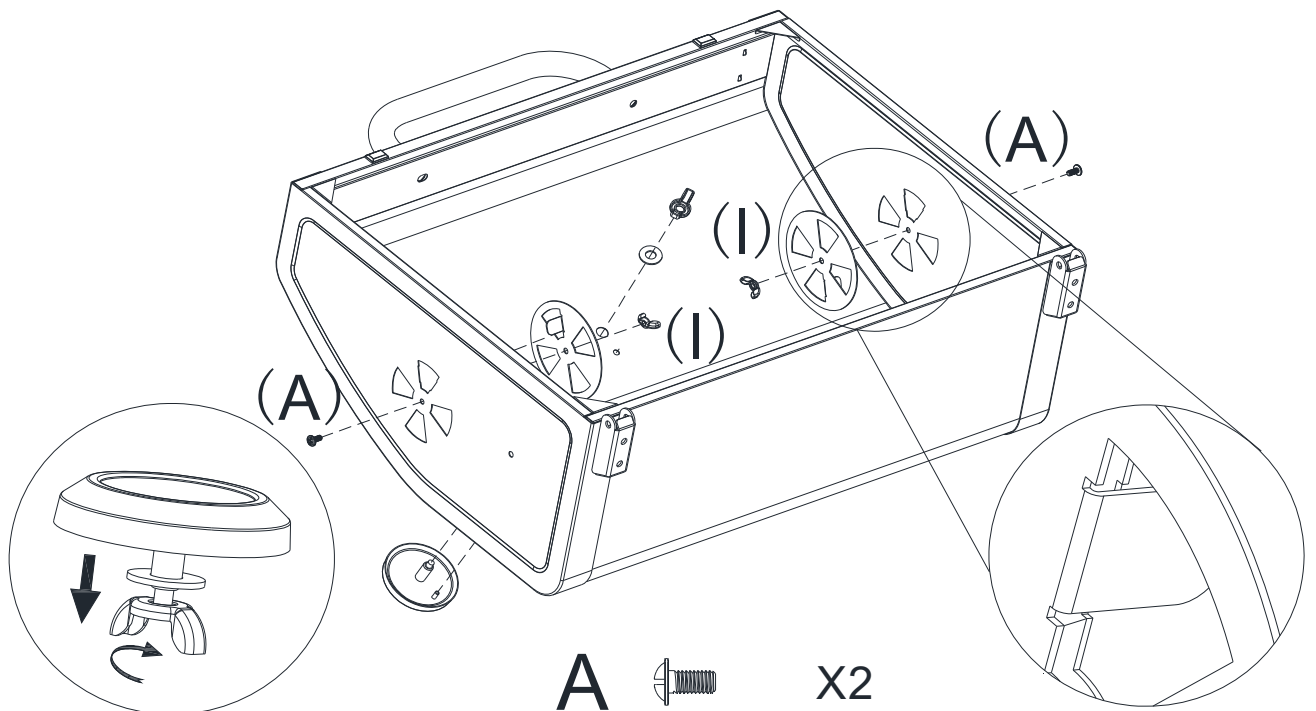
A. Atașați indicatorul de temperatură și gurile de aerisire



A		X2
I		X2

PASUL 3

A: Asamblați panoul din stânga, panoul din dreapta, panoul frontal, panoul posterior, mânerul ușii pentru alimentarea cu cărbune și suportul mânerului ușii pentru alimentare cu cărbune.

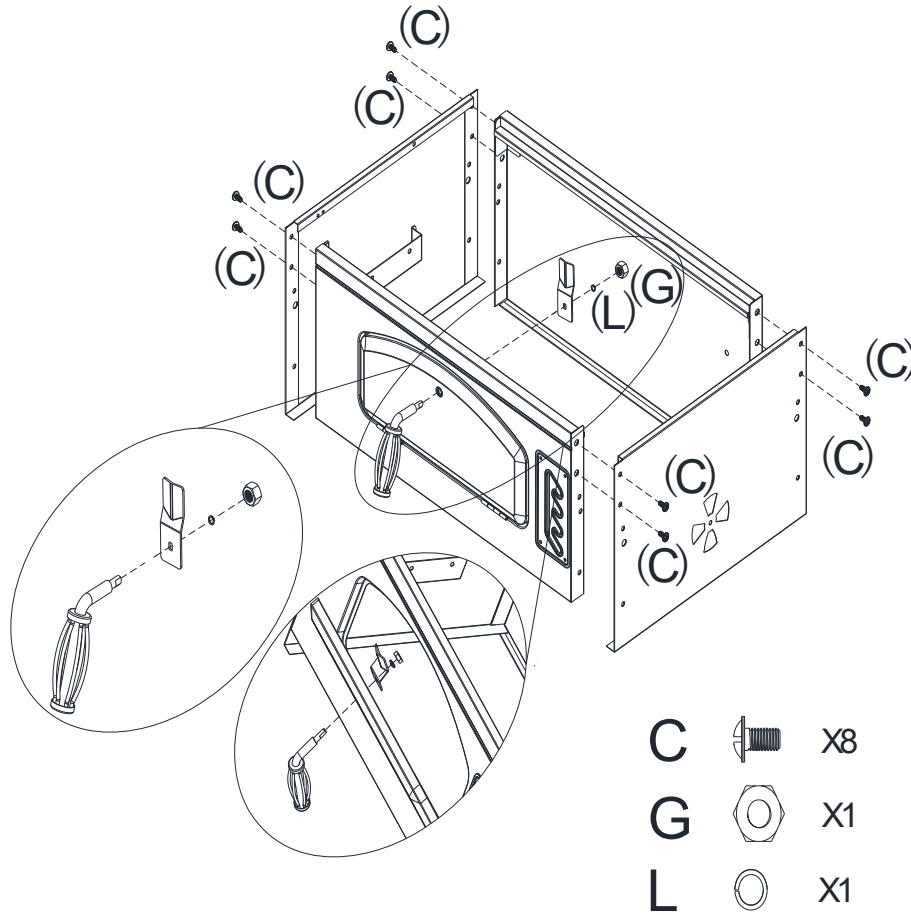

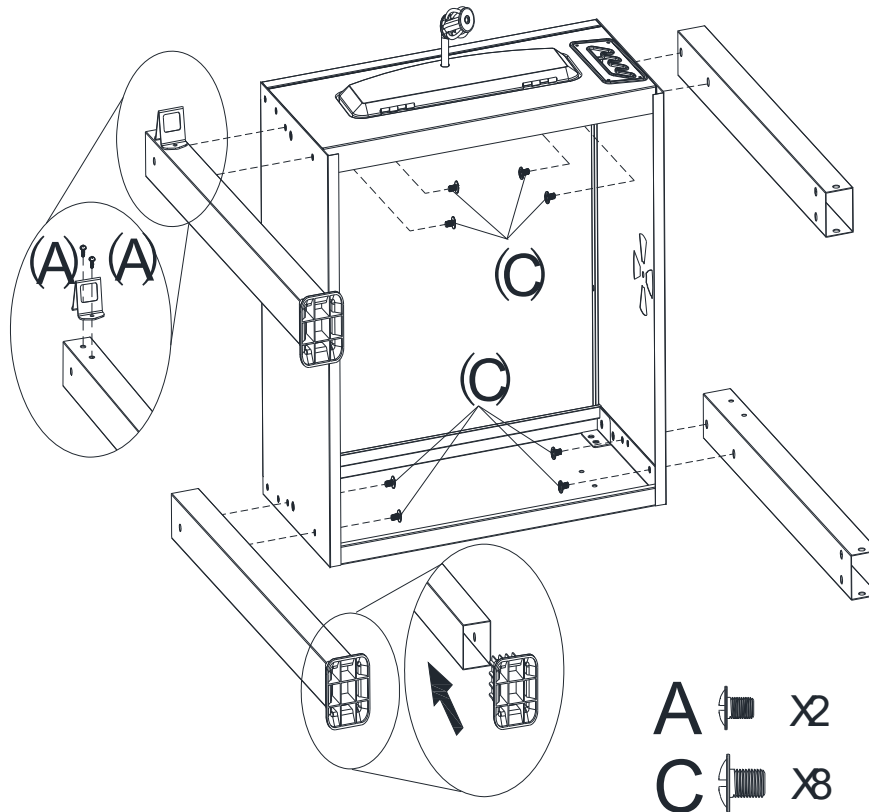

PASUL 4:

A: Asamblați picioarele și deschizătorul de sticle.
B: Asamblați picioarele din partea stângă și partea dreaptă.



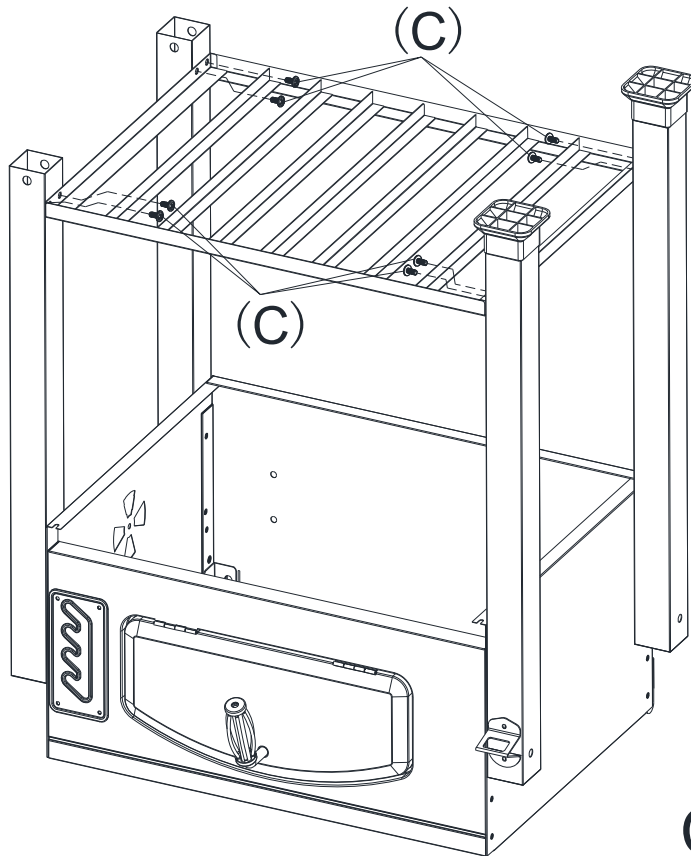



PASUL 5:
A: Asamblați raftul inferior

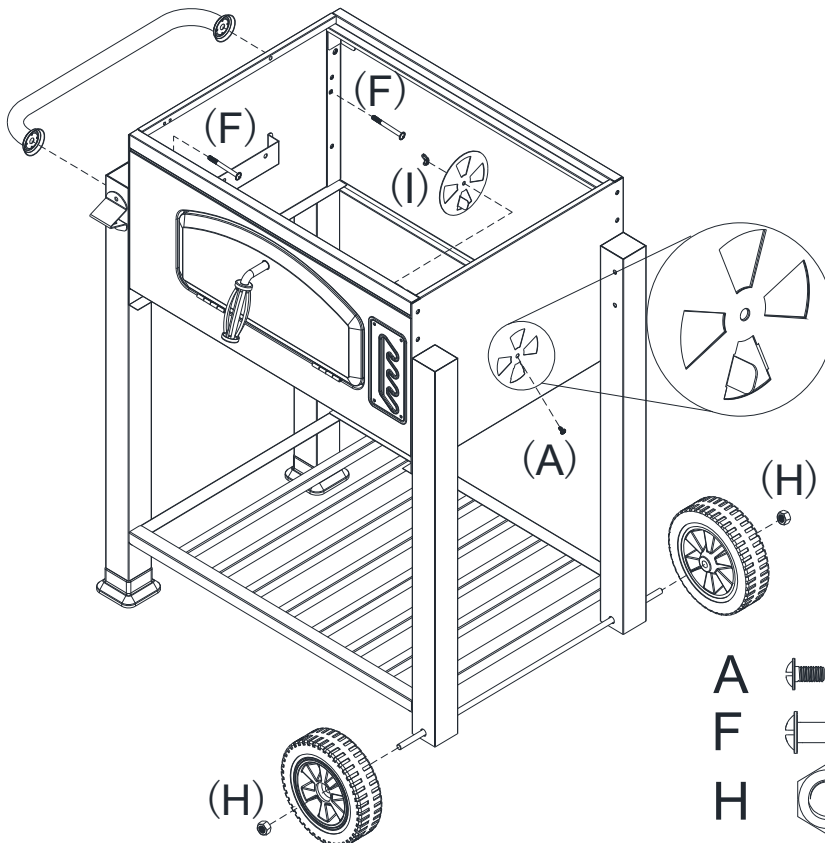

C  X8

PASUL 6:
A: Asamblați mânerul lateral, gura de aerisire și roțile.



A  X1
F  X2
H  X2
I  X1

PASUL 7:

A: Atașați balamalele inferioare.

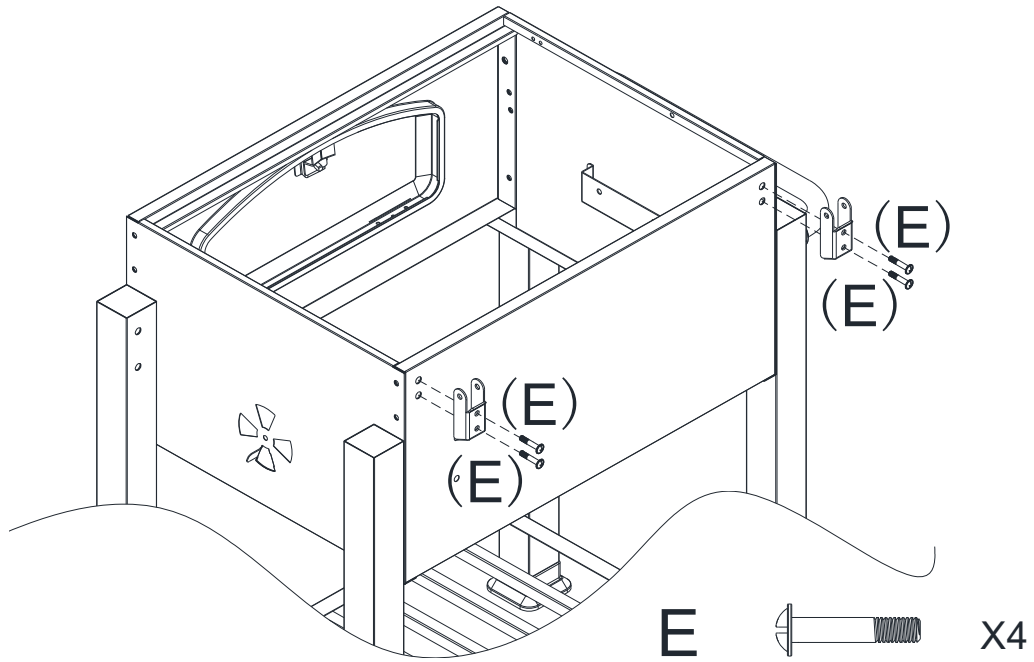

PASUL 8:

A: Atașați suportul tăvii pentru cărbune, panoul de susținere a tijei pentru cărbune și tija grătarului pentru cărbune

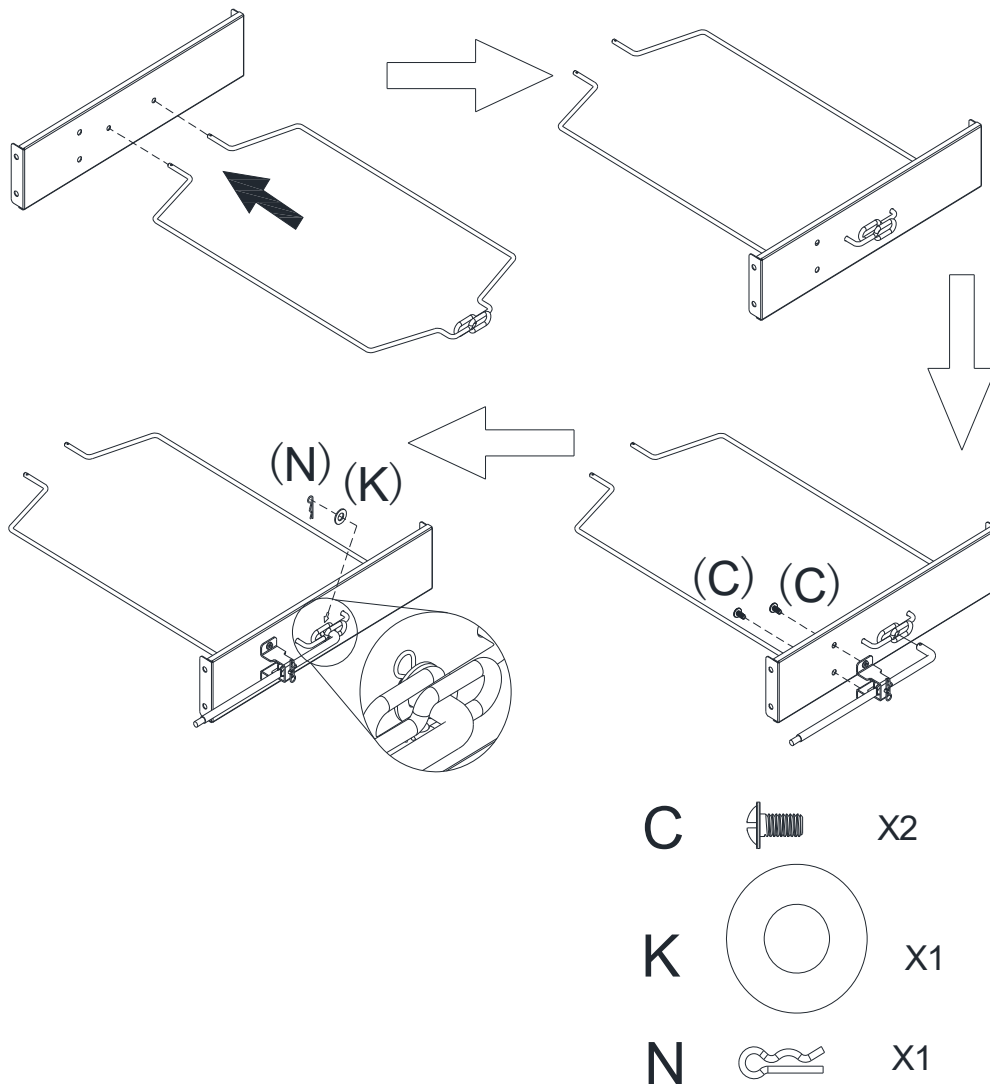

PASUL 9:

A: Asamblați cadrul panoului de susținere a grătarului pentru cărbune.

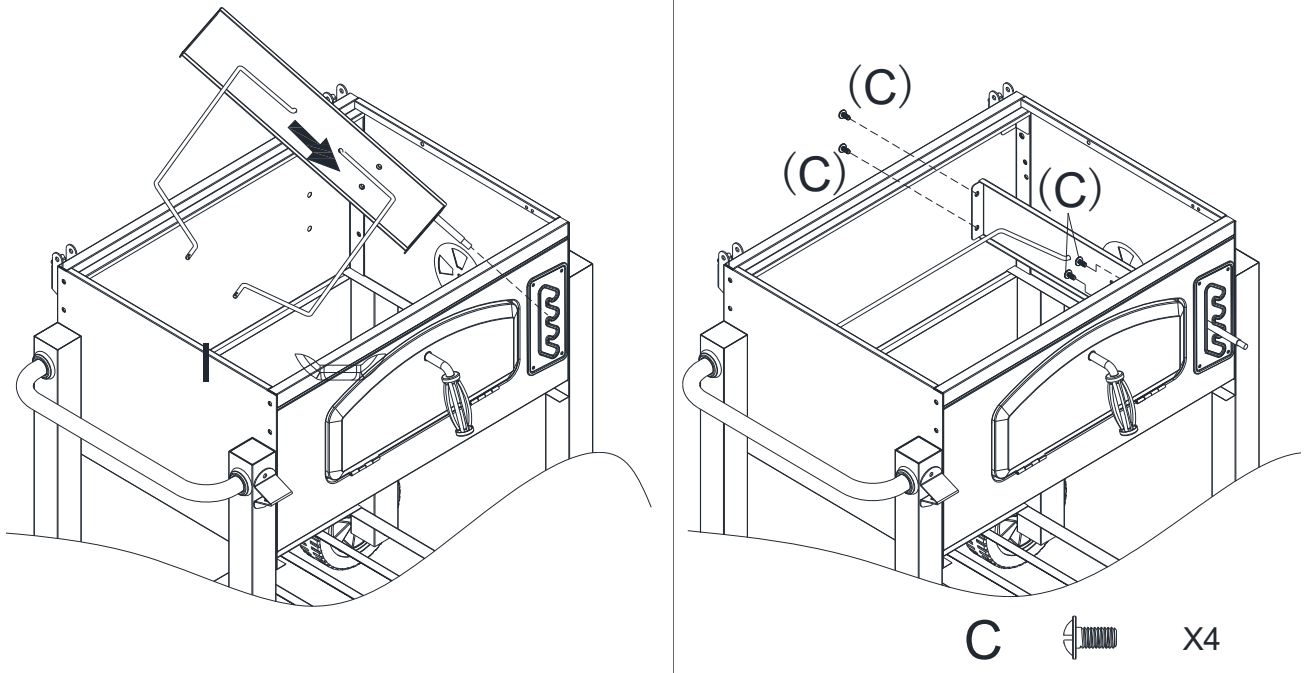

PASUL 10:

A: Introduceți și asigurați suportul tăvii pentru cărbune

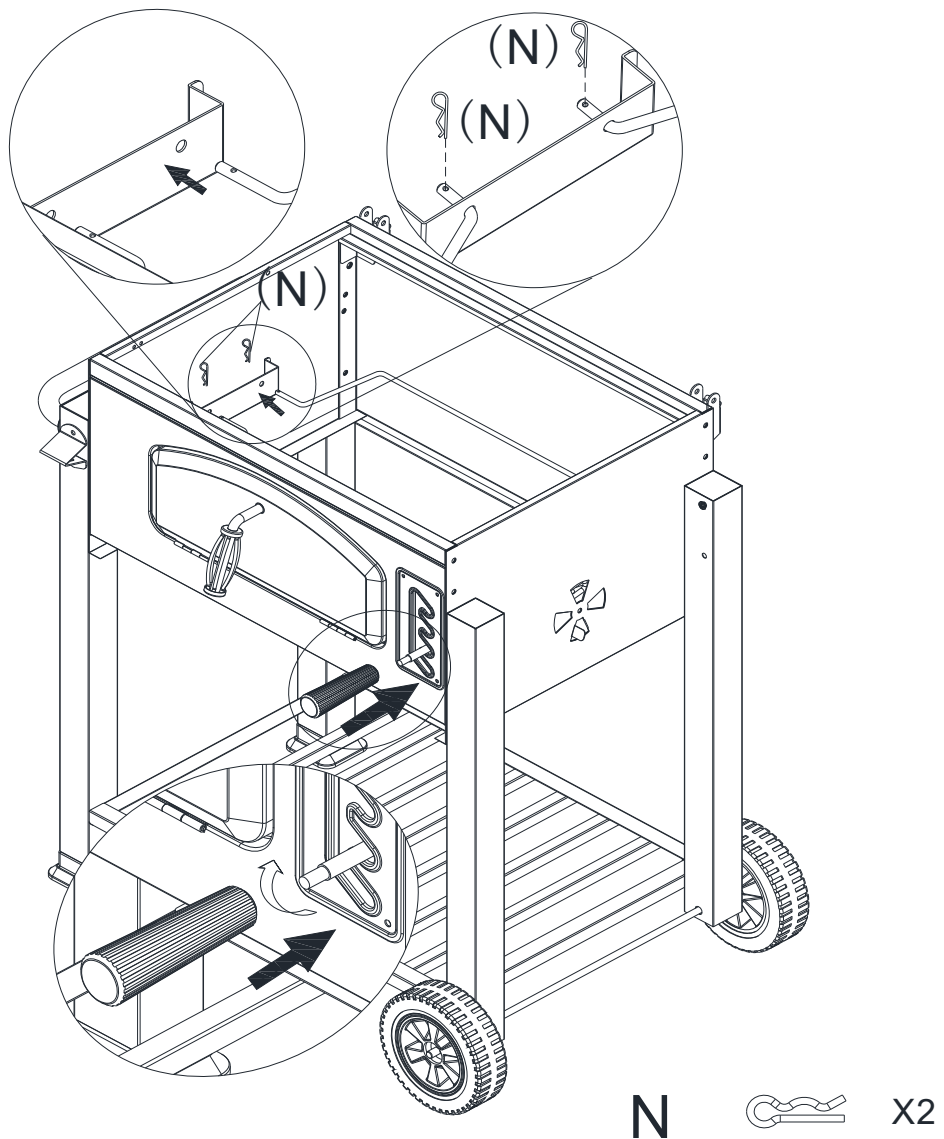

PASUL 11:

A: Ataşați raftul lateral drept.

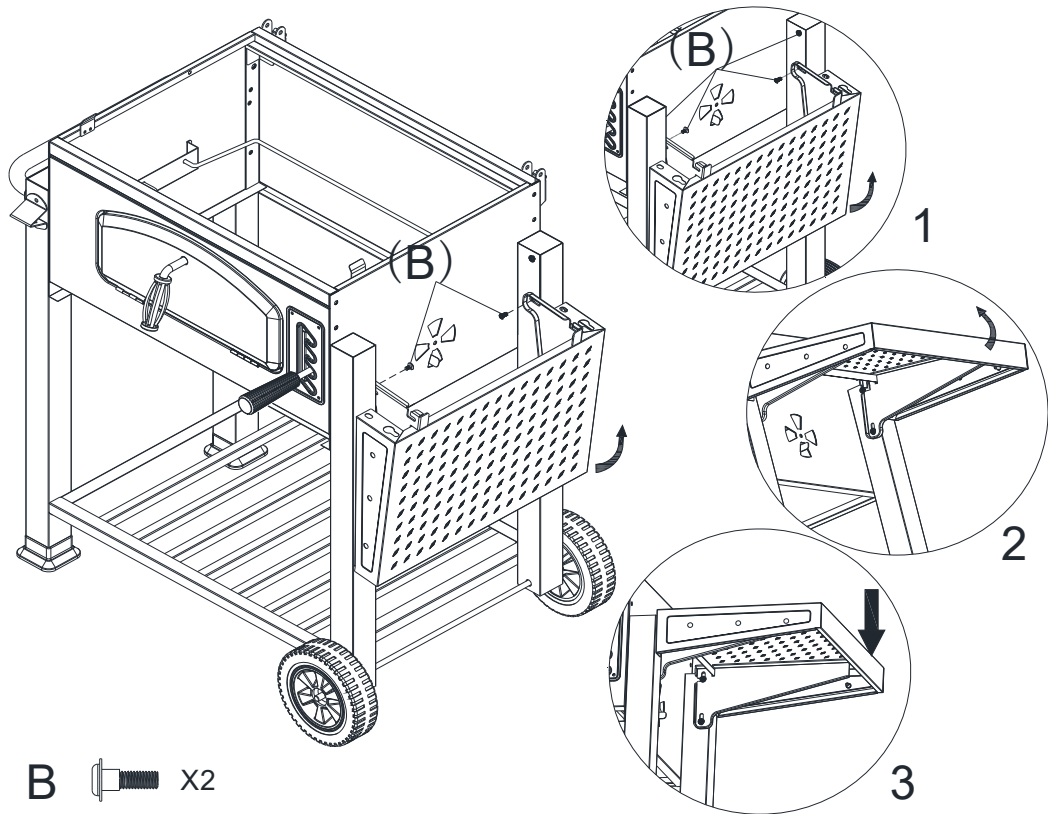

PASUL 12:

A: Ataşați capacul.

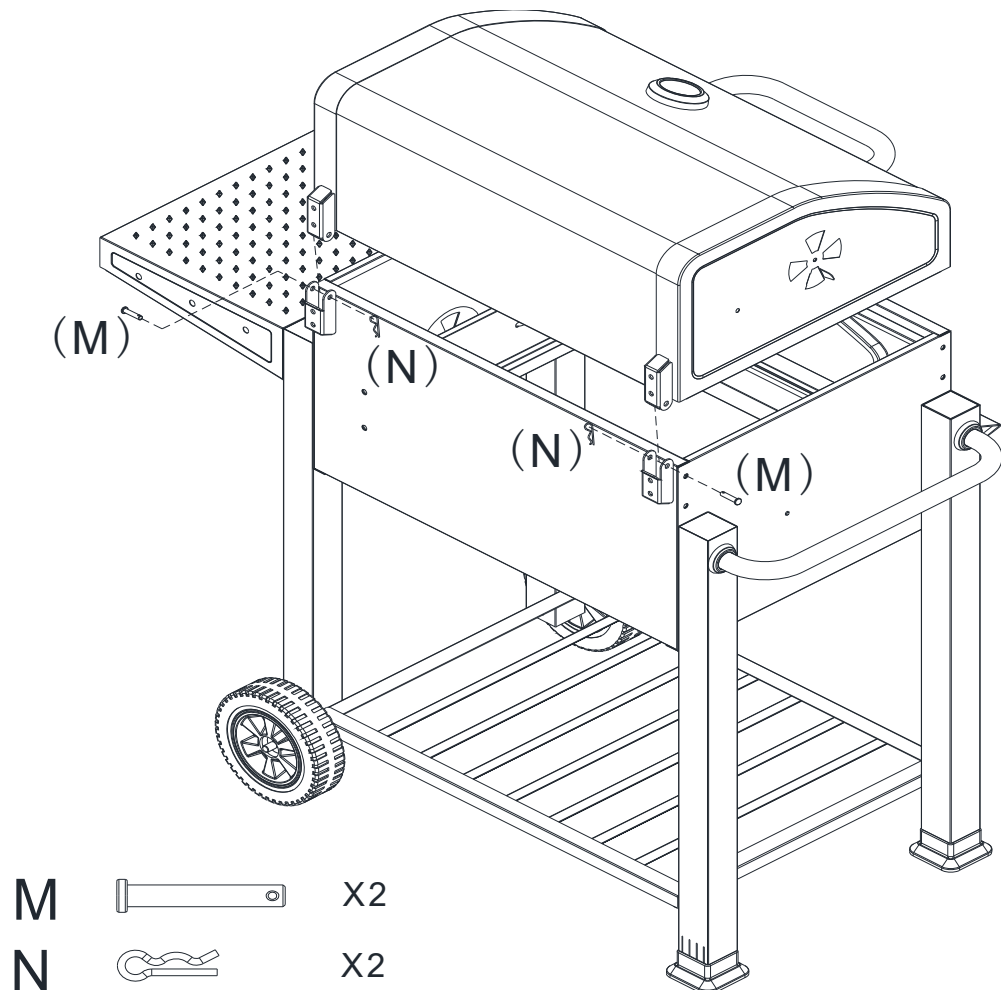

PASUL 13:

A: Atașați mânerul tăvii pentru cenușă și introduceți tava pentru cenușă

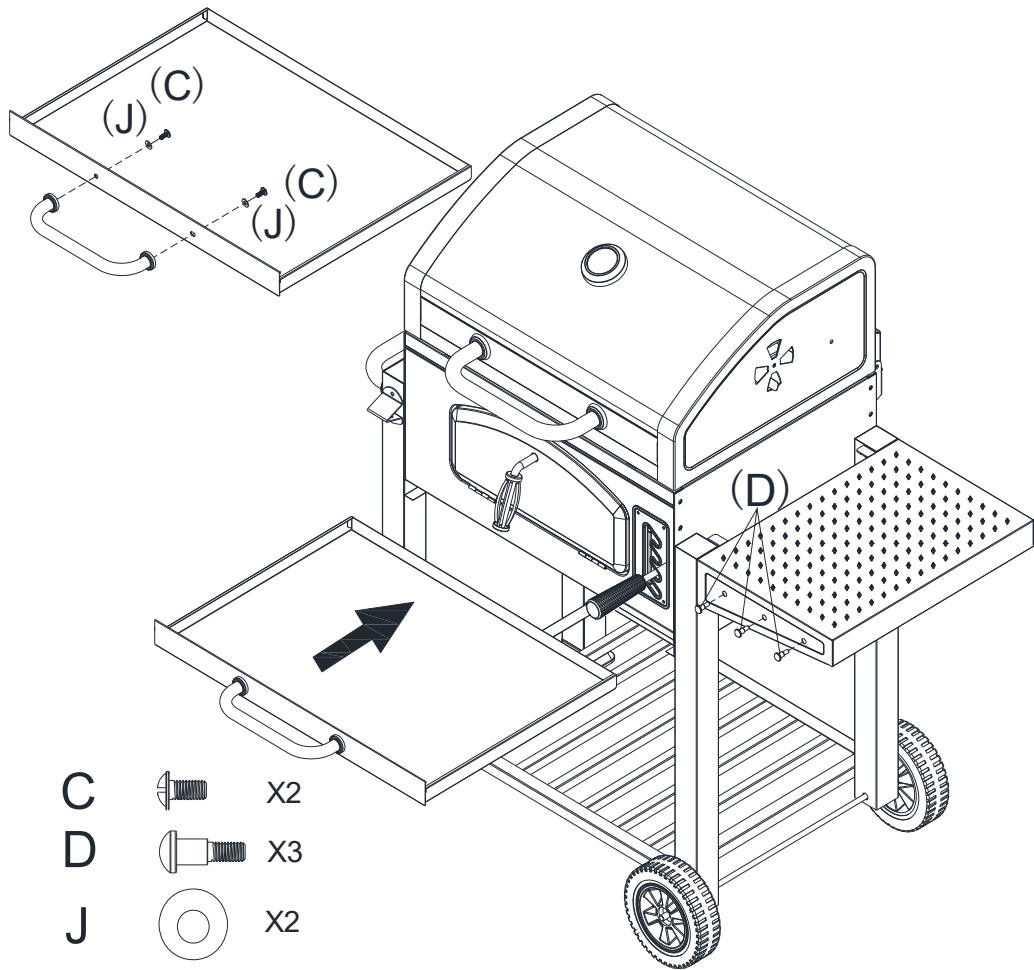

PASUL: 14

A: Introduceți tava pentru cărbuni.

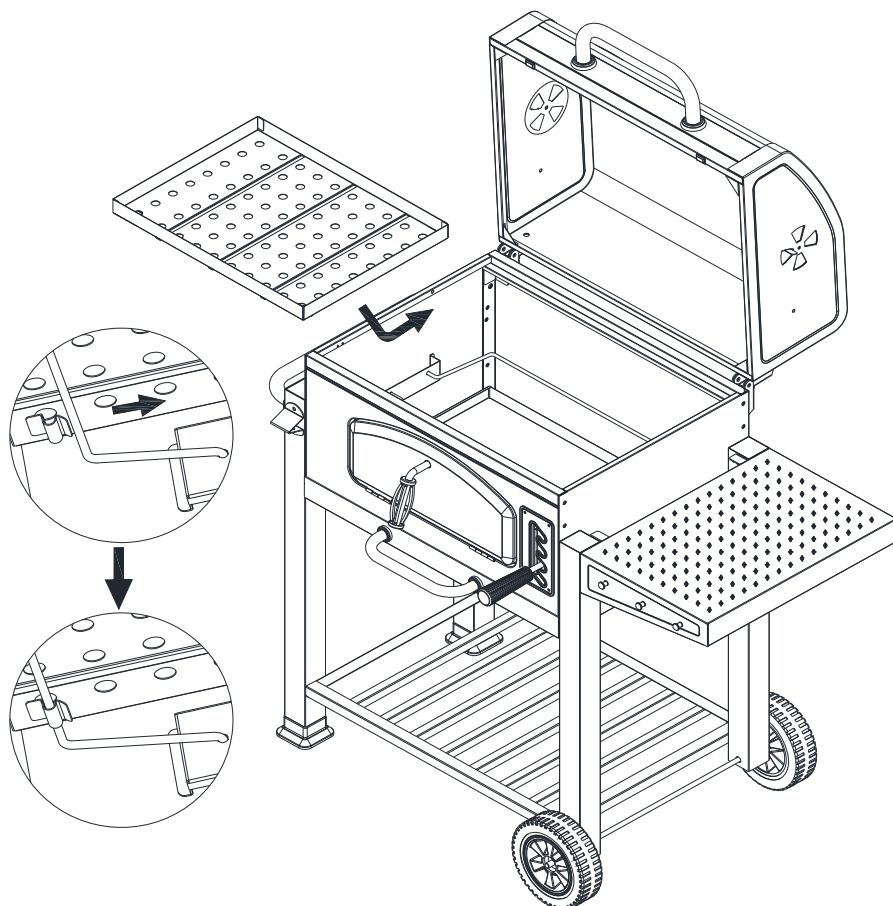

PASUL 15:

A: Introduceți raftul pentru încălzire

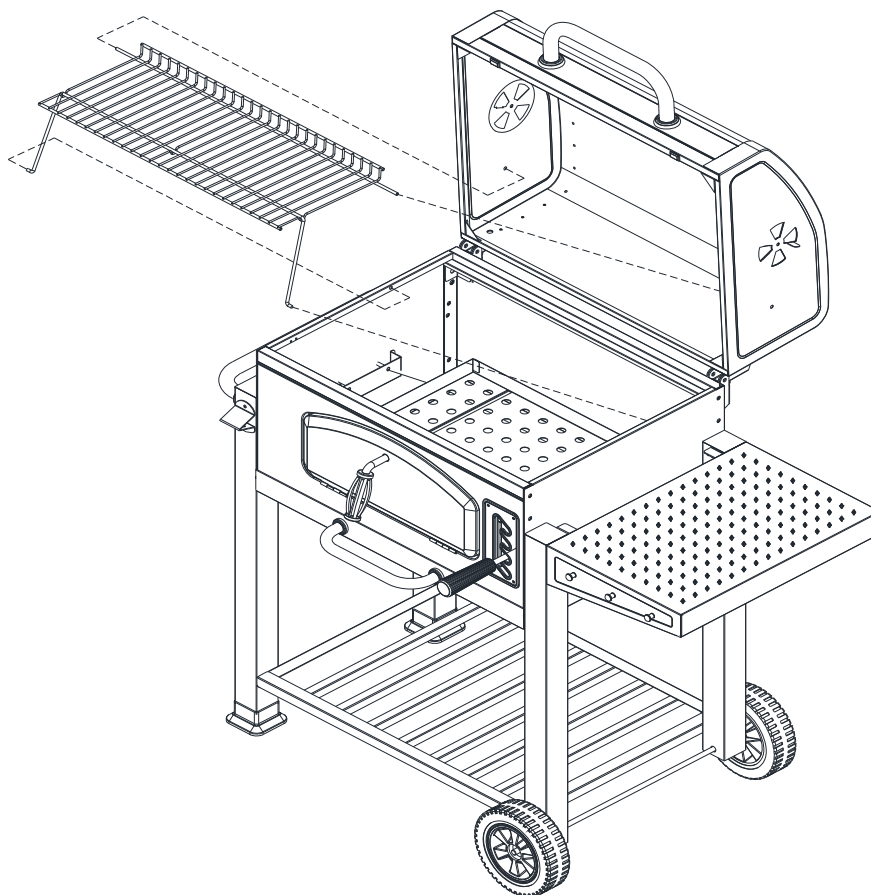

PASUL 16:

A: Introduceți plita grătarului pentru gătit și atașați mânerul grătarului.

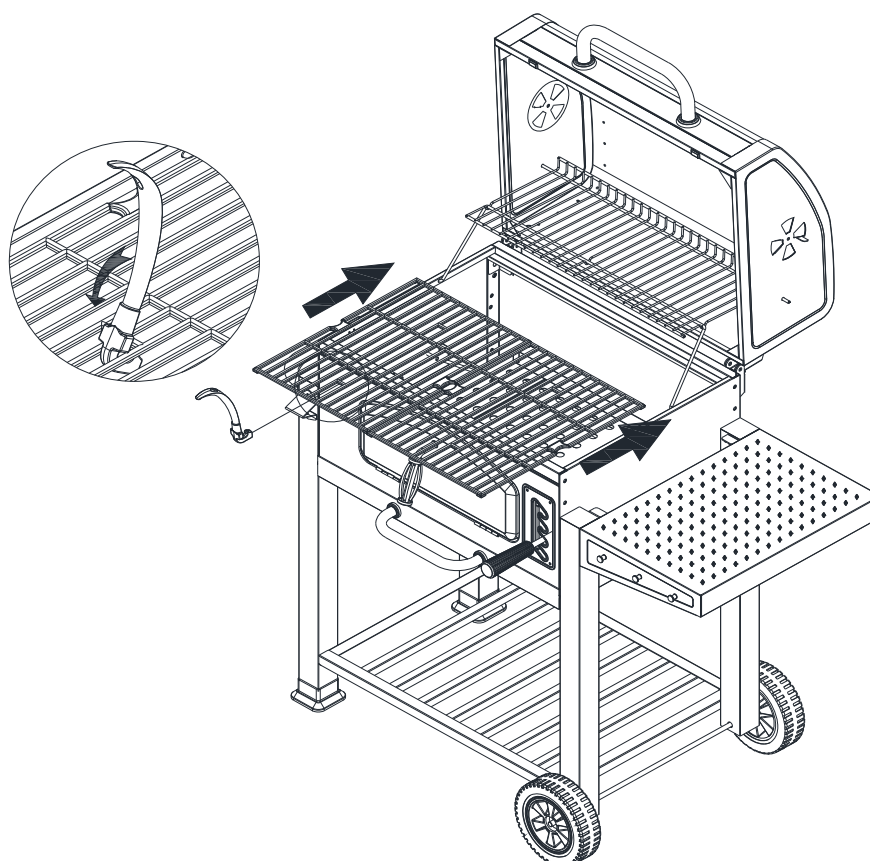

Instrucțiuni de utilizare

Important: Citiți toate instrucțiunile de asamblare și avertismentele de siguranță înainte de a utiliza și păstrați aceste instrucțiuni în siguranță pentru referirile viitoare.

1. Asigurați-vă că instrucțiunile de asamblare au fost respectate.
2. Instalați grătarul într-o poziție corespunzătoare, pe o suprafață nivelată departe de zonele inflamabile.
3. Folosiți cărbune și o metodă de aprindere corespunzătoare.
4. Când trebuie să adăugați cărbune, folosiți mânerul grătarului de gătit pentru a scoate grătarul de gătit așa cum se indică mai jos în diagramă. Nu atingeți niciodată grătarul de gătit cu mâna direct când grătarul este fierbinte sau în folosință.

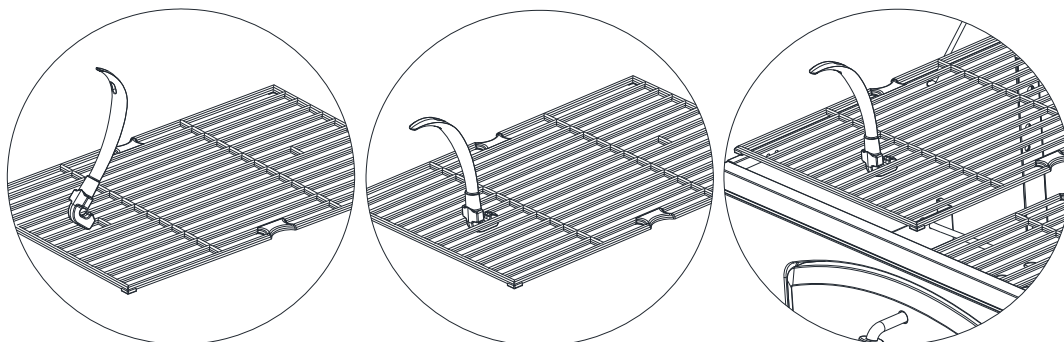

Avertisment

1. Nu atingeți niciodată piesele din metal care pot fi fierbinți.
2. **ATENȚIE!** Nu folosiți alcool sau benzină pentru a aprinde sau reaprinde! Folosiți doar aprinzătoare conform EN 1860-3.
3. Folosiți fluid de aprindere BBQ special, pastă sau aprinzătoare.
4. **AVERTISMENT!** NU folosiți în interior. Folosiți grătarul doar în aer liber. Vă puneți în pericol viața când folosiți în spațiu închis.
5. **ATENȚIE!** Acest grătar se va înfierbânta foarte tare, nu-l deplasați în timpul utilizării.
6. Nu manevrați niciodată cărbunele după aprindere.
7. **ATENȚIE!** Nu lăsați la îndemâna copiilor sau animalelor.
8. Nu încercați să aprindeți grătarul dacă lichidul de aprindere a sărit pe haine.
9. Țineți un stingător sau o pătură de stingere a incendiului la îndemână.
10. Monoxidul de carbon este incolor, inodor, gazul extrem de otrăvitor poate ucide în câteva minute. Monoxidul de carbon periculos poate fi emanat de **ORICE** combustibil care arde sau foc înăbușit.
11. Monoxidul de carbon de la un grătar montat incorect poate ucide. Asigurați-vă că emanațiile generatoarelor sunt eliminate din spațiile ocupate.
12. Nu montați un grătar – și nu aprindeți cărbuni într-un spațiu închis, cum ar fi cort sau caravană. Grătarele sunt letale în spații închise. Atenție la simptome – Dureri de cap ușoare/Amețeală/Senzație de vomă/Oboseală/Moleșeală.
13. **ATENȚIE!** Greutatea MAX. a cărbunilor utilizați: TOTAL 2 kg.

Instrucțiuni de siguranță pentru grătar

1. Instalați întotdeauna grătarul pe o suprafață fermă, nivelată și rezistentă la căldură, departe de garduri din lemn, copaci suspendați și alte materiale inflamabile.
2. Grătarul trebuie să fie permanent sub controlul unui adult competent. Țineți copiii și animalele de parte de cărbunii aprinși.
3. Nu folosiți niciodată alcool alb, parafină, benzină, alcool metilic, combustibil de aprindere sau solvenți similari pentru a aprinde grătarul. Pentru aprindere, folosiți doar aprinzătoare conform EN 1860-3. Nu adăugați niciodată combustibil de aprindere după aprinderea cărbunilor.
4. Nu încercați niciodată să mișcați grătarul după aprinderea cărbunilor, pentru că se înfierbântă foarte tare. Așteptați întotdeauna până ce grătarul s-a răcit complet înainte de a încerca să-l mutați.
5. Nu lăsați grătarul aprins nesupravegheat nici pe perioade scurte de timp.
6. Grătarul trebuie încălzit și combustibilul menținut fierbinte cel puțin 30 minute înainte de prima gătire.
7. Nu gătiți înainte ca să apare un strat de cenușă pe combustibil.
8. Majoritatea pieselor din metal se vor înfierbânta foarte tare pe durata utilizării. Utilizarea mănușilor de protecție este recomandată atunci când gestionați grătarul, întoarceți alimentele etc.
9. Răbufnirile se vor produce când grăsimea fierbinte din alimente se scurge pe cărbuni. Țineți la îndemână un spray cu apă pentru a stinge flăcările și preveni arderea alimentelor.
10. Când terminați de gătit, stingeți cărbunii folosind un spray cu apă sau acoperind cu nisip.
11. Atenție, asigurați-vă că s-au răcit complet cărbunii înainte de a încerca să goliți grătarul și să-l curățați.
12. Pentru a prelungi viața pieselor de metal, nu lăsați grătarul afară și neprotejat împotriva condițiilor meteorologice. Ar fi ideal să-l depozitați într-un garaj sau într-o curte acoperită atunci când nu-l folosiți.

Informații utile despre grătar

1. Pentru a curăța cu ușurință grătarul după utilizare acoperiți radiatorul cu folie de gătit de aluminiu, lustruiți pe lateral. Nu uitați să lăsați orificiile de ventilație libere prin străpungerea foliei acolo unde este necesar.
2. Cărbunii sunt disponibili întregi (bucăți mari neregulate) și ca suluri (bucăți neuniforme). Ca recomandare, cărbunii întregi sunt mai buni pentru grătar pentru alimentele găsite rapid cum ar fi cârnații și burgerii în timp ce bucățile neuniforme sunt mai potrivite pentru friptură deoarece ard mai mult și sunt mai fierbinți.
3. Nu se recomandă să se umple complet deoarece grătarul poate deveni mult prea fierbinte pentru a găti cu succes.
4. Dacă focul răbufnește datorită scurgerii de grăsime atunci potoliți flăcările cu un spray cu apă.
5. După ce ați terminat de gătit nu turnați niciodată apă rece direct pe cărbuni pentru a-i stinge pentru că se poate strica grătarul. Folosiți cenușă veche, nisip sau spray cu apă.
6. Pentru a curăța grătarul băgați grătarul de gătit și instrumentele în apă fierbinte cu săpun cât de curând posibil după utilizare. Uscați bine și depozitați în spațiu uscat. Nu lăsați grătarul neprotejat.