

English





Quick Guide
Item No. TP-RGH10

1. Photo button
2. Indicator light for remote control
3. Handle
4. Adjustable arm for mobile phones
5. 1/4" standard tripod screw thread

English

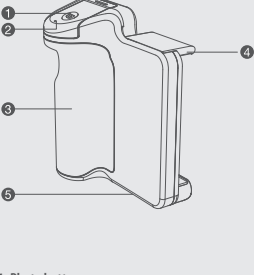
Product Diagram



1. Photo button
2. Indicator light for remote control
3. Handle
4. Adjustable arm for mobile phones
5. 1/4" standard tripod screw thread

English

Bluetooth pairing
Press the photo key for 3 seconds to enter the Bluetooth pairing state; the green light on the remote will blink rapidly when it is in pairing mode. Open your mobile phone's settings and go to Bluetooth, pair new device. Choose "wireless remote". The green light on the remote will remain on (not blinking) to indicate a successful connection.

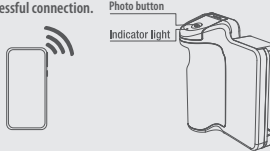

Inserting the mobile phone into the holder
Tilt the mobile phone underneath the top bracket and push upwards. Secure the phone into the bottom bracket.

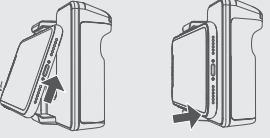

English

Taking photos/recording video
While holding the handle, press the photo button to take a picture or start/stop video recording

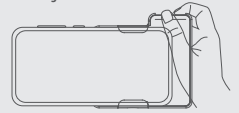

Mounting to a tripod and taking pictures remotely
Screw the grip onto the top of any standard tripod. Remove the remote button from the handle by sliding it forward. You can take pictures or start/stop video up to 10m (33ft) away from the mobile phone.

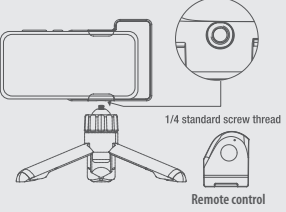

English

Replacing the battery on the remote control

- When the battery needs to be replaced the indicator LED will blink red
- Remove the remote control from the handle by sliding it forward
- Turn the remote over and slide the battery compartment off
- Replace the battery using a "2016 coin lithium battery"

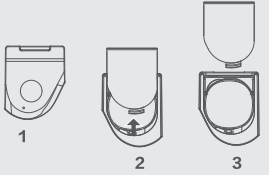

Operational notes

1. When the Bluetooth remote is paired with a mobile phone and there is no activity for 10 minutes the remote will go into sleep mode. Press the photo button one time to wake it and automatically reconnect to the mobile phone.
2. When the Bluetooth remote is paired with a mobile phone and there is no activity for 20 minutes the remote will turn off. Press and hold the photo button for 3 seconds to reconnect to the mobile phone.

English

Questions? Problems? Picked up the wrong item? Before returning to the Store, please give our customer service team a chance to help.

email us at TechSupport@Mizco.com
for a seamless and speedy resolution.



Mizco International, Inc.
Cranford, New Jersey
All rights reserved.
DIGIPOWER is a registered trademark of Mizco International Inc.

English

WARRANTY INFORMATION FOR DIGIPOWER PRODUCTS, A DIVISION OF MIZCO INTERNATIONAL, INC.
We warrant all DigiPower branded products against defects in material and workmanship for two years from the original date of purchase. At our option, we shall repair or replace the defective unit covered by this warranty. Please retain the dated sales receipt as evidence of the date of purchase in order to obtain any warranty service. This warranty is void if the product has been handled or used in any manner which is inconsistent with the instructions accompanying the product or the intended use of the product. This warranty does not cover any damage due to accident, misuse, abuse, or negligence. This warranty does not extend to equipment used with the product. This warranty is valid only if the product is used on a compatible device as specified on or attached to the product package. To verify compatibility, please check the product package for details or visit: www.DigiPowerSolutions.com.
Repair or replacement, as provided under this warranty, is your exclusive remedy. We shall not be liable for any incidental or consequential damages. DigiPower hereby expressly disclaims any and all implied warranties of merchantability and fitness for a particular purpose.
Some states/countries do not allow the exclusion or limitation of incidental or consequential damages, so the above limitation or exclusion may not apply to you.
Some states/countries do not allow limitations on implied warranties, so the above limitation may not apply to you. This warranty gives you specific legal rights, and you may also have other rights that vary from state to state and country to country.

English

FCC STATEMENT:
This equipment has been tested and found to comply with the limits for a Class B digital device, pursuant to Part 15 of the FCC Rules. These limits are designed to provide reasonable protection against harmful interference in a residential installation. This equipment generates uses and can radiate radio frequency energy and, if not installed and used in accordance with the instructions, may cause harmful interference to radio communications. However, there is no guarantee that interference will not occur in a particular installation. If this equipment does cause harmful interference to radio or television reception, which can be determined by turning the equipment off and on, the user is encouraged to try to correct the interference by one or more of the following measures:
Reorient or relocate the receiving antenna. Increase the separation between the equipment and receiver. Connect the equipment into an outlet on a circuit different from that to which the receiver is connected. Consult the dealer or an experienced radio/TV technician for help. This device complies with part 15 of the FCC rules. Operation is subject to the following two conditions
1. this device may not cause harmful interference, and
2. this device must accept any interference received, including interference that may cause undesired operation.
ICES
This Class B digital apparatus complies with Canadian ICES-003.

English



For disposal in countries outside of the European Union (EU). If you wish to discard this product please contact your local authorities or dealer and ask for the correct method of disposal.

This symbol means that the product cannot be disposed of with normal household waste (2012/19/EU).

1. old devices can be returned free of charge to suitable collection points.
2. these are collected there professionally or prepared for reuse. Old appliances may contain harmful substances that can harm the environment and human health. The raw materials contained can contribute to environmental protection through their recycling.
3. the deletion of personal data on the waste equipment to be disposed of must be carried out by the end user on his own responsibility.

Deutsche





Kurzanleitung
Item No. TP-RGH10

1. Auslöser
2. Kontrollleuchte für die Fernbedienung
3. Kameragriff
4. Verstellbare Smartphone-Halterung
5. 1/4" Stativgewinde

Deutsche

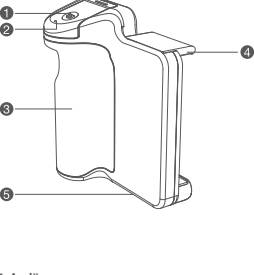
Produktübersicht



1. Auslöser
2. Kontrollleuchte für die Fernbedienung
3. Kameragriff
4. Verstellbare Smartphone-Halterung
5. 1/4" Stativgewinde

Deutsche

Bluetooth aktivieren & Geräte koppeln
Drücken Sie den Auslöser für 3 Sekunden lang, um in den Bluetooth-Kopplungsstatus zu gelangen. Das grüne Kontrolllicht der Fernbedienung blinkt schnell, wenn es sich im Kopplungsmodus befindet. Öffnen Sie die Einstellungen Ihres Smartphones und gehen Sie zu Bluetooth, um ein neues Gerät zu koppeln. Wählen Sie "wireless remote". Bei einer erfolgreichen Verbindung, leuchtet das grüne Kontrolllicht der Fernbedienung konstant.



Smartphone einsetzen
Setzen Sie das Smartphone unter der oberen Klemme ein und drücken Sie es leicht nach oben. Sichern Sie nun das Smartphone mit der unteren Klemme.

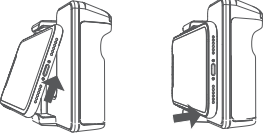

Deutsche

Fotografieren & Videoaufzeichnungen
Drücken Sie den Auslöser um ein Foto zu machen oder eine Videoaufnahme zu starten/stoppen

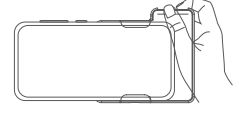

Stativ-Montage
Der Kameragriff kann auf jedes beliebige 1/4" -Stativ geschraubt werden. Entfernen Sie die Fernbedienung vom Kameragriff, indem Sie diese nach vorne schieben. Sie können bis zu 10m vom Smartphone entfernt ein Bild aufnehmen oder Videos starten/stoppen.

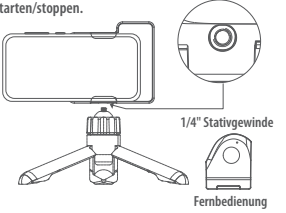

Deutsche

Batterietausch bei Fernbedienung

- Wenn die Batterie ersetzt werden muss, blinkt die Kontrollleuchte rot
- Entfernen Sie die Fernbedienung vom Kameragriff, indem Sie diese nach vorne schieben
- Drehen Sie die Fernbedienung um und schieben Sie das Batteriefach auf
- Ersetzen Sie die Batterie durch eine Lithium Knopfzelle CR2016



Hinweise

1. Wenn die Bluetooth-Fernbedienung mit einem Smartphone gekoppelt ist und 10 Minuten lang keine Aktivität stattfindet, geht die Fernbedienung in den Ruhemodus. Drücken Sie den Auslöser einmal, um die Verbindung zum Smartphone automatisch wiederherzustellen.
2. Wenn die Bluetooth-Fernbedienung mit einem Smartphone gekoppelt ist und 20 Minuten lang keine Aktivität stattfindet, schaltet sich die Fernbedienung aus. Halten Sie den Auslöser 3 Sekunden lang gedrückt, um die Verbindung mit dem Smartphone wiederherzustellen.

Deutsche

Bei Fragen zum Produkt wenden Sie sich bitte an die Consutec GmbH (info@consutec.com).



Mizco International, Inc.
Cranford, New Jersey
Alle Rechte vorbehalten.

Digipower ist eine registrierte Marke von Mizco International, Inc.

Deutsche

HERSTELLERGARANTIE FÜR DIGIPOWER PRODUCTS, EIN UNTERNEHMEN DER MIZCO INTERNATIONAL, INC..
Wir gewährleisten für alle Produkte der Marke DigiPower über einen Zeitraum von zwei Jahren ab dem ursprünglichen Kaufdatum, dass sie frei von Material- und Verarbeitungsmängeln sind. Mangelhafte Geräte, die unter diese Herstellergarantie fallen, werden wir nach eigener Wahl instand setzen oder austauschen. Bitte bewahren Sie den Kaufbeleg als Nachweis des Kaufdatums auf, um Garantieservice zu erhalten. Diese Herstellergarantie verfällt, wenn das Produkt auf eine Weise behandelt oder genutzt wird, die von den Bedienungsanweisungen zum Produkt oder vom vorgesehenen Zweck des Produkts abweicht. Nicht unter diese Herstellergarantie fallen Schäden aufgrund von Unfällen, missbräuchlicher oder fehlerhafter Verwendung oder Fahrlässigkeit. Diese Herstellergarantie gilt nur, wenn das Produkt mit einem kompatiblen Gerät genutzt wird, das auf der Produktpackung angegeben oder darin enthalten ist. Zur Prüfung der Kompatibilität sehen Sie bitte auf der Produktpackung nach oder besuchen Sie: www.DigiPowerSolutions.com.
Die Instandsetzung oder der Austausch nach Maßgabe dieser Herstellergarantie stellt Ihren einzigen Rechtsbehelf dar. Wir übernehmen keine Haftung für beläufig eintretende oder Folgeschäden jedweder Art. DigiPower schließt insbesondere die konkludente Gewährleistung der Marktgängigkeit und der Eignung für einen bestimmten Zweck aus.

Deutsche

Da in einigen Staaten oder Ländern der Ausschluss oder die Einschränkung der Haftung für beläufig eintretende oder Folgeschäden nicht zulässig ist, ist die vorstehende Einschränkung bzw. der Ausschluss möglicherweise nicht auf Sie anwendbar.
Da in bestimmten Staaten oder Ländern die Begrenzung der konkludenten Gewährleistung nicht zulässig ist, gilt die vorstehende Beschränkung möglicherweise nicht für Sie. Aus dieser Herstellergarantie erwachsen Ihnen bestimmte Rechte; Ihnen können weitere Rechte erwachsen, die von Staat zu Staat bzw. Land zu Land unterschiedlich sind. For warranty assistance, Email: DigiPower.product.support@techsupport@mizco.com. Die Herstellergarantie umfasst keine zusammen mit dem Produkt genutzten Geräte

Deutsche



Dieses Symbol bedeutet, dass das Produkt nicht mit dem normalen Hausmüll entsorgt werden kann (2012/19/EU).

1. Altgeräte können kostenlos an geeigneten Rücknahmestellen abgegeben werden.
2. Diese werden dort fachgerecht gesammelt oder zur Wiederverwendung vorbereitet. Altgeräte können Schadstoffe enthalten, die der Umwelt und der menschlichen Gesundheit schaden können. Enthaltene Rohstoffe können durch ihre Wiederverwertung einen Beitrag zum Umweltschutz leisten.
3. Die Löschung personenbezogener Daten auf den zu entsorgenden Altgeräten muss vom Endnutzer eigenverantwortlich vorgenommen werden.
4. Hinweise für Verbraucher in Deutschland: Die in Punkt 1 genannte Rückgabe ist gesetzlich vorgeschrieben. Sammel- und Rücknahmestellen in Deutschland: <https://www.stiftung-ear.de/>

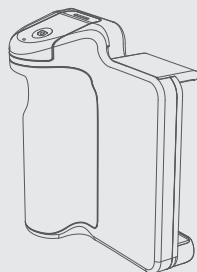
Guide rapide

Item No. TP-RGH10

Schéma du produit

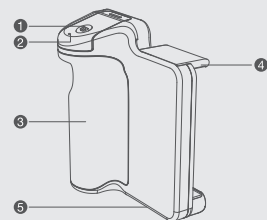

1. Touche photo
2. Voyant indicateur de télécommande
3. Poignée
4. Bras réglable pour téléphones mobiles
5. Taraudage pour vis de trépied 1/4" standard

Couplage Bluetooth

• Appuyez sur la touche photo pendant 3 secondes pour accéder à l'état de couplage Bluetooth ; le voyant vert de la télécommande clignote rapidement lorsqu'elle est en mode de couplage.

• Ouvrez les paramètres du téléphone mobile et accédez à Bluetooth, associez le nouveau appareil. Choisissez « Wireless remote » (télécommande sans fil).

• Le voyant vert de la télécommande reste allumé (sans clignoter) pour indiquer que la connexion est établie.



Placement du téléphone mobile dans le support

Placez le téléphone mobile incliné sous l'attache supérieure et poussez vers le haut. Engagez le téléphone dans l'attache inférieure.



Prise de photos / enregistrements vidéo

Tout en tenant la poignée, appuyez sur la touche photo pour prendre une photo ou démarrer/arrêter un enregistrement vidéo.



Montage sur un trépied et prise d'images à distance

Vissez la poignée sur le dessus de tout trépied standard. Détachez la touche de télécommande de la poignée en la glissant vers l'avant.

Vous pouvez prendre des photos ou démarrer/arrêter la prise vidéo jusqu'à une distance 10 m du téléphone mobile.

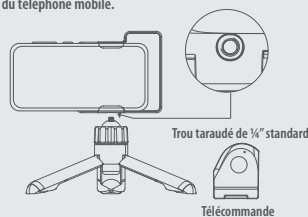

Changer la pile de la télécommande

- Lorsque la pile doit être changée, le voyant indicateur clignote en rouge
- Détachez la télécommande de la poignée en la glissant vers l'avant.
- Retournez la télécommande et glissez le couvercle de pile hors du boîtier.
- Remplacez la pile par une pile bouton au lithium 2016.

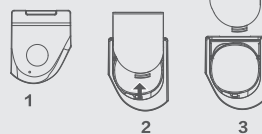

Remarques sur le fonctionnement

1. Lorsque la télécommande Bluetooth est couplée à un téléphone mobile, elle passe en mode de veille au bout de 10 minutes d'inactivité. Appuyez sur la touche photo une fois pour la réactiver et la reconnecter automatiquement au téléphone mobile.

2. Lorsque la télécommande Bluetooth est couplée à un téléphone mobile, elle s'éteint au bout de 20 minutes d'inactivité. Tenez la touche photo enfoncée pendant 3 secondes pour la reconnecter au téléphone mobile.

Des questions? Des problèmes?
Vous avez ramassé le mauvais article?
Avant de REVENIR au magasin, laissez la chance à notre équipe du Service à la clientèle de vous aider.

email à techsupport@mizco.com pour que nous puissions corriger rapidement la situation.



Mizco International, Inc.
Cranford, New Jersey

Todos los derechos reservados.

DIGIPOWER est une marque de commerce enregistrée de Mizco International, Inc.

RENSEIGNEMENTS SUR LA GARANTIE POUR LES PRODUITS DIGIPOWER, UNE DIVISION DE MIZCO INTERNATIONAL, INC.

La responsabilité de Mizco en ce qui concerne la présente garantie se limite à la réparation ou au remplacement, à son choix, de tout produit qui arrête de fonctionner lorsque le produit est utilisé de façon normale par le consommateur, pendant une période deux ans à compter de la date d'achat du produit. La présente garantie ne couvre pas les dommages ou défauts résultant de tout accident, mauvaise utilisation, négligence, modification, abus ou installation ou entretien inapproprié. Cette garantie ne s'étend pas à l'équipement utilisés avec le produit. Si en tout temps pendant la période deux ans suivant l'achat, le produit cesse de fonctionner en raison de tout défaut lié aux matériaux ou à la fabrication, veuillez email TechSupport@Mizco.com pour obtenir un numéro d'autorisation. Pour un service plus rapide, assurez-vous d'avoir une copie du reçu d'achat de votre produit sur lequel est indiqué le

numéro de modèle, ainsi que la date et l'endroit où le produit a été acheté. La présente garantie vous donne des droits spécifiques reconnus par la loi. Vous pouvez également avoir d'autres droits qui varient en fonction des États ou des provinces où vous vous trouvez.



Ce symbole signifie que le produit ne peut pas être jeté avec les ordures ménagères (2012/19/UE).

1. Les appareils usagés peuvent être retournés gratuitement à des points de collecte appropriés.
2. Là, ils font l'objet d'une collecte professionnelle ou sont préparés en vue de leur réutilisation. Les appareils usagés peuvent contenir des substances nocives pour l'environnement et la santé humaine. Le recyclage des matières premières qu'ils contiennent peut contribuer à la protection de l'environnement.
3. L'effacement de données personnelles sur les équipements usagés mis au rebut relève de l'entière responsabilité de l'utilisateur final.
4. Informations pour les consommateurs en France : Le retour indiqué au point 1 est exigé par la loi. Points de collecte et de retour en France : <https://www.-ademe.fr/lademe>