



Item No. RF-6H50  
Item No. RF-6H50KIT

**USER GUIDE**

---

 **digipower**<sup>®</sup>

# ACTIONPACK RECHARGEABLE BATTERY

High capacity power for  
**GoPro<sup>®</sup> HERO7 BLACK, HERO6 BLACK,  
HERO5 BLACK, HERO**

## PREPARING THE CAMERA FOR USE WITH THE ACTIONPACK

It is necessary to remove the USB door so the camera can connect to the ActionPack. The USB door is designed to be safely removed and reinstalled on the camera as needed.

1. Open the USB door on the right side of the camera.
2. With the door open at a 90 degree angle to the camera body gently pull downward at a 45 degree angle to remove the door.
3. Keep the door in a safe place, you will need this when not using the ActionPack on the camera.



## USING THE ACTIONPACK IN 4 EASY STEPS

1. Open the ActionPack housing by pressing up on the security clip (the security clip is found towards the top/middle of the ActionPack).
2. Move the security clip and pivoting frame to the left so you can install the GoPro camera.
3. Slide the GoPro camera to the right so that it FIRMLY connects to the Type-C plug on the ActionPack, close the housing.
4. Secure the case latch. **IT IS VERY IMPORTANT TO PROPERLY LATCH THE CASING OR THE PRODUCT WILL NOT BE WATERPROOF.**

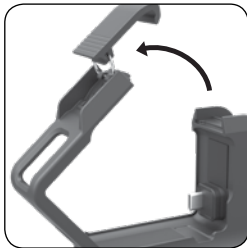

## CHARGING THE ACTIONPACK

1. The micro USB charging port is located behind the round cap on the side of the ActionPack
2. Turn the cap door to the unlocked position as shown
3. Remove the cap
4. Insert the included micro USB charging cable



5. For fastest charging use a 2 Amp (10 Watt) power supply (not included).
6. If the camera is installed in the ActionPack the camera's internal battery will also charge.
7. **IT IS VERY IMPORTANT TO PROPERLY LOCK THE MICRO USB DOOR AFTER CHARGING OR THE PRODUCT WILL NOT BE WATERPROOF.**
8. Press and hold the power button for 2 seconds to turn the ActionPack on. Press and hold for 2 seconds to turn it off.



## CHARGING STATUS INDICATOR

STATUS DISPLAY STATE	CHARGE STATUS
One LED is blinking	Below 25%
One LED is on, next LED is blinking	25% - 50%
Two LEDs are on, next LED is blinking	50% - 75%
Three LEDs are on, last LED is blinking	75% - 100%
All four LEDs are on	Charging complete

When the ActionPack is fully charged, all 4 LEDs will remain lit.

When using a 1 amp charger the camera battery will charge first, the #1 LED will blink for a long time until the internal battery is fully charged then the ActionPack will begin to charge.

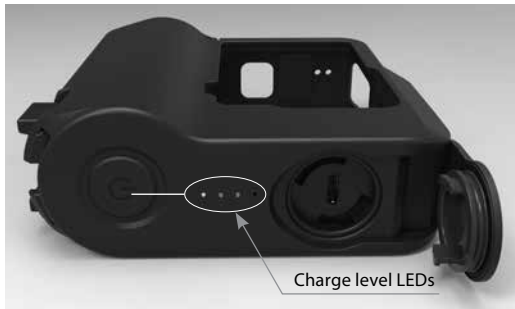

The percent of charge by LED is an approximation, it is best to wait until all four LEDs are lit, the unit will be fully charged then.

## BATTERY LEVEL INDICATOR

STATUS DISPLAY STATE	BATTERY LEVEL
One LED is blinking	Very low, recharge soon
One LED is on	Below 25%
Two LEDs are on	25% - 50%
Three LEDs are on	50% - 75%
All four LEDs are on	75% - 100%

## CHECKING THE BATTERY CHARGE LEVEL



To check the charge level tap the power button.

## TIME TO CHARGE (ASSUMING THE CAMERA BATTERY AND ACTIONPACK ARE COMPLETELY DRAINED)

Power supply (not included)	Camera installed	Camera not installed
1 Amp (5 Watt)	Camera charges then ActionPack, total charge time approximately 6 hours 45 minutes	ActionPack charge time 5 hours 45 minutes
2 Amp (10 Watt)	Camera and ActionPack charge at the same time, total charge time approximately 3 hours 45 minutes	ActionPack charge time 3 hours 15 minutes

**APPROXIMATE USE TIME FOR ACTIONPACK RF-6H50**

<b>RF-6H50</b>		
<b>RESOLUTION</b>	<b>WiFi STATUS</b>	<b>TOTAL TIME</b>
720/30FPS	OFF	9 HOURS
1080/60FPS	OFF	8 HOURS
4K/30FPS	OFF	6 HOURS

A Class 10/UHS1 memory card is required for best performance.

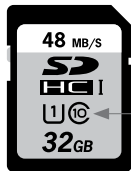

Class 10/UHS 1  
memory card



## USING THE GOPRO AND TRIPOD MOUNTS

- Slide the plate onto the body of the ActionPack until the tabs click into place.
- To remove, push the tabs inward and slide the mounting plate out.

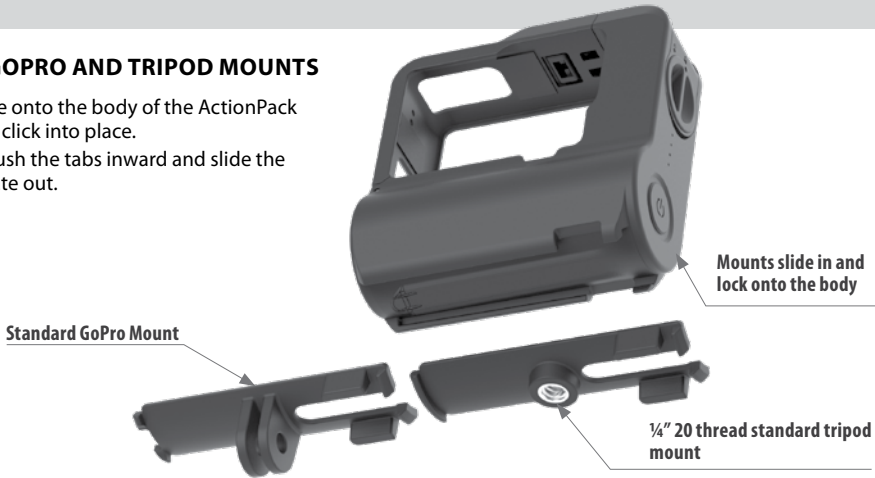

## IMPORTANT NOTES ABOUT THE ACTIONPACK RF-6H50

- The LEDs on the ActionPack remain on when the ActionPack is powered on. It will tell you the level of charge remaining in the ActionPack by the number of LEDs lit.
- The ActionPack provides power to the camera battery which then powers the camera. The camera's battery level will not begin to go down until the ActionPack battery has been fully depleted.
- With the ActionPack powered on and the camera in standby or playback modes the battery display on the camera will show charging.
- With the ActionPack powered on and the camera in record mode the battery display on the camera will not show charging but it is still charging, the battery charge percentage number will remain the same or slowly increase.
- When you are done using the ActionPack power it off by pressing the power button for 2 seconds. If you do not press the power button it will continue to provide power to the internal battery the same way a USB charger would provide power to your Smartphone.
- Turning on the ActionPack does not turn on the camera, use the camera's power button to turn it on.
- Turning off the ActionPack does not turn off the camera, use the camera's power button to turn it off.
- For proper functioning, it is necessary to have the internal camera battery installed while using the ActionPack.
- The ActionPack has been tested and approved to IEC standard IP68 for water and dust ingress. Lab testing done in a pressurized water tank for 2 hours' submersion, simulated 33ft/10m depth

## **PASS THRU POWER**

Pass thru power allows you to record indefinitely and keep your battery charged up at the same time.

1. Open the micro USB port door as noted on page 4 .
2. Connect the micro USB cable to a power source such as a USB car charger, wall charger, or power bank
3. You do not need to press the power button on the ActionPack, it starts working automatically.
4. Operate the camera as you normally would

## **REMOVING YOUR CAMERA FROM THE ACTIONPACK CASE AFTER IT HAS BEEN IN WATER**

1. Visually inspect the camera, dry off any residual water found before opening the case.
2. Hold the camera so the side with the power button is facing down.
3. Unlatch the casing and pivot the frame away from the camera
4. Remove the camera with the USB port side still facing downward.
5. Visually look for any water around the USB C port on the camera, if any is found dry it immediately.

## CARE OF THE ACTIONPACK EXTENDED BATTERY

- 1. Before using, especially if you plan to use it in water, visually inspect the ActionPack for signs of dust, dirt, or anything that may affect its ability to maintain a waterproof seal.
- 2. If the ActionPack is used in salt water clean the areas around the USB-C port and the micro USB port with a damp clean (lint free) cloth then dry thoroughly.
- DO NOT IMMERSE THE ACTIONPACK IN WATER WITHOUT THE CAMERA IN PLACE AND THE LATCH SECURED OR IT CAN BE PERMANENTLY DAMAGED.

## ACTIONPACK RF-6H50

### SPECIFICATIONS:

- 5000mAh (18Wh) Lithium Ion battery
- Micro USB Input: 5V DC, 2A(10W)
- USB-C Output: 5V DC,2A (10W) Max
- Battery Output: 3.6V DC
- Weight and dims: 4.9oz | 1.37" x 3.5" x 3.3"



Year Warranty  
Garantía de un año  
Garantie d'un an



Please  
recycle



We want you to have the best possible experience when using our products, and we're ready to help you with any questions or problems. Technical support can be reached at [techsupport@mizco.com](mailto:techsupport@mizco.com). Please allow up to one business day for email replies.

### **WARRANTY INFORMATION FOR DIGIPOWER PRODUCTS, A DIVISION OF MIZCO INTERNATIONAL, INC.**

Mizco's responsibility with regard to this warranty shall be limited solely to the repair or replacement, at its option, of any product that fails during normal consumer use for a period of one year from the date of purchase. This warranty does not extend to damage or failure resulting from misuse, neglect, accident, alteration, abuse, or improper installation or maintenance. This warranty does not extend to

equipment used with the product. If at any time during the one year period following your purchase the product fails due to defects in materials or workmanship, please contact us at 800-838-3200 between the hours of 9AM and 6PM M-F Eastern time, to obtain an RMA number and return shipping instructions. For fastest service, have a copy of your product receipt available with the model number, date, and location of purchase. This warranty gives you specific legal rights, and you may have other rights that may vary in certain states or provinces.



Visit: **[www.digipowersolutions.com](http://www.digipowersolutions.com)**

2018 Mizco International, Inc. Avenel, New Jersey.

All rights reserved.

email: **[digipowersolutions@mizco.com](mailto:digipowersolutions@mizco.com)**

DigiPower is a registered trademark of  
Mizco International, Inc.



Item No. RF-6H50  
Item No. RF-6H50KIT

GUIDE D'UTILISATION

---

 **digipower**<sup>®</sup>

# BLOC-PILES RECHARGEABLE ACTIONPACK

Source d'énergie puissante pour  
**GoPro<sup>®</sup> HERO7 BLACK, HERO6 BLACK,  
HERO5 BLACK, HERO**

## PRÉPARATION DE LA CAMÉRA POUR UTILISATION AVEC L'ACTIONPACK

Il faut enlever la porte USB sur les modèles pour pouvoir brancher la caméra sur le bloc-piles ActionPack. Cette porte est conçue de façon à pouvoir être facilement retirée et réinstallée au besoin sur la caméra.

1. Ouvrez la porte USB située sur le côté droit de la caméra.
2. Tout en maintenant la porte ouverte dans un angle de 90 degrés par rapport au boîtier de la caméra, tirez-la doucement vers le bas à un angle de 45 degrés pour l'enlever.
3. Gardez la porte dans un endroit sûr, car vous en aurez besoin lorsque vous n'utiliserez pas l'ActionPack sur la caméra.





## UTILISATION DU BLOC-PILES ACTIONPACK EN 4 ÉTAPES SIMPLES

1. Ouvrez le boîtier de l'ActionPack en pressant sur l'agrafe de sécurité (située sur le dessus de l'ActionPack).
2. Déplacez l'agrafe de sécurité et le cadre pivotant vers la gauche de façon à pouvoir installer la caméra GoPro.
3. Ensuite, faites glisser la caméra GoPro vers la droite de façon à l'insérer FERMEMENT dans la prise de type C sur l'ActionPack, puis fermez le boîtier.
4. Fixez le loquet. IL EST TRÈS IMPORTANT DE BIEN FIXER LE LOQUET DU BOÎTIER CAR SINON, LE PRODUIT NE SERA PAS ÉTANCHE À L'EAU.

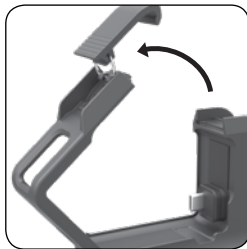

**CHARGEMENT DU BLOC-PILES ACTIONPACK**

1. Le port de charge micro-USB est situé derrière le capuchon rond sur le côté de l'ActionPack.
2. Tournez le capuchon pour le mettre à la position Déverrouillé, comme on le voit sur l'illustration.
3. Enlevez le capuchon.
4. Insérez le câble de charge micro-USB fourni.



5. Pour une charge plus rapide, utilisez un bloc d'alimentation de 2 A (10 Watts) (non inclus).
6. Si la caméra est installée sur l'ActionPack, la pile interne de la caméra se chargera aussi.
7. **IL EST TRÈS IMPORTANT DE BIEN VERROUILLER LA PORTE DU PORT USB UNE FOIS LA CHARGE TERMINÉE CAR SINON, LE PRODUIT NE SERA PAS ÉTANCHE À L'EAU.**
8. Appuyez sur bouton d'alimentation pendant 2 secondes pour allumer l'ActionPack. Appuyez et maintenez-le enfoncé pendant 2 secondes pour l'éteindre.



## INDICATEUR D'ÉTAT DE CHARGE

AFFICHAGE D'ÉTAT	ÉTAT DE LA CHARGE
Un voyant clignote	Moins de 25%
Un voyant est allumé, le suivant clignote	25% - 50%
Deux voyants sont allumés, le suivant clignote	50% - 75%
Trois voyants sont allumés, le dernier clignote	75% - 100%
Les quatre voyants sont allumés	L'opération de charge est terminée

Si vous utilisez un chargeur de 1 A, la pile de la caméra se chargera en premier; le premier voyant clignotera longtemps jusqu'à ce que la pile interne soit complètement chargée, puis l'ActionPack commencera à se charger.

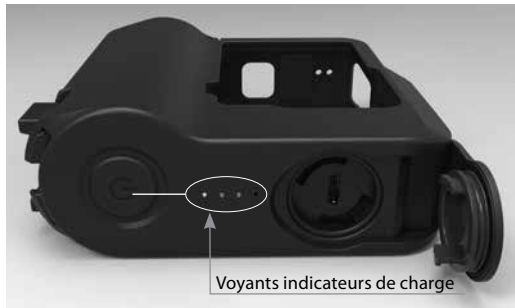

Le pourcentage de charge indiqué par les voyants est approximatif; il est préférable d'attendre que les quatre voyants soient tous allumés, ce qui confirmera que l'unité est complètement chargée.

## INDICATEUR DE NIVEAU DE CHARGE DU BLOC-PILES

AFFICHAGE D'ÉTAT	NIVEAU DE CHARGE
Un voyant clignote	Très faible, rechargez bientôt
Un seul voyant allumé	Moins de 25 %
Deux voyants allumés	25% - 50%
Trois voyants allumés	50% - 75%
Quatre voyants allumés	75% - 100%

## VÉRIFICATION DU NIVEAU DE CHARGE DU BLOC-PILES



Pour vérifier le niveau de charge, appuyez sur le bouton d'alimentation

## TEMPS DE CHARGE (EN SUPPOSANT QUE LA PILE DE LA CAMÉRA ET L'ACTIONPACK SOIENT COMPLÈTEMENT DÉCHARGÉS)

Bloc d'alimentation (non inclus)	Caméra installée	Caméra non installée
1 A (5 watts)	La caméra se charge, puis l'ActionPack; le temps de charge total est de 6 heures 45 minutes environ	Le temps de charge de l'ActionPack est de 5 heures 45 minutes
2 A (10 watts)	La caméra et l'ActionPack se chargent en même temps; le temps de charge total est de 3 heures 45 minutes environ	Le temps de charge de l'ActionPack est de 3 heures 15 minutes

**DURÉE D'AUTONOMIE APPROXIMATIVE DE L'ACTIONPACK RF-6H50**

<b>RF-6H50</b>		
<b>RÉSOLUTION</b>	<b>ÉTAT Wi-Fi</b>	<b>DURÉE TOTALE</b>
720/30IPS	OFF	9 HEURES
1080/60IPS	OFF	8 HEURES
4K/30IPS	OFF	6 HEURES

Une carte mémoire de classe 10/UHS 1 est nécessaire pour obtenir un rendement optimal.

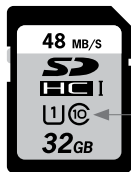

Carte mémoire de classe 10/UHS 1

## UTILISATION DES SUPPORTS DE MONTAGE GOPRO ET SUR TRÉPIED

- Faites glisser la plaque sur le corps de l'ActionPack jusqu'à ce que les languettes s'encliquètent en place.
- Pour la retirer, poussez les languettes vers l'intérieur, puis sortez-la.



Support de montage GoPro standard



## REMARQUES IMPORTANTES CONCERNANT L'ACTIONPACK RF-6H50

- Les voyants sur l'ActionPack restent allumés lorsqu'il est sous tension. Vous pourrez voir le niveau de charge restant sur l'ActionPack d'après le nombre de voyants allumés.
- L'ActionPack fournit du courant à la pile de la caméra, laquelle alimente ensuite la caméra. La charge de la pile de la caméra ne commencera pas à baisser tant que le bloc-piles ActionPack ne sera pas complètement déchargé.
- Lorsque l'ActionPack est sous tension et que la caméra est en mode Attente ou Lecture, l'affichage de la pile sur la caméra indiquera qu'il est en cours de charge.
- Lorsque l'ActionPack est sous tension et que la caméra est en mode Enregistrement, l'affichage de la pile sur la caméra n'indiquera pas qu'elle est en train de se charger bien qu'elle le soit; le pourcentage de charge de la pile restera le même ou augmentera lentement.
- Une fois que vous avez fini d'utiliser l'ActionPack, éteignez-le en appuyant sur le bouton d'alimentation pendant 2 secondes. Si vous omettez de le faire, il continuera de fournir du courant à la pile interne exactement comme le ferait un chargeur USB pour votre téléphone intelligent.
- Le fait de mettre l'ActionPack sous tension n'allume pas automatiquement la caméra; pour l'allumer, appuyez sur le bouton d'alimentation de la caméra.
- Le fait de mettre l'ActionPack hors tension n'éteint pas automatiquement la caméra; pour l'éteindre, appuyez sur le bouton d'alimentation de la caméra.
- Pour assurer un fonctionnement adéquat, il est nécessaire que la pile interne de la caméra soit installée pendant que vous utilisez l'ActionPack.
- L'ActionPack a été testé et approuvé conformément à la norme IP68 de l'IEC relative à la protection contre la poussière et l'eau. Le test en laboratoire a été effectué dans un réservoir d'eau sous pression, avec submersion pendant deux heures, à une profondeur simulée de 33 pi (10 m).



## ALIMENTATION INTERMÉDIAIRE

L'alimentation intermédiaire vous permet d'enregistrer à l'infini fin tout en gardant la pile chargée.

1. Ouvrez la porte du port micro-USB comme on l'indique à la page 4.
2. Branchez le câble micro-USB sur une source de courant telle qu'un chargeur USB pour la voiture, un chargeur mural ou un bloc d'alimentation.
3. Il n'est pas nécessaire d'appuyer sur le bouton d'alimentation de l'ActionPack, car il se met en marche automatiquement.
4. Utilisez la caméra comme vous le feriez normalement.

## RETRAIT DE LA CAMÉRA DE L'ÉTUI DE L'ACTIONPACK APRÈS UNE UTILISATION DANS L'EAU

1. Inspectez visuellement la caméra et essuyez toute trace d'eau restante avant d'ouvrir l'étui.
2. Tenez la caméra de façon que le côté où se trouve le bouton d'alimentation soit orienté vers le bas.
3. Déverrouillez l'étui et faites pivoter le cadre en l'éloignant de la caméra.
4. Retirez la caméra en veillant à ce que le côté du port USB soit toujours orienté vers le bas.
5. Inspectez visuellement la caméra du côté du port USB C pour vous assurer qu'il ne reste pas d'eau. S'il en reste, essuyez-la immédiatement.

## ENTRETIEN DU BLOC-PILES LONGUE DURÉE DE L'ACTIONPACK

- 1. Avant de l'utiliser, surtout si vous prévoyez l'utiliser dans l'eau, inspectez visuellement l'ActionPack pour vous assurer qu'il n'y a pas de poussière, de saleté ou autre élément pouvant nuire à son étanchéité.
- 2. Si vous utilisez l'ActionPack dans l'eau salée, nettoyez la surface autour des ports USB-C et micro-USB à l'aide d'un chiffon humide (sans charpie), puis asséchez-le complètement.
- **NE PLONGEZ PAS L'ACTIONPACK DANS L'EAU SANS QUE LA CAMÉRA SOIT EN PLACE ET QUE LE LOQUET SOIT BIEN FERMÉ, CAR SINON VOUS RISQUERIEZ DE CAUSER DES DOMMAGES PERMANENTS.**

## ACTIONPACK RF-6H50

### SPÉCIFICATIONS :

- Pile au lithium-ion de 5000 mAh (18 Wh)
- Entrée micro-USB : 5V c.c., 2A (10 W)
- Sortie USB-C : 5V c.c., 2A (10W) Max
- Puissance de sortie de la pile : 3,6 V c.c.
- Poids et dimensions : 139g | 35mm X 91mm X 84mm



Year Warranty  
Garantía de un año  
Garantie d'un an



Veillez  
recycler



Nous voulons que vous ayez la meilleure expérience possible lorsque vous utilisez nos produits, et nous sommes prêts à vous aider si vous avez des questions ou des problèmes à nous soumettre. Vous pouvez joindre le Soutien technique à l'adresse [techsupport@mizco.com](mailto:techsupport@mizco.com). Veuillez prévoir jusqu'à un jour ouvrable avant d'obtenir une réponse par courriel.

### **RENSEIGNEMENTS CONCERNANT LA GARANTIE DES PRODUITS DIGIPOWER, UNE DIVISION DE MIZCO INTERNATIONAL, INC.**

La responsabilité de Mizco relativement à cette garantie se limite uniquement à la réparation ou au remplacement, à son gré, de tout produit qui se révèle défectueux pendant une utilisation normale pour une période d'un (1) an à compter de la date d'achat. Cette garantie ne s'applique pas dans le cas de dommage ou de panne découlant d'un

mauvais usage, de négligence, d'accident, de modification, d'abus, d'installation inadéquate ou de mauvais entretien. Cette garantie ne s'applique pas à l'équipement utilisé avec ce produit. Si, au cours de la période de garantie d'un an suivant l'achat, le produit tombe en panne à cause de défauts de matériel ou de fabrication, veuillez communiquer avec le Soutien technique au numéro 1 800 838-3200 entre 9 h et 18 h (HNE), du lundi au vendredi, pour obtenir un numéro d'autorisation de retour de marchandise (RMA) et les instructions d'expédition. Pour un service plus rapide, assurez-vous d'avoir en main une copie du reçu d'achat de votre produit sur lequel apparaissent le numéro de modèle, la date et le lieu d'achat. Cette garantie vous confère des droits légaux spécifiques, et vous pouvez aussi avoir d'autres droits pouvant varier d'un état ou d'une province à l'autre.



Rendez-vous sur : **[www.digipowersolutions.com](http://www.digipowersolutions.com)**

2018 Mizco International, Inc. Avenel, New Jersey.

Tous droits réservés.

Courriel : **[digipowersolutions@mizco.com](mailto:digipowersolutions@mizco.com)**

DigiPower est une marque de commerce enregistrée  
de Mizco International, Inc.



Item No. RF-6H50  
Item No. RF-6H50KIT

GUÍA DEL USUARIO

 **digipower**<sup>®</sup>

# BATERÍA RECARGABLE ACTIONPACK

Potencia de alta capacidad para  
**GoPro<sup>®</sup> HERO7 BLACK, HERO6 BLACK,  
HERO5 BLACK, HERO**

## PREPARACIÓN DE LA CÁMARA PARA SU USO CON EL ACTIONPACK

Es necesario retirar la tapa del compartimento de USB en los dispositivos para que la cámara pueda conectarse al ActionPack. La tapa USB está diseñada para ser retirada y vuelta a colocar de manera segura en la cámara, según sea necesario.

1. Abra la tapa USB del lado derecho de la cámara.
2. Con la tapa abierta en un ángulo de 90° respecto del cuerpo de la cámara, jale suavemente hacia abajo en un ángulo de 45° para retirarla.
3. Guarde la tapa en un lugar seguro; la necesitará cuando no use el Action Pack en la cámara.



## CÓMO USAR EL ACTIONPACK EN 4 PASOS FÁCILES

1. Abra la carcasa del ActionPack haciendo presión sobre el broche de seguridad (este broche se encuentra hacia la parte media/superior del ActionPack).
2. Mueva el broche de seguridad y el marco pivotante hacia la izquierda para poder instalar la cámara GoPro.
3. Deslice la cámara GoPro hacia la derecha para que se conecte CON FIRMEZA con el enchufe tipo C del ActionPack. Luego, cierre la carcasa.
4. Asegure el cierre del estuche. **ES MUY IMPORTANTE QUE SE CIERRE PERFECTAMENTE EL CIERRE DEL ESTUCHE. DE LO CONTRARIO, EL PRODUCTO NO SERÁ IMPERMEABLE.**

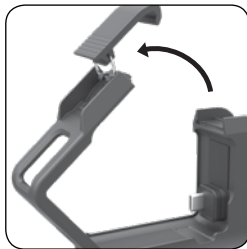

## CÓMO CARGAR EL ACTIONPACK

1. El puerto de carga micro USB se encuentra detrás de la tapa redonda, del lado del ActionPack.
2. Lleve la tapa a la posición de apertura ("desbloqueado") como se muestra en la imagen.
3. Retire la tapa.
4. Inserte el cable de carga micro USB incluido.





5. Para una carga más rápida, use una fuente de alimentación de 2 amperios (10 vatios) (no incluida).
6. Si la cámara está instalada en el ActionPack, su batería interna también se cargará.
7. ES MUY IMPORTANTE QUE CIERRE PERFECTAMENTE LA TAPA DEL MICRO USB DESEPUÉS DE REALIZAR UNA CARGA. DE LO CONTRARIO, EL PRODUCTO NO SERÁ IMPERMEABLE.
8. Mantenga presionado el botón de encendido por 2 segundos para encender el ActionPack. Manténgalo presionado durante 2 segundos para apagarlo.



## INDICADOR DE ESTADO DE LA CARGA

PANEL DE LUCES DEL ESTADO	ESTADO DE LA CARGA
Una luz LED parpadea	Menos del 25%
Una luz LED encendida, la siguiente luz LED parpadea	25% - 50%
Dos luces LED encendidas, la siguiente luz LED parpadea	50% - 75%
Tres luces LED encendidas, la última luz LED parpadea	75% - 100%
Las cuatro luces LED están encendidas	La carga está completa

Cuando el ActionPack tiene carga completa, las 4 luces LED permanecerán encendidas.

Al usar un cargador de 1 amperio, la batería de la cámara se cargará primero. La luz LED n° 1 parpadeará por un largo tiempo hasta que la batería interna esté completamente cargada; luego, empezará a cargarse el ActionPack.



El porcentaje de carga por luz LED es un valor aproximado. Es mejor esperar hasta que las cuatro luces LED estén encendidas; entonces, la unidad estará completamente cargada.

## INDICADOR DE NIVEL DE CARGA DE LA BATERÍA

PANEL DE LUCES DEL ESTADO	NIVEL DE CARGA DE LA BATERÍA
Una luz LED parpadea	Muy bajo, necesita recargarse pronto
Una luz LED está encendida	Menos del 25%
Dos luces LED están encendidas	25% - 50%
Tres luces LED están encendidas	50% - 75%
Las cuatro luces LED están encendidas	75% - 100%

## PARA VERIFICAR EL NIVEL DE CARGA DE LA BATERÍA



Para verificar el nivel de carga, oprima el botón de encendido.

## TIEMPO DE CARGA (SUPONIENDO QUE LA BATERÍA DE LA CÁMARA Y EL ACTIONPACK ESTÁN COMPLETAMENTE DESCARGADOS)

Fuente de energía (no incluida)	Cámara instalada	Cámara no instalada
1 Amp (5 vatios)	La cámara carga primero y luego el ActionPack. El tiempo total de carga es de aproximadamente 6 horas con 45 minutos.	Tiempo de carga del ActionPack 5 horas 45 minutos
2 Amp (10 vatios)	La cámara y el ActionPack se cargan al mismo tiempo. El tiempo total de carga es de aproximadamente 3 horas con 45 minutos.	Tiempo de carga del ActionPack 3 horas 15 minutos

**TIEMPO DE USO APROXIMADO DEL ACTIONPACK RF-6H50**

<b>RF-6H50</b>		
<b>RESOLUCIÓN</b>	<b>ESTADO DEL WiFi</b>	<b>TIEMPO TOTAL</b>
720/30FPS	DESACTIVADO	9 HORAS
1080/60FPS	DESACTIVADO	8 HORAS
4K/30FPS	DESACTIVADO	6 HORAS

Se requiere una tarjeta de memoria clase 10/UHS 1 para el mejor desempeño.

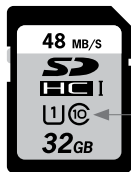

Tarjeta de memoria clase 10/UHS 1

## PARA USAR LOS SOPORTES PARA GOPRO Y TRÍPODES

- Deslice la placa en el cuerpo del ActionPack hasta que las pestañas se traben en su lugar
- Para retirar, empuje las pestañas hacia adentro y deslice la placa de montaje hacia afuera.



Las monturas se deslizan para insertarlos y se traban en su lugar

Montaje GoPro estándar



Montaje de trípode estándar con rosca de 1/4" de 20 hilos

## NOTAS IMPORTANTES ACERCA DEL ACTIONPACK RF-6H50

- Las luces LED del ActionPack permanecen encendidas cuando el ActionPack está encendido. Esto le indicará el nivel de carga remanente en el ActionPack de acuerdo con la cantidad de luces LED encendidas.
- El ActionPack suministra alimentación a la batería de la cámara, la que a su vez alimenta a la cámara. El nivel de la batería de la cámara no comenzará a bajar hasta que la batería del ActionPack se haya descargado por completo.
- Con el ActionPack encendido y la cámara en modo de reserva o de reproducción, la pantalla de la batería en la cámara indicará que se está cargando.
- Con el ActionPack encendido y la cámara en modo de grabación, la pantalla de la batería en la cámara no indicará que se está cargando, aunque siga haciéndolo. El porcentaje de carga de la batería seguirá siendo el mismo o aumentará lentamente.
- Cuando termine de usar el ActionPack, apáguelo presionando el botón de encendido durante 2 segundos. Si no lo hace, se seguirá suministrando alimentación a la batería interna de la misma manera que un cargador USB proporcionaría alimentación a su Smartphone.
- Encender el ActionPack no enciende la cámara; use el botón de encendido de la cámara para ello.
- Apagar el ActionPack no apaga la cámara; use el botón de encendido de la cámara para ello.
- Para su funcionamiento adecuado, es necesario que la batería interna de la cámara esté instalada mientras se usa el ActionPack.
- El ActionPack ha sido probado y aprobado según el estándar IEC IP68 para entrada de agua y polvo. Pruebas de laboratorio realizadas en un tanque de agua presurizado para una inmersión de 2 horas simularon una profundidad de 33 pies (10 metros).

## **ALIMENTACIÓN DIRECTA**

1. Abra la tapa del puerto micro USB como se indicó en la página 4.
2. Conecte el cable micro USB a una fuente de alimentación, como un cargador USB para auto móviles, un cargador de pared o un banco de energía.
3. No es necesario que presione el botón de encendido del ActionPack; este comienza a funcionar automáticamente.
4. Opere la cámara como lo haría normalmente.

## **RETIRE LA CÁMARA DEL ESTUCHE DEL ACTIONPACK DESPUÉS QUE HAYA ESTADO EN EL AGUA**

1. Inspeccione visualmente la cámara; seque todo residuo de agua hallado antes de abrir el estuche.
2. Sostenga la cámara de modo que el lado con el botón de encendido mire hacia abajo.
3. Abra la carcasa y aleje el marco pivotante de la cámara.
4. Retire la cámara con el lado del puerto USB todavía mirando hacia abajo.
5. Inspeccione visualmente para ver si hay agua alrededor del puerto USB C de la cámara. Seque inmediatamente de haber restos de agua.

## CUIDADOS DE LA BATERÍA EXTENDIDA ACTIONPACK

- 1. Antes de usar, y especialmente si planea usarlo en el agua, inspeccione visualmente el ActionPack para ver si hay polvo, suciedad o cualquier cosa que pudiera afectar su capacidad para mantener un sello impermeable.
- 2. Si el ActionPack se usa en agua salada, limpie las áreas alrededor del puerto USB-C y del puerto micro USB con un paño húmedo y limpio (libre de pelusa). Seque por completo.
- **NO SUMERJA EL ACTIONPACK EN AGUA SIN LA CÁMARA EN SU LUGAR Y EL BROCHE CERRADO. DE LO CONTRARIO, PODRÍA HABER DAÑOS PERMANENTES.**

## ACTIONPACK RF-6H50

### ESPECIFICACIONES:

- Batería de iones de litio de 5000mAh (18Wh)
- Entrada micro USB: 5 V C.C., 2 A (10 W)
- Salida USB-C: 5 V C.C., 2A (10W) Max
- Salida de la batería: 3.6 V C.C.
- Peso y dimensiones: 4.9 oz (139g) | 1.37" x 3.5" x 3.3" (35mm x 91mm x 84mm)



**Year Warranty**  
Garantía de un año  
Garantie d'un an



Por favor  
recicle.





Queremos que usted tenga la mejor experiencia posible al usar nuestros productos, y estamos a sus órdenes para ayudarle con cualquier pregunta o problema. Puede contactar al departamento de asistencia técnica a [techsupport@mizco.com](mailto:techsupport@mizco.com). Espere hasta un día de trabajo para recibir una respuesta por correo electrónico.

### **INFORMACIÓN SOBRE LA GARANTÍA PARA LOS PRODUCTOS DIGIPOWER, UNA DIVISIÓN DE MIZCO INTERNATIONAL, INC.**

La responsabilidad de Mizco con lo que respecta esta garantía limitada se limita exclusivamente a la reparación o el reemplazo, a su discreción, de cualquier producto que falla durante su uso normal por parte del consumidor durante un periodo de un año a partir de la fecha de compra. Esta garantía no abarca daños o fallas que pudieran resultar de su mal uso, descuido, accidente, modificación, abuso, o la instalación o mantenimiento no apropiado. Esta garantía no se extiende a daños a

los equipos utilizados con el producto. Si en cualquier momento durante el periodo de un año después de la compra del producto, éste falla debido a un defecto de materiales o fabricación, comuníquese con el departamento de soporte técnico al 800-838-3200 entre las 9 a.m. y 6 p.m. de lunes a viernes Hora del Este, para obtener un número de RMA e instrucciones para enviarlo de regreso. Para un servicio más rápido, tenga a la mano una copia del recibo del producto con el número de modelo y la fecha y lugar de compra. Esta garantía le da derechos legales específicos, y también podría tener otros derechos que varían en ciertos estados o provincias.



Visite: **[www.digipowersolutions.com](http://www.digipowersolutions.com)**

2018 Mizco International, Inc. Avenel, New Jersey.

Todos los derechos reservados. correo

electrónico: **[digipowersolutions@mizco.com](mailto:digipowersolutions@mizco.com)**

Refuel por DigiPower es una marca comercial registrada  
de Mizco International, Inc.