

digipower
HIGH PERFORMANCE
MICROPHONE



Quick Guide Item No. DP-DM15F

English

Product diagram

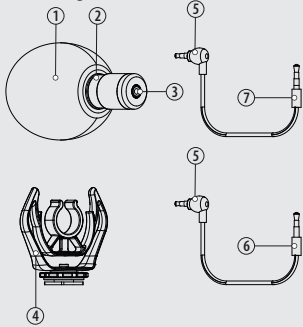

1. Windscreen
2. Microphone
3. 3.5mm jack
4. Shock absorbing holder and mount
5. 3.5mm 90 degree plug for microphone
6. TRS plug used for cameras (2 black rings)
7. TRRS plug used for Smartphones (3 black rings)

English

USING THE MICROPHONE WITH A PHONE

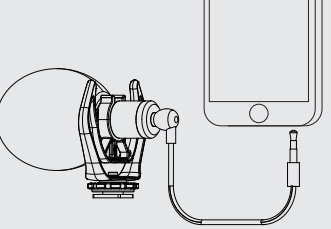

- Lift the arm on the Smartphone holder and slide your Smartphone in, release the spring-loaded arm.
- Slide the microphone holder into the Smartphone holder shoe at top.
- Using the TRRS cable (the straight plug with 3 black rings), connect the straight plug to your Smartphone and the 90 degree end to the microphone.

English

USING THE MICROPHONE WITH A DSLR OR MIRRORLESS CAMERA WITH SHOE

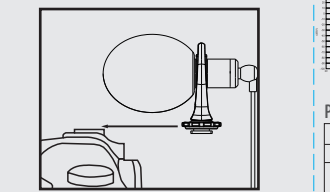

- Slide the microphone holder into the shoe at the top of the camera

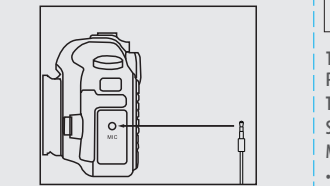

- Using the TRS cable (the straight plug with 2 black rings), connect the straight plug to your camera and the 90 degree end to the microphone.

English

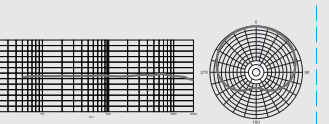

Product specifications

Polar pattern:	Cardioid
Frequency Response:	50-20KHz
Sensitivity:	-32dB +/-3dB 0dB=1V/Pa,1KHz
Signal to Noise Ratio:	60dB
Plug:	3.5mm TRS and TRRS connectors

TROUBLESHOOTING

- Problem:**
The microphone isn't working.
- Solution:**
Make sure you are using the correct audio connector.
- For Smartphone, tablet or Mac, use the 3.5mm straight cable.
 - For DSLR/Mirrorless cameras, use the 3.5 mm coiled cable.

English

Problem:
• Too much ambient noise is being picked up by the microphone.

Solution:
• Make sure that the microphone is as close as possible to the subject.
• A certain amount of ambient noise is unavoidable in loud environments.

Questions? Problems? Picked up the wrong item? Before returning to the Store, please give our customer service team a chance to help.

email us at TechSupport@Mizco.com for a seamless and speedy resolution.



Mizco International, Inc.
Cranford, New Jersey
All rights reserved.
DIGIPOWER is a registered trademark of Mizco International Inc.

English

WARRANTY INFORMATION FOR DIGIPOWER PRODUCTS, A DIVISION OF MIZCO INTERNATIONAL, INC.

We warrant all Digipower branded products against defects in material and workmanship for two years from the original date of purchase. At our option, we shall repair or replace the defective unit covered by this warranty. Please retain the dated sales receipt as evidence of the date of purchase in order to obtain any warranty service. This warranty is void if the product has been handled or used in any manner which is inconsistent with the instructions accompanying the product or the intended use of the product. This warranty does not cover any damage due to accident, misuse, abuse, or negligence. This warranty does not extend to equipment used with the product. This warranty is valid only if the product is used on a compatible device as specified on or attached to the product package. To verify compatibility, please check the product package for details or visit: www.DigiPowerSolutions.com.

Repair or replacement, as provided under this warranty, is your exclusive remedy. We shall not be liable for any incidental or consequential damages. Digipower hereby expressly disclaims any and all implied warranties of merchantability and fitness for a particular purpose.

Some states/countries do not allow the exclusion or limitation of incidental or consequential damages, so the above limitation or exclusion may not apply to you. Some states/countries do not allow limitations on implied warranties, so the above limitation may not apply to you. This warranty gives you specific legal rights, and you may also have other rights that vary from state to state and country to country.

English

For disposal in countries outside of the European Union This symbol is only valid in the European Union (EU). If you wish to discard this product please contact your local authorities or dealer and ask for the correct method of disposal.

This symbol means that the product cannot be disposed of with normal household waste (2012/19/EU).

1. old devices can be returned free of charge to suitable collection points.
2. these are collected there professionally or prepared for reuse. Old appliances may contain harmful substances that can harm the environment and human health. The raw materials contained can contribute to environmental protection through their recycling.
3. the deletion of personal data on the waste equipment to be disposed of must be carried out by the end user on his own responsibility.

digipower
HIGH-PERFORMANCE
MIKROFON



Bedienungsanleitung Produkt Nummer: DP-DM15F

Deutsche

PRODUKT DIAGRAMM

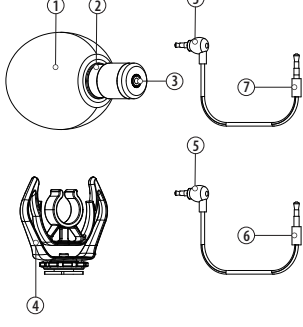

1. Windschutz
2. Mikrofon
3. 3.5 mm Anschluss
4. Stoßdämpfende Halterung
5. 3.5mm 90 Grad Stecker für das Mikrofon
6. TRS Stecker für Kameras (2 schwarze Ringe)
7. TRRS Stecker für Smartphones (3 schwarze Ringe)

Deutsche

DAS MIKROFON MIT EINEM SMARTPHONE BENUTZEN

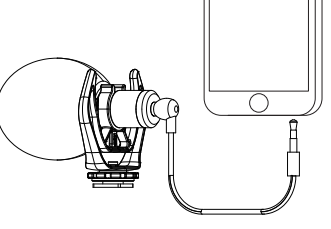

- Ziehe die Smartphone-Halterung an beiden Enden auseinander bis das Smartphone passt.
- Schiebe den Schuh des Mikrofones in den Blitzschuh Adapter.
- Verbinden Sie das Mikrofon mit dem TRRS Stecker an das Smartphone.

Deutsche

DAS MIKROFON MIT EINER KAMERA BENUTZEN

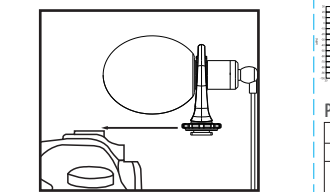

- Schiebe das Mikrofon in den Blitzschuh Adapter an der Kamera

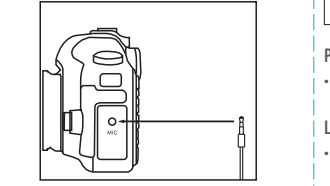

- Verbinden Sie das Mikrofon mit dem TRS Stecker an die Kamera.

Deutsche

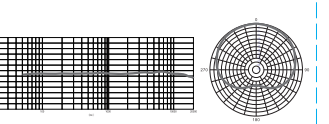

Produkt Spezifikationen

Polar Muster:	Cardioid
Frequenz Bandbreite:	50-20KHz
Sensibilität:	-32dB +/-3dB 0dB=1V/Pa,1KHz
Signal zu Geräusch Rate:	60 dB
Stecker:	3.5mm TRS und TRRS Adapter

Problem:
• Das Mikrofon funktioniert nicht.

Lösung:
• Für ein Smartphone, Tablet oder Mac, benutze das gerade 3.5 mm Kabel
• Für eine DSLR oder Mirrorless Kamera, benutze das gewundene 3.5mm Kabel

Deutsche

Problem:
• Viele Nebengeräusche
• Too much ambient noise is being picked up by the microphone.

Lösung:
• Rücken Sie näher an das Objekt.

Bei Fragen zum Produkt wenden Sie sich bitte an die Consutec GmbH (info@consutec.com).



Mizco International, Inc.
Cranford, New Jersey
Alle Rechte vorbehalten.

Digipower ist eine registrierte Marke von Mizco International, Inc.

Deutsche

HERSTELLERGARANTIE FÜR DIGIPOWER PRODUCTS, EIN UNTERNEHMEN DER MIZCO INTERNATIONAL, INC.

Wir gewährleisten für alle Produkte der Marke Digipower über einen Zeitraum von zwei Jahren ab dem ursprünglichen Kaufdatum, dass sie frei von Material- und Verarbeitungsmängeln sind. Mangelhafte Geräte, die unter diese Herstellergarantie fallen, werden wir nach eigener Wahl instand setzen oder austauschen. Bitte bewahren Sie den Kaufbeleg als Nachweis des Kaufdatums auf, um Garantieservice zu erhalten. Diese Herstellergarantie verfällt, wenn das Produkt auf eine Weise behandelt oder genutzt wird, die von den Bedienungsanweisungen zum Produkt oder vom vorgesehenen Zweck des Produkts abweicht. Nicht unter diese Herstellergarantie fallen Schäden aufgrund von Unfällen, missbräuchlicher oder fehlerhafter Verwendung oder Fahrlässigkeit. Diese Herstellergarantie gilt nur, wenn das Produkt mit einem kompatiblen Gerät genutzt wird, das auf der Produktpackung angegeben oder darin enthalten ist. Zur Prüfung der Kompatibilität sehen Sie bitte auf der Produktpackung nach oder besuchen Sie: www.DigiPowerSolutions.com.

Die Instandsetzung oder der Austausch nach Maßgabe dieser Herstellergarantie stellt Ihren einzigen Rechtsbehelf dar. Wir übernehmen keine Haftung für beläufig eintretende oder Folgeschäden jedweder Art. Digipower schließt insbesondere die konkludente Gewährleistung der Marktgängigkeit und der Eignung für einen bestimmten Zweck aus. Da in einigen Staaten oder Ländern der Ausschluss oder die Einschränkung der Haftung für beläufig eintretende oder

Deutsche

Folgeschäden nicht zulässig ist, ist die vorstehende Einschränkung bzw. der Ausschluss möglicherweise nicht auf Sie anwendbar.

Da in bestimmten Staaten und Ländern die Begrenzung der konkludenten Gewährleistung nicht zulässig ist, gilt die vorstehende Beschränkung möglicherweise nicht für Sie. Aus dieser Herstellergarantie erwachsen Ihnen bestimmte Rechte; Ihnen können weitere Rechte erwachsen, die von Staat zu Staat bzw. Land zu Land unterschiedlich sind.

Dieses Symbol bedeutet, dass das Produkt nicht mit dem normalen Hausmüll entsorgt werden kann (2012/19/EU).

1. Altgeräte können kostenlos an geeigneten Rücknahmestellen abgegeben werden.
2. Diese werden dort fachgerecht gesammelt oder zur Wiederverwendung vorbereitet. Altgeräte können Schadstoffe enthalten, die der Umwelt und der menschlichen Gesundheit schaden können. Enthaltene Rohstoffe können durch ihre Wiederverwertung einen Beitrag zum Umweltschutz leisten.
3. Die Löschung personenbezogener Daten auf den zu entsorgenden Altgeräten muss vom Endnutzer eigenverantwortlich vorgenommen werden.
4. Hinweise für Verbraucher in Deutschland: Die in Punkt 1 genannte Rückgabe ist gesetzlich vorgeschrieben. Sammel- und Rücknahmestellen in Deutschland: <https://www.stiftung-ear.de/>

digipower

MICROPHONE HAUTE PERFORMANCE



Guide rapide

Article n° DP-DM15F

Française

SCHEMA DU PRODUIT

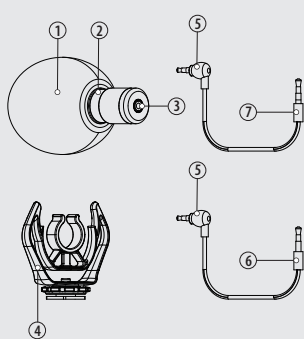

1. Pare-vent
2. Microphone
3. Prise jack 3,5 mm
4. Monture à support amortisseur
5. Fiche 3,5 mm à 90 degrés pour micro
6. Fiche TRS pour appareil photo (2 bandes noires)
7. Fiche TRRS pour téléphone portable (3 bandes noires)

Française

UTILISER LE MICROPHONE AVEC UN TÉLÉPHONE

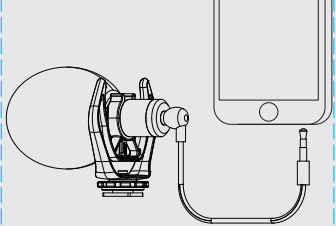

- Tirez le bras du support de téléphone vers le haut, enflez le téléphone portable à l'intérieur, puis laissez revenir le bras.
- Enflez le support de microphone dans la griffe sur le dessus du support de téléphone.
- Utilisez le câble TRRS (3 bandes noires sur la fiche droite). Branchez la fiche droite dans le téléphone et la fiche à 90 degrés dans le microphone.

Française

UTILISER LE MICROPHONE AVEC UN APPAREIL PHOTO NUMÉRIQUE REFLEX OU SANS MIROIR À GRIFFE

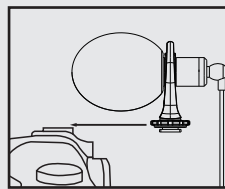

- Enflez le support de microphone dans la griffe sur le dessus.

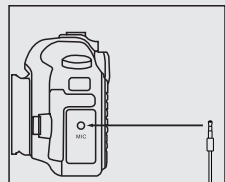

- Utilisez le câble TRS (2 bandes noires sur la fiche droite). Branchez la fiche droite dans l'appareil photo et la fiche à 90 degrés dans le microphone.

Française

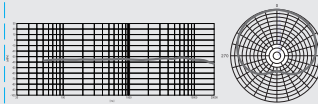

Caractéristiques du produit

Diagramme polaire :	Cardioïde
Bande passante :	50 Hz à 20 kHz
Sensibilité :	-32 dB +/- 3 dB, 0 dB = 1V/Pa, 1 kHz
Rapport signal/bruit :	60 dB
Prise :	Connecteurs TRS et TRRS 3,5 mm

DÉPANNAGE

Problème:

Le microphone ne fonctionne pas.

Solution:

- Assurez-vous d'utiliser le connecteur audio correct.
- Pour smartphone, tablette ou Mac, utilisez le câble droit de 3,5 mm.
- Pour les appareils photo DSLR/Mirrorless, utilisez le câble enroulé de 3,5 mm.

Française

Problème:

Le microphone capte trop de bruit ambiant.

Solution:

Vérifiez que le microphone est aussi proche que possible du sujet.

Des questions? Des problèmes?

Vous avez ramassé le mauvais article? Avant de REVENIR au magasin, laissez la chance à notre équipe du Service à la clientèle de vous aider.

email à TechSupport@Mizco.com pour que nous puissions corriger rapidement la situation.



digipower

Mizco International, Inc.
Cranford, New Jersey

Tous droits réservés.

DIGIPOWER est une marque de commerce enregistrée de Mizco International, Inc.

Française

RENSEIGNEMENTS SUR LA GARANTIE POUR LES PRODUITS DIGIPOWER, UNE DIVISION DE MIZCO INTERNATIONAL, INC.

La responsabilité de Mizco en ce qui concerne la présente garantie se limite à la réparation ou au remplacement, à son choix, de tout produit qui arrête de fonctionner lorsque le produit est utilisé de façon normale par le consommateur, pendant une période deux ans à compter de la date d'achat du produit. La présente garantie ne couvre pas les dommages ou défauts résultant de tout accident, mauvaise utilisation, négligence, modification, abus ou installation ou entretien inapproprié. Cette garantie ne s'étend pas à l'équipement utilisés avec le produit. Si en tout temps pendant la période deux ans au suivant l'achat, le produit cesse de fonctionner en raison de tout défaut lié aux matériaux ou à la fabrication, veuillez email TechSupport@Mizco.com pour obtenir un numéro d'autorisation. Pour un service plus rapide, assurez-vous d'avoir une copie du reçu d'achat de votre produit sur lequel est indiqué le numéro de modèle, ainsi que la date et l'endroit où le produit a été acheté. La présente garantie vous

Française

donne des droits spécifiques reconnus par la loi. Vous pouvez également avoir d'autres droits qui varient en fonction des États ou des provinces où vous vous trouvez.

 Ce symbole signifie que le produit ne peut pas être jeté avec les ordures ménagères (2012/19/UE).

1. Les appareils usagés peuvent être retournés gratuitement à des points de collecte appropriés.
2. Là, ils font l'objet d'une collecte professionnelle ou sont préparés en vue de leur réutilisation. Les appareils usagés peuvent contenir des substances nocives pour l'environnement et la santé humaine. Le recyclage des matières premières qu'ils contiennent peut contribuer à la protection de l'environnement.
3. L'effacement des données personnelles sur les équipements usagés mis au rebut relève de l'entière responsabilité de l'utilisateur final.
4. Informations pour les consommateurs en France : Le retour indiqué au point 1 est exigé par la loi. Points de collecte et de retour en France : <https://www.ademe.fr/lademe>