



myxfitness®

Product Manual/Manuel du produit



# Contents

<b>SAFETY INFORMATION</b>	<b>3</b>	<b>HEART RATE MONITOR SETUP</b>	
Notices	4	Charging the Battery	18
<b>PRODUCT OVERVIEW</b>	<b>5</b>	Using Your Heart Rate Monitor	18
<b>PRODUCT FEATURES</b>		<b>TABLET SETUP</b>	
MYX Bike Features	6	Powering on the Tablet	19
MYX Tablet Features	7	Connecting to the Internet	19
<b>HARDWARE SETUP</b>		<b>CARING FOR YOUR MYX</b>	
Moving the Bike	8	Maintenance	20
Tablet Disassembly	9	Cleaning	20
Tablet Assembly	10	Warnings and Cautions	21
Connecting the Power Cord	11	Certifications	21
Adjusting Seat and Handlebar Height	12	<b>LIMITED PRODUCT WARRANTY</b>	<b>22</b>
Adjusting Seat and Handlebar Depth	13	<b>APPENDIX</b>	
Mounting and Dismounting	14	Contact	26
Adjusting Resistance	14		
Using Pedal Clips and Cage	15		
Maintaining Your Pedals	16		
<b>SPEED SENSOR</b>	<b>17</b>		

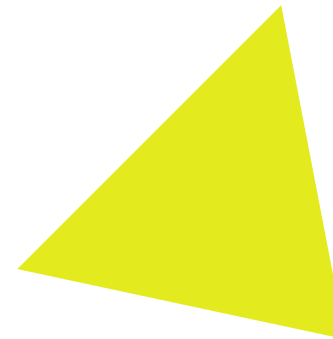

# Safety Information

**⚠ WARNING** Carefully read and follow all safety and other instructions in this manual before using the product. Failure to do so may result in death or serious injury to you and/or others:

- Consult your physician and receive approval to proceed before beginning any exercise. Stop exercising if you feel pain or tightness in your chest, become short of breath, or feel faint, and consult your physician immediately.
- **Weight Limitation.** The product is not intended to be used by persons over 350 lbs (159 kgs).
- **Height Restrictions.** Users must be at least between 4'11" and 6'8" tall.
- **Age Restrictions.** Children under the age of 13 must not use the product. For persons between 13 and 18 years of age, you must consult and receive approval from both your physician and parent/guardian before beginning.
- **Emergency Stopping:** To stop the bike and flywheel immediately, push down and hold the resistance knob. This acts as an emergency brake.
- Keep children, pets and any other obstacles away from the product at all times.
- Keep hands, loose clothing, shoelaces, and accessories away from moving parts. Do not insert objects into any crevices or openings on the product.
- Position the product with a minimum of 24 inches (approx. 0.61 meters) of clearance on all sides for safety and to allow for ease of mounting and dismounting.
- Use caution when mounting and dismounting. Do not dismount until the pedals come to a complete stop. Mounting or dismounting while pedals are moving can seriously injure the user.
- This product is not intended to be used by persons with reduced physical, sensory, or mental capabilities or lack of experience and knowledge.
- If you have a pacemaker or other implanted electronic device, consult your physician before using a wireless chest strap or other telemetric heart rate monitor.
- This product must be set up and operated on a solid level surface.
- Do not use the product until it has been fully assembled and inspected for correct performance in accordance with this manual. Do not alter the design or functionality of the product, as it could compromise user safety.
- Inspect the product thoroughly prior to each use (such as for wear or damage) to ensure it is functioning correctly and perform regular maintenance for optimal performance and longevity. Replace damaged or worn parts immediately and do not use the product until repairs are performed.
- Always adjust the seat and handlebars to your personal requirements before each use to avoid injury.
- The product is intended to be used with SPD-compatible clips. Do not use any other type of clips. You must wear shoes during use; never use the product with bare feet or while only wearing socks
- The product is for indoor use only. Do not store the product outdoors, near water or at high humidity levels. Do not operate the product in damp or wet locations.
- The product is for home use only. Do not use in a commercial setting.
- Use the product only for its intended purpose. Perform MYX bike exercises and use MYX bike content only with the MYX bike.
- To reduce the risk of electrical shock, always unplug the product before attempting any preventative maintenance or cleaning activity.
- Metrics and values presented on screen, such as heart rate, cadence and resistance may be inaccurate. Please use them for reference only.
- Keep this manual for future reference.

# Notices

- Changes or modifications to this product not expressly approved by the party responsible for compliance could void the user's authority to operate the equipment.
- This device complies with part 15 of the FCC Rules. Operation is subject to the following two conditions: (1) This device may not cause harmful interference, and (2) this device must accept any interference received, including interference that may cause undesired operation.

**Note:** This equipment has been tested and found to comply with the limits for a Class B digital device, pursuant to part 15 of the FCC Rules. These limits are designed to provide reasonable protection against harmful interference in a residential installation. This equipment generates, uses and can radiate radio frequency energy and, if not installed and used in accordance with the instructions, may cause harmful interference to radio communications. However, there is no guarantee that interference will not occur in a particular installation. If this equipment does cause harmful interference to radio or television reception, which can be determined by turning the equipment off and on, the user is encouraged to try to correct the interference by one or more of the following measures:

1. Reorient or relocate the receiving antenna.
  2. Increase the separation between the equipment and receiver.
  3. Connect the equipment into an outlet on a circuit different from that to which the receiver is connected.
  4. Consult the dealer or an experienced radio/TV technician for help.
- This device contains license-exempt transmitter(s)/receiver(s) that comply with Innovation, Science and Economic Development Canada's license-exempt RSS(s). Operation is subject to the following two conditions: (1) This device may not cause interference, and (2) this device must accept any interference, including interference that may cause undesired operation of the device.

# Product Overview

## SPECIFICATIONS

Weight	150 lbs (68 kg)
Width	21" (53 cm)
Length	55" (140 cm)
Height	47" (119 cm)
Max User Weight	350 lbs (159 kg)
Required User Height	4'11" - 6'8"

## WHAT YOU GET:

- MYX Bike with Tablet
- Tool Kit
- Heart Rate Monitor
- USBC to USBA Adapter

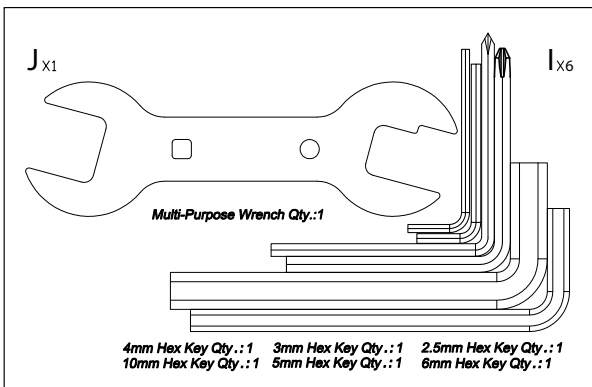

Tool Kit Card

# MYX Bike Features





# MYX Tablet Features



# Hardware Setup

## MOVING THE BIKE

**⚠ WARNING** This product must be set up and operated on a solid level surface. If your bike is not level, adjust the four leveling feet located on the underside of the front and rear legs (see figure 4) until all four feet are evenly contacting the floor.

**⚠ CAUTION** Use two people to move the product, since it weighs over 150 lbs (68 kgs). Remove the tablet (see page 9) when moving the bike to help protect it from damage.

1. Have one person lift the rear stabilizer to tilt the bike forward onto the transport wheels, while the other person holds the handlebars.
2. Roll the bike forward to the new location.
3. Lower the rear stabilizer to the floor.
4. Unscrew leveling feet if needed to prevent rocking on uneven floors.

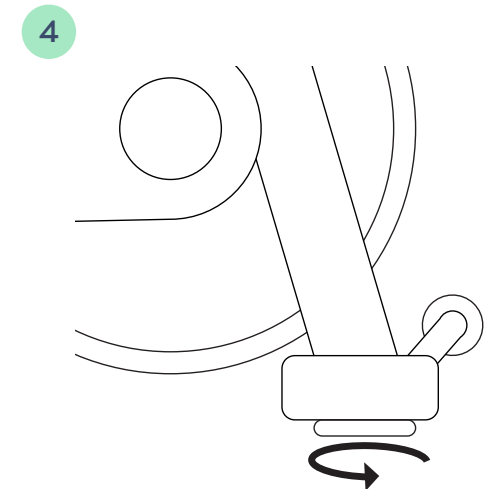
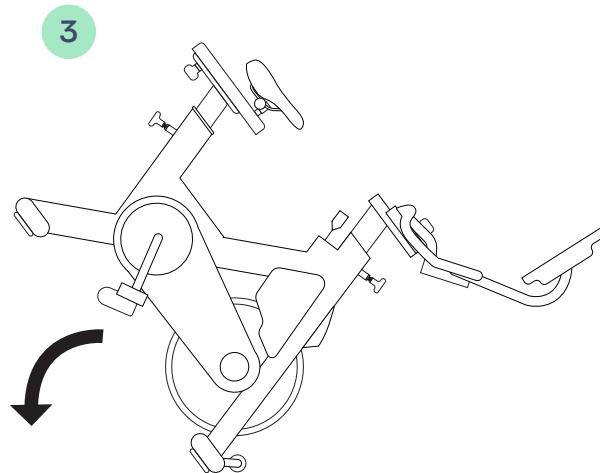
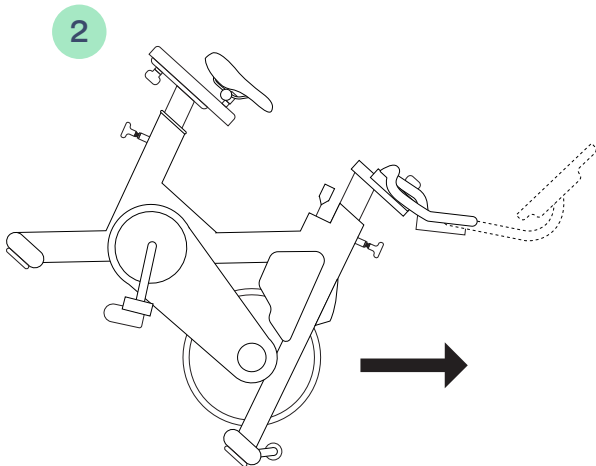
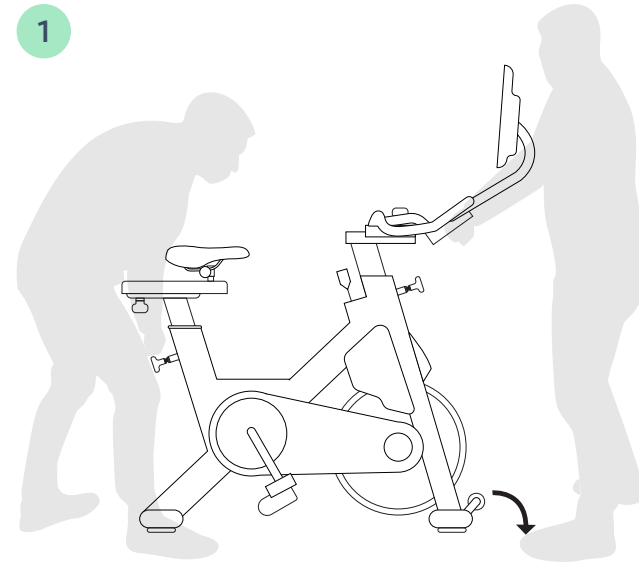



## TABLET DISASSEMBLY

Your tablet will be assembled by the setup team, but it can be easily removed and reattached for ease of transportation later.

**⚠ CAUTION** Use two people to remove or reattach the tablet and mounting arm.

1. Remove the plastic covers to reveal the four 4 mm mounting screws. Have one person support the tablet while the other person uses the Phillips screwdriver to remove the four 4 mm screws at the back of the tablet.
2. Lift off the tablet and set the screws aside.
3. Have one person support the mounting arm, while the other loosens and removes the two M8x25 screws.
4. Remove the mounting arm and the oval mounting plate.

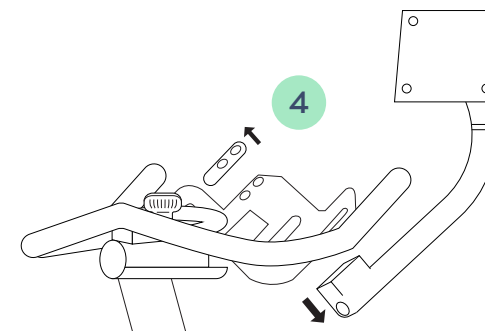
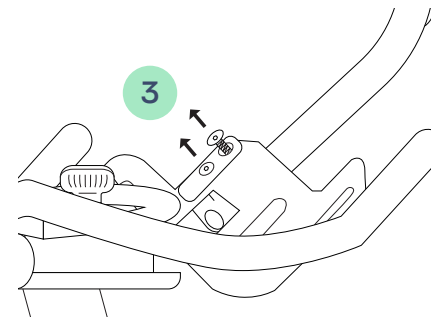
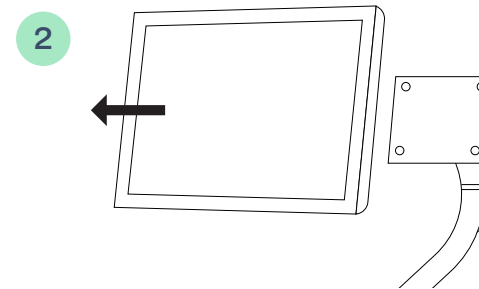
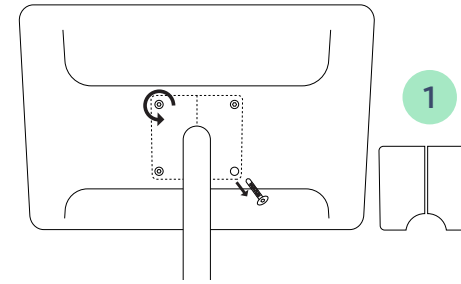

## TABLET ASSEMBLY

The tablet should only be attached once the bike is in place, and should be removed and reattached for ease of transportation.

**⚠ CAUTION** Use two people to remove or reattach the tablet and mounting arm.

### Attaching the Mounting Arm

1. Align the oval mounting plate with the two holes at the center of the bottle holder bracket.
2. Align the mounting arm below the bottle holder bracket.
3. Ensure that the mounting arm is perfectly straight once attached.
4. Insert and tighten two M8x25 countersink screws through the oval plate, bracket holes, and into the holes on the mounting arm. Tighten with a 5 mm hex key.

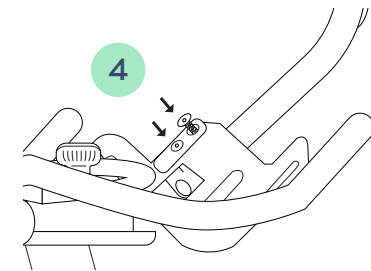
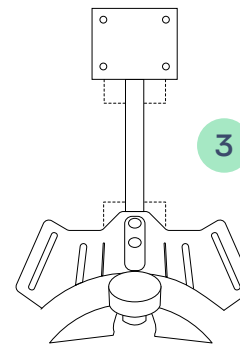
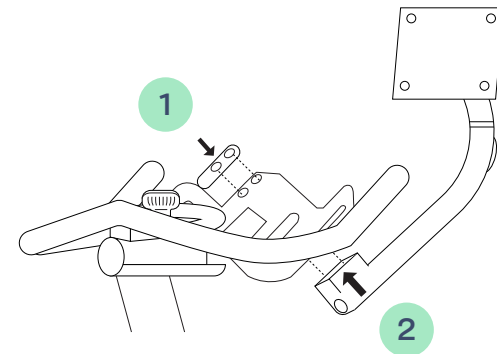

### Assembling the Tablet

1. Locate the four screws removed from the back of the tablet.
2. Align the tablet with the 4-hole plate at the top of the mounting arm.
3. Insert the four screws back through the plate and into the mounting holes in the back of tablet and tighten with a Philips screwdriver.
4. Snap the plastic cover over the square plate to conceal the mounting screws.

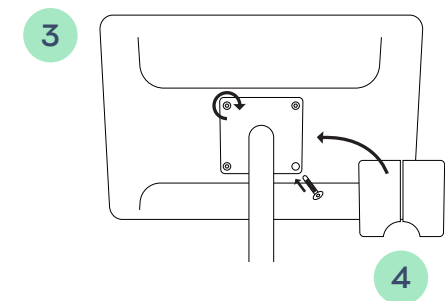
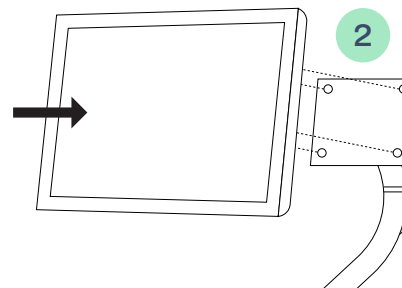

## CONNECT THE 3-PIECE POWER CORD TO THE TABLET

1. Pull down and remove the blue plastic plug from the elbow of the mounting arm.
2. Find the top end of the internal power cord showing through the top of the Handlebar Post (under the handlebars). Thread the cord through the hollow mounting arm from the bottom and through the hole at the bend in the arm.
3. Pull the wire through the elbow hole and connect it to the tablet, allowing 8-10" of slack so the tablet can swivel freely. Replace the plastic plug in the elbow.
4. Connect the male end of the power brick (transformer with 6' cord) into the female plug-in below the flywheel (center of front stabilizer base).
5. Plug one end of the wall cord (6 ft cord) into the power brick and the other end to a grounded 120V wall outlet.

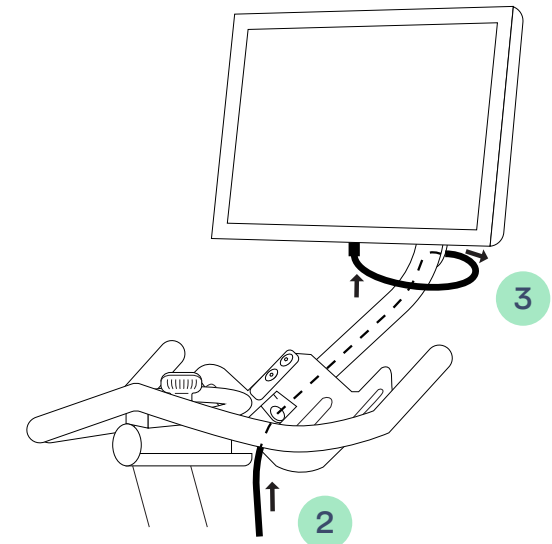
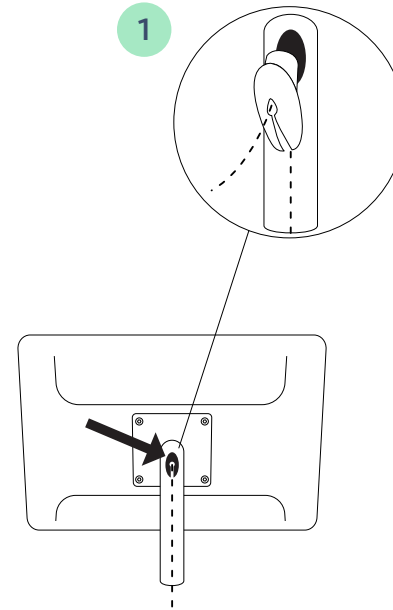

Cord and Power Brick are in the Tablet Box

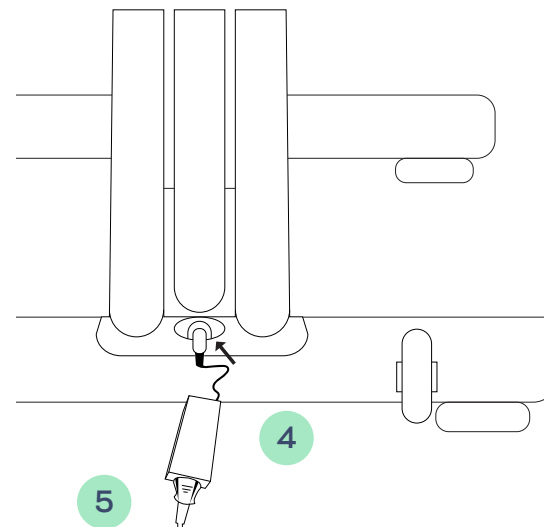

Power Brick Plugs in here. Connect one end of the wall cord to the Power Brick and the other end into grounded wall outlet.

## ADJUSTING SEAT AND HANDLEBAR HEIGHT

Seat and handlebars can be raised and lowered with the adjustment pins at the front and rear of the bike frame, shown in the diagram on page 6.

**⚠ CAUTION** Adjust the seat and handlebars with two people due to the weight of the handlebars with tablet attached.

1. Turn pins counterclockwise to unscrew.
2. If adjusting the handlebars, have your assistant support the weight of the handlebars from beneath.
3. Pull the pin outward and have raise or lower the post.
4. Release the pin so it locks into the post at the desired height, and tighten the knob to secure it in place.

**⚠ CAUTION** Ensure power cord is out of the way when adjusting the height.

**⚠ CAUTION** Do not lift the seat or handlebar posts above the MAX mark.

**⚠ CAUTION** Do not use the product if the seat or handlebars are not securely and tightly locked into place.

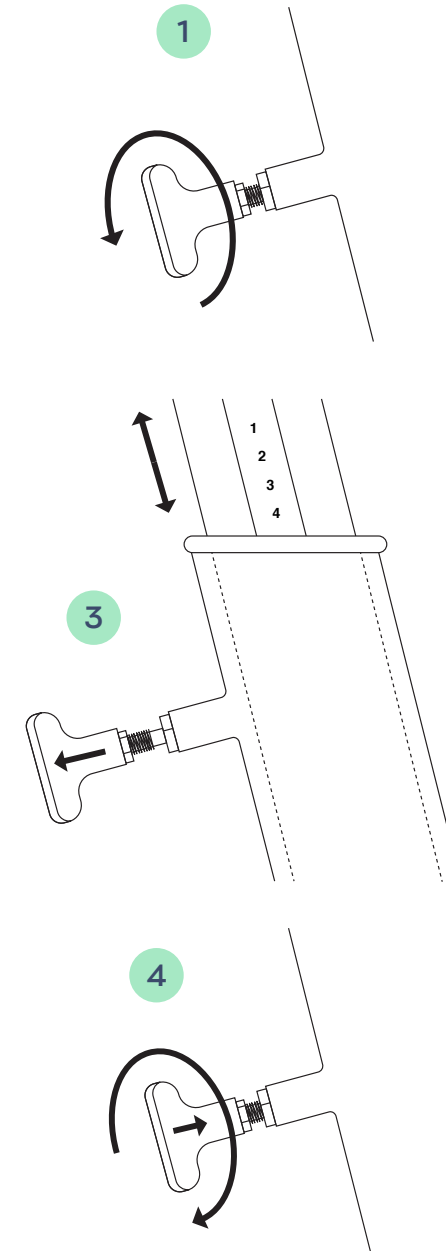

## ADJUSTING SEAT AND HANDLEBAR DEPTH

### Seat Depth

1. Loosen the knob under the seat slider by turning it clockwise, as shown in the diagram.
2. Push the seat forward or backward to adjust position, and tighten the knob to secure into place.

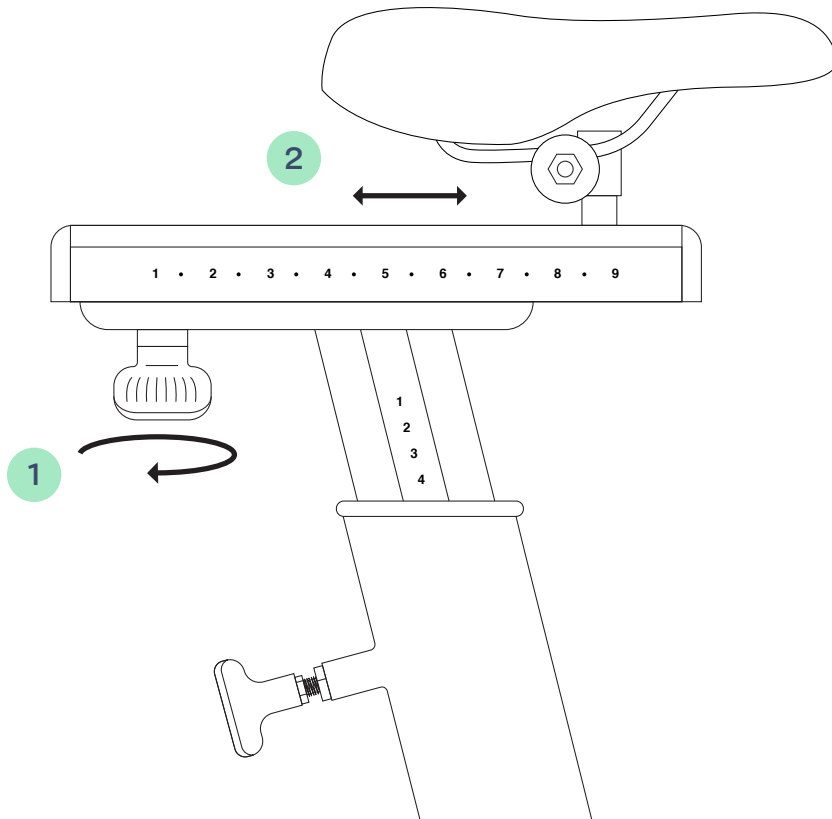

### Handlebar Depth

1. Loosen the knob between the handlebars by turning it counterclockwise, as shown in the diagram.
2. While supporting the weight of the tablet arm with one hand, slide the handlebars forward or backward to adjust position.
3. Tighten the knob to secure into place.

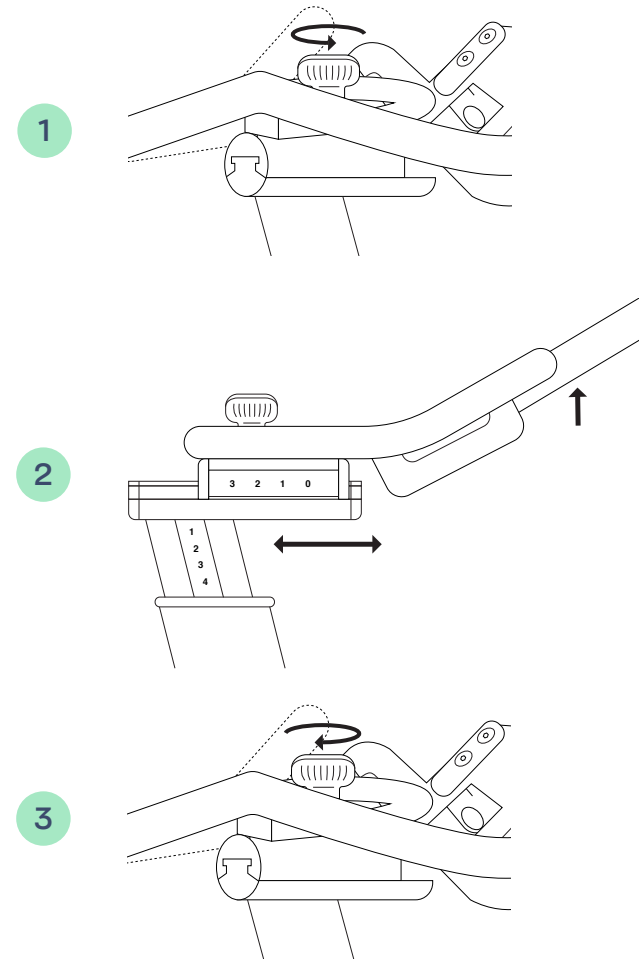

## MOUNTING AND DISMOUNTING

**⚠ WARNING** To avoid injury or death, the following procedures must be followed to safely mount and dismount the product. Do not mount or dismount the product (or remove your feet from the pedals) until both the pedals and flywheel have come to a complete stop. Mounting or dismounting while pedals are moving can seriously injure user.

To mount the product safely:

1. Verify the product is fully stopped and pedals are completely stopped.
2. Grasp handlebar and step carefully onto pedals.

To dismount the product safely:

1. Wait until the pedals and flywheel come to a complete stop. Stop the pedals using ANY of the following methods:
  - Slow your pedaling until the pedals come to a complete stop.
  - Increase the resistance by turning the push brake system knob clockwise (+) until the pedals come to a complete stop.
  - Push down and hold the resistance knob until the pedals come to a complete stop.
2. Once the pedals and flywheel are stopped, remove feet from pedal clips or cages, as applicable.
3. Grasp handlebars firmly for support and carefully step down.

**Emergency Dismount:**

If an emergency stop and dismount is required:

1. Stop pedaling. The fastest way to stop is to push down and hold the resistance knob until the pedals come to a complete stop.
2. Once the pedals and flywheel are stopped, remove feet from pedal clips or cages, as applicable.
3. Grasp handlebars firmly for support and carefully step down.

## ADJUSTING RESISTANCE

The resistance knob is located at the base of the handlebar post (see diagram on page 6). Note that it takes several full turns to feel changes in resistance.

- 1 Rotate right to increase resistance.
- 2 Rotate left to decrease resistance.
- 3 Press down on the knob to stop the flywheel.

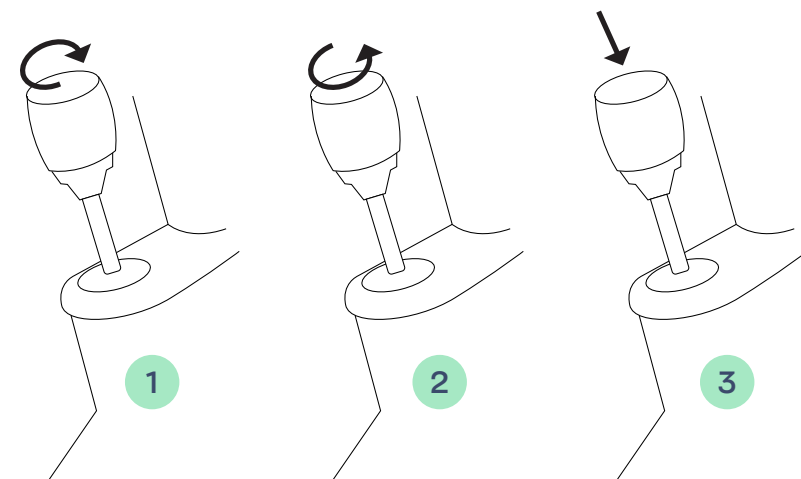



## USING PEDAL CLIPS AND CAGE

To use the product with SPD clips:

1. Install the cleats on your SPD-compatible shoes according to the manufacturer's instructions.
2. Make sure the pedal is flat and right-side up (diagram A).
3. Place the cleat on your shoe into the clip and push down.
4. To release the clip, simply twist your heel away from the bike until your shoe disengages from the pedal.

**⚠ CAUTION** The product is intended to be used with SPD-compatible clips. Do not use any other type of clips.

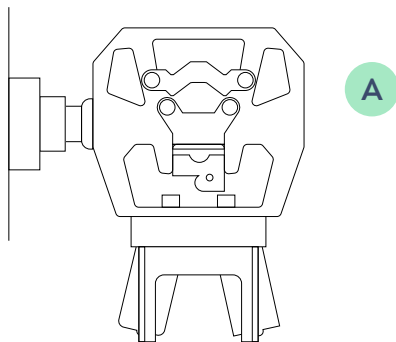

To use the product with cages, you must use athletic shoes:

You'll use the cages on the reverse of the pedal (diagram B).

**⚠ CAUTION** First, make sure your shoelaces are tied, tucked away and not dangling over your foot.

1. Insert your foot through the cage. Align the ball of your foot (generally the widest part of your shoe) over the center of the pedal, and pull the strap tightly to tighten the cage. Thread the excess strap through the metal clip.
2. Repeat on the other side and you're good to go!
3. To remove your foot, squeeze and release the bottom of the metal clip to release the tension grip and loosen the cages. Then you can slide your foot out of the cage.

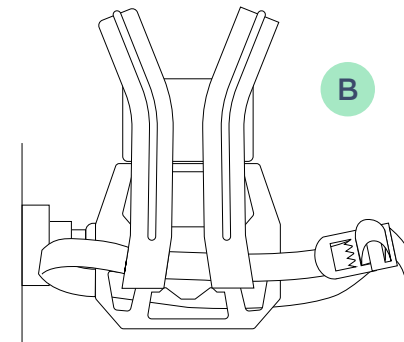

## MAINTAINING YOUR PEDALS

We suggest you tighten the pedals upon delivery and re-tighten them every 100 hours of use to ensure optimal and proper usage. To tighten the pedals:

1. Rotate the right pedal to the bottom of the bike to make the tightening process easier.
2. After the pedal is in position, tighten the resistance knob. This is the knob under the handlebars, and it should be turned as far clockwise as you can to secure the pedal and crank mechanism in place.
3. Apply a 15mm open end wrench (or pedal wrench) to the right pedal and tighten by rotating clockwise towards the front of the bike.
4. Tighten the pedal as tight as you can.
5. Loosen the resistance knob and then repeat steps 1-4 for the left pedal, tightening counterclockwise towards the front of the bike.

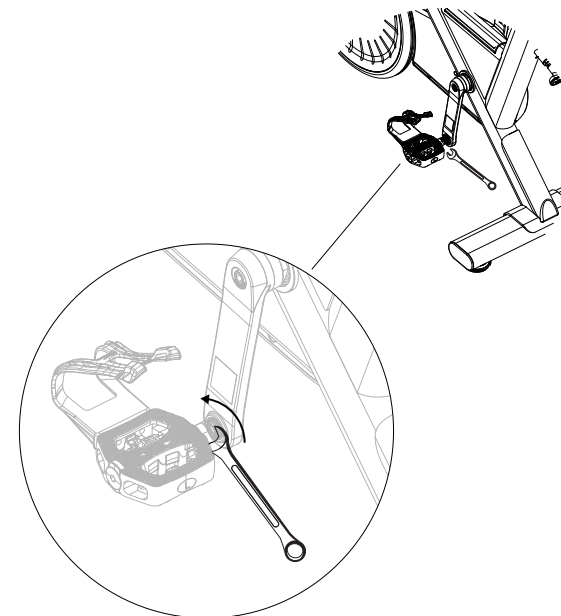
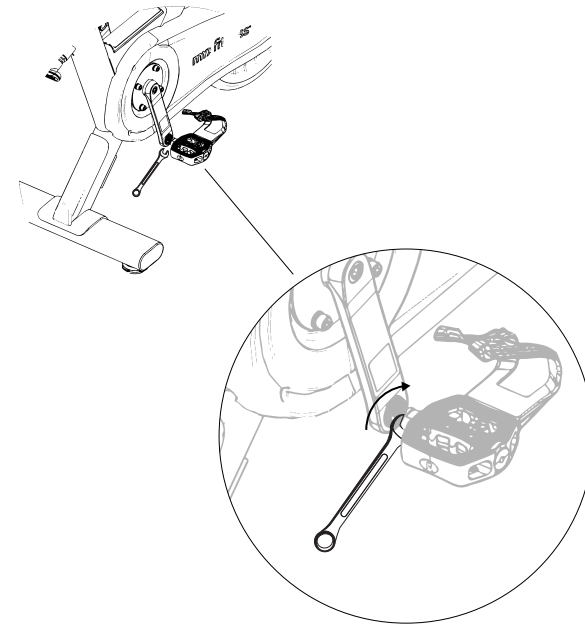

# Speed Sensor (MYX II ONLY)

## REPLACE BATTERY

The speed sensor is located on the inner side of the left pedal crank. When the app indicates the sensor battery is low, replace it with a new CR-2032 coin cell battery. Expected battery life is 100 hours.

1. Turn the battery cover counter clockwise to open.
2. Remove the old battery from the metal holder and replace it with a new battery. Make sure the negative side faces up (toward the battery cover).
3. Replace the battery cover. Align it in the top slot, then turn clockwise using your fingernail in the groove to guide it. LED lights will flash to indicate the battery has proper placement.

## WAKE YOUR SENSOR

Pedal for two minutes to wake the speed sensor.

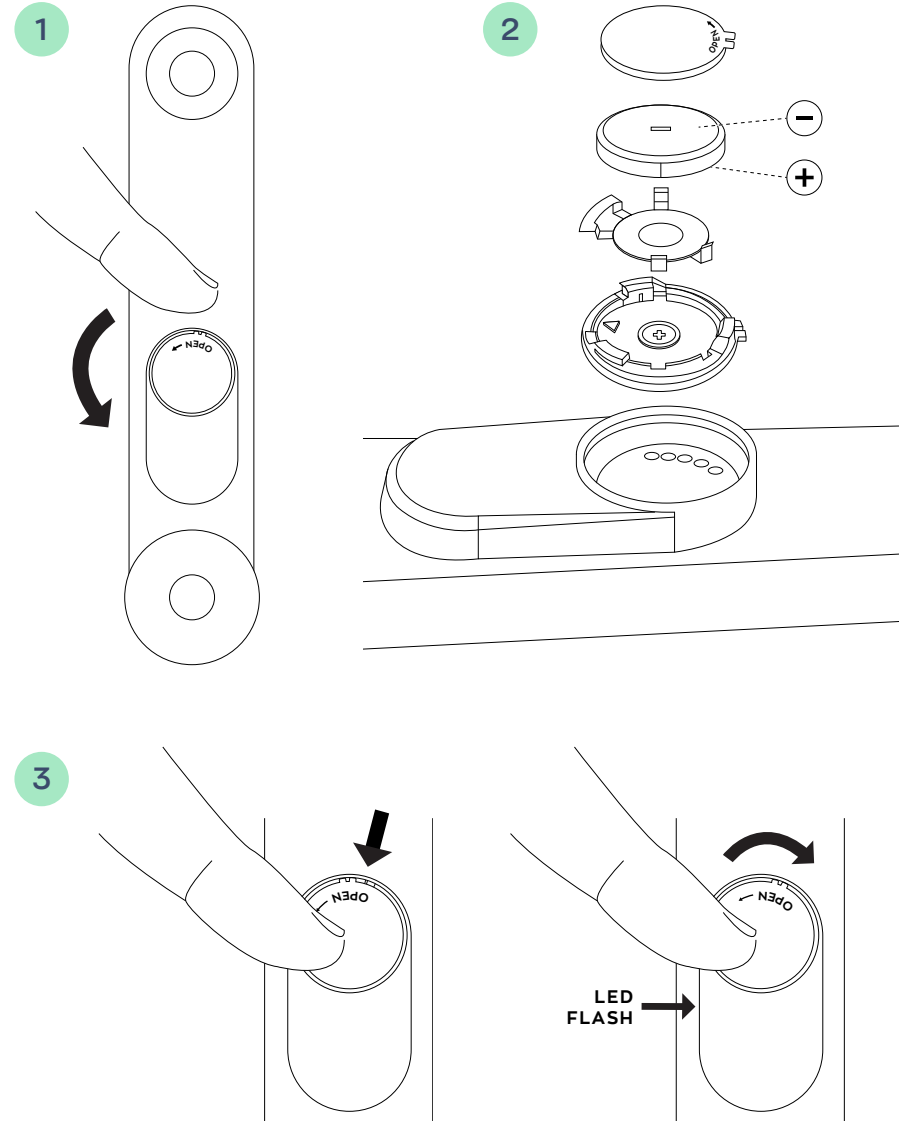

# Heart Rate Monitor Setup

## CHARGING THE BATTERY

A red light indicates your heart rate monitor needs to be charged.

1. Place the OH1 sensor into the USB-A charging adapter so that the metal contacts meet.
2. For MYX I, insert the USB-A port into the tablet. For MYX II, use the supplied dongle to connect charging adapter to the USB-C port in the tablet. (Make sure the pins are facing up.)

A flashing yellow light indicates it is charging. A green light indicates that it is fully charged.

**Note:** The tablet comes with a USBC to USBA adapter or any adapter off the shelf can be used.

## USING YOUR HEART RATE MONITOR

1. Remove the sensor from the charging adapter, and place it in the holder on the arm band so the sensing side is exposed.
2. Put the arm band on your upper forearm or bicep so that the sensor touches your skin.
3. Press the silver button once to turn on. A blinking green light means the heart rate monitor is on.
4. Choose a workout on the MYX tablet. At the top right of the workout details screen, choose Tap to Pair “HR Monitor”. Your heart rate monitor can also be paired by pressing the heart-shaped icon during a workout.
5. After your workout, press and hold the OH1 button to turn off the heart rate monitor.

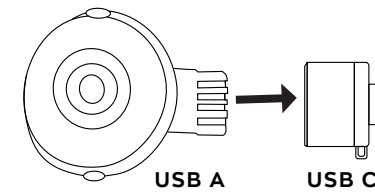
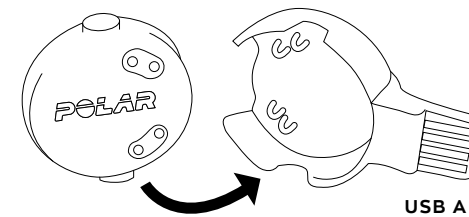

(MYX II ONLY)

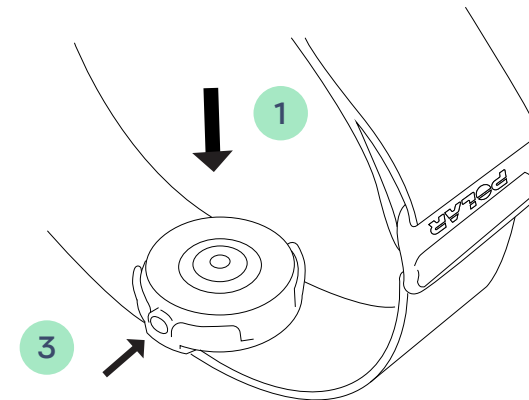

**⚠️WARNING** Please consult your physician before engaging in heart rate training, especially if you are pregnant, are younger than 18 years old, have any underlying medical conditions, or are unsure about pushing your heart rate to the max. If you are younger than 18 years old, please also get your parent or guardian's permission before beginning.

# Tablet Setup

## POWERING ON THE TABLET

Ensure the tablet is connected to an appropriate power source. Press and hold the power button on the right side of the tablet for five seconds to power on.

To enter or exit sleep mode, quickly press the power button.

To turn off the tablet, press and hold the power button for one second, and select Power Off on the screen.

## CONNECTING TO THE INTERNET

A strong internet connection with a minimum download speed of 10-15 Mbps is required to stream MYXfitness content. After powering on your device, follow the on screen instructions to select your wireless network.

To use ethernet, run an ethernet cord from your router to the leftmost port at the bottom of the tablet, and your device should automatically join the network.

**⚠ WARNING** Ensure the Ethernet cord does not interfere with you, your exercise or the product. For example, ensure the cord does not interfere with any moving parts, such as the flywheel or pedals.

# Caring for Your MYX

## MAINTENANCE

Preventative maintenance can extend the life of your product and significantly reduce equipment failures. The chart provided is our recommended maintenance schedule. It is your responsibility to ensure that regular maintenance is performed.

**⚠️ WARNING** Worn or damaged parts must be replaced immediately, and should not be used until the repair is made.

## CLEANING

We recommend wiping down and cleaning the product frame daily. For a deeper clean use water with a non-abrasive soap, car wash soap, or bike cleaner. Wipe with water and dry. Avoid spraying any liquids directly onto the product. Instead, spray onto a clean towel first then wipe the product. You may also seal the frame with wax or bike polish.

## CHECKLIST

## WEEKLY MONTHLY

Inspect for loose nuts or bolts on handlebar and seat assembly and tighten as necessary.	X	
Tighten pedals upon delivery and every 100 hours thereafter: MYX I—Verify that pedal shafts and pedal bolts securing the pedal shafts to the back of the bike cranks are tight. Re-tighten as tight as you can get them with an open end wrench or pedal wrench. MYX II—Verify that the threaded pedals are tightly secured in bike crank. Re-tighten as tight as you can get them with an open end wrench or pedal wrench.		X
Inspect pedals for excessive wobble or side-to-side movement. If loose, they need to be replaced.		X
Tighten seat hardware (bolt connecting seat to post)		X
Lubricate horizontal and vertical sliders (for seat and handlebars) with dry film lubricant with PTFE or wet film lubricant with PTFE. Apply a layer and use a cloth to clean up excess.		X
Inspect welds for any signs of cracking		X
Inspect leveling feet		X
Check for rust and remove any minor buildup found using a small brush.		X
Inspect the seat for wear and tear. Rips, tears, or excessive movement indicate the seat needs to be replaced.		X
Inspect pedal toe clips and straps for any looseness or excessive wear. Replace if toe clips cannot be tightened to pedal or if the strap shows excessive wear.		X



## WARNINGS AND CAUTIONS

To replace any worn or damaged decals contact customer support to order new labels: [help@myxfitness.com](mailto:help@myxfitness.com)

## CERTIFICATIONS

### Tablet Certification

FCC ID: 2AUR9-MYX216A

IC: 27989-MYX216A

MODEL: MYX216A

### Sensor Certification

FCC ID: 2AUR9P5-MYX2

IC: 27918-P5MYX2

## ! WARNING



Read the Owner's Manual and follow all proper instruction prior to use. **IMPROPER USE OF THIS MACHINE CAN RESULT IN SERIOUS INJURY.**

1. As with all exercise equipment or programs, consult a physician prior to use and stop if you feel faint, dizzy or exhausted.
2. This equipment should only be used in a supervised environment.
3. Keep children away from bike.
4. Inspect machine prior to use. Immediately report worn, loose or damaged equipment to the instructor and refrain from using the bike.
5. Keep body and clothing free and clear of all moving parts.
6. Ensure all adjustment and locking features are properly secured before using bike.
7. Always ride in control. Stop in a controlled manner as flywheel momentum will keep pedals turning.
8. Maximum user capacity is 350 lbs (158.8 Kg).
9. Verify that pedals connecting to the bike cranks are tight after the first 10 hours of use and every 100 hours of use thereafter. Tighten each pedal to a torque of 33-37 ft-lbs.
10. Replace label if damaged, illegible or removed.

## ! WARNING

**LEFT CRANK:** Tighten pedal marked "L" to 33-37 ft-lbs. After the first 10 hours of use and every 100 hours of use thereafter, re-tighten pedal to a torque of 33-37 ft-lbs.

## ! WARNING

**RIGHT CRANK:** Tighten pedal marked "R" to 33-37 ft-lbs. After the first 10 hours of use and every 100 hours of use thereafter, re-tighten pedal to a torque of 33-37 ft-lbs.

# Garantie limitée sur le produit

## GARANTIE LIMITÉE SUR LE PRODUIT VÉLO D'EXERCICE MYX FITNESS<sup>SM</sup>

### 1. WARRANTY OVERVIEW

The Myx Fitness exercise bike (the “Myx Fitness Bike”) you have purchased from Myx Fitness, LLC or its affiliates or subsidiaries (“Myx Fitness”) either alone or with Myx Fitness home studio accessories (“Accessories”) comes with a limited product warranty (the “Limited Product Warranty”) covering only the Myx Fitness Bike, Accessories, software of any kind (excluding music functionality and selection) embedded in your Myx Fitness tablet that is a component of your Myx Fitness Bike (“Product Firmware”), and the components of the Myx Fitness Bike expressly described below, and which can be identified by the Myx Fitness trademark, trade name, or logo annexed or affixed to such items (other than Product Firmware), for the period of time set forth below. The Myx Fitness Bike, Accessories, Product Firmware and the components of the Myx Fitness Bike expressly described below are collectively referred to in this Limited Product Warranty as, “Product.”

This Limited Product Warranty is valid only if: (i) you use the Product within a private, in-home, indoor, non-commercial environment and in accordance with the terms of this Limited Product Warranty and the Myx Fitness Bike product manual, unless otherwise approved in advance in writing by Myx Fitness; and (ii) you are in good standing

and in compliance with the Myx Fitness Terms and Conditions available on the Myx Fitness website (<https://www.myxfitness.com/terms-of-service>). Certain other exclusions apply, as further described in this Limited Product Warranty.

This Limited Product Warranty is non-transferable and is only valid for the original purchaser of the Myx Fitness Bike, or for a Myx Fitness Bike gifted at the time of purchase, the member of the original membership first used to access and use live and on demand exercise content on that specific Myx Fitness Bike.

The Limited Product Warranty applies as follows:

**A. Accessories – 12 Months.** Myx Fitness warrants the Accessories that you purchased directly from Myx Fitness with your Myx Fitness Bike against defects in workmanship and materials for a period of 12 months from the date of original delivery. Such Accessories may include dumbbells, kettle bell, stabilizing mat, yoga mat, heart rate monitor, foam roller and/or resistance band.

**B. Product Firmware – 12 Months.** Myx Fitness warrants the Product Firmware against material defects that cannot be corrected or repaired remotely by Myx Fitness for a period of 12 months from the date of original delivery.

**C. HD Touchscreen of Interactive Tablet – 12 Months.** Myx Fitness warrants the touchscreen against defects in workmanship and materials for a period of 12 months from the date of original delivery.

**D. Structural Frame – 5 Years.** Myx Fitness warrants the structural frame components (excluding any moving parts attached to the structural frame) against defects in workmanship and materials for a period of 5 years from the date of original delivery.

**E. Bike Components – 12 Months.** Myx Fitness warrants the components and all original parts of the Myx Fitness Bike (other than pedals), including its flywheel, belt, brake resistance, crank shaft, seatpost, handlebars and water bottle holder, against defects in workmanship and materials for a period of 12 months from the date of original delivery.

**F. Bike Pedals – 12 Months.** Myx Fitness warrants the components and all original parts of the original pedals that come with the Myx Fitness Bike against defects in workmanship and materials for a period of 12 months from the date of original delivery. Bike pedals are not warranted against normal wear and tear and it is important that you maintain the pedals by inspecting them regularly for any damage, loose parts or other signs of wear and tear that could cause breakdowns or part failures. Any pedal that shows signs of worn or damaged parts should be removed from service immediately. Please refer to the Myx Fitness Help Center on maintaining your gear, available on Myx Fitness’s website.

**G. Labor – 12 Months.** For Myx Fitness Bikes originally assembled by an authorized Myx Fitness technician, Myx Fitness will cover the labor cost for the repair or replacement made under this Limited Product Warranty for a period of 12 months from the date of

original delivery. Except where applicable law requires otherwise, repair labor is not covered for locations where Myx Fitness did not originally assemble the Myx Fitness Bike or if the Myx Fitness Bike is moved to a location that is outside of Myx Fitness' service area. Any attempt to move or repair fitness equipment creates a risk of injury and property damage. All moves or repairs attempted by you or your agents are undertaken AT YOUR OWN RISK and none of the Myx Fitness Parties (as defined below) will have any liability for any injury to persons or property arising from such attempted moves or repairs.

If (a) a defect in material or workmanship arises with your Myx Fitness Bike, Accessories, or any of the components thereof (described above) or a material defect that cannot be corrected or repaired remotely by Myx Fitness arises with your Product Firmware, (b) your Product has been used in accordance with the terms and conditions of this Limited Product Warranty and the Myx Fitness Bike product manual, (c) a valid Limited Product Warranty claim is received by Myx Fitness within the applicable warranty period set forth above in accordance with the terms of this Limited Product Warranty, and (d) you are in good standing and in compliance with the Myx Fitness Terms and Conditions available on the Myx Fitness website (<https://www.myxfitness.com/terms-of-service>), Myx Fitness will, in its sole and absolute discretion and to the extent permitted by applicable law, either repair or replace, at its option, the applicable defective Product component (e.g., Myx Fitness Bike, Accessory, Product Firmware or other applicable component thereof) with one that is new or equivalent to new (i.e., refurbished) in performance and reliability and is at least functionally equivalent to the original Product component.

Where permitted by law, replacement units, parts and electronic components reconditioned to as-new condition by Myx Fitness or its vendors may sometimes be supplied as warranty replacement and constitute fulfillment of warranty terms.

If the defective Product component is shipped to a service center, freight charges to and from the service center may be your responsibility. For replacement parts shipped while the Product is under warranty, you may be responsible for a minimal handling charge. For in-home service while the Product is under warranty, you may be responsible for a minimal trip charge. MYX FITNESS DOES NOT PROVIDE MONETARY OR OTHER COMPENSATION FOR ANY REPAIRS OR REPLACEMENT PART COSTS IN CONNECTION WITH THE PRODUCT, INCLUDING WITHOUT LIMITATION, MEMBERSHIP FEES, WORKOUT TIME LOST, COST OF SUBSTITUTE EQUIPMENT, DIAGNOSTIC VISITS, MAINTENANCE VISITS OR TRANSPORTATION.

Any replacement or repaired Product will be warranted for the remainder of the original applicable Limited Product Warranty period or 30 days, whichever is longer, or for any additional period that is required by applicable law.

No other warranty beyond that specifically set forth above is authorized by Myx Fitness.

## 2. EXCLUSIONS AND LIMITATIONS

This Limited Product Warranty does not extend to and may be voided by Myx Fitness in its sole and absolute discretion for any of the following:

A. Any movement of the Product from locations where Myx Fitness did not originally assemble the Myx Fitness Bike or if the Product is moved to a location that is outside of Myx Fitness' service area.

B. Any damage to the Product used for commercial or rental purposes, as store display models, or for any use other than in a single-family household, unless such use has been approved in advance in writing by Myx Fitness.

C. Any Myx Fitness products or services other than those expressly described in this Limited Product Warranty; non-Myx Fitness products or labor; Products that are, or that Myx Fitness reasonably believes to be, stolen, counterfeit, or purchased from an unauthorized distributor or reseller; Products transported, purchased or used outside the country to which Myx Fitness originally shipped the Product (for the United States, warranty claims are currently only valid in the continental United States); and/or Products missing serial numbers.

D. Any software or firmware, other than the Product Firmware, even if sold with or embedded in the Myx Fitness Bike or any of the components therein, or Internet or wireless connectivity.

E. Any damage to the Product caused by accident, abuse, misuse or use for any purpose other than its intended purpose. In particular, for purposes of illustration and without limitation, this Limited Product Warranty does not apply: (i) to damage or defects caused by customer or other third-party abuse, accident, neglect, abuse, misuse, improper handling, utilization, maintenance, assembly, or installation; (ii) to damage or defects caused by tampering of any kind; (iii) to damage caused by normal wear and tear, including but not limited to, cosmetic damage, scratches, dents, discoloration or paint or plastic, broken plastic on parts, any physical damage to the surface of the Product (or any other change in cosmetic appearance that does not affect performance); (iv) to damage or defects

caused by the Product being used with or connected to an accessory or component not approved or certified by Myx Fitness, or any use contrary to the instruction in the product manual or Myx Fitness Website or Help Center; (v) to damage or defects caused by flood, fire, earthquake, wind, lightning, freezing or other natural disasters, theft, vandalism, electrical wiring, power reduction, power fluctuation or power failure from whatever cause, or other external causes beyond the reasonable control of Myx Fitness; (vi) if any serial number has been removed or defaced; or (vii) to a recalled Product component, if Myx Fitness provided reasonable notice of a recall and made replacements of the recalled Product component, as relevant, available to its customers.

F. Any damage or equipment failure (viii) caused by the opening of the Myx Fitness Bike, or to service or repairs performed, by anyone who is not a representative of Myx Fitness or a Myx Fitness authorized retailer or service provider; or (ix) where the Product has been altered or modified in any manner by anyone who is not a representative of Myx Fitness or a Myx Fitness authorized retailer or service provider or without the written permission of Myx Fitness.

Myx Fitness does not warrant that the use and/or operation of the Product will be uninterrupted or error free. In addition, although Myx Fitness may provide periodic updates to the Product Firmware, this Limited Product Warranty does not apply in the event that any Product Firmware needs to be upgraded for any reason. This Limited Product Warranty does not cover any loss, damage or defects caused by a defective function of any wireless network or if any Product Firmware needs to be upgraded due to changes in wireless network parameters.

EXCEPT TO THE EXTENT PROHIBITED BY APPLICABLE LAW, THIS LIMITED PRODUCT WARRANTY IS THE EXCLUSIVE WARRANTY GIVEN BY MYX FITNESS FOR THE PRODUCT AND SUPERSEDES ANY PRIOR, CONTRARY OR ADDITIONAL WARRANTIES OR REPRESENTATIONS. EXCEPT FOR THE WARRANTIES EXPRESSLY PROVIDED UNDER THIS LIMITED PRODUCT WARRANTY, ALL OTHER WARRANTIES, EXPRESS, IMPLIED OR STATUTORY, WITH RESPECT TO THE PRODUCT, WHETHER AS TO CONDITION OF MERCHANTABILITY, FITNESS FOR A PARTICULAR PURPOSE, NON-INFRINGEMENT, TITLE, QUIET ENJOYMENT OR ANY OTHER MATTER, ARE DISCLAIMED, EXCEPT TO THE EXTENT PROHIBITED BY LAW. IN SUCH EVENT, SUCH WARRANTY IS LIMITED TO THE DURATION OF THE WARRANTY PERIODS SET FORTH ABOVE. THIS EXCLUSION APPLIES EVEN IF THIS WARRANTY FAILS OF ITS ESSENTIAL PURPOSES AND REGARDLESS OF WHETHER DAMAGES ARE SOUGHT FOR BREACH OF WARRANTY, BREACH OF CONTRACT, NEGLIGENCE, OR STRICT LIABILITY IN TORT OR UNDER ANY OTHER LEGAL THEORY.

THE REMEDIES SET FORTH IN THIS MYX FITNESS LIMITED PRODUCT WARRANTY WILL BE THE SOLE AND EXCLUSIVE REMEDIES AVAILABLE TO ANY PERSON OR ENTITY TO THE EXTENT PERMITTED BY APPLICABLE LAW.

UNDER NO CIRCUMSTANCES WILL MYX FITNESS, ITS PARENT COMPANY, SUBSIDIARIES, AFFILIATES, MANUFACTURERS, SERVICE PROVIDERS, LICENSORS, DISTRIBUTORS, SUPPLIERS AND EACH OF ITS AND THEIR RESPECTIVE PARENT COMPANIES, SUBSIDIARIES, AFFILIATES, OFFICERS, DIRECTORS, MANAGERS, PARTNERS, MEMBERS, SUCCESSORS AND ASSIGNS (COLLECTIVELY, THE "MYX FITNESS PARTIES") BE SUBJECT TO ANY CONSEQUENTIAL, INCIDENTAL, INDIRECT, SPECIAL, EXEMPLARY,

PUNITIVE OR CONTINGENT DAMAGES WHATSOEVER, RELATED TO OR ARISING OUT OF THIS LIMITED PRODUCT WARRANTY OR THE USE OF THE PRODUCT, WHETHER BASED ON CONTRACT, TORT, STRICT LIABILITY OR OTHER THEORY OF LAW, ALL SUCH DAMAGES AND CLAIMS BEING SPECIFICALLY DISCLAIMED.

ANY DISPUTES BETWEEN YOU AND MYX FITNESS RELATED TO THIS LIMITED PRODUCT WARRANTY OR THE PRODUCT WILL BE GOVERNED BY THE THEN-CURRENT DISPUTE RESOLUTION PROCEDURES IN THE MYX FITNESS TERMS AND CONDITIONS, AVAILABLE AT (<https://www.myxfitness.com/terms-of-service>).

NOTWITHSTANDING ANY DAMAGES THAT YOU MIGHT INCUR FOR ANY REASON WHATSOEVER (INCLUDING, WITHOUT LIMITATION, ALL DAMAGES REFERENCED HEREIN AND ALL DIRECT OR GENERAL DAMAGES IN CONTRACT, TORT (INCLUDING, WITHOUT LIMITATION, NEGLIGENCE) OR OTHERWISE, THE ENTIRE AGGREGATE LIABILITY OF THE MYX FITNESS PARTIES WILL BE LIMITED TO THE AMOUNT ACTUALLY PAID BY YOU FOR THE PRODUCT (BUT EXCLUDING ALL AMOUNTS PAID FOR THE ONGOING MEMBERSHIP) GIVING RISE TO LIABILITY.

Without limiting any of the foregoing and in addition thereto, in no event, under any cause of action or theory of liability, will the Myx Fitness Parties be liable to you or any third party for any (a) accident, personal injury or death or property damage or any other claims, losses, costs or damages, related to, arising out of or resulting from the purchase, sale, use of or inability to use the Product, or the performance or provision of services by Myx Fitness pursuant to this Limited Product Warranty or otherwise, the loss of value of the Product or any third party accessories, services, products or devices



that are used in or with the Product, or the loss of use of the Product or any third party accessories, services, products or devices that are used in or with the Product, even if any Myx Fitness Party has been advised of the possibility of such damages; (b) damage or destruction to consumer electronics devices or other personal property that are contained inside or outside, or used in connection with, the Product, including, without limitation, mobile apps, tablets, laptops, cellular phones, or other handheld devices, or for any loss of data stored in the foregoing devices or elsewhere; and (c) costs or damages arising from or related to your breach of the terms of this Limited Product Warranty. The Myx Fitness Parties disclaim any representation that they will be able to repair any product under this Limited Product Warranty or make a product exchange without risk to or loss of electronic information, including programs or data.

The foregoing limitations of liability constitute an essential part of this Limited Product Warranty. In some jurisdictions, under some circumstances, the limitations and disclaimers of liability contained in this Limited Product Warranty do not apply to claims involving personal injury, claims of wrongful death, claims of damage to property or to statutory liability for intentional or grossly negligent acts and/or omissions. Some jurisdictions do not allow the exclusion or limitation of incidental or consequential damages, so the above limitation or exclusion may not apply to you. Nevertheless, Myx Fitness intends that the limitations and disclaimers of liability contained in this Limited Product Warranty will apply to the maximum extent allowed under applicable law. If applicable law specifies a minimum warranty period that is longer than the applicable warranty periods set forth in the terms and conditions of this Limited Product Warranty, then the warranty period for the applicable Product

component subject to such applicable law will be conformed to the minimum legally required warranty period. The limitations and disclaimers of liability set forth in this Limited Product Warranty survive the expiration or termination of the warranty periods set forth in this Limited Product Warranty and apply notwithstanding any contrary provision in this Limited Product Warranty. This warranty gives you specific legal rights, and you may also have other rights which vary depending on the jurisdiction in which you reside. To the extent any provision of this Limited Product Warranty is found to be void or unenforceable, the remaining provisions of the warranty shall be unaffected and remain valid and in force.

### 3. WARRANTY CLAIMS AND QUESTIONS

To be eligible for service under this Limited Product Warranty you must provide Myx Fitness with the serial number of your Myx Fitness Bike and the dated receipt, or other proof of purchase indicating the date purchased, upon discovering any defect. Claims must be made within the specified warranty periods listed above.

To file a warranty claim, or for any questions or concerns, please contact member support by emailing us at [help@myxfitness.com](mailto:help@myxfitness.com) for fastest service and response time.

You may also write to us at:

Myx Fitness, LLC  
 Attention: Limited Product Warranty Claims  
 400 Continental Blvd.  
 Suite 400  
 El Segundo, CA 90245

Rev: February 1, 2022

# Appendix

## WARRANTY INFORMATION

Visit [myxfitness.com/warranty](https://myxfitness.com/warranty)

## CONTACT

For additional instructions,  
please visit the Help Center  
[help.myxfitness.com](https://help.myxfitness.com)

Customer Support  
[help@myxfitness.com](mailto:help@myxfitness.com)

Myx Fitness, LLC  
400 Continental Blvd.  
Suite 400  
El Segundo, CA 90245

Please supply the serial number of your  
machine and the date of purchase when  
you contact us. The serial number is found  
under the rear leg of the machine  
(see diagram on page 6.)



# Contenu

<b>CONSIGNES DE SÉCURITÉ</b>	<b>28</b>	<b>INSTALLATION DU MONITEUR DE FRÉQUENCE CARDIAQUE</b>	
Avis	29	Pour recharger la pile	43
<b>APERÇU DU PRODUIT</b>	<b>30</b>	Utilisation du moniteur de fréquence cardiaque	44
<b>CARACTÉRISTIQUES DU PRODUIT</b>		<b>INSTALLATION DE LA TABLETTE</b>	
Caractéristiques du vélo MYX	31	Mise sous tension de la tablette	45
Caractéristiques de la tablette MYX	32	Connexion à Internet	45
<b>INSTALLATION DU MATÉRIEL</b>		<b>PRENDRE SOIN DE VOTRE MYX</b>	
Déplacement du vélo	33	Entretien	46
Démontage de la tablette	34	Nettoyage	46
Montage de la tablette	35	Avertissements et mises en garde	47
Branchement du cordon d'alimentation	36	Certifications	47
Réglage en hauteur de la selle et du guidon	37	<b>GARANTIE LIMITÉE DU PRODUIT</b>	<b>48</b>
Réglage en profondeur de la selle et du guidon	38	<b>ANNEXE</b>	
Montage et démontage	39	Information de contact	52
Réglage de la résistance	39		
Utilisation de clips et de cages de pédales	40		
Entretien des pédales	41		
<b>CAPTEUR DE VITESSE</b>	<b>42</b>		

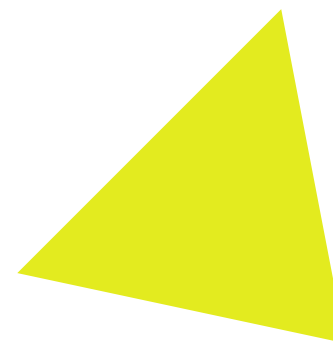

# Consignes de sécurité

**⚠️ AVERTISSEMENT!** Veuillez lire et suivre attentivement toutes les consignes de sécurité et autres instructions de ce manuel avant d'utiliser le produit. Le non-respect de cette consigne risque d'entraîner la mort ou de graves blessures pour l'utilisateur ou d'autres personnes:

- Consultez votre médecin afin d'obtenir son accord avant de commencer toute forme d'exercice. Cessez tout effort si vous ressentez une douleur ou une oppression dans la poitrine, si vous vous essoufflez ou si vous vous sentez sur le point de vous évanouir, et consultez votre médecin immédiatement.
- **Limites de poids.** Le produit n'est pas destiné à être utilisé par des personnes pesant plus de 159 kg (350 lb).
- **Limites de taille.** L'utilisateur doit mesurer entre 1,50 m et 2,03 m (4'11" et 6'8").
- **Limites d'âge.** Les enfants de moins de 13 ans ne doivent pas utiliser le produit. Les personnes âgées de 13 à 18 ans doivent consulter et obtenir l'accord de leur médecin et parent/tuteur avant de commencer.
- **Arrêt d'urgence:** Pour arrêter le vélo et le volant d'inertie immédiatement, appuyer sur le bouton de résistance et le maintenir enfoncé. Ce bouton sert de frein d'urgence.
- Tenir les enfants, les animaux domestiques et tout autre obstacle éloignés du produit en tout temps.
- Tenir les mains, les vêtements lâches, les lacets et les accessoires éloignés des pièces mobiles. Ne pas insérer d'objets dans les interstices ou les ouvertures du produit.
- Positionner le produit en observant 61 cm (24 po) minimum de dégagement de chaque côté pour des questions de sécurité et pour faciliter le montage et le démontage.
- Faire preuve de prudence lors du montage et démontage. Ne pas démonter tant que les pédales ne sont pas parvenues à un arrêt complet. Monter ou démonter le produit lorsque les pédales bougent risque de blesser sérieusement l'utilisateur.
- Ce produit n'est pas destiné à être utilisé par des personnes aux capacités physiques, sensorielles ou mentales réduites ou manquant d'expérience et de connaissances.
- Si vous portez un stimulateur cardiaque ou tout autre dispositif électronique implanté, consultez votre médecin avant d'utiliser une ceinture thoracique sans fil ou un autre moniteur de fréquence cardiaque télémétrique.
- Ce produit doit être installé et utilisé sur une surface dure et de niveau.
- Ne pas utiliser ce produit tant qu'il n'a pas été entièrement monté et que sa performance n'a pas été vérifiée conformément à ce manuel. Ne pas altérer la conception ou la fonctionnalité du produit pour ne pas risquer de compromettre la sécurité de l'utilisateur.
- Vérifier attentivement le produit avant chaque utilisation (notamment les signes d'usure ou de dommage) pour s'assurer qu'il fonctionne correctement et effectuer un entretien régulier pour une performance et une longévité optimale. Remplacer les pièces endommagées ou usagées immédiatement et ne pas utiliser le produit tant que les réparations n'ont pas été effectuées.
- Toujours régler la selle et le guidon en fonction de ses besoins personnels avant chaque utilisation pour éviter de se blesser.
- Ce produit est destiné à être utilisé avec des clips compatibles SPD. Ne pas utiliser d'autres types de clip. L'utilisateur doit porter des chaussures pour utiliser le produit et ne jamais être pieds nus ou en chaussettes uniquement.
- Ce produit est réservé à une utilisation intérieure uniquement. Ne pas entreposer pas le produit à l'extérieur, à proximité d'eau ou à des niveaux d'humidité élevés. Ne pas faire fonctionner le produit dans des lieux humides ou mouillés.
- Ce produit est destiné à un usage domestique uniquement. Ne pas utiliser dans un environnement commercial.
- Utiliser le produit uniquement pour l'usage auquel il est destiné. Effectuer les exercices du vélo MYX et utiliser le contenu du vélo MYX uniquement avec le vélo MYX.
- Pour réduire le risque de choc électrique, toujours débrancher le produit avant d'entreprendre une activité d'entretien préventif ou de nettoyage.
- Les mesures et valeurs présentées à l'écran, comme la fréquence cardiaque, la cadence et la résistance, peuvent être inexactes. Elles ne sont données qu'à titre indicatif.
- Conserver ce manuel pour s'y référer ultérieurement.

# Avis

- Les changements ou modifications apportés à ce produit qui ne sont pas expressément approuvés par la partie responsable de la conformité peuvent annuler le droit de l'utilisateur à faire fonctionner l'équipement.
- Cet appareil est conforme à la partie 15 des règles de la FCC. Son fonctionnement est soumis à ces deux conditions : (1) Cet appareil ne doit pas causer d'interférences nuisibles, et (2) cet appareil doit accepter toute interférence reçue, y compris les interférences qui peuvent causer un fonctionnement indésirable.

**Remarque:** Cet équipement a été testé et jugé conforme aux limites d'un appareil numérique de classe B, conformément à la partie 15 des règles de la FCC. Ces limites sont destinées à assurer une protection raisonnable contre les interférences nuisibles dans une installation résidentielle. Cet équipement génère, utilise et peut émettre une énergie de fréquence radio qui, s'il n'est pas installé et utilisé conformément aux instructions, peuvent provoquer des interférences nuisibles aux communications radio. Toutefois, il n'existe aucune garantie que des interférences ne se produiront pas dans une installation particulière. Si cet équipement provoque des interférences nuisibles à la réception radio ou télévisuelle, ce qui peut être déterminé en éteignant et en allumant l'équipement, l'utilisateur est invité à essayer de corriger ces interférences à l'aide d'une ou plusieurs des mesures suivantes:

1. Réorienter ou déplacer l'antenne réceptrice.
  2. Augmenter la séparation entre l'équipement et le récepteur.
  3. Brancher l'équipement dans une prise ou sur un autre circuit que celui auquel le récepteur est connecté.
  4. Consulter le concessionnaire ou un technicien radio/TV expérimenté pour toute assistance.
- Cet appareil contient un ou plusieurs émetteurs-récepteurs exempts de licence qui sont conformes au(x) RSS exempts de licence d'Innovation, Sciences et Développement économique Canada. Son fonctionnement est soumis à ces deux conditions : (1) Cet appareil ne doit pas causer d'interférences, et (2) cet appareil doit accepter toute interférence, y compris les interférences qui peuvent causer un fonctionnement indésirable de l'appareil.

## CAN ICES-003 (B) / NMB-003 (B)

Cet appareil numérique de Classe B respecte la norme canadienne ICES-003. Cet appareil contient aussi un ou des transmetteurs/récepteurs sans licence, lesquels sont conformes aux normes ISED pour les appareils RSS exempts de licence. Son fonctionnement est assujéti aux deux conditions suivantes : (1) Cet appareil ne doit pas causer d'interférence nuisible, et (2) cet appareil doit pouvoir accepter de l'interférence reçue, y compris une interférence qui pourrait causer un fonctionnement non-voulu.

# Aperçu du produit

## SPÉCIFICATIONS

Poids	68 kg (150 lb)
Largeur	53 cm (21 po)
Longueur	140 cm (55 po)
Hauteur	119 cm (47 po)
Poids max. de l'utilisateur	159 kg (350 lb)
Taille requise de l'utilisateur	1,50 m à 2.03 m (4 pi 11 po à 6 pi 8 po)

## CE QUE VOUS RECEVEZ:

- Vélo MYX avec tablette
- Trousse d'outils
- Moniteur de fréquence cardiaque
- Adaptateur USB-C à USB-A

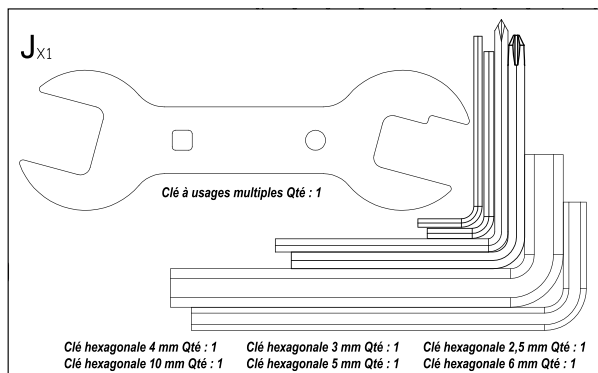

## Carte de trousse d'outils



# Caractéristiques du vélo MYX II





# Caractéristiques de la tablette MYX II



# Installation du matériel

## DÉPLACEMENT DU VÉLO

**⚠ AVERTISSEMENT!** Ce produit doit être installé et utilisé sur une surface dure et de niveau. Si votre vélo n'est pas de niveau, ajustez les quatre pieds de réglage de niveau situés sous les pieds avant et arrière (voir figure 4) jusqu'à ce que les quatre pieds soient en contact avec le sol de manière uniforme.

**⚠ MISE EN GARDE!** Toujours déplacer le produit à deux personnes car son poids dépasse 68 kg (150 lb). Pour déplacer le vélo, retirez la tablette (voir page 9) pour éviter de l'endommager pendant l'opération.

1. L'une des personnes soulèvera le stabilisateur arrière pour incliner le vélo vers l'avant sur les roues de transport pendant que l'autre tiendra le guidon.
2. Faites rouler le vélo jusqu'au nouvel emplacement.
3. Abaissez le stabilisateur arrière sur le sol.
4. Dévissez les pieds de mise à niveau si nécessaire pour éviter toute instabilité sur les sols irréguliers.

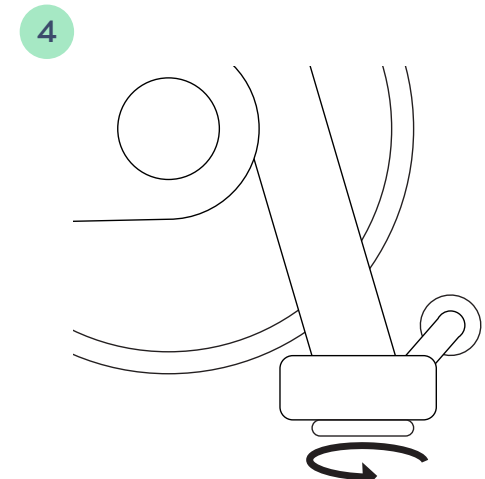
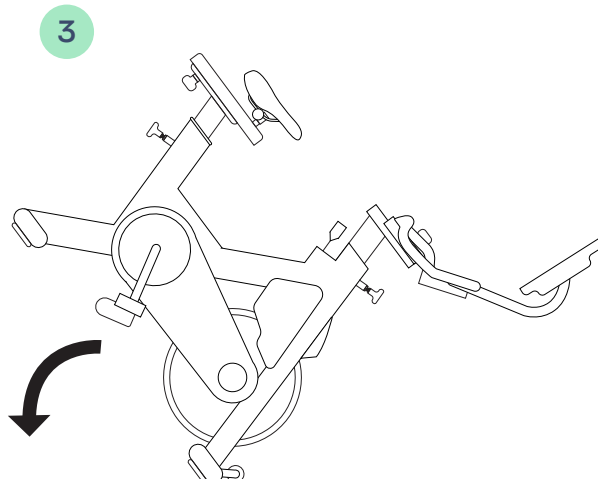
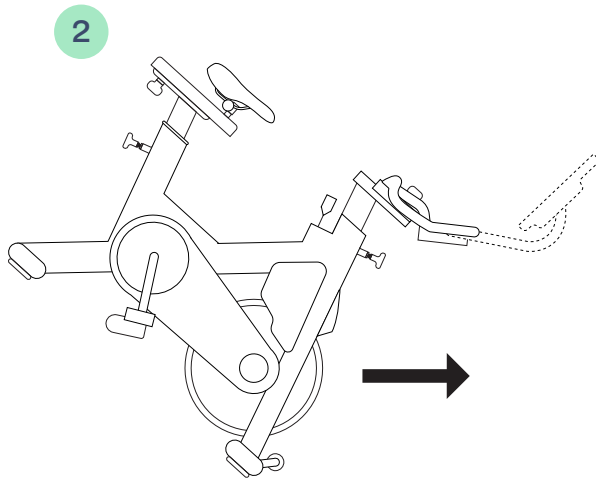
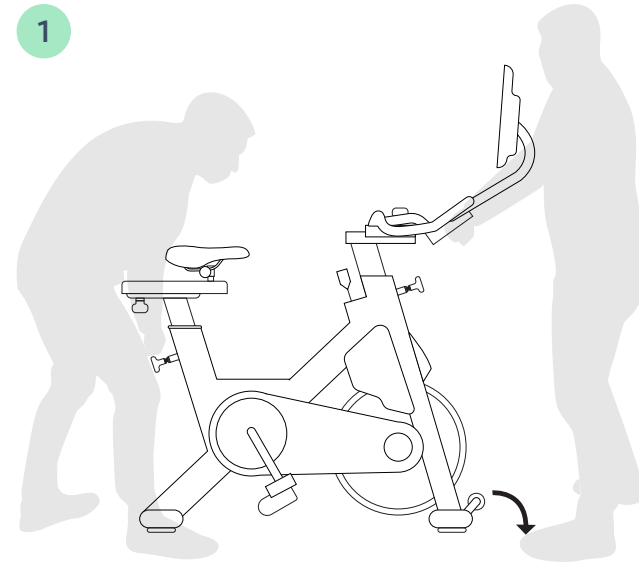



## DÉMONTAGE DE LA TABLETTE

Votre tablette sera montée par l'équipe d'installation, mais elle peut être facilement démontée et remise en place pour faciliter son transport par la suite.

**⚠ MISE EN GARDE!** Utilisez deux personnes pour démonter ou remettre la tablette et le bras de montage.

1. Retirez le cache en plastique pour accéder aux quatre vis de fixation de 4 mm. L'une des deux personnes soutiendra la tablette pendant que l'autre utilisera un tournevis Phillips pour retirer les quatre vis de 4 mm au dos de la tablette.
2. Soulevez la tablette et mettez les vis de côté.
3. Une personne soutiendra le bras de montage pendant que l'autre desserrera et retirera les deux vis M8x25.
4. Retirez le bras de montage et la plaque de fixation ovale.

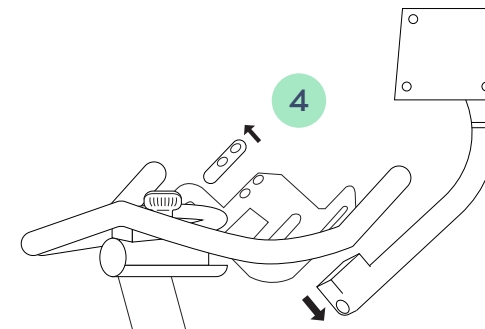
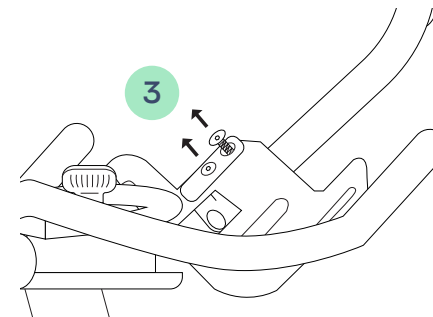
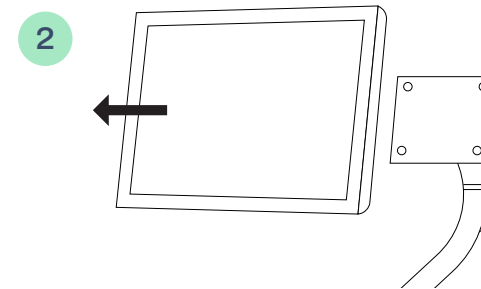
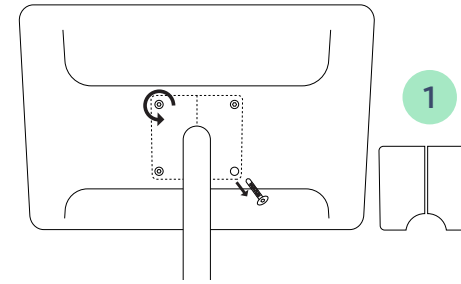

## MONTAGE DE LA TABLETTE

La tablette ne doit être fixée qu'une fois le vélo en place et elle doit être déposée pour faciliter le transport, puis remise en place.

**⚠ MISE EN GARDE!** Utilisez deux personnes pour démonter ou remettre la tablette et le bras de montage.

### Fixation du bras de montage

1. Alignez la plaque de fixation ovale avec les deux orifices au centre du support de porte-bouteille.
2. Alignez le bras de montage sous le support de porte-bouteille.
3. Assurez-vous que le bras de montage est parfaitement droit une fois fixé.
4. Insérez et serrez deux vis à tête fraisée M8x25 à travers la plaque ovale, les orifices du support et dans les orifices du bras de montage. Serrez à l'aide d'une clé hexagonale de 5 mm.

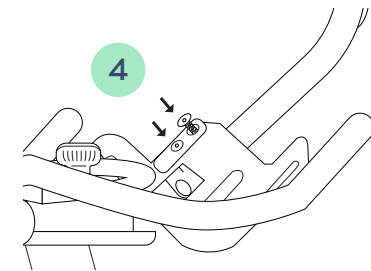
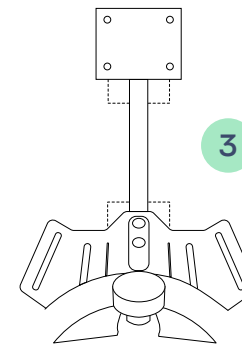
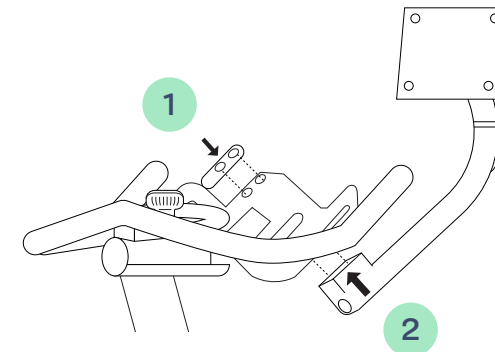

### Montage de la tablette

1. Préparez les quatre vis retirées au dos de la tablette.
2. Alignez la tablette avec la plaque munie des 4 orifices sur la partie supérieure du bras de montage.
3. Insérez les quatre vis à travers la plaque et dans les orifices de montage au dos de la tablette, puis serrez-les avec un tournevis Phillips.
4. Enclenchez le cache en plastique sur la plaque carrée pour dissimuler les vis de montage.

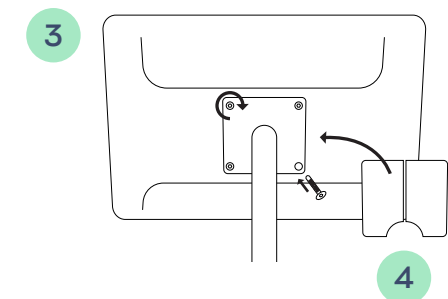
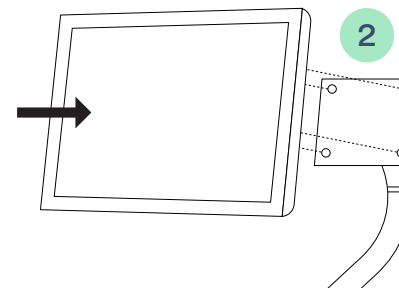

## BRANCHEMENT DU CORDON D'ALIMENTATION EN 3 PARTIES À LA TABLETTE

1. Tirez le bouchon en plastique bleu vers le bas et retirez-le du coude du bras de montage.
2. Prenez l'extrémité supérieure du cordon d'alimentation interne qui passe sur la partie supérieure du montant du guidon (sous le guidon). Faites passer le cordon à travers la partie creuse du bras de montage par le bas et à travers l'orifice au niveau du coude du bras.
3. Tirez le câble à travers l'orifice du coude et connectez-le à la tablette en laissant un jeu de 20,3-25,4 cm (8-10 po) pour que la tablette puisse pivoter librement. Remettez le bouchon en plastique dans le coude.
4. Branchez l'extrémité mâle du bloc d'alimentation (transformateur avec cordon de 182 cm/6 pi) dans la prise femelle située sous le volant d'inertie (au centre de la base du stabilisateur avant).
5. Branchez une extrémité du cordon mural (cordon de 182 cm/6 pi) dans le bloc d'alimentation et l'autre extrémité dans une prise murale de 120 V mise à la terre.

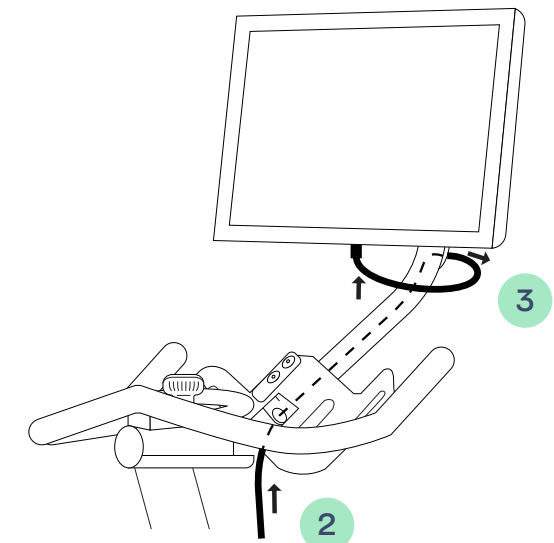
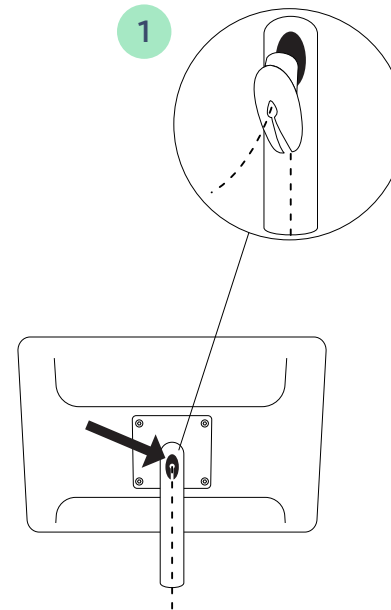

Le cordon et le bloc d'alimentation se trouvent dans la boîte de la tablette

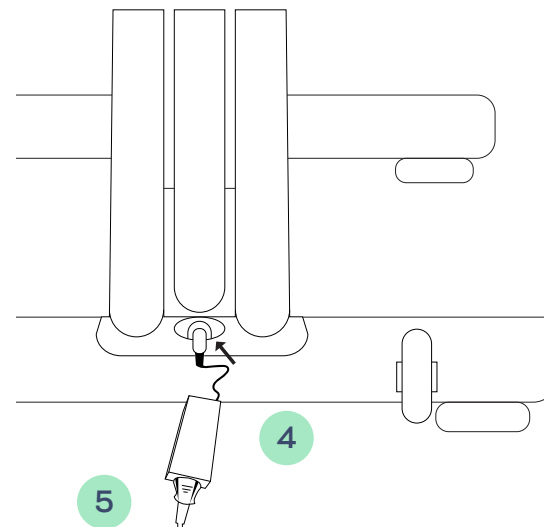

Le bloc d'alimentation se branche ici. Branchez une extrémité du cordon mural dans le bloc d'alimentation et l'autre extrémité dans une prise murale mise à la terre.

## RÉGLAGE EN HAUTEUR DE LA SELLE ET DU GUIDON

La selle et le guidon peuvent être relevés et abaissés à l'aide des goupilles de réglage situées à l'avant et à l'arrière du cadre du vélo, comme indiqué sur le schéma de la page 31.

**⚠ MISE EN GARDE!** Réglez le siège et le guidon à deux personnes en raison du poids du guidon avec la tablette fixée.

1. Tournez les goupilles dans le sens antihoraire pour dévisser.
2. Si vous réglez le guidon, demandez à votre assistant de vous aider à supporter le poids du guidon par dessous.
3. Tirez la goupille vers l'extérieur et faites monter ou descendre le montant.
4. Relâchez la goupille afin qu'elle se bloque dans le montant à la hauteur souhaitée, puis serrez le bouton pour la fixer en position.

**⚠ MISE EN GARDE!** Assurez-vous que le cordon d'alimentation ne gêne pas lors du réglage de la hauteur.

**⚠ MISE EN GARDE!** Ne pas soulever les montants de la selle ou du guidon au-delà du repère MAX.

**⚠ MISE EN GARDE!** Ne pas utiliser le produit si la selle ou le guidon ne sont pas correctement et fermement verrouillés en position.

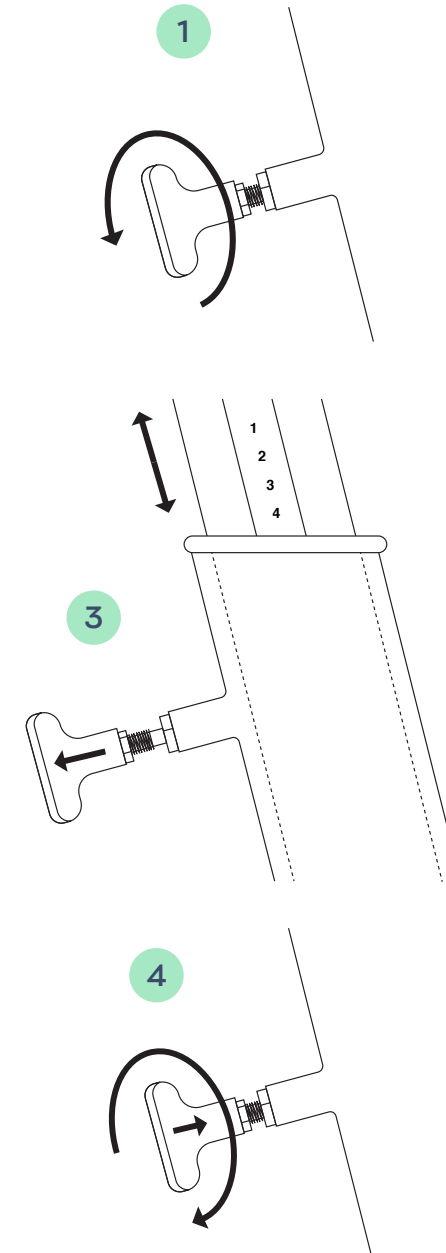

## RÉGLAGE EN PROFONDEUR DE LA SELLE ET DU GUIDON

### Profondeur de la selle

1. Desserrez le bouton situé sous la glissière de la selle en le tournant dans le sens horaire, comme indiqué sur le schéma.
2. Avancez ou reculez la selle pour régler sa position, puis serrez le bouton pour la fixer en place.

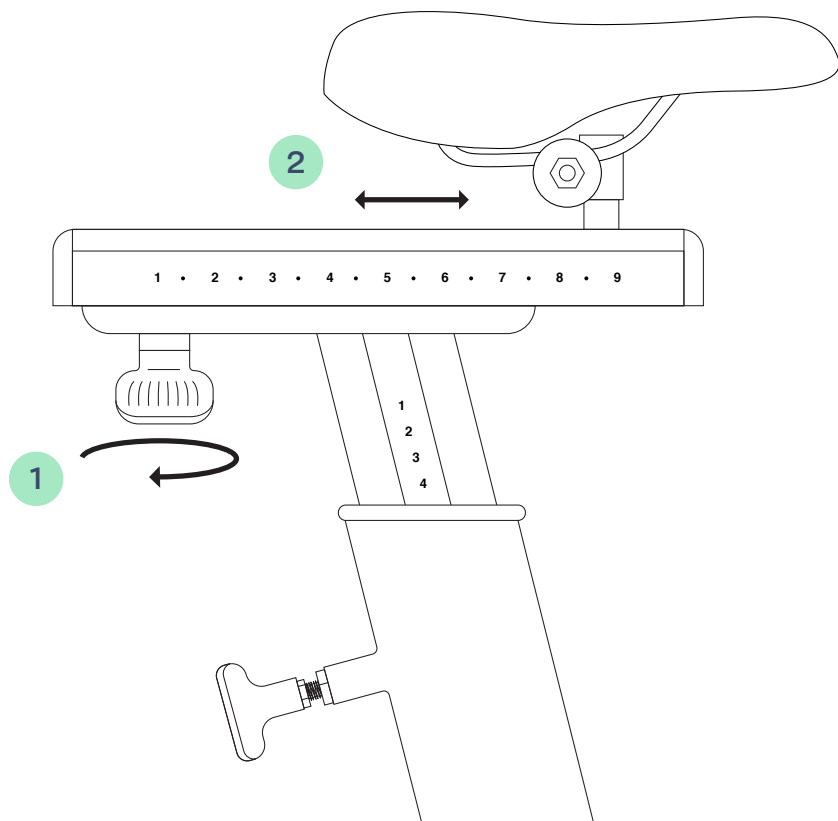

### Profondeur du guidon

1. Desserrez le bouton situé sous le guidon en le tournant dans le sens horaire, comme indiqué sur le schéma.
2. Tout en soutenant le poids du bras de la tablette d'une main, faites glisser le guidon vers l'avant ou l'arrière pour régler la position.
3. Serrez le bouton pour le fixer en position.

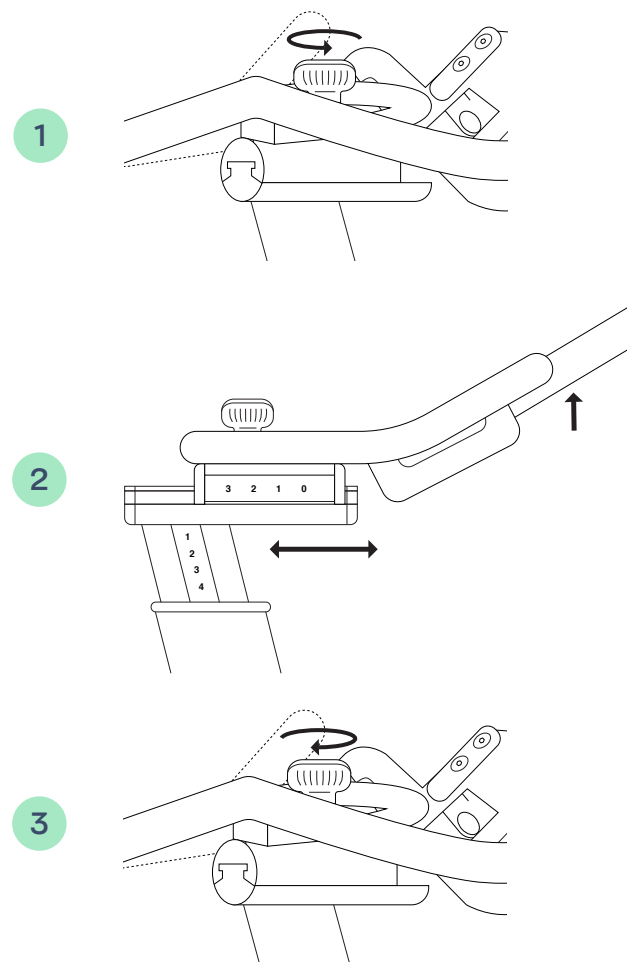

## MONTAGE ET DÉMONTAGE

**⚠️ AVERTISSEMENT!** Pour éviter de se blesser ou un accident mortel, les procédures suivantes doivent être suivies afin de monter et démonter le produit en toute sécurité. Ne pas monter ou démonter le produit (ou retirer les pieds des pédales) tant que les deux pédales et le volant d'inertie ne sont pas parvenus à un arrêt complet. Monter ou démonter le produit lorsque les pédales bougent risque de blesser sérieusement l'utilisateur.

Pour monter le produit en toute sécurité:

1. Vérifiez que le produit est parvenu à un arrêt complet et que les pédales ont cessé de bouger.
2. Saisissez le guidon et mettez prudemment les pieds sur les pédales.

Pour démonter le produit en toute sécurité:

1. Attendez que les pédales et le volant d'inertie soient parvenus à un arrêt complet. Arrêtez les pédales à l'aide d'une des méthodes suivantes:
  - Ralentissez le pédalage jusqu'à ce que les pédales parviennent à un arrêt complet.
  - Augmentez la résistance en tournant le bouton-poussoir du système de freinage dans le sens horaire (+) jusqu'à ce que les pédales parviennent à un arrêt complet.
  - Appuyez sur le bouton de résistance et maintenez-le enfoncé jusqu'à ce que les pédales parviennent à un arrêt complet.
2. Une fois les pédales et le volant d'inertie à l'arrêt, retirez les pieds des clips ou des cages, selon le cas.
3. Saisissez fermement le guidon pour vous soutenir et descendez avec précaution.

Démontage d'urgence:

Si un arrêt et un démontage d'urgence sont nécessaires:

1. Arrêtez de pédaler. Le moyen le plus rapide est d'appuyer sur le bouton de résistance et de le maintenir enfoncé jusqu'à ce que les pédales parviennent à un arrêt complet.
2. Une fois les pédales et le volant d'inertie à l'arrêt, retirez les pieds des clips ou des cages, selon le cas.
3. Saisissez fermement le guidon pour vous soutenir et descendez avec précaution.

## RÉGLAGE DE LA RÉSISTANCE

Le bouton de résistance est situé à la base du montant du guidon (voir schéma en page 6). Notez qu'il faut effectuer plusieurs tours complets pour sentir un changement de résistance.

- 1 Tournez à droite pour augmenter la résistance.
- 2 Tournez à gauche pour diminuer la résistance.
- 3 Appuyez sur le bouton pour arrêter le volant d'inertie.

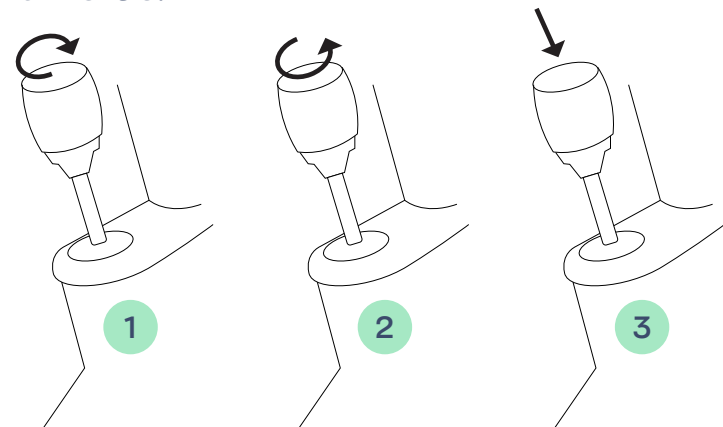

## UTILISATION DE CLIPS ET DE CAGES DE PÉDALES

Pour utiliser le produit avec les clips SPD :

1. Installez les crampons sur vos chaussures compatibles SPD en suivant les instructions du fabricant.
2. Assurez-vous que la pédale se présente à plat et à l'endroit (schéma A).
3. Placez le crampon sur la chaussure dans le clip et appuyez.
4. Pour libérer le clip, éloignez simplement votre talon du vélo en le tournant jusqu'à ce que votre chaussure se libère de la pédale.

**⚠ MISE EN GARDE!** Ce produit est destiné à être utilisé avec des clips compatibles SPD. Ne pas utiliser d'autres types de clip.

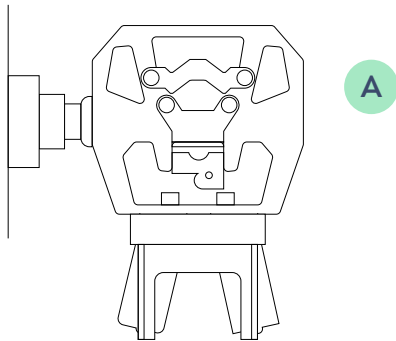

Pour utiliser le produit avec des cages, vous devez porter des chaussures de sport.

Vous utiliserez les cages sur l'envers de la pédale (schéma B).

**⚠ MISE EN GARDE!** D'abord, vérifiez que vous avez attaché vos lacets, qu'ils sont bien rentrés et qu'ils ne pendent pas.

1. Insérez votre pied dans la cage. Alignez la pointe du pied (généralement la partie la plus large de la chaussure) au centre de la pédale, et tirez fermement sur la sangle pour serrer la cage. Faites passer l'excédent de sangle dans l'agrafe métallique.
2. Répétez l'opération de l'autre côté. Vous êtes prêt!
3. Pour retirer le pied, pressez et relâchez la partie inférieure de l'agrafe métallique pour libérer la prise de tension et desserrer les cages. Vous pouvez alors glisser le pied hors de la cage.

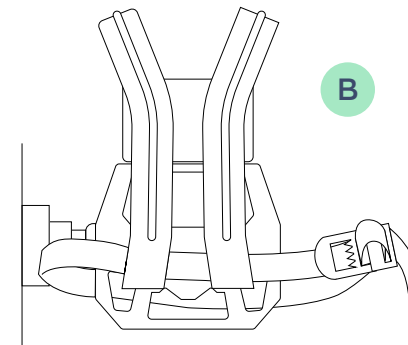



## ENTRETIEN DES PÉDALES

Nous recommandons de serrer les pédales lorsque vous les recevez et de les serrer à nouveau toutes les 100 heures d'utilisation pour usage adéquat et optimal. Pour serrer les pédales:

1. Faites pivoter la pédale droite vers le bas du vélo pour faciliter le serrage.
2. Une fois la pédale en position, serrez le bouton de résistance. Il s'agit du bouton situé sous le guidon et il doit être tourné à fond dans le sens horaire pour fixer la pédale et le mécanisme d'entraînement en place.
3. Utilisez une clé plate de 15 mm (ou une clé à pédale) sur la pédale droite pour la serrer en tournant dans le sens horaire vers l'avant du vélo.
4. Serrez la pédale au maximum.
5. Desserrez le bouton de résistance, puis répétez les étapes 1 à 4 pour la pédale gauche en serrant dans le sens antihoraire vers l'avant du vélo.

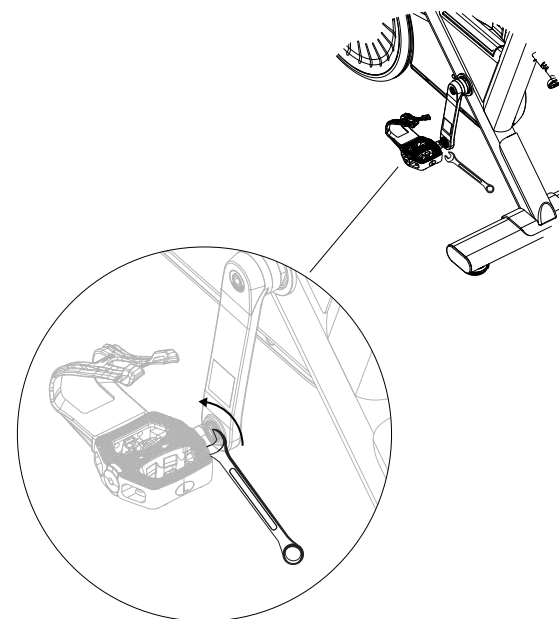
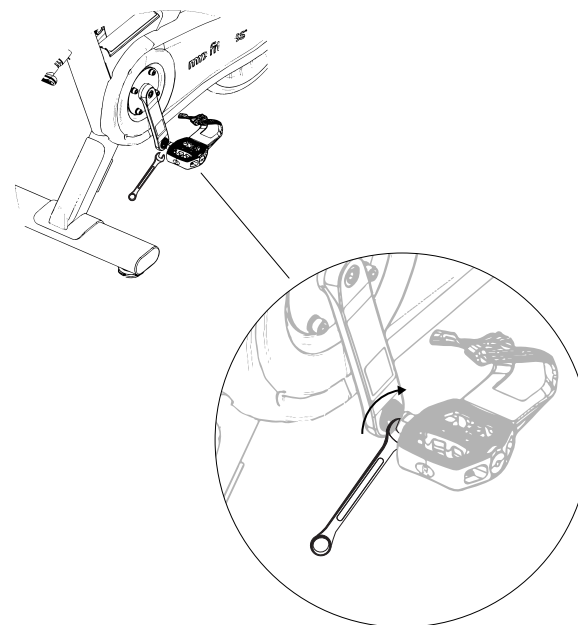

# Capteur de vitesse (MYX II UNIQUEMENT)

## REPLACEMENT DE LA PILE

Le capteur de vitesse est situé sur le côté intérieur de la manivelle de pédalier gauche. Lorsque l'application indique que la batterie du capteur est faible, remplacez-la par une pile bouton CR-2032. La durée de vie de la pile est estimée à 100 heures.

1. Tournez les couvercles de la pile dans le sens antihoraire pour l'ouvrir.
2. Retirez la pile usagée du support métallique et remplacez-la par une pile neuve. Assurez-vous que la polarité négative soit dirigée vers le haut (vers le couvercle de la pile).
3. Remplacez le couvercle de la pile. Alignez-le dans l'encoche supérieure, puis tournez dans le sens horaire en utilisant votre ongle dans la rainure pour le guider. Les DEL clignotent pour indiquer que la pile est bien en place.

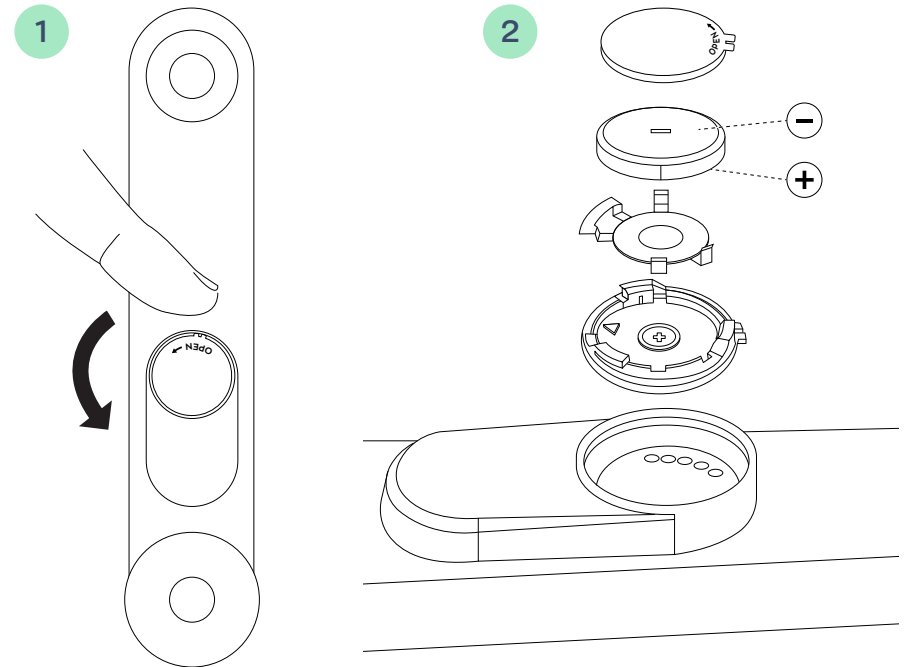

## POUR RÉVEILLER LE CAPTEUR

Pédalez pendant deux minutes pour réveiller le capteur de vitesse.

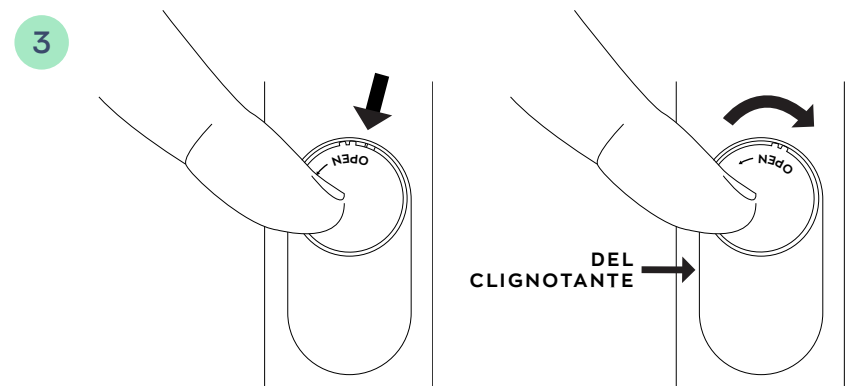

# Installation du moniteur de fréquence cardiaque

## POUR RECHARGER LA PILE

Une lumière rouge indique que votre moniteur de fréquence cardiaque a besoin d'être chargé.

1. Placez le capteur OH1 dans l'adaptateur de charge USB-A de manière à ce que les contacts métalliques se touchent.
2. Pour MYX I, insérez le port USB-A dans la tablette. Pour MYX II, utilisez le dongle fourni pour brancher l'adaptateur de charge au port USB-C de la tablette. (Assurez-vous que les broches sont dirigées vers le haut.)

Une lumière clignotante jaune indique que la charge est en cours.  
Une lumière verte indique que la charge est complète.

**Remarque:** La tablette est fournie avec un adaptateur USB-C à USB-A, mais tout autre adaptateur du commerce peut convenir.

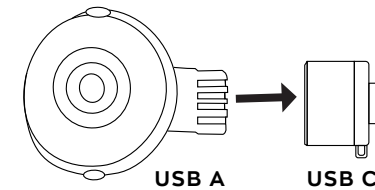
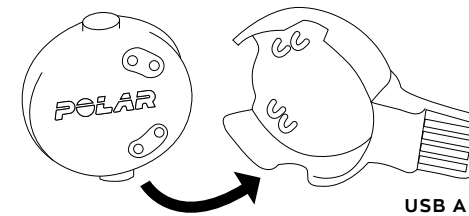

**(MYX II UNIQUEMENT)**

## UTILISATION DU MONITEUR DE FRÉQUENCE CARDIAQUE

1. Retirez le capteur de l'adaptateur de charge et placez-le dans le support sur le brassard afin d'exposer le côté détection.
2. Mettez le brassard sur l'avant-bras ou le biceps de manière à ce que capteur touche la peau.
3. Appuyez sur le bouton argenté une fois pour le mettre en marche. Une lumière clignotante verte signifie que le moniteur de fréquence cardiaque est activé.
4. Choisissez un entraînement sur la tablette MYX. En haut à droite de l'écran des détails de l'entraînement, choisissez « Tap to Pair » (Toucher pour jumeler) « HR Monitor » (Moniteur de fréquence cardiaque). Votre moniteur de fréquence cardiaque peut aussi être jumelé en appuyant sur l'icône de cœur pendant un entraînement.
5. Après l'entraînement, appuyez sur le bouton OH1 et maintenez-le enfoncé pour éteindre le moniteur de fréquence cardiaque.

**⚠ AVERTISSEMENT!** Veuillez consulter votre médecin avant d'entreprendre un entraînement de fréquence cardiaque, et plus particulièrement si vous êtes enceinte, si vous avez moins de 18 ans, si vous souffrez de problèmes médicaux sous-jacents, ou si vous n'êtes pas certain de vouloir pousser votre fréquence cardiaque au maximum. Si vous avez moins de 18 ans, vous devez également obtenir l'autorisation de vos parents ou de votre tuteur avant de commencer.

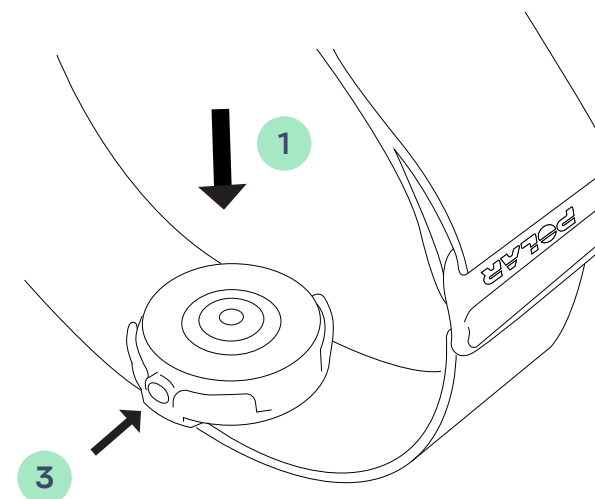

# Installation de la tablette

## MISE SOUS TENSION DE LA TABLETTE

Assurez-vous que la tablette est branchée sur une source d'alimentation appropriée. Appuyez sur le bouton marche/arrêt situé sur la droite de la tablette et maintenez-le enfoncé pendant cinq secondes pour mettre la tablette en marche.

Pour entrer ou quitter le mode veille, appuyez rapidement sur le bouton marche/arrêt.

Pour éteindre la tablette, appuyez sur le bouton marche/arrêt et maintenez-le enfoncé pendant une seconde, puis sélectionner « Power Off » (Éteindre) à l'écran.

## CONNEXION À INTERNET

Une connexion à Internet puissante avec une vitesse de téléchargement minimum de 10 à 15 Mbps est nécessaire pour diffuser le contenu de MYXfitness. Après avoir mis votre appareil sous tension, suivez les instructions à l'écran pour sélectionner votre réseau sans fil.

Pour utiliser l'Ethernet, faites passer un cordon Ethernet de votre routeur au port le plus à gauche sur la partie inférieure de la tablette. Votre appareil devrait automatiquement rejoindre le réseau.

**⚠ AVERTISSEMENT!** Assurez-vous que le cordon Ethernet ne vous gêne pas et qu'il n'interfère pas avec votre exercice ou le produit. Par exemple, vérifiez que le cordon n'interfère pas avec des pièces mobiles, comme le volant d'inertie ou les pédales.

# Prendre soin de votre MYX

## ENTRETIEN

L'entretien préventif peut prolonger la durée de vie de votre produit et réduire considérablement les pannes d'équipement. Le tableau fourni donne le calendrier d'entretien que nous recommandons. Il vous incombe de veiller à effectuer un entretien régulier.

**⚠️ AVERTISSEMENT!** Les pièces usées ou endommagées doivent être remplacées immédiatement et ne doivent pas être utilisées tant que la réparation n'a pas été effectuée.

## NETTOYAGE

Nous recommandons d'essuyer et de nettoyer le cadre du produit tous les jours. Pour un nettoyage en profondeur, utilisez de l'eau avec un savon non abrasif, un savon de lavage de voiture ou un nettoyant pour vélos. Essuyez avec de l'eau, puis sécher. Évitez de vaporiser directement des liquides sur le produit. Au lieu de cela, vaporisez d'abord sur un chiffon propre, puis essuyez le produit. Vous pouvez également terminer le cadre avec de la cire ou un produit lustrant pour vélo.

## LISTE DE VÉRIFICATION

CHAQUE  
SEMAINE

MOIS

Vérifiez que les écrous ou les boulons du guidon et de la selle ne sont pas desserrés et resserrez-les au besoin.

x

Serrez les pédales à la livraison et toutes les 100 heures d'utilisation par la suite. MYX I—Vérifiez que les arbres de pédalier et les boulons de pédale qui fixent les arbres de pédalier à l'arrière des manivelles du vélo sont bien serrés. Resserrez-les au maximum avec une clé plate ou une clé à pédale. MYX II—Vérifiez que les pédales filetées sont correctement fixées dans la manivelle du vélo. Resserrez-les au maximum avec une clé plate ou une clé à pédale.

x

Vérifiez que les pédales ne présentent pas d'oscillation excessive ou de mouvement latéral. Si c'est le cas, elles doivent être remplacées.

x

Serrez la visserie de la selle (boulon raccordant la selle au montant)

x

Lubrifiez les rails horizontaux et verticaux (pour la selle et le guidon) avec un lubrifiant à film sec avec PTFE ou un lubrifiant à film humide avec PTFE. Appliquez une couche et utilisez un chiffon pour éliminer l'excédent.

x

Vérifiez qu'il n'y a pas de signes de fissures sur les soudures

x

Inspectez les pieds de nivellement

x

Vérifiez qu'il n'y a pas de rouille et éliminez tout dépôt mineur à l'aide d'une petite brosse.

x

Vérifiez l'absence d'usure et de déchirure sur la selle. Des déchirures ou des mouvements excessifs indiquent qu'il faut remplacer la selle.

x

Vérifiez que les clips et les sangles des pédales ne sont pas excessivement desserrés ou usés. Remplacez si les clips ne peuvent être serrés sur la pédale ou si la sangle présente une usure excessive.

x

## AVERTISSEMENTS ET MISES EN GARDE

Pour remplacer un autocollant usé ou endommagé, contactez le service à la clientèle pour commander de nouvelles étiquettes: [help@myxfitness.com](mailto:help@myxfitness.com)

## CERTIFICATIONS

### Certification de la tablette

ID FCC : 2AUR9-MYX216A

IC : 27989-MYX216A

MODÈLE : MYX216A

### Certification du capteur

ID FCC : 2AUR9P5-MYX2

IC : 27918-P5MYX2

**⚠ ADVERTISSEMENT**

 Lire le manuel du propriétaire, et suivre toutes les instructions adéquates, avant usage. **UN USAGE INAPPROPRIÉ DE CET APPAREIL PEUT CAUSER DES BLESSURES GRAVES.**

1. Comme pour tous programmes ou équipements d'entraînement, il faut consulter un médecin avant usage, et il faut cesser l'usage si vous vous sentez faible, étourdi ou épuisé.
2. Cet équipement doit être utilisé uniquement dans un environnement supervisé.
3. Garder les enfants éloignés du vélo.
4. Inspecter l'appareil avant usage. Rapporter immédiatement tout équipement usé, lâche ou endommagé à l'instructeur, et éviter d'utiliser le vélo le cas échéant.
5. Garder votre corps et vos vêtements loin et dégagés de toutes les pièces mobiles.
6. S'assurer que tous les mécanismes d'ajustement et de verrouillage soient fixés adéquatement avant d'utiliser le vélo.
7. Faire votre exercice en gardant le plein contrôle. Arrêter aussi d'une manière contrôlée, puisque l'élan de la roue cinétique fera en sorte que les pédales continueront de tourner.
8. La capacité maximale de poids de l'utilisateur est de 158,8 kg (350 lb).
9. Vérifier que les pédales qui se connectent sur les manivelles du vélo soient bien serrées après les 10 premières heures d'usage, et à toutes les 100 heures d'utilisation par la suite. Serrer chaque pédale à un couple entre 44,7 et 50,2 N.m (33 et 37 pi-lb).
10. Remplacer l'étiquette si elle est endommagée, illisible, ou si elle a été enlevée.

**⚠ ADVERTISSEMENT**

**MANIVELLE DE DROITE:** Serrer la pédale marquée «R» à un couple de 44,7 à 50,2 N.m (33 à 37 lb-pi). Après les 10 premières heures d'usage, et à toutes les 100 heures d'utilisation par la suite, resserrer la pédale à un couple entre 44,7 et 50,2 N.m (33 et 37 pi-lb).

**⚠ ADVERTISSEMENT**

**MANIVELLE DE GAUCHE:** Serrer la pédale marquée «L» à un couple de 44,7 à 50,2 N.m (33 à 37 lb-pi). Après les 10 premières heures d'usage, et à toutes les 100 heures d'utilisation par la suite, resserrer la pédale à un couple entre 44,7 et 50,2 N.m (33 et 37 pi-lb).



# Garantie limitée du produit

## GARANTIE LIMITÉE DU PRODUIT VÉLO D'EXERCICE MYX FITNESS®

### 1. VUE D'ENSEMBLE DE LA GARANTIE

Le vélo d'exercice Myx Fitness (le « Vélo Myx Fitness ») que vous avez acheté auprès de Myx Fitness, LLC ou de ses sociétés affiliées ou filiales (« Myx Fitness »), seul ou avec les accessoires du home studio Myx Fitness (« Accessoires »), bénéficie d'une garantie limitée du produit (la « Garantie limitée du produit ») couvrant uniquement le vélo, les accessoires et toute sorte de logiciel Myx Fitness (à l'exclusion de la fonctionnalité et de la sélection de musique) intégré à votre tablette Myx Fitness qui est un composant de votre vélo Myx Fitness (« Micrologiciel du produit »), ainsi que les composants du vélo Myx Fitness expressément décrits ci-dessous et qui peuvent être identifiés par la marque, le nom commercial ou le logo Myx Fitness annexé ou apposé à ces éléments (autres que le micrologiciel du produit), pour la durée indiquée ci-dessous. Le vélo, les accessoires, le micrologiciel Myx Fitness, ainsi que les composants du vélo Myx Fitness expressément décrits ci-dessous sont collectivement désignés dans cette garantie limitée du produit par le mot « Produit ».

Cette garantie limitée du produit n'est valable que si : (i) vous utilisez le Produit dans un lieu privé, à domicile, à l'intérieur, un environnement non commercial et conformément aux conditions de cette garantie limitée du produit et du manuel du vélo Myx Fitness, sauf accord préalable écrit de Myx Fitness; et (ii) vous êtes en règle et observez les modalités de Myx Fitness

disponibles sur le site Web de Myx Fitness (<https://www.myxfitness.com/terms-of-service>). Certaines exclusions s'appliquent, comme indiqué plus en détails dans la présente garantie limitée du produit.

Cette garantie limitée du produit n'est pas transférable et ne concerne que l'acheteur initial du vélo Myx Fitness, ou d'un vélo Myx Fitness destiné à un cadeau au moment de l'achat, le membre de l'abonnement initial utilisé lors de l'accès et de l'utilisation initiaux du contenu des exercices en direct et à la demande destinés à ce vélo Myx Fitness particulier.

La garantie limitée du produit s'applique comme suit :

**A. Accessoires – 12 mois.** Les accessoires que vous avez achetés directement auprès de Myx Fitness avec votre vélo Myx Fitness sont garantis par Myx Fitness contre les défauts de fabrication et de matériau pendant une période de 12 mois à compter de la date de livraison initiale. Ces accessoires peuvent comprendre des haltères, une cloche, un tapis de stabilisation, un tapis de yoga, un moniteur de fréquence cardiaque, un rouleau en mousse et/ou une bande de résistance.

**B. Micrologiciel du produit – 12 mois.** Le micrologiciel du produit est garanti par Myx Fitness contre les défauts de matériau qui ne peuvent être corrigés ou réparés à distance par Myx Fitness pendant une période de 12 mois à compter de la date de livraison initiale.

**C. Écran tactile HD de la tablette interactive – 12 mois.** L'écran tactile est garanti par Myx Fitness contre les défauts de fabrication et de matériau pendant une période de 12 mois à compter de la date de livraison initiale.

**D. Cadre structurel – 5 ans.** Les composants du cadre structurel (à l'exclusion des pièces mobiles fixés à ce cadre) sont garantis par Myx Fitness contre les défauts de fabrication et de matériau pendant une période de 5 ans à compter de la date de livraison initiale.

**E. Composants du vélo – 12 mois.** Les composants et toutes les pièces d'origine du vélo Myx Fitness (hormis les pédales), y compris son volant, sa courroie, sa résistance de freinage, son vilebrequin, sa tige de selle, son guidon et son porte-bouteille d'eau, sont garantis par Myx Fitness contre les défauts de fabrication et de matériau pendant une période de 12 mois à compter de la date de livraison initiale.

**F. Pédales du vélo – 12 mois.** Les composants et toutes les pièces originales des pédales d'origine livrés avec le vélo Myx Fitness sont garantis par Myx Fitness contre les défauts de fabrication et de matériaux pendant une période de 12 mois à compter de la date de livraison initiale. Les pédales de vélo ne sont pas garanties contre l'usure normale et il est important d'effectuer régulièrement leur entretien en les vérifiant pour détecter d'éventuels dommages, des pièces desserrées ou tout autre signe d'usure susceptible d'entraîner des pannes ou des défaillances des pièces. Toute pédale présentant des signes d'usure ou de détérioration doit être immédiatement mise hors service. Veuillez consulter le centre d'aide de Myx Fitness sur l'entretien de votre équipement, sur le site Web Myx Fitness.

**G. Main d'œuvre – 12 mois.** Concernant les vélos Myx Fitness assemblés initialement par un technicien agréé Myx Fitness, Myx Fitness couvrira le coût de la main-d'œuvre en cas de

réparations ou de remplacement effectués dans le cadre de cette garantie limitée du produit pendant une période de 12 mois à compter de la date de livraison initiale. Sauf en cas de dispositions contraires de la loi applicable, la main-d'œuvre des réparations n'est pas couverte dans les lieux où Myx Fitness n'a pas assemblé initialement le vélo Myx Fitness ou si le vélo Myx Fitness est déplacé dans un lieu qui se trouve en dehors de la zone de service de Myx Fitness. Toute tentative de déplacer ou de réparer un équipement de remise en forme présente un risque de blessure et de dommage matériel. Tous les déplacements ou réparations que vous ou vos agents aurez entrepris le sont À VOS PROPRES RISQUES et aucune des parties de Myx Fitness (telles que définies ci-dessous) ne pourra être tenue responsable en cas de dommage corporel ou matériel résultant de ces tentatives de déplacement ou de réparation.

Si (a) votre vélo Myx Fitness, ses accessoires ou l'un de ses composants (décrits ci-dessus) présente un défaut de matériau ou de fabrication, ou que le micrologiciel de votre produit présente un défaut de matériau qui ne peut être corrigé ou réparé à distance par Myx Fitness, (b) que votre produit a été utilisé conformément aux modalités de cette garantie limitée et au manuel du produit vélo Myx Fitness, (c) qu'une réclamation valide au titre de la garantie limitée du produit est envoyée à Myx Fitness au cours de la période de garantie applicable indiquée ci-dessus, conformément aux conditions de la présente garantie limitée du produit, et (d) que vous êtes en règle et observez les modalités de Myx Fitness disponibles sur le site Web de Myx Fitness (<https://www.myxfitness.com/terms-of-service>), Myx Fitness réparera ou remplacera, à son entière discrétion et dans la mesure permise par la loi applicable, le composant défectueux du produit (par exemple, le vélo, l'accessoire, le micrologiciel du produit Myx Fitness ou tout autre

composant concerné) par un composant neuf ou équivalent au neuf (c'est-à-dire remis à neuf) en termes de performance et de fiabilité et qui est au moins équivalent sur le plan fonctionnel au composant original du produit.

Si la loi l'autorise, des unités de remplacement, pièces et composants électroniques remis à neuf par Myx Fitness ou ses fournisseurs peuvent être fournis en remplacement au titre de la garantie et constituent une parfaite application des modalités de la garantie.

Si le produit défectueux est livré dans un centre de service, les frais de transport vers et depuis ce centre peuvent vous incomber. Concernant les pièces de rechange expédiées alors que le produit est sous garantie, des frais de manutention minimaux peuvent vous être imputés. Concernant le service à domicile alors que le produit est sous garantie, des frais de manutention minimaux peuvent vous être imputés. **MYX FITNESS NE PRÉVOIT PAS DE COMPENSATION MONÉTAIRE OU AUTRE POUR LES COÛTS DE RÉPARATION OU DES PIÈCES DE RECHANGE EN RAPPORT AVEC LE PRODUIT, Y COMPRIS, ET SANS S'Y LIMITER, LES FRAIS D'ABONNEMENT, LE TEMPS D'ENTRAÎNEMENT PERDU, LE COÛT DE L'ÉQUIPEMENT DE REMPLACEMENT, LES VISITES DE DIAGNOSTIC, LES VISITES D'ENTRETIEN OU LE TRANSPORT.**

Tout produit de remplacement ou réparé sera garanti pour le reste de la période de garantie limitée applicable au produit d'origine ou pour une durée de 30 jours, la période la plus longue prévalant, ou pour toute période supplémentaire requise par la loi applicable.

Aucune autre garantie que celle spécifiquement stipulée plus haut n'est autorisée par Myx Fitness.

## 2. EXCLUSIONS ET LIMITES

La présente garantie limitée du produit ne s'applique pas et peut être annulée par Myx Fitness, à sa seule et entière discrétion, dans les cas suivants :

A. Si le produit a été déplacé en dehors de lieux où Myx Fitness n'a pas assemblé initialement le vélo Myx Fitness ou si le produit est déplacé dans un lieu situé en dehors de la zone de service de Myx Fitness.

B. Tout dommage du produit utilisé à des fins commerciales ou de location, comme modèle d'exposition en magasin, ou pour toute utilisation ailleurs que dans un ménage unifamilial, sauf si cette utilisation a été préalablement approuvée par écrit par Myx Fitness.

C. Tous les produits ou services Myx Fitness autres que ceux expressément mentionnés dans cette garantie limitée du produit; les produits ou la main-d'œuvre qui ne viennent pas de Myx Fitness; les produits qui sont, ou que Myx Fitness pense raisonnablement être, volés, contrefaits ou achetés auprès d'un distributeur ou d'un revendeur non autorisé; les produits transportés, achetés ou utilisés en dehors du pays où Myx Fitness a expédié initialement le produit (concernant les États-Unis, les réclamations au titre de la garantie ne sont actuellement valables que dans la zone continentale des États-Unis); et/ou les produits sans numéro de série.

D. Tout logiciel ou micrologiciel autre que le micrologiciel du produit, même s'ils sont vendus ou intégrés au vélo Myx Fitness ou à un de ses composants, composant de ceux-ci, ou à la connectivité internet ou sans fil.

E. Tout dommage du produit dû à accident, un abus, une mauvaise utilisation ou une utilisation à des fins autres que celles pour lesquelles il a été conçu. En particulier, à titre d'illustration et sans limitation, cette

garantie limitée du produit ne s'applique pas : (i) aux dommages ou défauts résultant d'un abus du client ou d'un tiers, d'un accident, d'une négligence, d'un abus, d'une mauvaise utilisation, d'une manipulation incorrecte, d'une utilisation, d'un entretien, d'un assemblage ou d'une installation inappropriés; (ii) aux dommages ou défauts résultant d'une altération de quelque nature que ce soit; (iii) aux dommages résultant de l'usure normale, y compris et sans s'y limiter, les dommages cosmétiques, les rayures, les bosses, la décoloration de la peinture ou du plastique, le plastique cassé des pièces, tout dommage physique sur la surface du produit (ou tout autre changement d'apparence cosmétique qui n'affecte pas les performances); (iv) aux dommages ou défauts résultant de l'utilisation ou de la connexion du produit à un accessoire ou un composant non approuvé ou non certifié par Myx Fitness, ou toute utilisation contraire aux instructions du manuel du produit, du site Web ou du centre d'aide de Myx Fitness; (v) aux dommages ou défauts résultant d'une inondation, d'un incendie, d'un tremblement de terre, du vent, de la foudre, du gel ou d'autres catastrophes naturelles, de vol, de vandalisme, du câblage électrique, de la réduction de la puissance, de la fluctuation de la puissance ou d'une panne d'électricité, quelle qu'en soit la cause, ou d'autres causes externes échappant au contrôle raisonnable de Myx Fitness; (vi) si un numéro de série a été retiré ou effacé; ou (vii) au composant d'un produit rappelé, si Myx Fitness a fourni un avis raisonnable de rappel et a proposé à ses clients des remplacements du composant du produit rappelé, le cas échéant.

F. Tout dommage ou défaillance de l'équipement (viii) causé par l'ouverture du vélo Myx Fitness, par l'entretien ou les réparations effectuées, par toute personne qui n'est pas un représentant de Myx Fitness,

un détaillant ou fournisseur de services agréé Myx Fitness; ou (ix) lorsque le produit a été altéré ou modifié de quelque manière que ce soit par toute personne qui n'est pas un représentant de Myx Fitness ou un détaillant ou fournisseur de services agréé Myx Fitness, ou sans l'autorisation écrite de Myx Fitness.

Myx Fitness ne garantit pas que l'utilisation et/ou le fonctionnement du produit sera interrompu et dénué d'erreur. En outre, bien que Myx Fitness puisse fournir des mises à jour périodiques du micrologiciel du produit, cette garantie limitée du produit ne s'applique pas si le micrologiciel du produit doit être mis à niveau pour une quelconque raison. Cette garantie limitée du produit ne couvre pas les pertes, dommages ou défauts résultant du fonctionnement défectueux d'un réseau sans fil ou si le micrologiciel d'un produit doit être mis à jour suite aux modifications de paramètres du réseau sans fil.

SAUF DANS LA MESURE INTERDITE PAR LA LOI APPLICABLE, CETTE GARANTIE LIMITÉE DU PRODUIT EST LA GARANTIE EXCLUSIVE DONNÉE PAR MYX FITNESS POUR LE PRODUIT ET REMPLACE TOUTE GARANTIE OU REPRÉSENTATION ANTÉRIEURE, CONTRAIRE OU ADDITIONNELLE. HORMIS LES GARANTIES EXPRESSÉMENT FOURNIES DANS LE CADRE DE LA PRÉSENTE GARANTIE LIMITÉE DU PRODUIT, TOUTES LES AUTRES GARANTIES, EXPRESSES, IMPLICITES OU STATUTAIRES CONCERNANT LE PRODUIT, QU'IL S'AGISSE DE CONDITIONS DE QUALITÉ MARCHANDE, D'ADÉQUATION À UN USAGE PARTICULIER, D'ABSENCE DE CONTREFAÇON, DE TITRE, DE JOUISSANCE TRANQUILLE OU AUTRE, SONT REJETÉES, SAUF DANS LA MESURE OÙ LA LOI L'INTERDIT. DANS CES ÉVENTUALITÉS, CETTE GARANTIE EST LIMITÉE À LA DURÉE DES PÉRIODES DE GARANTIE STIPULÉES PLUS HAUT. CETTE EXCLUSION S'APPLIQUE MÊME SI LADITE GARANTIE NE REMPLIT

PAS SES OBJECTIFS ESSENTIELS ET INDÉPENDAMMENT DU FAIT QUE LES DOMMAGES SOIENT DEMANDÉS POUR VIOLATION DE GARANTIE, VIOLATION DE CONTRAT, NÉGLIGENCE OU RESPONSABILITÉ STRICTE EN MATIÈRE DE DÉLIT OU EN VERTU DE TOUTE AUTRE THÉORIE JURIDIQUE.

LES RECOURS STIPULÉS DANS LA PRÉSENTE GARANTIE LIMITÉE DU PRODUIT MYX FITNESS SERONT LES SEULS ET UNIQUES RECOURS ACCESSIBLES À TOUTE PERSONNE OU ENTITÉ DANS LA MESURE PERMISE PAR LA LOI APPLICABLE.

EN AUCUN CAS MYX FITNESS, SA SOCIÉTÉ MÈRE, SES FILIALES, SOCIÉTÉS AFFILIÉES, FABRICANTS, PRESTATAIRES DE SERVICES, SES CONCÉDANTS, DISTRIBUTEURS, FOURNISSEURS ET CHACUN DE SES/LEURS SOCIÉTÉS MÈRES, FILIALES, SOCIÉTÉS AFFILIÉES, DIRIGEANTS, ADMINISTRATEURS, DIRECTEURS, PARTENAIRES, MEMBRES, SUCCESEURS ET AYANTS DROIT RESPECTIFS (COLLECTIVEMENT, LES « PARTIES DE MYX FITNESS ») NE PEUVENT ÊTRE RESPONSABLES DE DOMMAGES CONSÉCUTIFS, ACCESSOIRES, INDIRECTS, SPÉCIAUX, EXEMPLAIRES, PUNITIFS OU CONTINGENTS QUELS QU'ILS SOIENT, LIÉS OU DÉCOULANT DE CETTE GARANTIE LIMITÉE DU PRODUIT OU DE L'UTILISATION DU PRODUIT, QU'ILS SOIENT FONDÉS SUR UN CONTRAT, UN DÉLIT, UNE RESPONSABILITÉ STRICTE OU TOUTE AUTRE THÉORIE DE LA LOI, TOUS CES DOMMAGES ET RÉCLAMATIONS ÉTANT SPÉCIFIQUEMENT REJETÉS.

TOUT LITIGE ENTRE VOUS ET MYX FITNESS RELATIF À CETTE GARANTIE LIMITÉE DU PRODUIT OU AU PRODUIT SERA RÉGI PAR LES PROCÉDURES DE RÉOLUTION DES LITIGES ALORS EN VIGUEUR DANS LES MODALITÉS DE MYX FITNESS, DISPONIBLES À (<https://www.myxfitness.com/terms-of-service>).

NONOBTANT LES DOMMAGES QUE VOUS POURRIEZ SUBIR POUR QUELQUE RAISON QUE CE SOIT (Y COMPRIS, SANS S'Y LIMITER, TOUS LES DOMMAGES MENTIONNÉS AUX PRÉSENTES ET TOUS LES DOMMAGES CONTRACTUELS DIRECTS OU GÉNÉRAUX, DÉLICTELS (Y COMPRIS, SANS S'Y LIMITER, LA NÉGLIGENCE) OU AUTRES, LA RESPONSABILITÉ GLOBALE DES PARTIES DE MYX FITNESS SERA LIMITÉE À LA SOMME QUE VOUS AVEZ EFFECTIVEMENT DÉBOURSÉE POUR LE PRODUIT (À L'EXCLUSION DE TOUTES LES SOMMES PAYÉES POUR L'ABONNEMENT EN COURS) DONNANT LIEU À LA RESPONSABILITÉ.

Sans limiter ce qui précède et en outre, en aucun cas, quelle que soit la cause d'action ou la théorie de la responsabilité, les parties de Myx Fitness ne seront pas responsables envers vous ou un tiers (a) d'un accident, d'une blessure ou d'un décès ou de dommages matériels ou de toute autre réclamation, perte, coût ou dommage, liés à, découlant de ou résultant de l'achat, de la vente, de l'utilisation ou de l'incapacité à utiliser le produit, ou de l'exécution ou de la fourniture de services par Myx Fitness conformément à cette garantie limitée du produit ou autrement, de la perte de valeur du produit ou de tout accessoire, service, produit ou dispositif tiers utilisé dans ou avec le produit, ou de la perte d'utilisation du produit ou de tout accessoire, service, produit ou dispositif tiers utilisé dans ou avec le produit, même si ladite partie concernée de Myx Fitness a été informée de la possibilité de ce type de dommages; (b) des dommages ou de la destruction d'appareils électroniques grand public ou d'autres biens personnels à l'intérieur ou à l'extérieur du Produit, ou utilisés en lien avec celui-ci, y compris et sans s'y limiter, les applications mobiles, tablettes, ordinateurs portables, téléphones cellulaires ou autres appareils portatifs, ou de la perte des données stockées dans les appareils susmentionnés

ou ailleurs; et (c) des coûts ou dommages découlant ou liés à votre violation des modalités de cette garantie limitée du produit. Les parties de Myx Fitness rejettent toute déclaration selon laquelle elles seraient en mesure de réparer tout produit dans le cadre de cette présente garantie limitée du produit ou d'effectuer un échange de produit sans risque ou perte d'informations électroniques, y compris pour ce qui est des programmes ou des données.

Les limitations de responsabilité qui précèdent constituent un aspect essentiel de la présente garantie limitée du produit. Selon les juridictions et les circonstances, les limitations et dénis de responsabilité contenus dans cette garantie limitée du produit ne s'appliquent pas aux réclamations pour dommages corporels, pour décès injustifié, pour dommages matériels ou à la responsabilité statutaire pour des actes et/ou omissions intentionnels ou de négligence grave. Certaines juridictions n'autorisent pas l'exclusion ou la limitation des dommages accessoires ou consécutifs, et la limitation ou l'exclusion ci-dessus peut ne pas s'appliquer à votre cas. Néanmoins, Myx Fitness prévoit que les limitations et dénis de responsabilité figurant dans cette garantie limitée du produit s'appliquent dans la mesure maximale autorisée par la loi applicable. Si la loi applicable précise une période de garantie minimale plus longue que les périodes de garantie applicables définies dans les modalités de cette garantie limitée du produit, la période de garantie pour le composant concerné du produit soumis à ladite loi applicable sera conforme à la période de garantie minimale requise par la loi. Les limitations et dénis de responsabilité stipulés dans cette garantie limitée du produit subsistent après l'expiration ou la résiliation des périodes de garantie stipulées aux présentes et s'appliquent, nonobstant toute disposition contraire dans cette garantie limitée du produit. Cette garantie

vous donne des droits légaux spécifiques, et vous pouvez également disposer d'autres droits qui varient selon la juridiction de votre lieu de résidence. Dans la mesure où une disposition de la présente garantie limitée du produit est jugée nulle ou inapplicable, les autres dispositions de la garantie ne sont pas affectées et restent valables et en vigueur.

### 3. RÉCLAMATIONS AU TITRE DE LA GARANTIE ET QUESTIONS

Afin de pouvoir prétendre à un service dans le cadre de cette garantie limitée du produit, vous devez fournir à Myx Fitness le numéro de série de votre vélo Myx Fitness et le reçu daté, ou toute autre preuve d'achat indiquant la date d'achat dès que vous découvrez le défaut. Les réclamations doivent être faites dans les périodes de garantie spécifiées ci-dessus.

Pour déposer une réclamation au titre de la garantie, ou pour toute question ou préoccupation, veuillez communiquer avec le service d'assistance aux membres en nous envoyant un courriel à [help@myxfitness.com](mailto:help@myxfitness.com) afin d'accélérer le temps de traitement et de réponse.

Vous pouvez aussi nous écrire à :

Myx Fitness, LLC  
Attention: Limited Product Warranty Claims  
400 Exposition Blvd.  
Suite 400  
El Segundo, CA 90245, USA

Rév. : 1 février 2022



# Annexe

## INFORMATIONS SUR LA GARANTIE

Rendez-vous sur [myxfitness.com/warranty](https://myxfitness.com/warranty)

## INFORMATION DE CONTACT

Pour toute information complémentaire, rendez-vous dans le Help Center (Centre d'aide) à l'adresse [help.myxfitness.com](https://help.myxfitness.com)

Service à la clientèle  
[help@myxfitness.com](mailto:help@myxfitness.com)

Myx Fitness, LLC  
400 Continental Blvd.  
Suite 400  
El Segundo, CA 90245

Veillez fournir le numéro de série de votre machine et la date d'achat lorsque vous communiquez avec nous. Le numéro de série se trouve sous le pied arrière de la machine (voir schéma page 31.)