

# GEBRAUCHSANLEITUNG

**RUDERGERÄT**

DE

**INSTRUCTIONS FOR USE  
ROWING MACHINE**



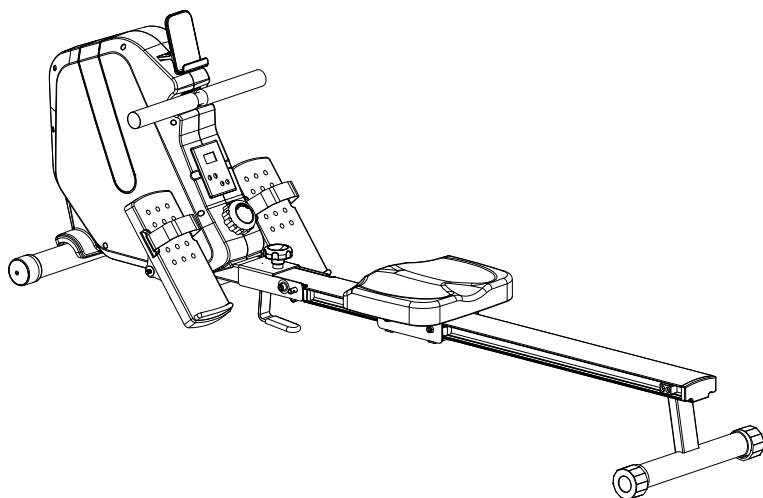







GB

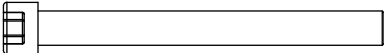

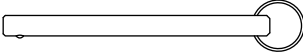
 **SportPlus**

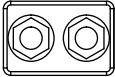
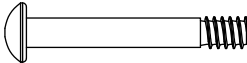
SP-MR-0081

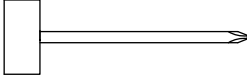
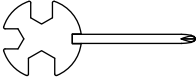
## MONTAGESATZ / ASSEMBLY KIT

47		M8	x2
48		$\Phi 8 * \Phi 19 * 2T$	x2
52		M10*98L*S12	x1
58		M10*P1.5*10T	x1
59		$\Phi 9.5 * 128L$	x1
62		M6*20L	x4
63			x2
72		M8*P1.25*58L*S20L	x2
111			x2
112		13.14	x1
113		13.14.17	x1
114		6*30*84 mm	x1

## LIEFERUMFANG / SCOPE OF DELIVERY

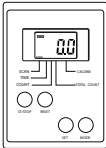
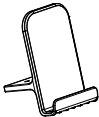
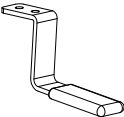
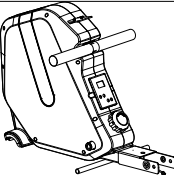
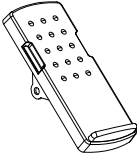
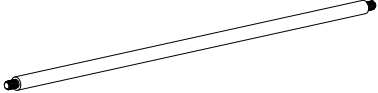
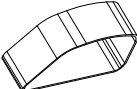
1		x1
14		x1
27		x1
28		x1
49		x2
50		x1
51		x2

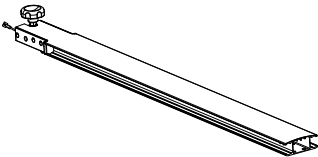
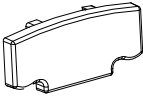
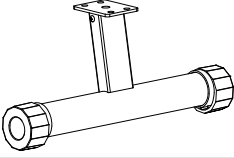
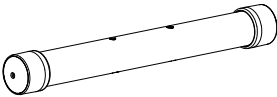
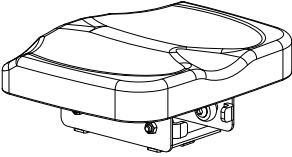
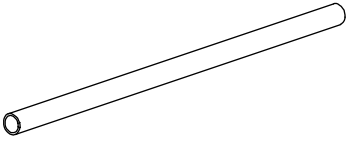
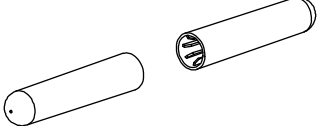
60		x1
61		x1
69		x1
73		x1
107		x1
115		x1
116		x1+1

# EXPLOSIONSZEICHNUNG / EXPLODED DIAGRAM

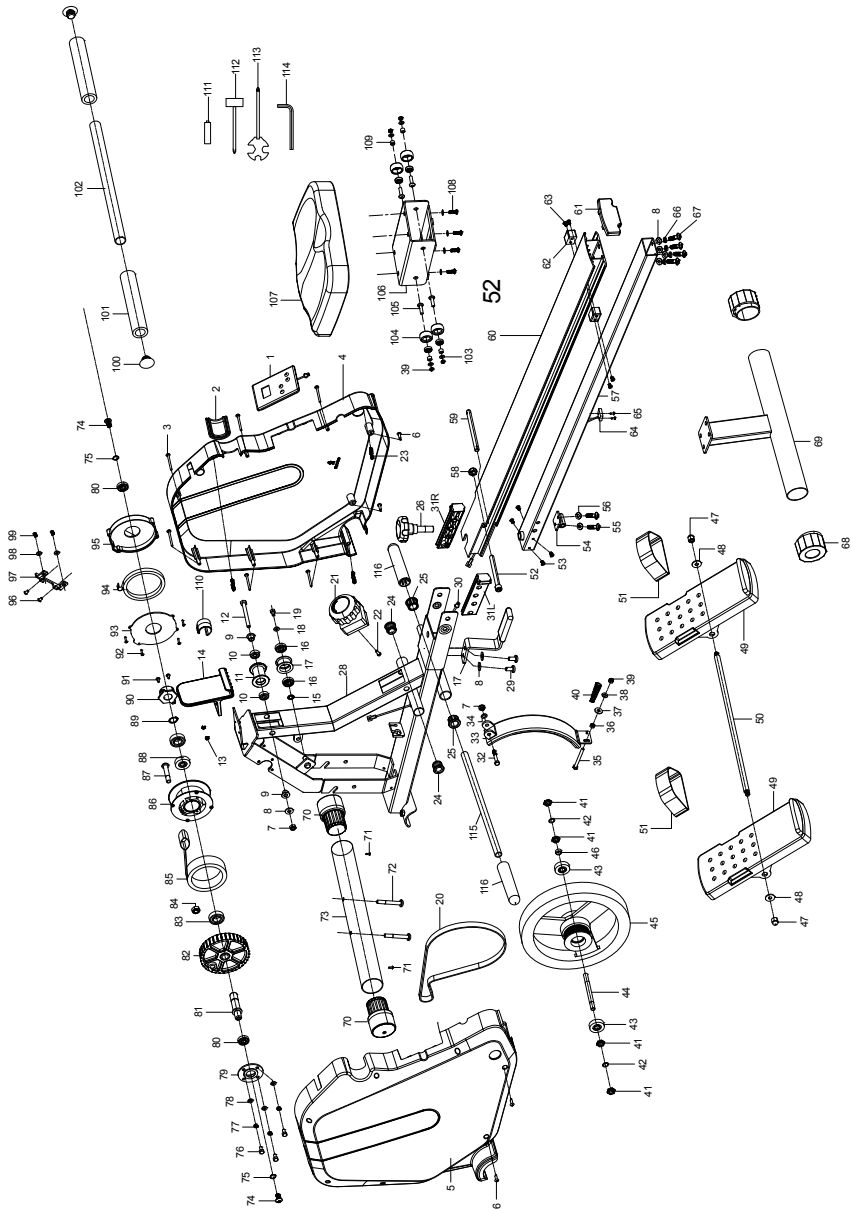

## MONTAGEANLEITUNG / ASSEMBLY INSTRUCTIONS

Schritt 1 / Step 1:

114

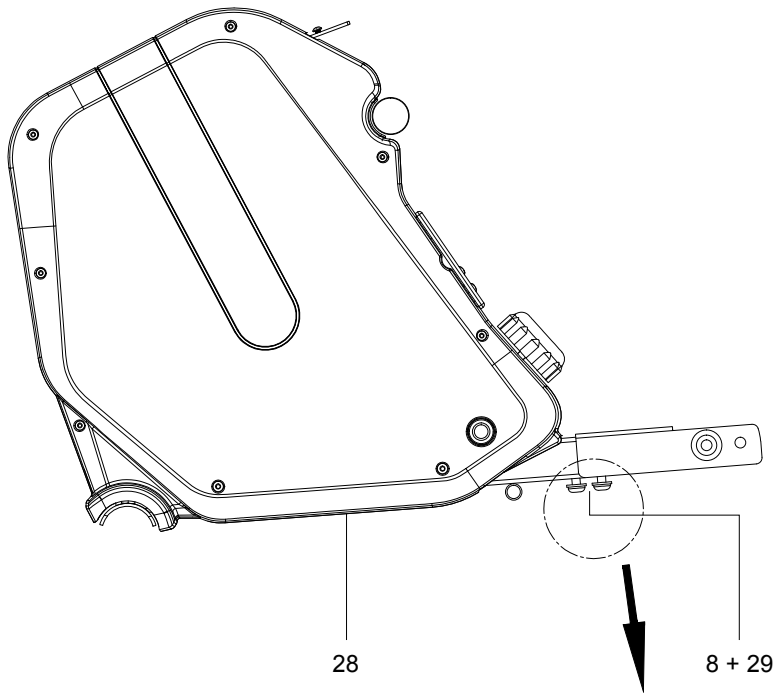

Schritt 2 / Step 2:

72

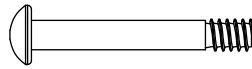



M8\*P1.25\*58L\*S20L

x2

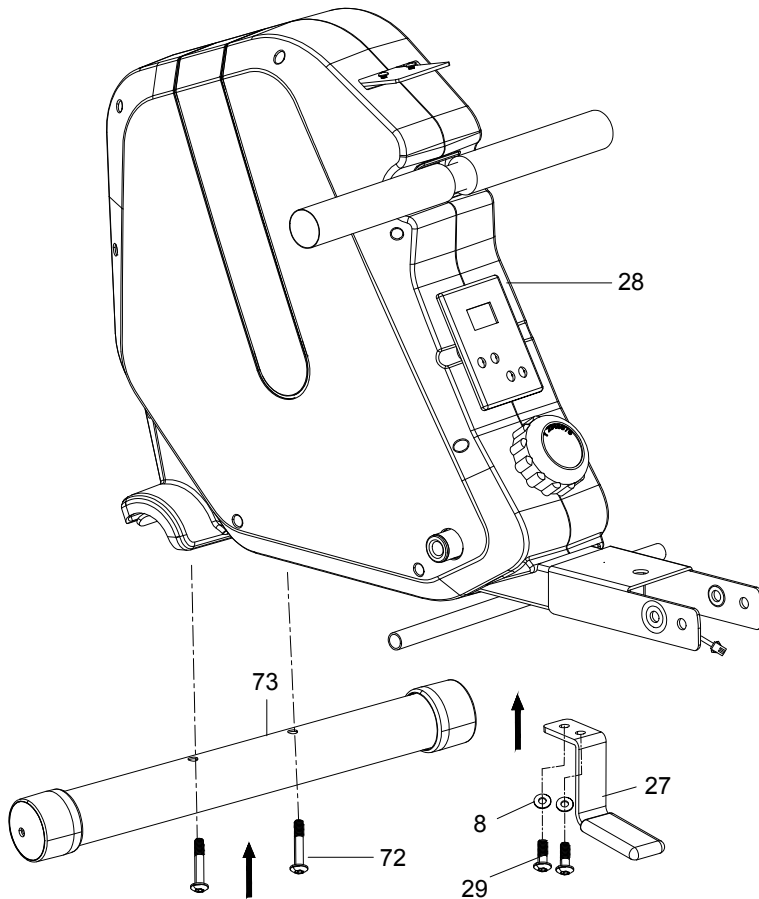
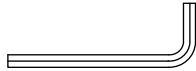
114



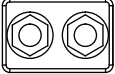
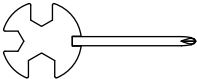

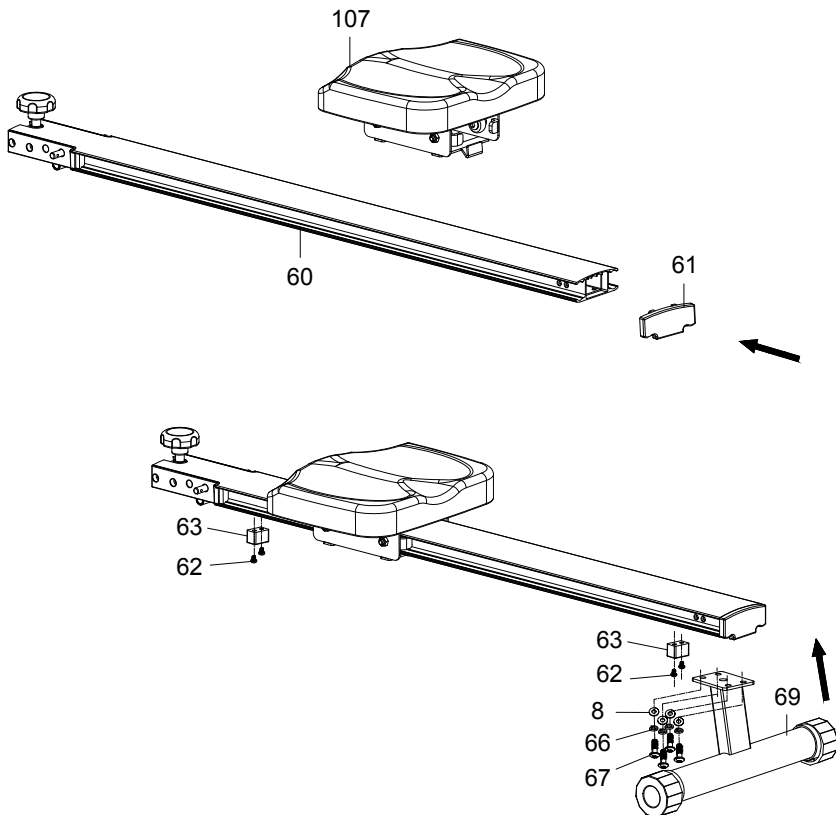

**Schritt 3 / Step 3:**

62		M6*20L	x4
63			x2
113			
114			



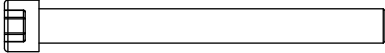

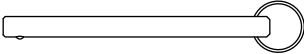
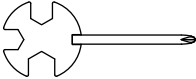

**Schritt 4 / Step 4:**

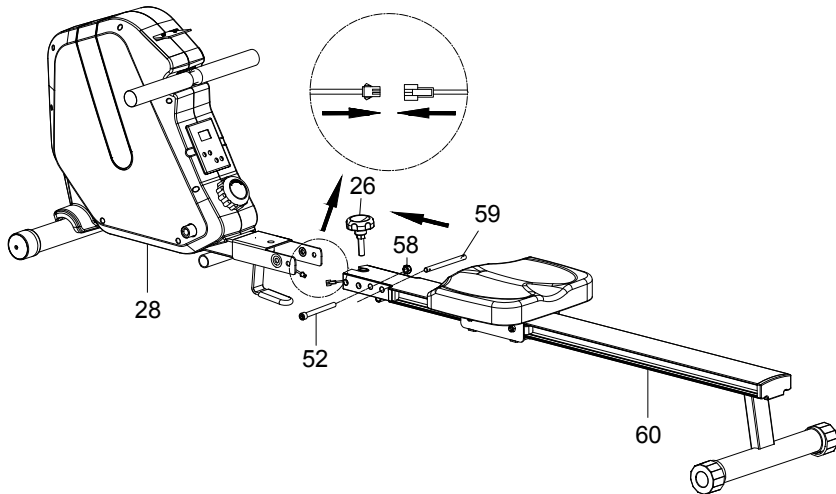
52		M10*98L*S12	x1
58		M10*P1.5*10T	x1
59		Φ9.5*128L	x1
113			
114			

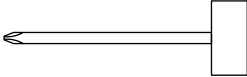
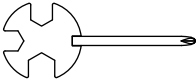

Schritt 5 / Step 5:

47		M8	x2
48		Φ8*Φ19*2T	x2
112			
113			

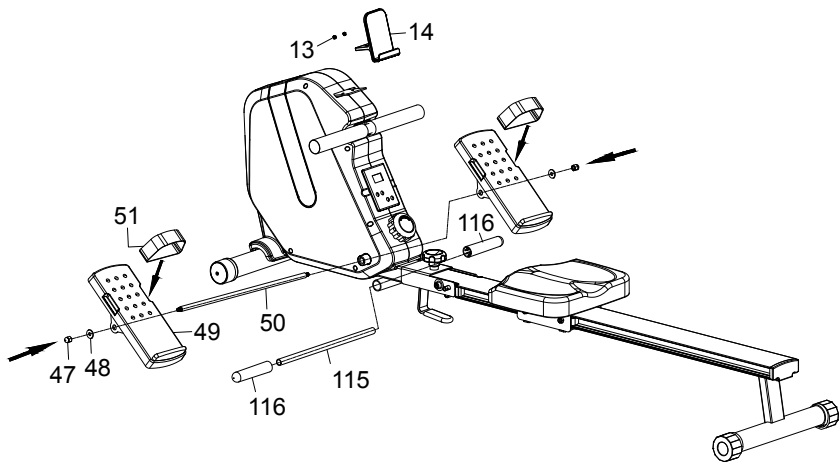

Schritt 6 / Step 6:

111



x2

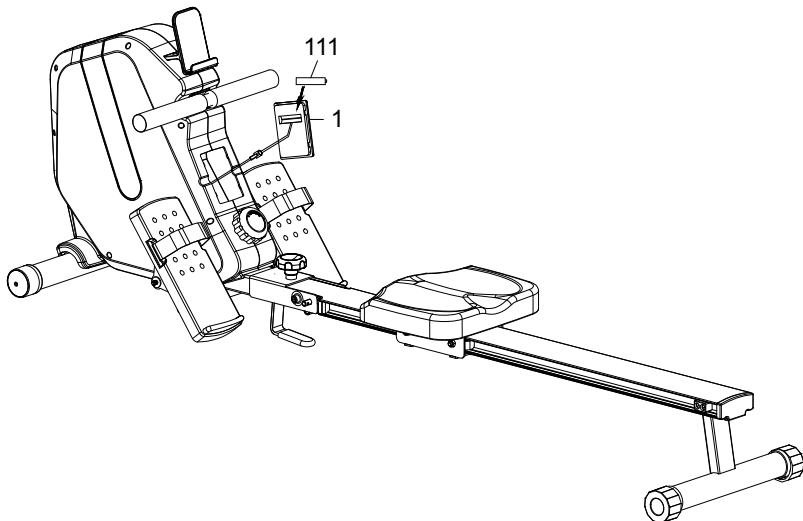
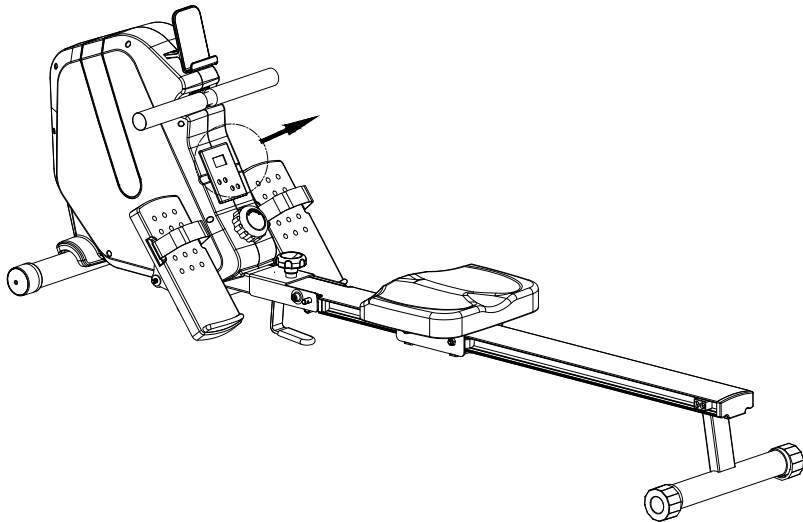

## Zusammenklappen / Folding

Schritt 1 / Step 1:

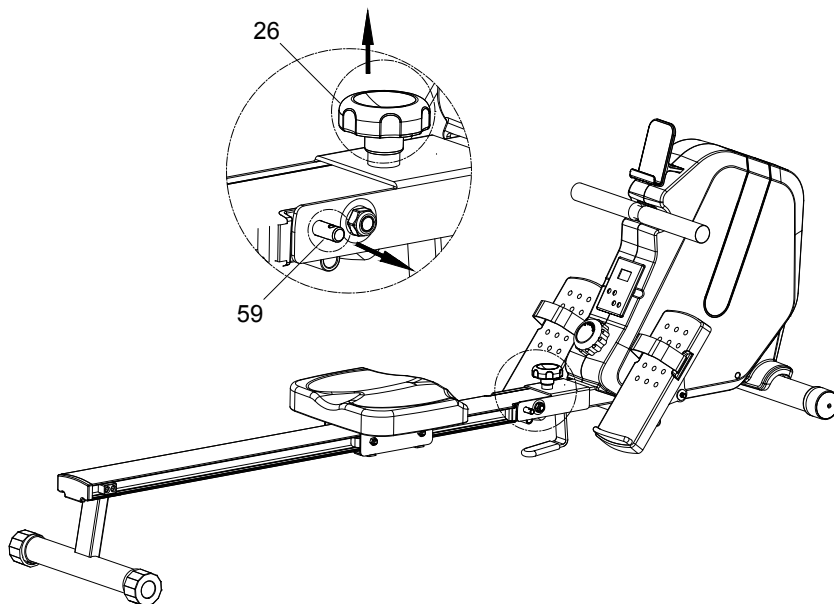

**Schritt 2 / Step 2:**

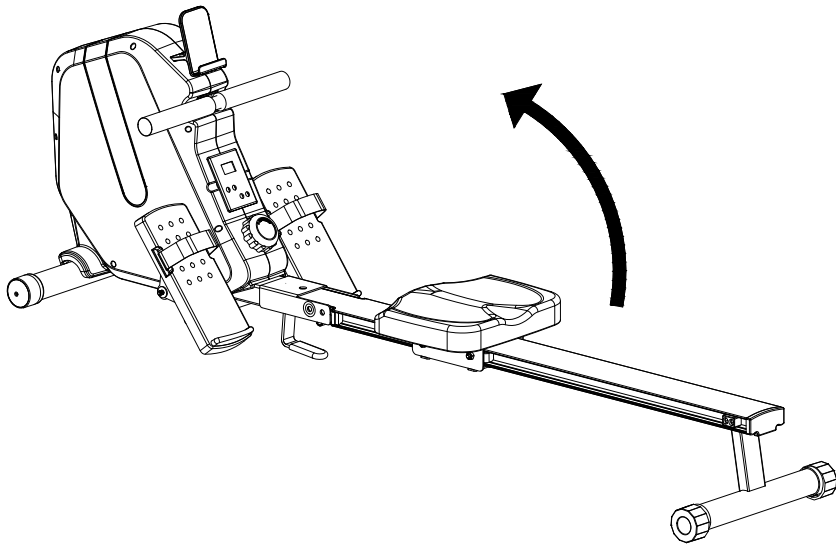

Schritt 3 / Step 3:

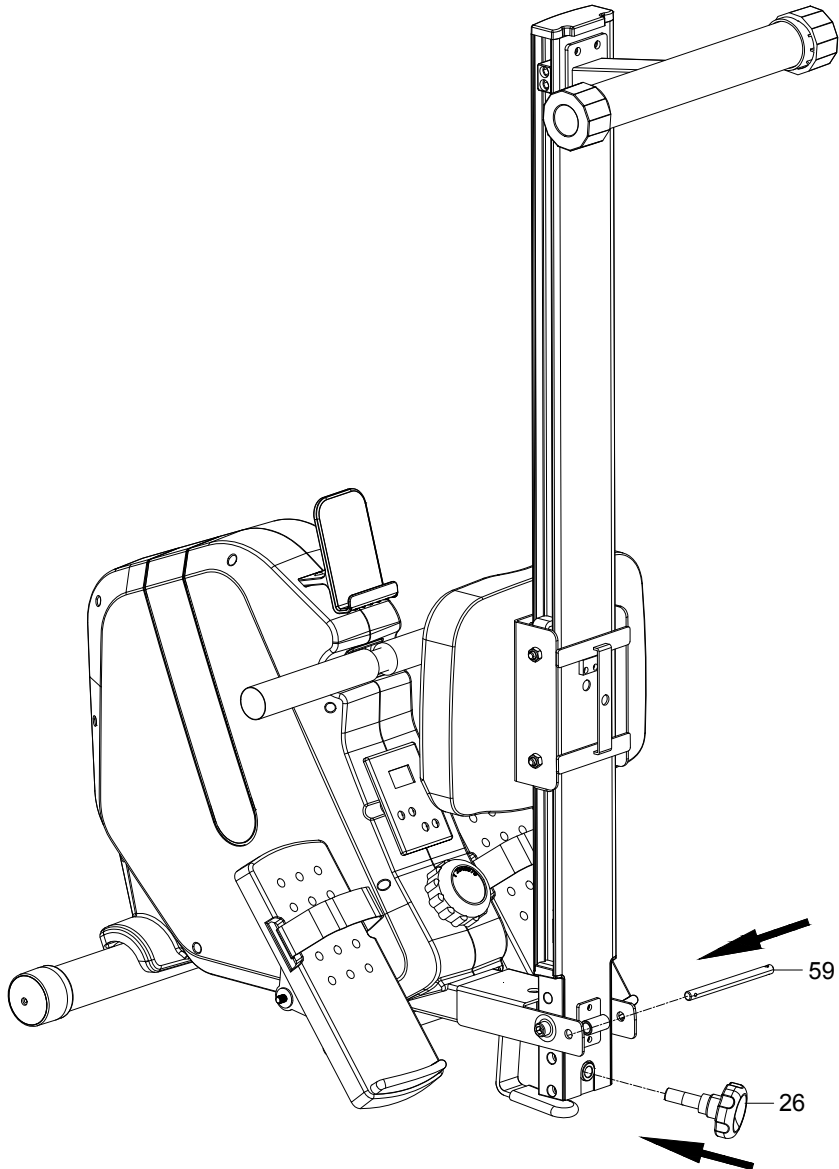

**Schritt 4 / Step 4:**

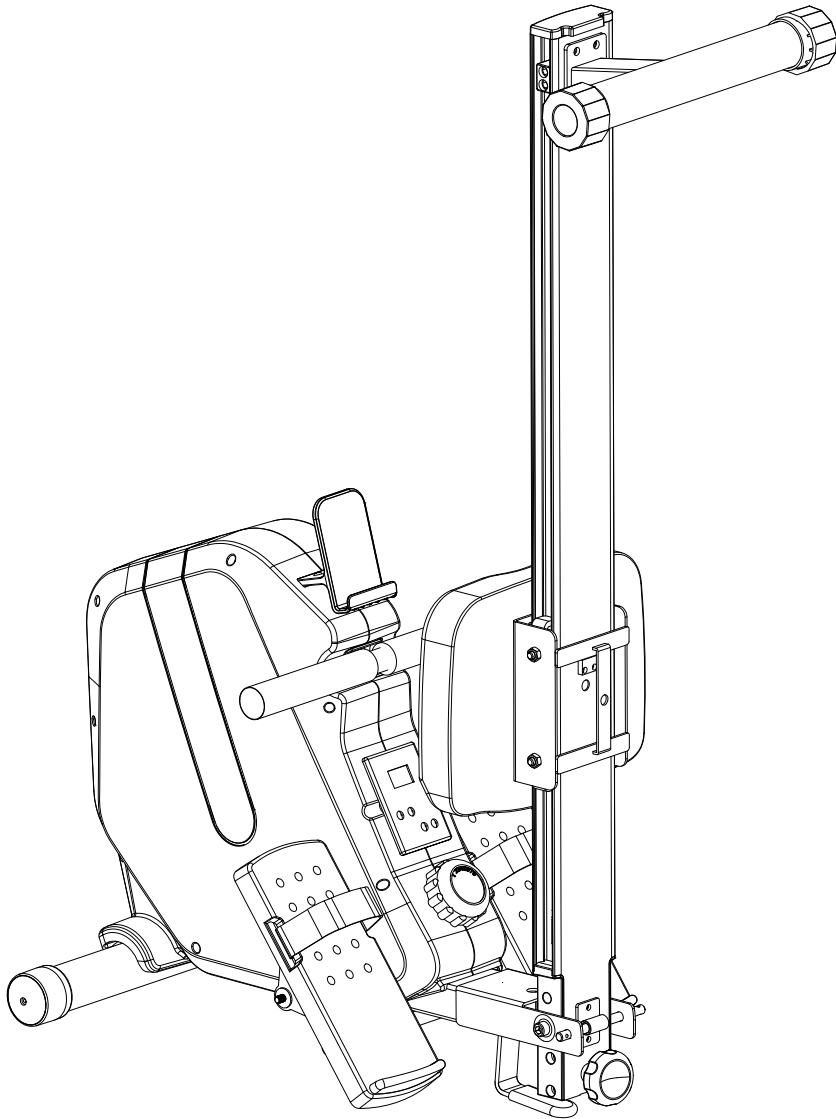

Sehr geehrte Kundin,  
Sehr geehrter Kunde,

**Wir gratulieren Ihnen zu Ihrem neuen SportPlus Produkt und sind überzeugt, dass Sie mit diesem Produkt zufrieden sein werden.**

Um eine stets optimale Funktion und Leistungsbereitschaft Ihres Produktes zu gewährleisten, beachten Sie Folgendes:

Bevor Sie das Produkt das erste Mal benutzen, lesen Sie sich die folgende Bedienungsanleitung sorgfältig durch! Das Produkt ist mit Sicherheitsvorrichtungen ausgestattet. Lesen Sie trotzdem aufmerksam die Sicherheitshinweise und benutzen Sie das Produkt nur wie in der Anleitung beschrieben, damit es nicht versehentlich zu Verletzungen oder Schäden kommt. Bewahren Sie diese Anleitung zum späteren Nachlesen auf. Falls Sie das Produkt einmal an eine andere Person weitergeben möchten, legen Sie diese Bedienungsanleitung immer mit dazu.

## **INHALTSVERZEICHNIS**

1. TECHNISCHE DATEN .....	17
2. ⚠ SICHERHEITSHINWEISE.....	17
3. ÜBUNGSBEREICH .....	19
4. TEILELISTE.....	20
5. MONTAGEANLEITUNG .....	23
6. ZUSAMMENKLAPPEN .....	24
7. BEDIENUNG DES COMPUTERS.....	25
8. TRAININGSTIPPS.....	27
9. TRANSPORT .....	27
10. WARTUNG & REINIGUNG .....	28
11. ENTSORGUNGSHINWEISE.....	28
12. FEHLERSUCHE.....	29
13. SERVICE UND ERSATZTEILE .....	30
14. GEWÄHRLEISTUNGSBESTIMMUNGEN.....	31



## 1. TECHNISCHE DATEN

### Spezifikationen des Produkts

Maße (L x B x H):	ca. 183 x 49 x 60 cm
Gesamtgewicht:	ca. 28 kg
Klasse:	HC (Heimbereich), EN ISO 20957-1:2013 / EN 957-7:1998
Max. Gewicht des Benutzers:	120 kg

### Computerinformationen

Modell:	LT9422
Batterieanzahl:	2
Batterietyp:	AA, 1,5 V
Computerfunktionen:	Zeit, Anzahl Ruderschläge, Kalorienverbrauch

## 2. ⚠ SICHERHEITSHINWEISE

### VERWENDUNGSZWECK

- Das Produkt ist für die Nutzung im häuslichen Bereich konzipiert und nicht für medizinische oder gewerbliche Zwecke geeignet.
- Das höchstzulässige Gewicht auf diesem Produkt beträgt 120 kg.
- Das Rudergerät stärkt bei regelmäßigem Training die obere, untere sowie seitliche Bauchmuskulatur.

### GEFAHR FÜR KINDER UND ANDERE PERSONENGRUPPEN

- Kinder erkennen nicht die Gefahr, die von diesem Produkt ausgehen kann. Halten Sie Kinder daher fern von diesem Produkt. Das Produkt ist kein Spielzeug. Es sollte an einem Ort aufbewahrt werden, der für Kinder und Haustiere unzugänglich ist.
- Wenn Sie das Produkt von einem Kind benutzen lassen, lassen Sie es nicht unbeaufsichtigt. Nehmen Sie die entsprechenden Einstellungen am Produkt selber vor und beaufsichtigen Sie den Übungsablauf.
- Achten Sie darauf, dass das Verpackungsmaterial nicht in Kinderhände gelangt. Es besteht Erstickungsgefahr!

### VORSICHT – VERLETZUNGSGEFAHR

- **Warnung:** Falsches oder übermäßiges Training kann zu Gesundheitsschäden führen.
- **Warnung:** Das Produkt muss auf einer stabilen und ebenen Unterlage platziert werden.
- Benutzen Sie kein beschädigtes oder defektes Produkt. Wenden Sie sich in diesem Fall an eine Fachwerkstatt oder unser Service Center.

- Prüfen Sie das Produkt vor jeder Benutzung auf einwandfreien Zustand. Defekte Teile müssen sofort ausgetauscht werden, da sonst Funktion und Sicherheit beeinträchtigt werden.
- Sorgen Sie dafür, dass nie mehr als eine Person gleichzeitig das Produkt benutzt.
- Benutzen Sie das Produkt immer auf einem waagerechten und rutschfesten Untergrund. Benutzen Sie es nie in der Nähe von Wasser und halten Sie aus Sicherheitsgründen rund um das Produkt einen ausreichenden Freiraum von mindestens 0,6 m ein.
- Achten Sie darauf, dass Ihre Arme und Beine nicht in die Nähe von beweglichen Teilen kommen. Stecken Sie keine Materialien in bestehende Öffnungen des Produktes.

### **VORSICHT – PRODUKTSCHÄDEN**

- Nehmen Sie keine Veränderungen am Produkt vor und verwenden Sie nur Original-Ersatzteile. Lassen Sie Reparaturen nur in einer Fachwerkstatt oder von ähnlich qualifizierten Personen durchführen – durch unsachgemäße Reparaturen können erhebliche Gefahren für den Benutzer entstehen. Benutzen Sie dieses Produkt ausschließlich für die Zwecke, die in der Bedienungsanleitung beschrieben werden.
- Schützen Sie das Produkt vor Wasserspritzern, Feuchtigkeit, hohen Temperaturen und direkter Sonneneinstrahlung.

### **HINWEISE ZUM UMGANG MIT BATTERIEN**

- Entnehmen Sie Batterien, wenn diese verbraucht sind oder Sie das Produkt länger nicht benutzen. So vermeiden Sie Schäden, die durch Auslaufen entstehen können.
- Batterien dürfen nicht geladen oder mit anderen Mitteln reaktiviert, auseinander-genommen, ins Feuer geworfen oder kurzgeschlossen werden. Es besteht **EXPLOSIONSGEFAHR!**
- Verwenden Sie vorzugsweise Alkali-Batterien, da diese von längerer Lebensdauer sind als herkömmliche Zink-Kohle-Batterien.
- Ein Batteriewechsel wird notwendig, sobald die Anzeige schwächer wird oder vollständig verblasst. Tauschen Sie immer alle alten Batterien gegen neue aus und achten Sie beim Einlegen auf die richtige Polarität.

### **HINWEISE ZUR MONTAGE**

- Die Montage des Produkts muss sorgfältig und von einer erwachsenen Person vorgenommen werden. Nehmen Sie im Zweifelsfall die Hilfe einer weiteren, technisch versierten Person in Anspruch.
- Bevor Sie mit dem Zusammenbau des Produkts beginnen, lesen Sie die Aufbauschritte sorgfältig durch und sehen Sie sich die Bauzeichnung an.
- Entfernen Sie sämtliches Verpackungsmaterial und legen dann die einzelnen Teile auf eine freie Fläche. Dieses verschafft Ihnen einen Überblick und erleichtert das Zusammenbauen. Schützen Sie die Aufbaufläche durch eine Unterlage vor Verschmutzen bzw. Verkratzen.

- Überprüfen Sie nun anhand der Teileliste, ob alle Bauteile vorhanden sind. Entsorgen Sie das Verpackungsmaterial erst, wenn die Montage abgeschlossen ist.
- Beachten Sie, dass bei der Benutzung von Werkzeug und bei handwerklichen Tätigkeiten immer eine mögliche Verletzungsgefahr besteht. Gehen Sie daher sorgfältig und umsichtig bei der Montage des Produkts vor.
- Sorgen Sie für eine gefahrenfreie Arbeitsumgebung, lassen Sie z. B. kein Werkzeug umherliegen.
- Nachdem Sie das Produkt gemäß der Bedienungsanleitung aufgebaut haben, vergewissern Sie sich, dass sämtliche Schrauben, Bolzen und Muttern richtig angebracht und festgezogen sind.
- Legen Sie gegebenenfalls zum Schutz Ihres Fußbodens eine Schutzmatte (nicht im Lieferumfang enthalten) unter das Produkt, da nicht ausgeschlossen werden kann, dass z. B. GummifüÙe Spuren hinterlassen.

### 3. ÜBUNGSBEREICH

Sorgen Sie stets für ausreichend Platz um das Produkt herum, mit einem Minimum von 60 cm auf jeder Seite. Dadurch ist sichergestellt, dass der Benutzer im Notfall schnell und sicher absteigen kann.

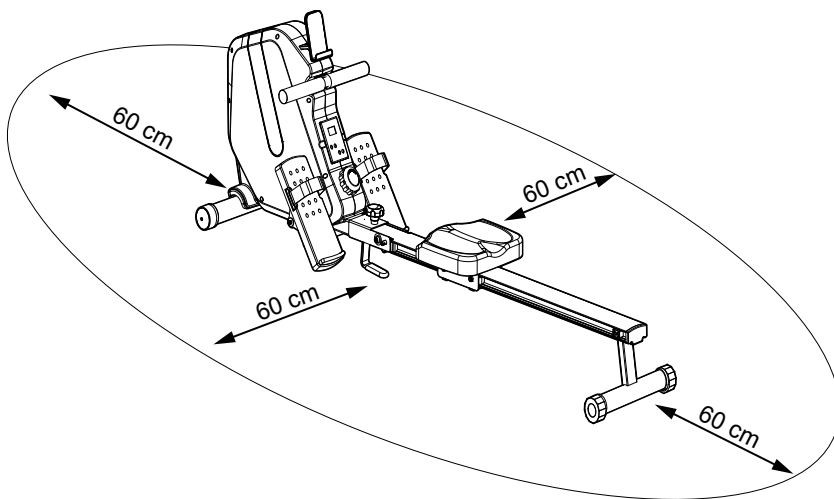

## 4. TEILELISTE

Nr.	Beschreibung und Daten	Anzahl
1	Computer	1
2	Schoner	1
3	Schraube ST3.9*50	6
4	Rechter Seitendeckel	1
5	Linker Seitendeckel	1
6	Schraube 3/16***3/4"	4
7	Nylonmutter M8	2
8	Unterlegscheibe $\Phi 8^* \Phi 19^* 2T$	7
9	Achsenschoner	2
10	Lager 608 2ZZ	2
11	Antriebsrad	1
12	Schraube M8*75L*S20	1
13	Schraube M4*6L	2
14	Tablet-Halterung	1
15	Unterlegscheibe $\Phi 10.2^* \Phi 13^* 0.3T$	1
16	Lager 6000 2ZZ	2
17	Umlenkrolle	1
18	Unterlegscheibe $\Phi 6.5^* \Phi 13^* 2T$	1
19	Sechskantschraube M6*10L	1
20	Keilriemen	1
21	Widerstandsregler	1
22	Sechskantschraube M5*12L	1
23	Abdeckungsstange	4
24	Achsenschoner	2
25	Endkappe	2
26	Sterngriffschraube	1
27	Stütze	1
28	Hauptrahmen	1
29	Schraube M8*P1.25*16L	2
30	Mittleres Sensorkabel	1
31L	Aluminiumschienenbuchse	1
31R	Aluminiumschienenbuchse	1
32	Schraube M8*55L*S25	1
33	Elektromagnetische Einheit	1
34	Unterlegscheibe $\Phi 8^* \Phi 19^* 2T$	1
35	Schraube M6*P1.0*55L	1
36	Mutter M6	1

<b>Nr.</b>	<b>Beschreibung und Daten</b>	<b>Anzahl</b>
37	Nylonabstandshalter	1
38	Unterlegscheibe $\Phi 6.5 \times \Phi 14 \times 1T$	1
39	Nylonmutter M6	5
40	Feder 65Mn	1
41	Sechskantmutter 2003/8/26	4
42	Unterlegscheibe $\Phi 10 \times \Phi 17 \times 1T$	2
43	Lager 6300 2RS	2
44	Schwungscheibenachse 114L	1
45	Schwungscheibe	1
46	Buchse	1
47	Mutter M8	2
48	Unterlegscheibe $\Phi 8 \times \Phi 22 \times 2T$	2
49	Pedal	2
50	Pedalachse	1
51	Pedalschlaufe	2
52	Schraube M10*98L*S12	1
53	Schraube M6*16L	4
54	Faltbuchse $\Phi 16$	1
55	Schraube M6*20L	2
56	Unterlegscheibe $\Phi 6.5 \times \Phi 13 \times 2T$	2
57	Aluminiumschiene	1
58	Nylonmutter M10	1
59	Stift $\Phi 9.5 \times 128L$	2
60	Aluminiumschiene	1
61	Endkappe	1
62	Schraube M6*20L	8
63	Abstandhalter	4
64	Unteres Sensorkabel	1
65	Schraube M3*8L	2
66	Federring $\Phi 8.1 \times 2.5T$	4
67	Schraube M3*P1.25*20L	4
68	Hinteres Fußpolster	2
69	Hinterer Standfuß	1
70	Nylonrad	2
71	Schraube ST3.9*16L	2
72	Schraube M8*P1.25*58L*S20	2
73	Vorderer Standfuß mit Transportrollen	1
74	Schraube M8*22L*S13 8.8	2
75	Unterlegscheibe $\Phi 10 \times \Phi 15 \times 0.3T$	2

<b>Nr.</b>	<b>Beschreibung und Daten</b>	<b>Anzahl</b>
76	Sechskantschraube M6*P1.0*12L 8.8	3
77	Unterlegscheibe $\Phi 6.1*1.6T$	3
78	Unterlegscheibe $\Phi 6*\Phi 12*1.5T$	3
79	Federkastenhalterung	1
80	Lager 6000 2RS	2
81	Federkastenachse	1
82	Federkastenrolle	1
83	Lager 6003	2
84	Sechskantschraube M5*5T	1
85	Seilrolle	1
86	Federkastendrehplatte	1
87	Schraube M5*30L 8.8	1
88	Lager $\Phi 35*17L$	1
89	C-Klammer	1
90	Halterung	1
91	Schraube ST3.9*16	2
92	Schraube ST2.9*12L	4
93	Seilrollenhalterung oben	1
94	Feder	1
95	Seilrollenhalterung unten	1
96	Schraube M5*10L	2
97	Federkastenhalterung	1
98	Unterlegscheibe $\Phi 6*\Phi 12*1T$	2
99	Schraube M6*P1.0*8L	2
100	Rohrkappe	2
101	Handgriffschoner $\Phi 23*5T*180L$ STR	2
102	Zugstange $\Phi 25.4*1.5T*400L$	1
103	Unterlegscheibe $\Phi 6*\Phi 13*1T$	8
104	Sitzrolle	4
105	Schraube M6*35L*S20	4
106	Sitzhalterung	1
107	Sitz	1
108	Schraube M6*16L	2
109	Schieberbuchse $\Phi 6*\Phi 15*9.5L$	1
110	Elastischer Kabelclip	1
111	Batterie	2
112	Schraubenschlüssel	1
113	Gabelschlüssel	1
114	Innensechskantschlüssel	1

Nr.	Beschreibung und Daten	Anzahl
115	Stange	1
116	Kappe	2

## 5. MONTAGEANLEITUNG

### Schritt 1

- Lösen Sie die 2 Schrauben (29) und 2 Unterlegscheiben (8) vom Hauptrahmen (28).

### Schritt 2

- Fixieren Sie den vorderen Standfuß (73) mit 2 Schrauben (72) am Hauptrahmen (28).
- Fixieren Sie die Stütze (27) mit den zuvor gelösten Schrauben (29) und Unterlegscheiben (8) am Hauptrahmen (28).

### Schritt 3

- Schieben Sie den Sitz (107) auf die Aluminiumschiene (60).
- Fixieren Sie 2 Abstandhalter (63) mit jeweils 2 Schrauben (62) an der Aluminiumschiene (60).
- Befestigen Sie die Endkappe (61) an der Aluminiumschiene (60).
- Lösen Sie die 4 Schrauben (67), 4 Federringe (66) und 4 Unterlegscheiben (8) von der Unterseite der Aluminiumschiene (60).
- Fixieren Sie den hinteren Standfuß (69) mit 4 Schrauben (67), 4 Federringen (66) und 4 Unterlegscheiben (8) an der Aluminiumschiene (60).

### Schritt 4

- Lösen Sie die Sterngriffschraube (26) von der Aluminiumschiene (60).
- Richten Sie die Aluminiumschiene (60) am Hauptrahmen (28) aus.
- Fixieren Sie die Aluminiumschiene (60) mit der Schraube (52), der Nylonmutter (58), dem Stift (59) und der Sterngriffschraube (26) am Hauptrahmen (28).
- Verbinden Sie das Kabel der Aluminiumschiene (60) mit dem Kabel des Hauptrahmens (28).

### Schritt 5

- Stecken Sie die Pedalachse (50) durch die Öffnung im Hauptrahmen (28).
- Fixieren Sie die Pedalschlaufen (51) an den Pedalen (49).
- Fixieren Sie die Pedale (49) mit jeweils 1 Mutter (47) und 1 Unterlegscheibe (48) an der Pedalachse (50).
- Stecken Sie die Stange (115) durch das Rohr am Hauptrahmen (28).
- Stecken Sie jeweils 1 Kappe (116) auf die Enden der Stange (115).
- Lösen Sie die 2 Schrauben (13) vom Hauptrahmen (28).
- Befestigen Sie die Tablet-Halterung (14) mit den 2 Schrauben (13) am Hauptrahmen (28).

**Schritt 6**

- Entnehmen Sie den Computer (1) vom Hauptrahmen (28).
- Öffnen Sie die Batteriefachabdeckung an der Rückseite des Computers (1).
- Setzen Sie 2 Batterien (111) in das Batteriefach ein.
- Schließen Sie die Batteriefachabdeckung.
- Setzen Sie den Computer (1) in den Hauptrahmen (28) ein.

**6. ZUSAMMENKLAPPEN****Schritt 1**

- Schieben Sie den Sitz (107) in Richtung des Hauptrahmens (28).
- Lösen Sie Sterngriffschraube (26) und ziehen Sie den Stift (59) heraus.

**Schritt 2**

- Klappen Sie die Aluminiumschiene (60) nach oben.

**Schritt 3**

- Ziehen Sie die Sterngriffschraube (26) fest und setzen Sie den Stift (59) wieder ein.

**Schritt 4**

- Das Produkt ist gesichert und bereit zur Lagerung.

**Hinweis:** Um das Produkt wieder auseinanderzuklappen, gehen Sie in umgekehrter Reihenfolge vor.



## 7. BEDIENUNG DES COMPUTERS

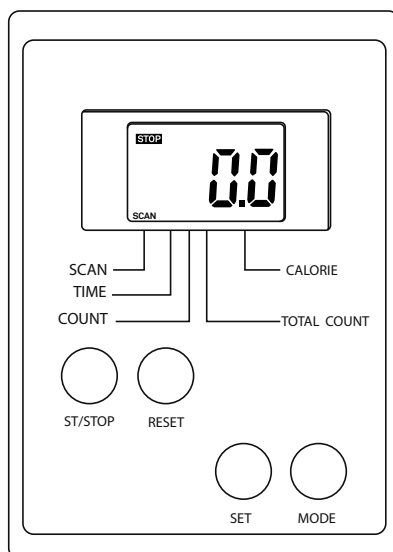

### Tastenfunktionen:

- MODE:** Drücken Sie die Taste **MODE**, um zwischen den verschiedenen Funktionen auswählen zu können. Folgende Funktionen sind verfügbar: **TIME** (Zeit), **COUNT** (Anzahl Ruderschläge), **TOTAL COUNT** (Gesamtanzahl Ruderschläge), **CALORIE** (ca. Kalorienverbrauch) und **SCAN** (wechselnde Anzeige aller Funktionen). Drücken Sie wiederholt die Taste **MODE**, bis ▼ im Display auf die gewünschte Funktion zeigt. Wenn ▼ bei der gewünschten Funktion blinkt, drücken Sie ein weiteres Mal die Taste **MODE**. ▼ leuchtet daraufhin dauerhaft. Nun können Sie Trainingszielvorgaben einstellen (Taste **SET**) bzw. mit der ausgewählten Funktion beginnen (Taste **ST/STOP**).
- SET:** Drücken Sie die Taste **SET**, um eine Trainingszielvorgabe für die Funktionen **TIME** (Zeit), **COUNT** (Anzahl Ruderschläge) und **CALORIE** (ca. Kalorienverbrauch) einzustellen.
- RESET:** Drücken Sie die Taste **RESET**, um einen Wert auf 0 zurückzusetzen.
- ST/STOP:** Drücken Sie die Taste **ST/STOP**, um eine Funktion zu beginnen oder beenden.

**Ein-/Ausschalten:**

- Der Computer schaltet sich ein, sobald Sie eine Taste drücken oder die Pedale bewegen.
- Der Computer schaltet sich nach 4 Minuten ohne Tastendruck oder Bewegung der Pedale automatisch aus.

**Zurücksetzen:**

- Um den Computer auf Werkseinstellungen zurückzusetzen, halten Sie die Taste **MODE** 4 Sekunden lang gedrückt oder entnehmen Sie die Batterien.

**Funktionen:**

- **TIME** (Zeit): Die Zeit zeigt Ihnen Ihre verstrichene Trainingszeit bis zu 99:59 Minuten an. Sie können auch eine bestimmte Zeit einstellen, die während des Trainings auf 0 heruntergezählt wird.
- **COUNT** (Anzahl Ruderschläge): Zeigt die Anzahl der Ruderschläge der aktuellen Trainingseinheit an. Sie können auch eine bestimmte Anzahl Ruderschläge einstellen, die während des Trainings auf 0 heruntergezählt wird.
- **TOTAL COUNT** (Gesamtanzahl Ruderschläge): Zeigt die Anzahl der Ruderschläge seit dem letzten Batteriewechsel bzw. seitdem der Computer das letzte Mal zurückgesetzt wurde an.
- **CALORIE** (ca. Kalorienverbrauch): Während des Trainings zeigt Ihnen der Computer Ihre bereits verbrauchten Kalorien an. Die Kalorien werden von 0.0 bis 9999 gezählt. Sie können Ihr persönliches Kalorienverbrennungsziel im Wert von 1 bis zu 9999 einstellen.
- **SCAN** (wechselnde Anzeige aller Funktionen): Die Funktionen werden nacheinander in folgender Reihenfolge angezeigt: **TIME** (Zeit) → **COUNT** (Anzahl Ruderschläge) → **TOTAL COUNT** (Gesamtanzahl Ruderschläge) → **CALORIE** (ca. Kalorienverbrauch).

## 8. TRAININGSTIPPS

### WICHTIGE HINWEISE ZUM TRAINING

- Bevor Sie mit dem Training beginnen, konsultieren Sie Ihren Arzt. Fragen Sie ihn, in welchem Umfang ein Training für Sie angemessen ist. Falsches oder übermäßiges Training kann zu Gesundheitsschäden führen.
- Vermeiden Sie eine Überbelastung Ihres Körpers. Trainieren Sie nicht, wenn Sie müde oder erschöpft sind. Wenn Sie es nicht gewohnt sind, sich körperlich zu betätigen, beginnen Sie anfangs langsam.
- Beenden Sie die Übungen sofort, wenn Sie Schmerzen oder Beschwerden bemerken.
- Nehmen Sie 30 Minuten vor und nach dem Training keine Nahrung zu sich.
- Achten Sie während des Trainings auf eine gleichmäßige und ruhige Atmung.
- Um Verletzungen zu vermeiden, beginnen Sie das Training mit Aufwärmübungen und hören Sie mit einer Cool-Down-Phase wieder auf.
- Achten Sie darauf, dass Sie während des Trainings genügend trinken. Bedenken Sie, dass die empfohlene Trinkmenge von ca. 2 Liter pro Tag durch körperliche Belastung erhöht wird. Die Flüssigkeit, die Sie zu sich nehmen, sollte Zimmertemperatur haben.
- Benutzen Sie das Produkt nur mit Sportkleidung und geeigneten Schuhen, die über eine rutschfeste Sohle verfügen. Vermeiden Sie weite Kleidung, die sich in den beweglichen Teilen des Produkts verfangen könnten.
- Kontrollieren Sie Ihren Puls regelmäßig. Ermitteln Sie Ihren persönlichen Trainingsfrequenzbereich um einen optimalen Trainingserfolg zu erzielen. Berücksichtigen dabei sowohl Ihr Alter als auch Ihre Kondition.

## 9. TRANSPORT

- Zum Tragen und Transportieren des Produkts werden mindestens 2 Personen benötigt.
- Stellen Sie sich jeweils an beiden Seiten des Produkts auf. Fassen Sie den hinteren Standfuß (69) an. Neigen Sie die Rückseite des Produkts, um die Vorderseite des Produkts auf die Transportrollen (73) zu heben.
- Bewegen Sie das Produkt und stellen Sie es dann vorsichtig ab. Bewegen Sie das Produkt vorsichtig über unebene Flächen. Transportieren Sie das Produkt nicht mit den Transportrollen (73) in ein oberes Stockwerk, sondern tragen Sie das Produkt an den Standfüßen (69, 73).
- Stellen Sie das Produkt auf eine schützende Unterlage, um eine Beschädigung des Bodens zu vermeiden.

## 10. WARTUNG & REINIGUNG

- Lagern Sie das Produkt an einem trockenen Ort mit möglichst geringen Temperaturschwankungen.
- Kontrollieren Sie das Produkt regelmäßig auf Verschleiß oder Schäden und lassen Sie diese umgehend von Ihrem Fachhändler beheben. Sollten Mängel innerhalb der Gewährleistung auftauchen kontaktieren Sie bitte unseren Service.
- Die Sicherheit des Produktes kann nur garantiert werden, wenn alle Teile regelmäßig auf Verschleiß und Schäden untersucht werden. Verschlissene Teile müssen umgehend ersetzt werden.
- Verwenden Sie zur Reinigung des Produktes keine aggressiven Reinigungsmittel, sondern beseitigen Sie Verschmutzungen und Staub mit einem weichen, evtl. leicht feuchten Tuch.

## 11. ENTSORGUNGSHINWEISE

### Hinweise zum Umweltschutz:



**Verpackungsmaterialien sind Rohstoffe und können wieder verwendet werden.**

Trennen Sie die Verpackungen sortenrein und führen Sie diese im Interesse der Umwelt einer ordnungsgemäßen Entsorgung zu. Nähere Informationen erhalten Sie auch bei Ihrer zuständigen Verwaltung.



**Altgeräte gehören nicht in den Hausmüll!**

Entsorgen Sie auch Altgeräte fachgerecht! Sie tragen damit zum Umweltschutz bei. Über Sammelstellen und Öffnungszeiten informiert Sie Ihre örtliche Verwaltung.



**Batterien gehören nicht in den Hausmüll!**

Als Endverbraucher sind Sie gesetzlich verpflichtet, gebrauchte Batterien zurückzugeben. Sie können Ihre alten Batterien bei den öffentlichen Sammelstellen in Ihrer Gemeinde oder überall dort abgeben, wo Batterien der betreffenden Art verkauft werden.

## 12. FEHLERSUCHE

FEHLER	URSACHE	WAS TUN?
<b>Computer</b>		
Keine Anzeige oder keine Funktion.	Keine Stromversorgung.	Batterien fehlen – einlegen. Batterien leer – neue einlegen. Batterien falsch eingelegt – richtig einlegen.
	Keine Kabelverbindung.	Kabelverbindung überprüfen. Wenn dies nicht hilft, Service anrufen.
<b>Mechanik</b>		
Fehlende Teile.	–	Verpackung überprüfen. Service anrufen.
Rudergehäuse quietscht.	Der Reibung ausgesetzte Teile sind nicht ausreichend geschmiert.	Quietschendes Teil mit dickflüssigem Öl oder Fett schmieren.

### 13. SERVICE UND ERSATZTEILE

Bei technischen Fragen, Informationen zu unseren Produkten und für Ersatzteilbestellungen steht Ihnen unser Service-Team wie folgt zur Verfügung:

**Servicezeit:** Montag bis Freitag von 9.00 bis 18.00 Uhr

**Servicehotline:** +49 (0)40 - 780 896 – 35\*

**E-Mail:** [service@sportplus.org](mailto:service@sportplus.org)

**URL:** <http://www.sportplus.de/>

\*Nationales Festnetz, Gesprächsgebühren sind von Ihrem Telefonanbieter / Ihrem Telefonvertrag abhängig.

**Bitte achten Sie darauf, dass Sie hierzu folgende Informationen zur Hand haben.**

- Bedienungsanleitung
- Modellnummer (diese befindet sich auf dem Deckblatt dieser Anleitung)
- Beschreibung der Zubehörteile
- Zubehörnummer
- Kaufbeleg mit Kaufdatum

#### WICHTIGER HINWEIS

Bitte senden Sie Ihr Produkt nicht ohne Aufforderung durch unser Service-Team an unsere Anschrift. Die Kosten und die Gefahr des Verlustes für unaufgeforderte Zusendungen gehen zu Lasten des Absenders. Wir behalten uns vor, die Annahme unaufgeforderter Zusendungen zu verweigern oder entsprechende Waren an den Absender unfrei bzw. auf dessen Kosten zurückzusenden.

## 14. GEWÄHRLEISTUNGSBESTIMMUNGEN

SportPlus versichert, dass das Produkt, auf das sich die Gewährleistung bezieht, aus qualitativ hochwertigen Materialien hergestellt und mit äußerster Sorgfalt überprüft wurde.

Voraussetzung für die Gewährleistung ist die Bedienung und der ordentliche Aufbau gemäß Bedienungsanleitung. Durch unsachgemäße Nutzung und / oder unsachgemäßen Transport kann die Gewährleistung entfallen.

Die Gewährleistungsfrist, beginnend mit dem Kaufdatum, beträgt 2 Jahre. Sollte das von Ihnen erworbene Produkt nicht fehlerfrei sein, wenden Sie sich bitte innerhalb der Frist von 24 Monaten ab Kaufdatum an unseren Kundendienst. Von der Gewährleistung ausgenommen sind:

- Schäden durch äußere Gewalteinwirkung.
- Eingriffe, Reparaturen und Veränderungen durch nicht von uns ermächtigte Personen und von Nichtfachleuten.
- Nichtbeachtung der Bedienungsanleitung.
- Wenn obenstehende Gewährleistungsbedingungen nicht erfüllt werden.
- Wenn durch falsche Handhabung oder Wartung, Vernachlässigung oder Unfälle Defekte entstanden sind.
- Ebenso ausgeschlossen sind Verschleiß und Verbrauchsmaterialien wie z. B. Lager, Polster, Rollen, Zuggurt und Antriebsriemen.
- Das Produkt ist nur für den privaten Zweck bestimmt. Für die gewerbliche Nutzung besteht keine Gewährleistung.

Dear Customer,

**Congratulations for choosing a SportPlus product. We have every expectation that you will be fully satisfied with your new purchase.**

To guarantee optimal function of this product, please adhere to the following instructions:

Before using this product for the first time, please read the manual carefully! The product has been designed with safety features. Nevertheless, please read the safety instructions carefully and use the equipment only as described in the manual to avoid hazards and personal injury. Please retain this manual for future reference. Should you pass on this product to a third party, ensure to include the corresponding instruction manual.

## CONTENTS

1. TECHNICAL DATA .....	33
2. ⚠ SAFETY INFORMATION .....	33
3. TRAINING AREA .....	35
4. PART LIST .....	36
5. ASSEMBLY INSTRUCTIONS .....	39
6. COLLAPSING THE PRODUCT .....	40
7. USING THE COMPUTER .....	41
8. WORKOUT TIPS .....	43
9. TRANSPORT .....	43
10. MAINTENANCE & CLEANING .....	44
11. NOTES ON DISPOSAL .....	44
12. TROUBLESHOOTING .....	45
13. SERVICE AND REPLACEMENT PARTS .....	46
14. WARRANTY CONDITIONS .....	47



## 1. TECHNICAL DATA

### Product specifications

Dimensions (L x W x H):	approx. 183 x 49 x 60 cm
Total weight:	approx. 28 kg
Class:	HC (Home use), EN ISO 20957-1:2013 / EN 957-7:1998

Max. weight of user: 120 kg

### Computer information

Model:	LT9422
Number of batteries:	2
Type of batteries:	AA 1.5 V
Computer functions:	Time, number of strokes, calorie consumption

## 2. ⚠ SAFETY INFORMATION

### INTENDED USE

- This product is intended for household use and is not suitable for medicinal or commercial purposes.
- The maximum permissible weight of a person using this product is 120 kg.
- When used regularly, the product strengthens and tightens the muscles in your upper, lower and lateral abdominal muscles (abs).

### DANGER FOR CHILDREN AND OTHER GROUPS OF PERSONS

- Children cannot recognize the hazards that this product may pose. For this reason, keep this product out of the reach of children. The product is not a toy. Store the product at a location out of the reach of children and pets.
- If you allow a child to use the product, do not leave it unattended during use. Make all necessary adjustments to the product yourself and supervise the child during exercise.
- Keep packaging materials out of the reach of children. They pose a suffocation hazard!

### CAUTION – RISK OF INJURY

- **Warning:** Improper or excessive training may result in damage to health.
- **Warning:** The product must be placed on a stable, even surface.
- Do not use the product if it is damaged or defective. In this case, contact a professional workshop or our service center.

- Always verify that the product is in impeccable condition before use. Defective components must be replaced immediately as failure to do so may impair the functioning and safety of the product.
- Make sure that no more than one person uses the product at a time.
- Always operate the product on a horizontal and nonslip surface. Never use the product near water and make sure there is a safety clearance of at least 0.6 m on all sides of the product.
- Prevent your arms and legs from coming near the product's moving components. Do not put any objects into any openings on the product.

#### **CAUTION – PRODUCT DAMAGE**

- Do not alter the product in any way and use only original replacement parts. Have all repairs carried out in a professional workshop or from similarly qualified persons – improper repairs can lead to serious risks for the user. Use the product for the intended purposes as described in the user manual only.
- Shield the product from spraying water, moisture, high temperatures and direct sunlight.

#### **ADVICE WITH REGARD TO BATTERIES**

- Remove the batteries if they are empty or if you are no longer using the product. In this way, you will avoid damages that can be caused by leaking.
- The batteries may not be charged or activated with other means, dismantled, thrown into fire or short-circuited. There is a DANGER OF EXPLOSION!
- Preferably use alkaline batteries, since they last longer than regular zinc-carbon batteries.
- A battery replacement is necessary as soon as the display starts to fade or fades completely. Always replace all old batteries with new ones and make sure that the batteries are inserted with the correct polarity.

#### **INFORMATION ON ASSEMBLY**

- The product should be carefully assembled by a responsible adult. Ask for the assistance of another, technically-skilled person in case of doubt.
- Before beginning assembly of the product, read all assembly steps carefully and review the diagram.
- Remove all packaging materials and lay out all the parts. This will give you a good overview and simplify assembly. Shield the assembly surface from filth and scratching by laying down suitable padding.

- Check the components against the components list to make sure all are present. Do not dispose of all packaging materials until assembly is completed.
- Please note that there is always a risk of injury when using tools to carry out manual tasks. Therefore, please exercise caution when assembling this product.
- Make sure your work environment is hazard-free. For example, do not leave any tools lying around.
- After assembling the product according to the instructions, make sure that all screws, bolts and nuts are installed correctly and tightened.
- If necessary, lay out protective padding (not included) beneath the product to protect your floor as there is no guarantee that, for instance, the rubber feet will not leave marks behind.

### 3. TRAINING AREA

Always make sure there is enough space around the product, at least 60 cm on each side. This way the user can get off quickly and safely in the event of an emergency.

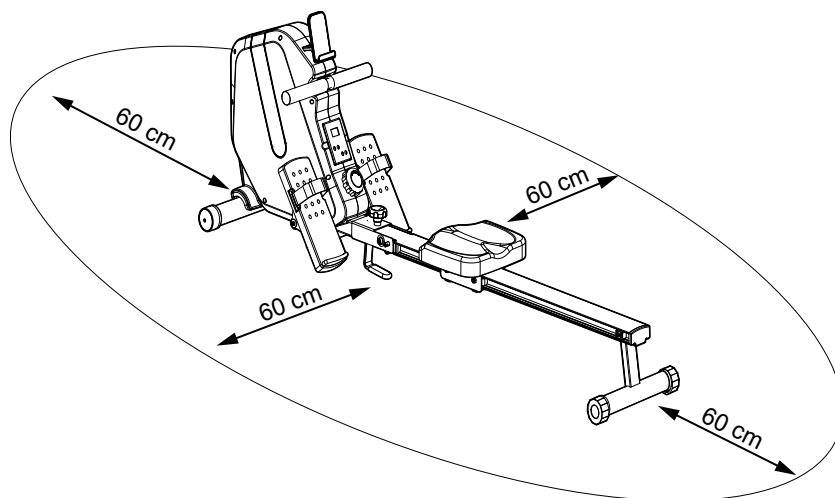

## 4. PART LIST

No.	Description and information	Quantity
1	Computer	1
2	Protector	1
3	Screw ST3.9*50	6
4	Right side lid	1
5	Left side lid	1
6	Screw 3/16"*3/4"	4
7	Nylon nut M8	2
8	Washer $\Phi 8 \times \Phi 19 \times 2T$	7
9	Axle protector	2
10	Bearing 608 2ZZ	2
11	Drive wheel	1
12	Screw M8*75L*S20	1
13	Screw M4*6L	2
14	Tablet holder	1
15	Washer $\Phi 10.2 \times \Phi 13 \times 0.3T$	1
16	Bearing 6000 2ZZ	2
17	Pulley	1
18	Washer $\Phi 6.5 \times \Phi 13 \times 2T$	1
19	Hex screw M6*10L	1
20	V-belt	1
21	Resistance knob	1
22	Hex screw M5*12L	1
23	Covering bar	4
24	Axle protector	2
25	End cap	2
26	Star grip bolt	1
27	Support	1
28	Frame	1
29	Screw M8*P1.25*16L	2
30	Middle sensor wire	1
31L	Aluminum rail bushing	1
31R	Aluminum rail bushing	1
32	Screw M8*55L*S25	1
33	Electromagnetic unit	1
34	Washer $\Phi 8 \times \Phi 19 \times 2T$	1
35	Screw M6*P1.0*55L	1
36	Nut M6	1

No.	Description and information	Quantity
37	Nylon spacer	1
38	Washer $\Phi 6.5 \times \Phi 14 \times 1T$	1
39	Nylon nut M6	5
40	Spring 65Mn	1
41	Hex nut 2003/8/26	4
42	Washer $\Phi 10 \times \Phi 17 \times 1T$	2
43	Bearing 6300 2RS	2
44	Flywheel axle 114L	1
45	Flywheel	1
46	Connector	1
47	Nut M8	2
48	Washer $\Phi 8 \times \Phi 22 \times 2T$	2
49	Pedal	2
50	Pedal axle	1
51	Pedal strap	2
52	Screw M10*98L*S12	1
53	Screw M6*16L	4
54	Folding bushing $\Phi 16$	1
55	Screw M6*20L	2
56	Washer $\Phi 6.5 \times \Phi 13 \times 2T$	2
57	Aluminum rail	1
58	Nylon nut M10	1
59	Pin $\Phi 9.5 \times 128L$	2
60	Aluminum rail	1
61	End cap	1
62	Screw M6*20L	8
63	Spacer	4
64	Lower sensor wire	1
65	Screw M3*8L	2
66	Spring washer $\Phi 8.1 \times 2.5T$	4
67	Screw M3*P1.25*20L	4
68	Rear foot pad	2
69	Rear stabilizer	1
70	Nylon wheel	2
71	Screw ST3.9*16L	2
72	Screw M8*P1.25*58L*S20	2
73	Front stabilizer with transport rollers	1
74	Screw M8*22L*S13 8.8	2
75	Washer $\Phi 10 \times \Phi 15 \times 0.3T$	2

No.	Description and information	Quantity
76	Hex screw M6*P1.0*12L 8.8	3
77	Washer $\Phi 6.1 \times 1.6T$	3
78	Washer $\Phi 6 \times \Phi 12 \times 1.5T$	3
79	Spring box mount	1
80	Bearing 6000 2RS	2
81	Spring box axle	1
82	Spring box wheel	1
83	Bearing 6003	2
84	Hex screw M5*5T	1
85	Pulley	1
86	Spring box turntable	1
87	Screw M5*30L 8.8	1
88	Bearing $\Phi 35 \times 17L$	1
89	C clamp	1
90	Mounting bracket	1
91	Screw ST3.9*16	2
92	Screw ST2.9*12L	4
93	Top pulley mount	1
94	Spring	1
95	Buttom pulley mount	1
96	Screw M5*10L	2
97	Spring box mount	1
98	Washer $\Phi 6 \times \Phi 12 \times 1T$	2
99	Screw M6*P1.0*8L	2
100	Tube cover	2
101	Handlebar protector $\Phi 23 \times 5T \times 180L$ STR	2
102	Connecting pole $\Phi 25.4 \times 1.5T \times 400L$	1
103	Washer $\Phi 6 \times \Phi 13 \times 1T$	8
104	Seat roller	4
105	Screw M6*35L*S20	4
106	Seat mount	1
107	Seat	1
108	Screw M6*16L	2
109	Valve bushing $\Phi 6 \times \Phi 15 \times 9.5L$	1
110	Elastic cable clip	1
111	Battery	2
112	Wrench	1
113	Open-end wrench	1
114	Hex key	1

No.	Description and information	Quantity
115	Rod	1
116	Cap	2

## 5. ASSEMBLY INSTRUCTIONS

### Step 1

- Remove the 2 screws (29) and 2 washers (8) from the frame (28).

### Step 2

- Fasten the front stabilizer (73) to the frame (28) with 2 screws (72).
- Use the previously removed screws (29) and washers (8) to attach the support (27) to the frame (28).

### Step 3

- Slide the seat (107) onto the aluminum rail (60).
- Fasten 2 spacers (63) to the aluminum rail (60) with 2 screws (62) each.
- Fasten the end cap (61) to the aluminum rail (60).
- Remove the 4 screws (67), 4 spring washers (66), and 4 washers (8) from the bottom of the aluminum rail (60).
- Fasten the rear stabilizer (69) to the aluminum rail (60) with 4 screws (67), 4 spring washers (66), and 4 washers (8).

### Step 4

- Remove the star grip bolt (26) from the aluminum rail (60).
- Align the aluminum rail (60) to the frame (28).
- Fasten the aluminum rail (60) to the frame (28) with the screw (52), the nylon nut (58), the pin (59), and the star grip bolt (26).
- Connect the cable of the aluminum rail (60) to cable on the frame (28).

### Step 5

- Insert the pedal axle (50) into the opening in the frame (28).
- Fasten the pedal straps (51) to the pedals (49).
- Fasten the pedals (49) to the pedal axle (50) with 1 nut (47) and 1 washer (48) each.
- Slide the rod (115) through the tube on the frame (28).
- Fix 1 cap (116) to each end of the rod (115).
- Remove the 2 screws (13) from the frame (28).
- Fasten the tablet holder (14) to the frame (28) with 2 screws (13).

**Step 6**

- Remove the computer (1) from the frame (28).
- Open the battery compartment cover on the back of the computer (1).
- Insert 2 batteries (111) into the battery compartment.
- Close the battery cover.
- Insert the computer (1) into the frame (28).

**6. COLLAPSING THE PRODUCT****Step 1**

- Slide the seat (107) toward the frame (28).
- Loosen the star grip bolt (26) and pull out the pin (59).

**Step 2**

- Fold up the aluminum rail (60).

**Step 3**

- Tighten the star grip bolt (26) and reinsert the pin (59).

**Step 4**

- The product is secured and ready to be stored.

**Note:** To unfold the product, repeat the above steps in reverse order.



## 7. USING THE COMPUTER

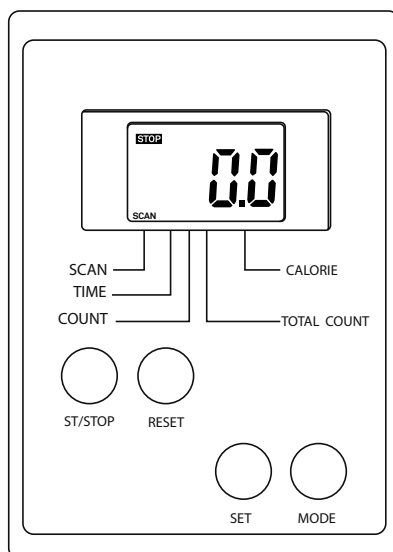

### Button functions:

- MODE:** Press the **MODE** button to select from among the various functions. The following functions are available: **TIME** (time trained), **COUNT** (number of strokes), **TOTAL COUNT** (total number of strokes), **CALORIE** (approx. calorie consumption), and **SCAN** (cycle through all functions). Repeatedly press the **MODE** button until ▼ points at the desired function on the display. When ▼ flashes next to the desired function, press the **MODE** button once more. ▼ then remains lit. You can now set your training goals (**SET** button) or start training with the selected function (**ST/STOP** button).
- SET:** Press the **SET** button to set your training goal for the functions **TIME** (time trained), **COUNT** (number of strokes), and **CALORIE** (approx. calorie consumption).
- RESET:** Press the **RESET** button to reset a value to 0.
- ST/STOP:** Press the **ST/STOP** button to start or stop a function.

**Switching on / off:**

- The computer turns on as soon as a button is pressed or the pedals move.
- The computer turns off automatically when no button is pressed or the pedals stand still for 4 minutes.

**Resetting the product:**

- To reset the product to factory settings, press and hold the **MODE** button for 4 seconds or remove the batteries.

**Functions:**

- **TIME** (time trained): The time display indicates the training time up to 99:59 minutes. You can also set a time that counts down to 0 during training.
- **COUNT** (number of strokes): Indicates the number of strokes of the current workout. You can also set a number of strokes that counts down to 0 during training.
- **TOTAL COUNT** (total number of strokes): Indicates the number of strokes since the last change of batteries or since the computer was last reset.
- **CALORIE** (approx. calorie consumption): When exercising, the computer shows the calories burnt. The calories are counted from 0.0 to 9999. You can set your personal calorie consumption target with a value of 1 to 9999.
- **SCAN** (cycle through all functions): The display cycles through all functions in the following order: **TIME** (time trained) → **COUNT** (number of strokes) → **TOTAL COUNT** (total number of strokes) → **CALORIE** (ca. calorie consumption).

## 8. WORKOUT TIPS

### IMPORTANT NOTES ON TRAINING

- Please consult your physician before beginning training. Ask your physician about the extent of training appropriate for you. Improper or excessive training may result in damage to health.
- Do not overstrain your own body. Do not train when you are tired or exhausted. If you are unaccustomed to physical activity, begin slowly.
- Cease training immediately if you feel any pain or discomfort.
- Do not eat anything for 30 minutes before and after training.
- Breathe evenly and calmly during training.
- To prevent injury, begin each training session with warm-up exercises and end with a cool-down phase.
- Be sure to drink enough fluids during training. Please note that the recommended fluid intake of approx. 2 liters daily increases through physical strain. The fluids you drink should be at room temperature.
- Use the product only wearing sports wear and appropriate shoes with nonslip soles. Do not wear loose clothing that could catch on the unit during training.
- Check your pulse regularly. Establish your personal training frequency range to achieve the best training results. Take into consideration your age as well as your physical condition.

## 9. TRANSPORT

- At least 2 persons are required to carry and transport the product.
- One person stands on each side of the product. Grip the rear stabilizer (69). Tilt the back of the product to lift the front of the product onto the transport rollers (73).
- Move the product and carefully set it down. Move the product carefully over uneven surfaces. Do not use the transport rollers (73) to transport the product to a higher floor; instead, carry it by the stabilizers (69, 73).
- Place the product on a protective surface to prevent damage to the floor.

## 10. MAINTENANCE & CLEANING

- Store the product at a dry location with as little temperature fluctuations as possible.
- Check the product regularly for wear or damage, and have any problems fixed by a professional immediately. If any defects become evident within the warranty period, please contact our customer service.
- Check all components regularly for wear and damage to guarantee the safety of the product. Replace worn parts immediately.
- Do not use any aggressive cleaning agents to clean the product. Use a soft, slightly damp cloth to remove and filth and dust.

## 11. NOTES ON DISPOSAL

### Environmental protection:



#### **Packaging materials are raw materials and can be recycled.**

Separate the packaging materials correctly and dispose of them properly in the interest of the environment. Your local administration can provide additional information.



#### **Used devices do not belong in household waste!**

Dispose of used devices properly! Doing so helps fulfill our responsibility to protect the environment. Your local administration can provide information on collection points and opening hours.



#### **Batteries do not belong in household waste!**

As the end user, you are legally required to return discharged batteries to a collection point. You can take your old batteries to the public collection points in your community or you can take them to any place where batteries of that type are being sold.

## 12. TROUBLESHOOTING

PROBLEM	CAUSE	WHAT TO DO?
<b>Computer</b>		
No display or no function.	No power supplied.	No batteries – insert batteries. Depleted batteries – insert new batteries. Batteries inserted incorrectly – insert correctly.
	No cable connection.	Check cable connection. If this does not solve the problem, contact our service center.
<b>Mechanics</b>		
Missing parts.	–	Check packaging. Call our service center.
Rowing machine squeaks.	Parts subject to friction are not greased sufficiently.	Grease squeaking part with thick grease or fat.

### 13. SERVICE AND REPLACEMENT PARTS

Please do not hesitate to contact our service team in one of the following ways if you have technical questions, questions about our products or to order replacement parts:

**Service time:** Monday to Friday from 9:00 am to 6:00 pm

**Service hotline:** +44 - 203 318 4415\*

**Email:** [service@sportplus.org](mailto:service@sportplus.org)

**URL:** <http://www.sportplus.de/>

\*National fixed-line network, call charges depend on your phone company/your phone contract.

**Please have the following information at hand when you call.**

- User manual
- Model number (located on the title page of this manual)
- Description of accessory parts
- Accessory number
- Proof of purchase with purchase date

#### IMPORTANT NOTE

Please do not send your product to our service team without being requested to do so. The costs and risk of loss for unsolicited shipments will be borne by the sender. We reserve the right to refuse to accept unsolicited shipments or to return the corresponding merchandise to the sender carriage forward, that is, at the sender's expense.

## 14. WARRANTY CONDITIONS

SportPlus guarantees that the product under warranty has been manufactured from the highest quality materials and has been checked with the utmost care.

The operation and assembly of the product according to the user manual is a precondition of this warranty. The warranty can be voided due to improper use and/or improper transport of the product.

The term of warranty lasts 2 years, beginning from the date of purchase. If the product you have purchased is defective, please contact our service team within 24 months from the date of purchase. Excluded from the warranty are:

- Damage due to external force.
- Interference, repairs or alterations by amateurs and by persons who have not been authorized by us.
- Failure to observe the user manual.
- If the aforementioned warranty terms are not met.
- If the defect was caused by improper use or maintenance, neglect or accidents.
- Wear parts and consumable materials such as bearings, pedals, and drive belts are also excluded.
- This product is intended for private use only. There is no warranty for commercial use.

DE

Servicehotline:

+49 (0) 40 - 780 896 – 35

(Nationales Festnetz, Gesprächsgebühren sind von Ihrem Telefonanbieter / Ihrem Telefonvertrag abhängig.)

E-Mail:

[service@sportplus.org](mailto:service@sportplus.org)

URL:

<http://www.sportplus.de/>

GB

Servicehotline:

+44 - 203 318 4415

(Call charges depend on your phone company / your phone contract.)

E-Mail:

[service@sportplus.org](mailto:service@sportplus.org)

URL:

<http://www.sportplus.de/>

Latupo GmbH  
Stahltwiete 21  
22761 Hamburg  
Germany

 SportPlus