

© 2019 ENERMAX TECHNOLOGY CORPORATION. All right reserved.
Specifications are subject to change without prior notice. Some trademark may be claimed as the property of others.

EN

Model Number	UCHF12PARGB-BP3
Dimension (mm)	120(W) x 120(H) x 25(D)
Speed (RPM)	500 ~ 1600 (±10%)
Air Flow (CFM)	22.5 ~ 72.1
Air Flow (m³/h)	38.2 ~ 122.42
Static Pressure (mm-H ₂ O)	0.2 ~ 1.98
Noise Level (dBA)	14 ~ 27
Rated Current- Fan (A)	0.17
Rated Current- ARGB LED (A)	0.36
Rated Voltage (V)	12
ARGB Rated Voltage (V)	5
MTTF (hours)	≥ 50,000 hours @ 25°C
Connector	1x 4 pin PWM connector, 1x 4 pin ARGB connector (5V/D/-/G)
Accessory	1 x ENERMAX RGB control box, 1x Control Box Power Cable (SATA), 1 x ARGB 3 to 1 cable (5V/D/-/G), 1 x PWM 3 to 1 cable, 1 x Molex adapter, 1x Magnetic Adhesive, 12 x Screw

* Product specifications are subject to change without prior notice.
* For detailed information, please visit our website at www.enermax.com.

IT

Nome Modello	UCHF12PARGB-BP3
Dimensioni (mm)	120 (L) x 120 (A) x 25 (P)
Velocità (RPM)	500 ~ 1600 (±10%)
Flusso d'aria (CFM)	22.5 ~ 72.1
Flusso d'aria (m³/h)	38.2 ~ 122.42
Pressione Statica (mm-H ₂ O)	0.2 ~ 1.98
Massimo livello sonoro (dBA)	14 ~ 27
Corrente in entrata- Ventola (A)	0.17
Corrente in entrata LED RGB (A)	0.36
Tensione Ventola (V)	12
Tensione LED RGB (V)	5
MTTF (ore)	≥ 50,000 @ 25°C
Connettori	1 connettore 4-pin PWM, 1 connettore 4-pin ARGB (5V/D/-/G)
Accessori	1 x C onrol box RGB ENERMAX, 1x Cavo di alimentazione del Control Box (SATA), 1 x Cavo ARGB 3 in 1 (5V/D/-/G), 1 x Cavo PWM 3 in 1, 1 x Adattatore Molex, 12 x Viti, 1x Supporto Magnetico

* Le specifiche del prodotto sono soggette a cambiamento senza preavviso
* Per maggiori informazioni, si prega di visitare il nostro sito www.enermaxeu.com/it/

Chapter 2 – Part List

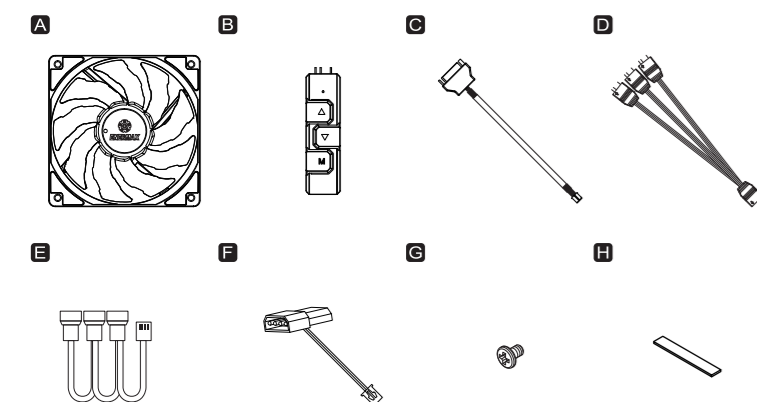

* Notice: Actual specifications / product parts may vary according to different regions or countries.

Chapter 1 – Specifications

DE

Model Number	UCHF12PARGB-BP3
Abmessungen (mm)	120(B) x 120(H) x 25(L)
Drehzahl (1/min)	500 ~ 1600 (±10%)
Luftdurchsatz (CFM)	22.5 ~ 72.1
Luftdurchsatz (m³/h)	38.2 ~ 122.42
Statischer Druck (mm-H ₂ O)	0.2 ~ 1.98
Lautstärke (dBA)	14 ~ 27
Stromstärke Lüfter (A)	0.17
Stromstärke RGB-LED (A)	0.36
Nennspannung Lüfter (V)	12
Nennspannung RGB-LED (V)	5
MTTF (Stunden)	≥ 50,000 @ 25°C
Anschluss	1 x 4-Pin PWM-Anschluss, 1 x 4-Pin ARGB-Stecker (5V/D/-/G)
Mitgeliefertes Zubehör	1 x ENERMAX RGB-Steuerbox, 1 x ARGB-3-zu-1-Kabel (5V/D/-/G), 1 x PWM-3-zu-1-Kabel, 1 x Molex-Adapter, 1x Steuerbox Stromkabel (SATA), 1x Magnetstreifen, 12 x Schrauben

* Produktspezifikationen können ohne vorherige Ankündigung geändert werden.
* Für detaillierte Informationen besuchen Sie bitte unsere Webseite unter www.enermax.de.

FR

Référence du modèle	UCHF12PARGB-BP3
Dimensions (mm)	120(W) x 120(H) x 25(D)
Vitesse de rotation (tours/minute)	500 ~ 1600 (±10%)
Flux d'air (CFM)	22.5 ~ 72.1
Flux d'air (m³/h)	38.2 ~ 122.42
Pression statique (mm-H ₂ O)	0.2 ~ 1.98
Niveau acoustique (dBA)	14 ~ 27
Courant d'entrée ventilateur (A)	0.17
Courant d'entrée LED RGB (A)	0.36
Voltage mesuré ventilateur (V)	12
Voltage mesuré LED RGB (V)	5
MTTF (heures)	≥ 50,000 heures @ 25°C
Connecteurs	1 x 4-pin PWM, 1 x 4-pin ARGB (5V/D/-/G)
Accessoires fournis	1 x Boîtier de contrôle RGB ENERMAX, 1x Câble d'alimentation du boîtier de contrôle (SATA), 1 x Câble ARGB 3 en 1 (5V/D/-/G), 1 x Câble PWM 3 en 1, 1 x Adaptateur Molex, 12 x Vis, 1 x Adhésif aimanté

* Les spécifications sont sujettes à modification sans préavis.
* Pour plus d'informations, visitez notre site: <https://www.enermaxeu.com/fr/>

ES

Nombre Modelo	UCHF12PARGB-BP3
Dimensiones (mm)	120 (L) x 120 (A) x 25 (P)
Velocidad (RPM)	500 ~ 1600 (±10%)
Flujo de aire (CFM)	22.5 ~ 72.1
Flujo de aire (m³/h)	38.2 ~ 122.42
Presión estática (mm-H ₂ O)	0.2 ~ 1.98
Máximo nivel sonoro (dBA)	14 ~ 27
Corriente - Ventilador (A)	0.17
Corriente LED RGB (A)	0.36
Tensión Ventilador (V)	12
Tensión LED RGB (V)	5
MTTF (horas)	≥ 50,000 @ 25°C
Conectores	1 x Conector PWM de 4 pines, 1 conector ARGB de 4 pines (5V/D/-/G)
Contenido caja	1 x Caja de control RGB Enermax, 1 x Cable de alimentación caja de control, 1 x Cable ARGB 3 en 1 (5V/D/-/G), 1 x Cable PWM 3 en 1, 1 x Adaptador Molex, 12 x Tornillos, 1 x Soporte Magnético

* Las especificaciones están sujetas a cambios sin previo aviso
* Para mayor información, se ruega visitar nuestra página web: www.enermaxeu.com/es/

EN	A Fan x 3 D ARGB 3 to 1 Cable x 1 G Screw x 12	B RGB Control Box x 1 E PWM 3 to 1 Cable x 1 H Magnetic Adhesive x 1 (For Control Box)	C Contorl Box Power Cable (SATA) x 1 F Molex Adapter x 1
DE	A Lüfter x 3 D ARGB 3 zu 1 Kabel x 1 G Schrauben x 12	B RGB-Steuerbox x 1 E PWM 3 zu 1 Kabel x 1 H Magnetstreifen x 1 (für Steuerbox)	C Steuerbox Stromkabel (SATA) x 1 F Molex-Adapter x 1
FR	A Ventilateur x 3 D Câble ARGB 3 en 1 x 1 G Vis x 12	B Boîtier de contrôle x 1 E Câble PWM 3 en 1 x 1 H Adhésif aimanté x 1 (pour le boîtier de contrôle)	C Câble d'alimentation du boîtier de contrôle (SATA) x 1 F Adaptateur Molex x 1
IT	A Ventole x 3 D Cavo ARGB 3 in 1 x 1 G Viti x 12	B Control Box RGB x 1 E Cavo PWM 3 in 1 x 1 H Supporto Magnetico (per Control Box) x 1	C Cavo di alimentazione del Control Box (SATA) x 1 F Adattatore Molex x 1
ES	A Ventiladores x 3 D Cable ARGB 3 en 1 x 1 G Tornillos x 12	B Caja de control RGB x 1 E Cable PWM 3 en 1 x 1 H Soporte Magnético x 1 (para la caja de control)	C Cable de alimentación caja de control x 1 F Adaptador Molex x 1

Chapter 3 – Fan Pack Installation Guide

EN

* Use PWM 3 to 1 cable to connect 3 fans, then connect the fan connector to the PWM header on the motherboard.

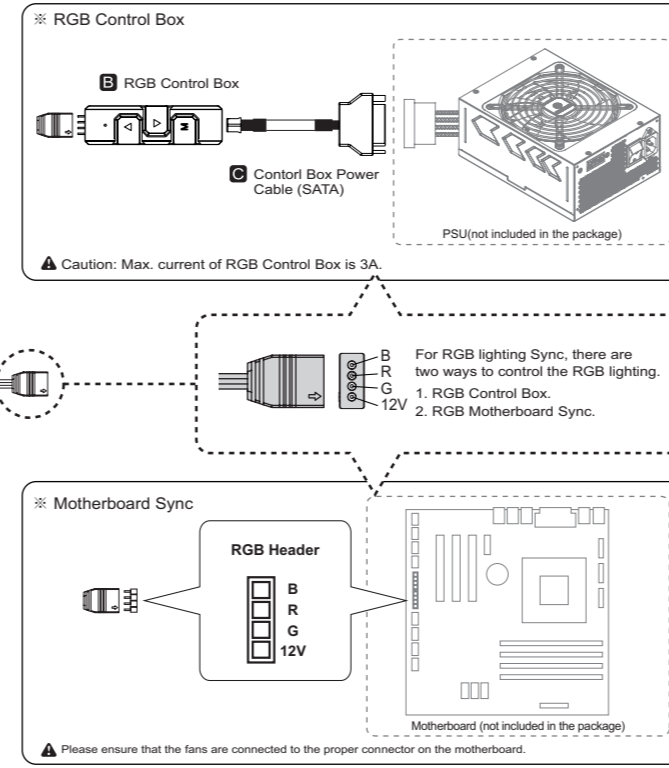
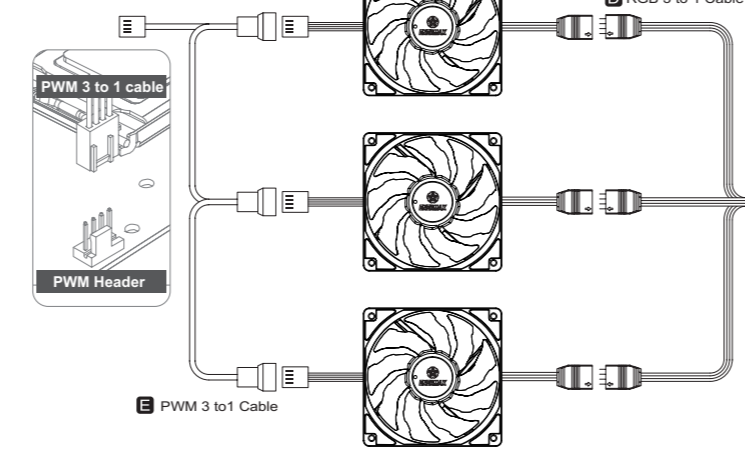

DE

* Verwenden Sie das PWM 3 zu 1 Kabel, um 3 Lüfter anzuschließen, und verbinden Sie dann den Lüfteranschluss mit einem PWM-Stecker auf dem Motherboard.

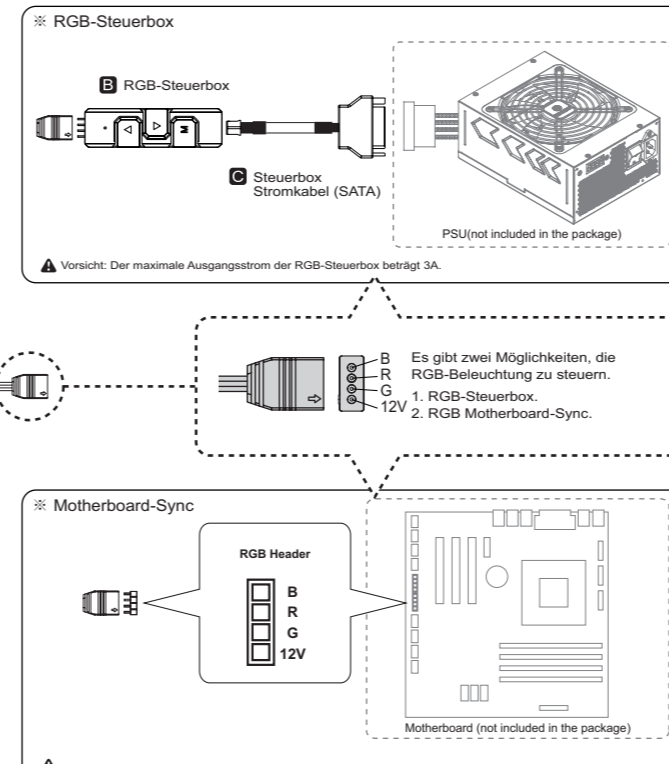
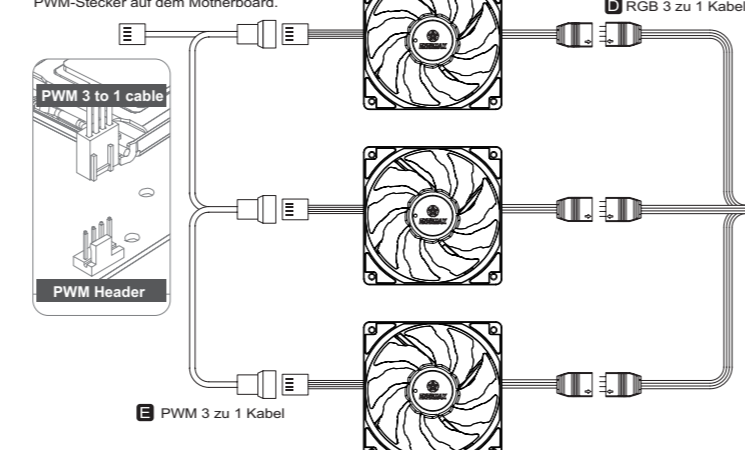

FR

* Utilisez le câble PWM 3 en 1 pour connecter les 3 ventilateurs, puis branchez le connecteur de ventilateur à la broche PWM de la carte-mère.

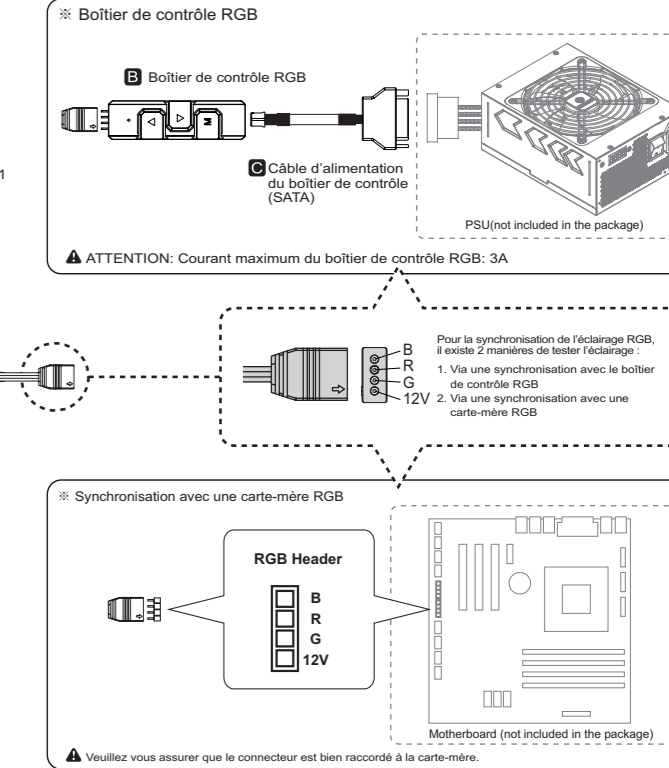
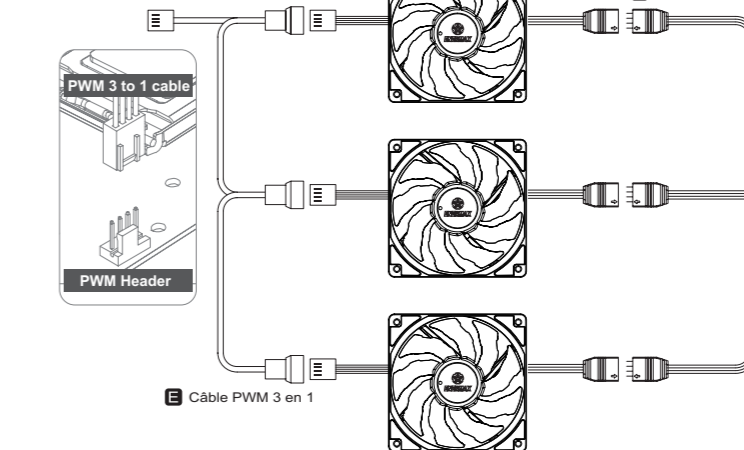

IT

* Utilizzare il cavo PWM 3 in 1 per collegare le 3 ventole, e poi collegare il connettore del cavo al connettore PWM sulla scheda madre.

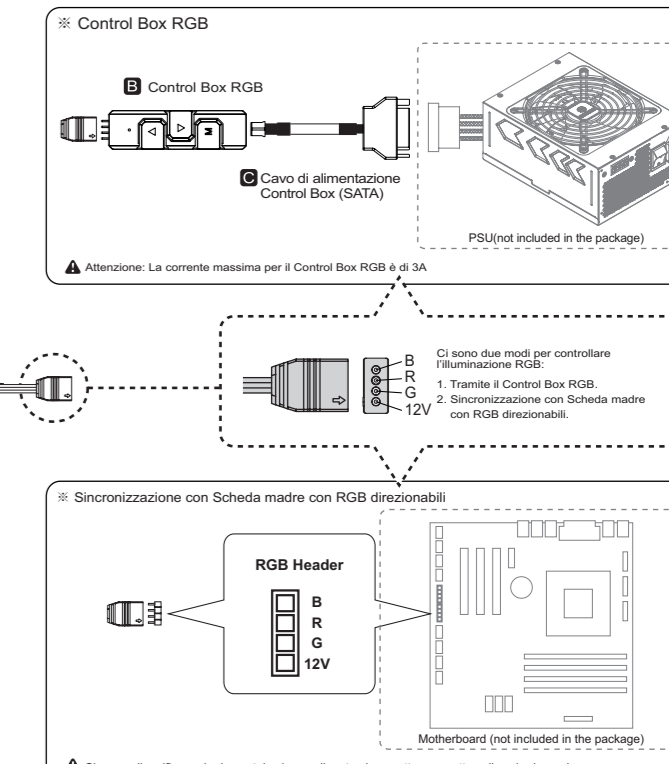
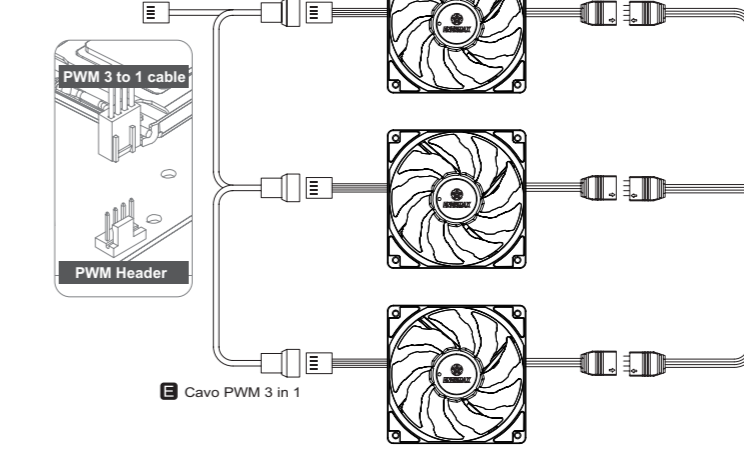

ES

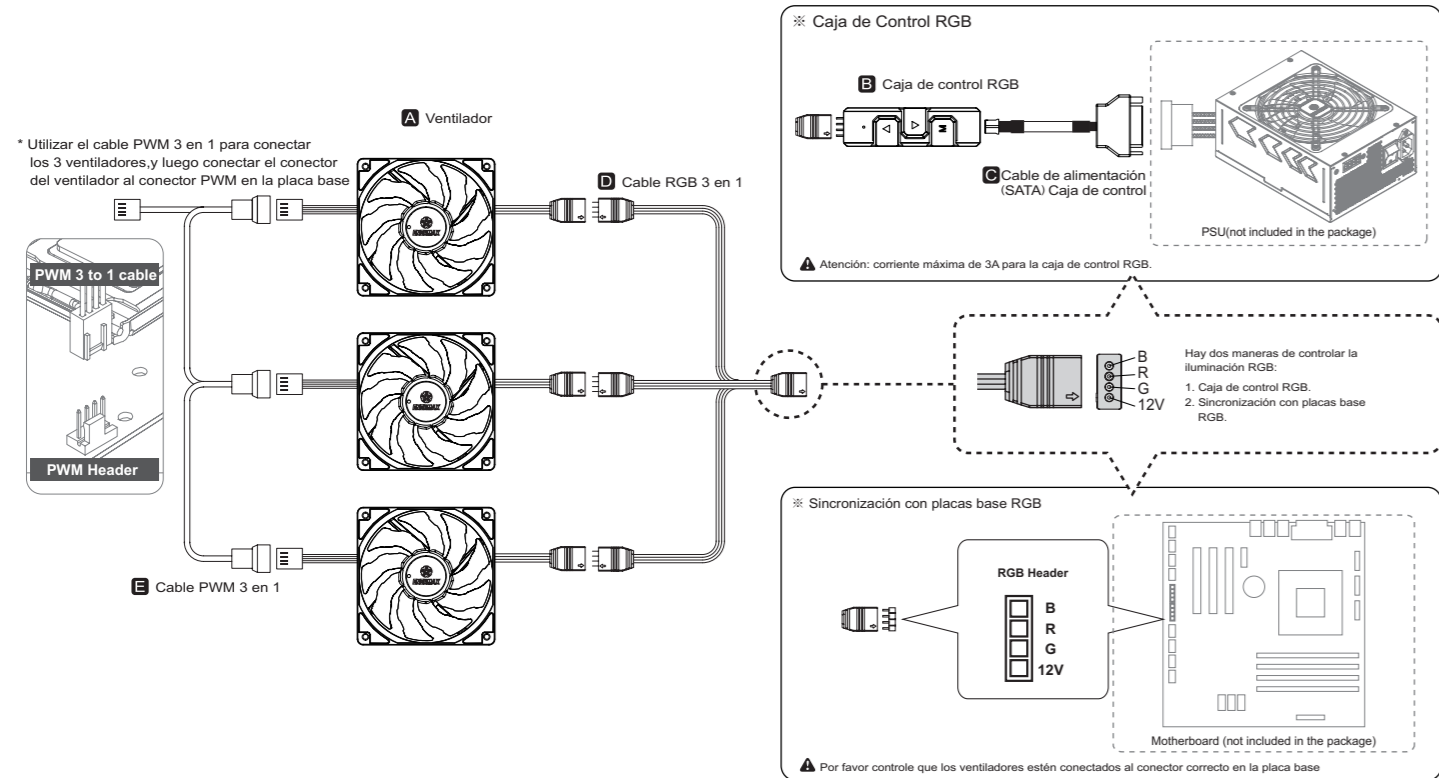

KR

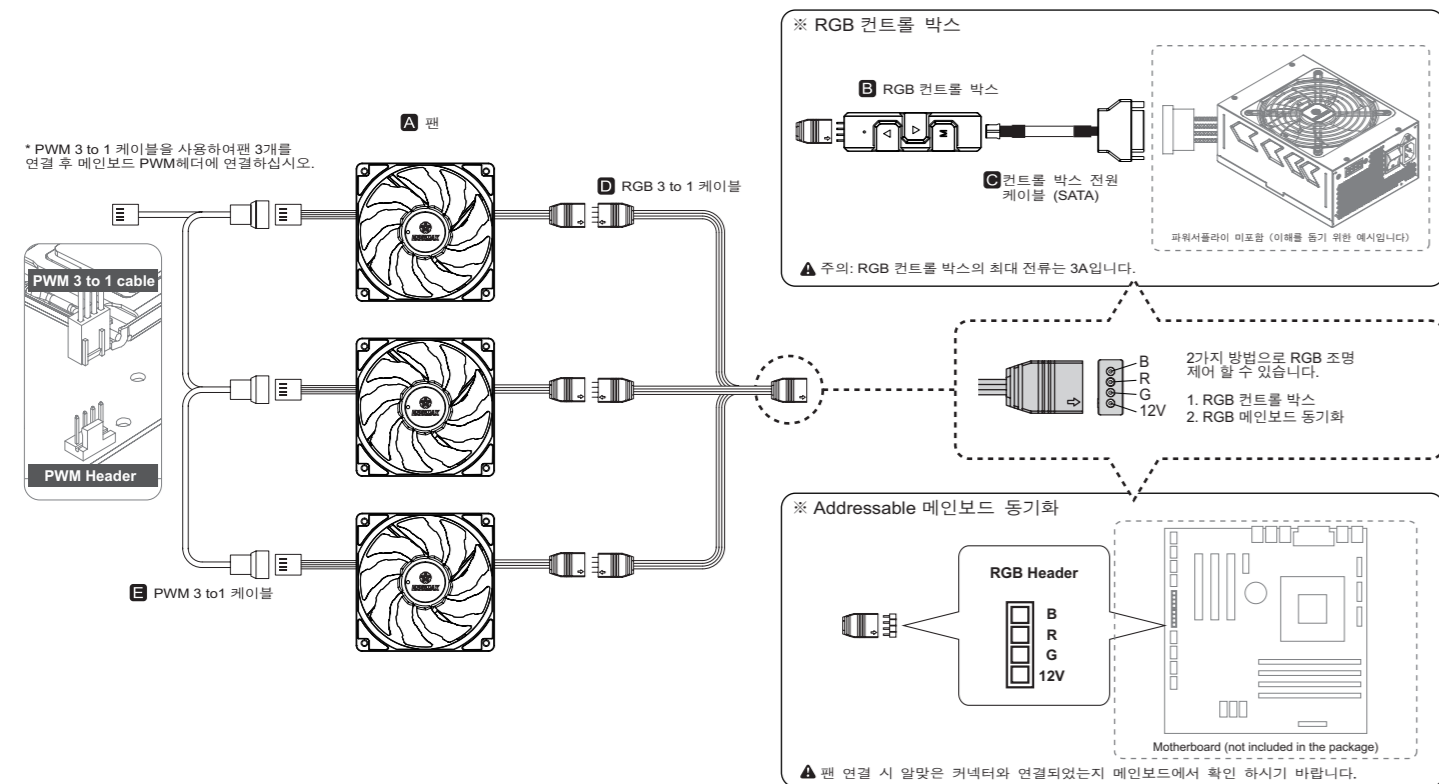

EN The 4 LED colors indicate the different modes: GREEN (Light Effect), RED (Effect Speed), BLUE (Brightness), YELLOW (Auto-run).

1. Press "M" until you reach the Light Effect Mode (GREEN).
2. To change the effect, press the ▲ or ▼ button.
3. 10 pre-set light effects:
 - ① Racing-Rainbow (Default), ② Breathing-Rainbow, ③ Flash-Rainbow, ④ Overlaying-Rainbow, ⑤ Flow-Rainbow, ⑥ Colors auto-run (8 colors) - Press ▲ for 3 seconds to fix the current color. Press ▲ for 3 seconds again to return to the Colors auto-run effect., ⑦ Ripple auto-run(8 colors), ⑧ Overlaying-RED, ⑨ Overlaying-GREEN, ⑩ Overlaying-BLUE
4. Pressing ▼ for 3 seconds will return to the default "Racing-Rainbow" effect.

DE Die 4 LED-Farben zeigen die verschiedenen Modi an: GRÜN (Lichteffekt), ROT (Effektgeschwindigkeit), BLAU (Helligkeit), GELB (Auto-run).

1. Drücken Sie "M", bis Sie den Lichteffektmodus (GRÜN) erreichen.
2. Um den Effekt zu ändern, drücken Sie die Taste ▲ oder ▼.
3. 10 voreingestellte Lichteffekte:
 - ① Racing-Rainbow (Standard), ② Breathing-Rainbow, ③ Flash-Rainbow, ④ Overlaying-Rainbow, ⑤ Flow-Rainbow, ⑥ Farben Auto-Run (8 Farben) - Drücken Sie 3 Sekunden lang auf ▲, um die aktuelle Farbe zu speichern. Drücken Sie erneut 3 Sekunden lang auf ▲, um zum Farben Auto-Run-Effekt zurückzukehren., ⑦ Ripple Auto-Run (8 Farben), ⑧ Overlaying-ROT, ⑨ Overlaying-GRÜN, ⑩ Overlaying-BLAU
4. Durch Drücken von ▼ für 3 Sekunden wird der Standardeffekt "Racing-Rainbow" wiederhergestellt

FR Les 4 couleurs des diodes indiquent les différents modes: VERT (Effets lumineux), ROUGE (Vitesse), BLEU (Luminosité) et JAUNE (Mode Auto).

1. Appuyez sur "M" jusqu'à ce que vous atteigniez le mode Effets lumineux (diode verte).
2. Pour faire varier l'effet, appuyez sur ▲ ou ▼.
3. 10 effets lumineux sont prédéfinis:
 - ① Arc-en-ciel galopant (par défaut), ② Arc-en-ciel respirant, ③ Arc-en-ciel flash, ④ Arc-en-ciel couvrant, ⑤ Arc-en-ciel coulant
 - ⑥ Couleurs automatiques (8 couleurs), Appuyez sur ▲ pendant 3 secondes pour arrêter l'effet sur la couleur en cours. Appuyez de nouveau sur ▲ pendant 3 secondes pour retourner au mode couleurs automatiques.
 - ⑦ Ondulations automatiques (8 couleurs)
 - ⑧ Overlay - Rouge, ⑨ Overlay - Vert, ⑩ Overlay - Bleu
4. Appuyez sur ▼ pendant 3 secondes pour retourner à l'effet arc-en-ciel galopant par défaut.

IT I quattro colori LED indicano le diverse modalità: VERDE (Effetto Luminoso), ROSSO (Velocità effetti luminosi), BLU (Luminosità), GIALLO (Esecuzione automatica).

1. Tenere premuto "M" finché si raggiunge la modalità effetto luminoso (VERDE).
2. Per cambiare effetto, premere i bottoni ▲ o ▼.
3. 10 effetti luminosi pre-impostati:
 - ① Racing-Rainbow (Default), ② Breathing-Rainbow, ③ Flash-Rainbow, ④ Overlaying-Rainbow, ⑤ Flow-Rainbow, ⑥ Esecuzione Automatica colori (8 color) Tenere premuto ▲ per 3 secondi per fissare il colore presente. Tenere premuto ancora ▲ per 3 secondi per tornare all'effetto auto-run.
 - ⑦ Esecuzione Automatica Ripple (8 colors), ⑧ Overlaying-RED, ⑨ Overlaying-GREEN, ⑩ Overlaying-BLUE
4. Tenendo premuto ▼ per 3 secondi si tornerà all'effetto "Racing-Rainbow" pre-impostato.

ES Los cuatro colores LED indican las diferentes modalidades: VERDE (Efecto Luminoso), ROJO (Velocidad de los efectos luminosos), AZUL (Luminosidad), AMARILLO (Ejecución Automática).

1. Mantener "M" presionado hasta llegar a la modalidad efecto luminoso (VERDE).
2. Para cambiar el efecto, presionar el botón ▲ o ▼.
3. 10 efectos luminosos predeterminados:
 - ① Racing-Rainbow (Predeterminado), ② Breathing-Rainbow, ③ Flash-Rainbow, ④ Overlaying-Rainbow, ⑤ Flow-Rainbow, ⑥ Ejecución Automática colores (8 colores) Presionar ▲ durante 3 segundos para fijar el color corriente. Presionar de nuevo ▲ durante 3 segundos para volver al efecto Colors ejecución automática.
 - ⑦ Ejecución Automática Ripple (8 colores), ⑧ Overlaying-RED, ⑨ Overlaying-GREEN, ⑩ Overlaying-BLUE
4. Presionando ▼ durante 3 segundos se volverá al efecto predeterminado "Racing-Rainbow".

CN 本控制器上的4种LED灯色分别代表不同模式：绿灯(灯型切换模式)、红灯(灯速调整模式)、蓝灯(明暗模式)、黄灯(自动模式)

1. 灯型模式下，指示灯亮绿灯；此时按 ▲ ▼ 键可做灯型切换（共10种灯型可供选择）。
2. 10种灯型分别如下：
 - ①（预设）幻彩全亮跑马（彩虹）、② 幻彩全亮呼吸、③ 幻彩全亮闪烁、④ 幻彩迭加，有底色（八组灯色：白、靛、紫、黄、蓝、红、绿、橙）、⑤ 幻彩Flow、⑥ 256自动变色（八组灯色：白、靛、紫、黄、蓝、红、绿、橙渐变自动变色）；长按 ▲ 3秒可定色，再长按 ▲ 3秒解除定色。
 - ⑦ 幻彩叠达、⑧ 单色迭加，红色、⑨ 单色迭加，绿色、⑩ 单色迭加，蓝色
3. 按 M 键 可切换到其它模式。
4. 长按3秒 ▼ 键，会回置预设的 幻彩全亮跑马（彩虹）。

JP 緑色（ライト効果）、赤色（エフェクトスピード）、青色（明るさ）、黄色（オートラン）の4つのLEDカラーは、異なるモードを示します。

1. ライトエフェクトモード（緑色）になるまで「M」を押します。
2. エフェクトを変更するには、▲または▼ボタンを押します。
3. 10種類のプリセットライト効果：
 - ①レーンボウ（デフォルト）、②呼吸レーンボウ、③フラッシュレーンボウ、④オーバーレイレーンボウ、⑤フローレーンボウ、⑥色のオートラン（8色）- ▲を3秒間押しして現在の色を固定します。再度▲ボタンを3秒間押しして、Colorsのオートラン効果に戻ります。
 - ⑦リップルオートラン（8色）、⑧オーバーレイレド、⑨オーバーレイグリーン、⑩オーバーレイブルー
4. ▼を3秒間押しすと、デフォルトの「Racing-Rainbow」エフェクトに戻ります。

KR 4가지 LED 색상으로 모드를 확인하십시오: 초록 (조명 효과 조절), 빨강 (속도 조절), 파랑 (밝기 조절), 노랑 (Auto-run)

1. "M"버튼을 눌러 조명 효과 조절 (초록)을 하십시오.
2. 모드 조절을 위해 ▲ 혹은 ▼ 버튼을 누르십시오.
3. 10가지 조명 효과
 - ①Racing-Rainbow (기본) ②Breathing-Rainbow ③Flash-Rainbow ④Overlaying-Rainbow ⑤Flow-Rainbow ⑥Colors auto-run (8가지 색상)
 - ▲ 혹은 ▼ 버튼을 3초 동안 눌러 색상 고정 하십시오. 3초를 다시 눌러 Colors auto-run 상태로 돌아옵니다 ⑦Ripple auto-run (8가지 색상)
 - ⑧ Overlaying 빨강 ⑨ Overlaying 초록 ⑩ Overlaying 파랑
4. ▼ 버튼을 3초 동안 눌러 "Racing-Rainbow" 기본 효과로 돌아가십시오.

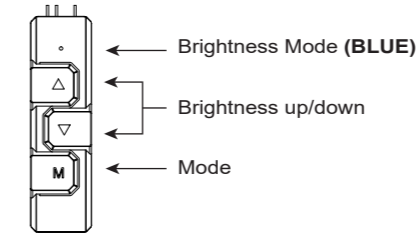

- EN**
1. Press "M" until you reach the Brightness Mode (BLUE).
 2. To adjust the brightness, press the ▲ or ▼ button.
 3. Press "M" in any mode for 3 seconds to turn-off the light. Press "M" again to turn on the light and continue with the previous effect.

- DE**
1. Drücken Sie "M", bis Sie den Helligkeitsmodus (BLAU) erreichen.
 2. Um die Helligkeit einzustellen, drücken Sie die Taste ▲ oder ▼.
 3. Drücken Sie "M" in einem beliebigen Modus für 3 Sekunden, um das Licht auszuschalten. Drücken Sie erneut "M", um das Licht einzuschalten und mit dem vorherigen Effekt fortzufahren.

- FR**
1. W trybie podświetlenia, naciśnij ▲ lub ▼ w celu przełączenia jasności.
 2. Naciśnij "M" w celu przełączenia na inne 3 tryby (efekt, szybkość i automatyczne uruchamianie).
 3. W dowolnym trybie, można przytrzymać przez 3 sekundy "M", aby wyłączyć światło. Następnie, ponownie naciśnij "M", aby włączyć światło z poprzednio wybranym efektem.

- IT**
1. Premere "M" finché si raggiunge la modalità luminosità (BLU).
 2. Per regolare la luminosità, press the premere i bottoni ▲ o ▼.
 3. Tenendo premuto ▼ per 3 secondi si spengono le luci. Premendo di nuovo "M" si accende di nuovo la luce e si continua con l'effetto precedente.

- ES**
1. Presionar "M" hasta llegar a la modalidad Luminosidad (AZUL).
 2. Para ajustar la luminosidad, presionar el botón ▲ o ▼.
 3. Presionar "M" durante 3 segundos para apagar la luz. Presionar de nuevo "M" para encender la luz y continuar con el efecto precedente.

- CN**
1. 明暗模式下，指示灯亮蓝灯；此时按 ▲ ▼ 键可调整灯的明暗度。
 2. 按 M 键可切换到其它模式。
 3. 任一模式下长按3秒M键会关机，关机状态下再按M键会开机并回到上次关机前的灯型模式。

- JP**
1. 明るさモード（青）に達するまで「M」を押します。
 2. 明るさを調整するには、▲または▼ボタンを押します。
 3. 任意のモードで「M」を3秒間押しして、ライトを消灯させます。「M」をもう一度押してライトを点灯させ、前のエフェクトを続行します。

- KR**
1. 'M' 버튼을 눌러 밝기 모드를 선택하십시오 (파랑)
 2. ▲ 혹은 ▼ 버튼을 눌러 밝기를 조절하십시오.
 3. 'M' 버튼을 3초 동안 눌러 조명을 끄십시오. 다시 'M' 버튼을 누르면 기기 전에 설정했던 밝기로 켜집니다.

EN

1. Press "M" until you reach the Effect Speed Mode (RED).
2. To change the effect speed, press the ▲ or ▼ button.

- DE**
1. Drücken Sie "M", bis Sie den Effektgeschwindigkeitsmodus (ROT) erreichen.
 2. Um die Effektgeschwindigkeit zu ändern, drücken Sie die Taste ▲ oder ▼.

- FR**
1. Appuyez sur "M" jusqu'à ce que vous atteigniez le mode Vitesse des effets (diode rouge).
 2. Pour changer la vitesse des effets, appuyez sur ▲ ou ▼.

- IT**
1. Premere "M" finché si raggiunge la modalità velocità effetti luminosi (ROSSO)
 2. Per cambiare la velocità degli effetti luminosi premere i bottoni ▲ o ▼.

- ES**
1. Presionar "M" hasta llegar a la modalidad Velocidad Efecto Luminoso (ROJO)
 2. Para cambiar la velocidad del efecto luminoso, presionar el botón ▲ o ▼.

- CN**
1. 速度模式下，指示灯亮红灯；此时按 ▲ ▼ 键可调整灯速(无段)。
 2. 按 M 键可切换到其它模式。

- JP**
1. エフェクトスピードモード（RED）になるまで「M」を押します。
 2. エフェクトスピードを変更するには、▲または▼ボタンを押します。

- KR**
1. 'M' 버튼을 눌러 속도 모드를 선택하십시오 (빨강)
 2. ▲ 혹은 ▼ 버튼을 눌러 속도를 조절하십시오.

EN

1. Press "M" until you reach Auto-run (YELLOW).
2. In Auto-run Mode all 10 pre-set light effects run in a loop.

- DE**
1. Drücken Sie "M", bis Sie den Auto-Run-Modus (GELB) erreichen.
 2. Im Auto-Run-Modus laufen alle 10 voreingestellten Lichteffekte in einer Schleife.

- FR**
1. W trybie automatycznego uruchamiania, 10 wstępnie ustawionych efektów światła, będzie uruchamianych kolejno w pętli.
 2. Naciśnij "M" w celu przełączenia na inne 3 tryby (efekt, szybkość i podświetlenie).

- IT**
1. Premere "M" finché si raggiunge la modalità Esecuzione Automatica (GIALLO).
 2. Nella modalità Esecuzione Automatica tutti i 10 effetti pre-impostati scorrono in un ciclo.

- ES**
1. Presionar "M" hasta llegar a la modalidad Ejecución Automática (AMARILLO).
 2. En la modalidad Ejecución Automática los 10 efectos predeterminados se alternan en un ciclo.

- CN**
1. 自动模式下，指示灯亮黄灯；此时灯型会从当前的灯型做 10 段灯型循环切换。
 2. 按 M 键可切换到其它模式。

- JP**
1. オートラン（黄色）になるまで「M」を押します。
 2. オートランモードでは、10種のプリセットされたライトエフェクトがすべてループ内で実行されます。

- KR**
1. 'M' 버튼을 눌러 Auto-run 모드를 선택하십시오 (노랑)
 2. Auto-run 모드로 10가지 조명 효과를 설정하십시오.

