

Wood Trick®  
A NEW WORLD OF ART

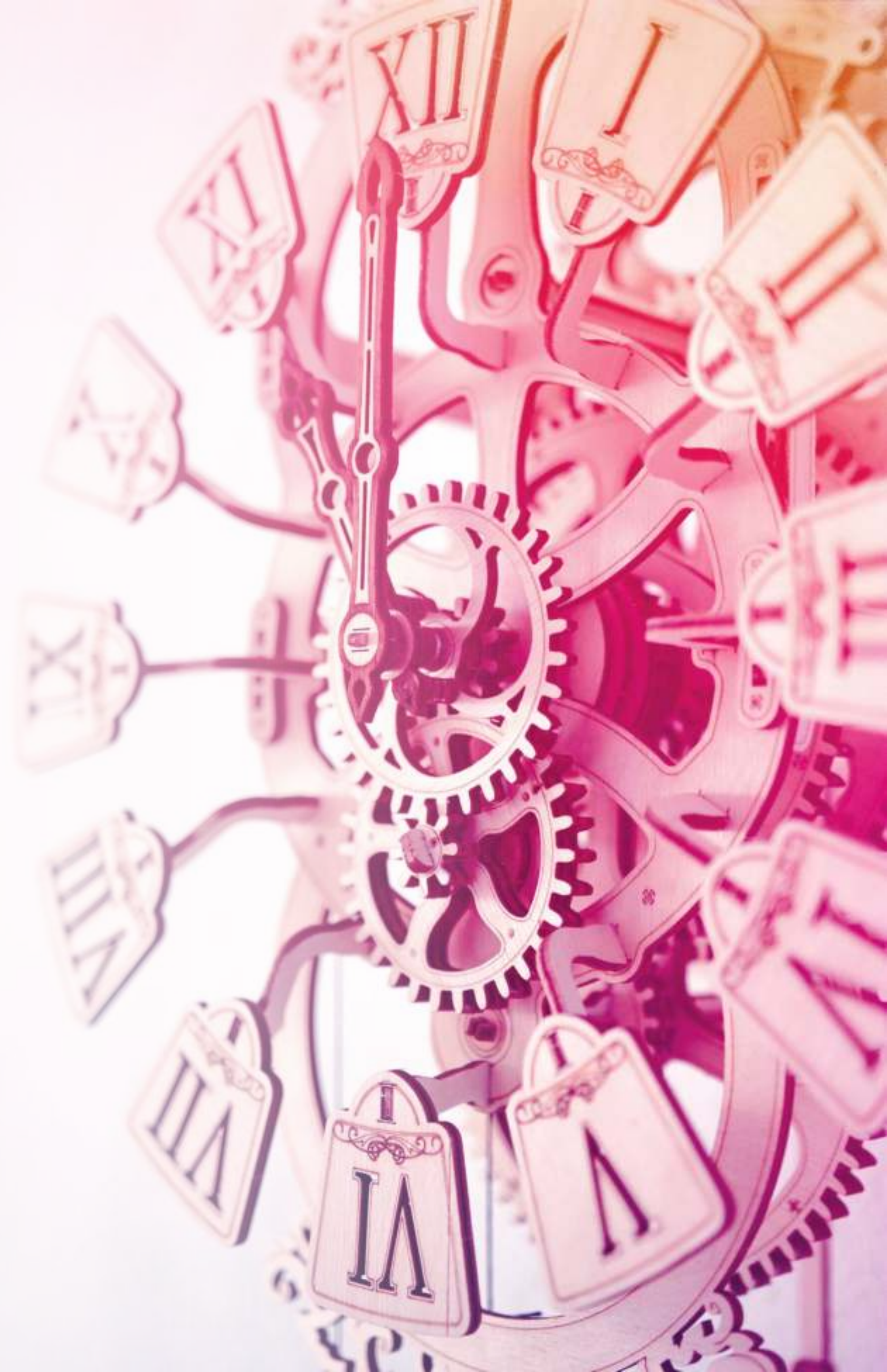

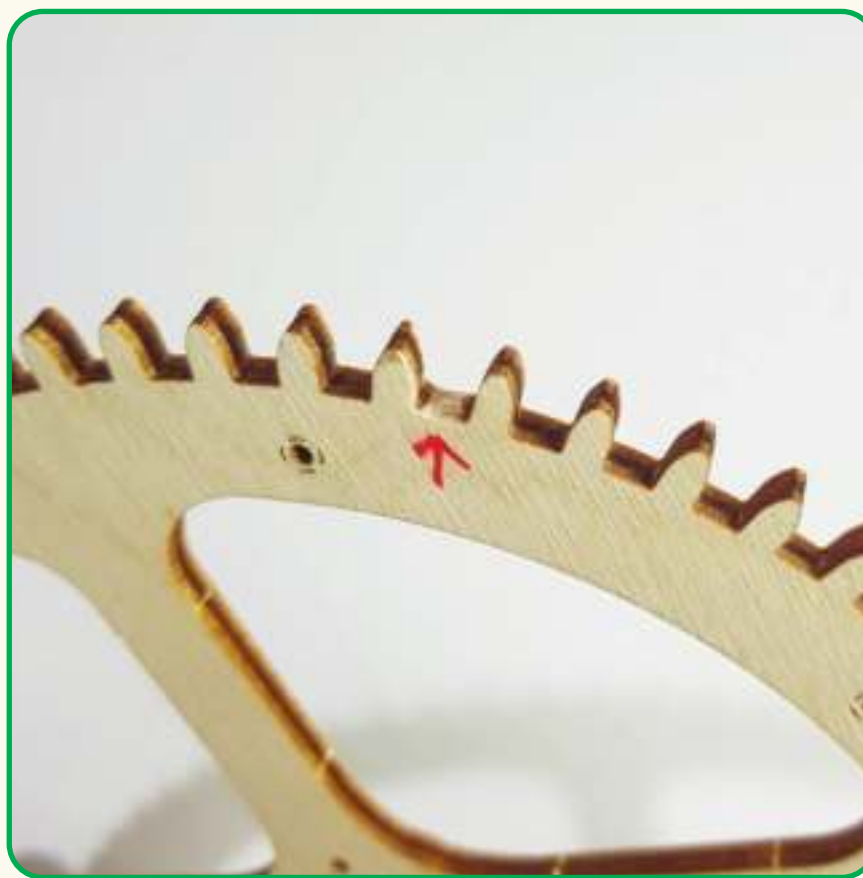



**RU** Защищать только места перемычек на шестернях!

**UA** Защищати тільки місця перемичок на шестернях!

**EN** Polish each area between gear tooth on gears!

**FR** Nettoyer uniquement les points d'installation des pièces de connexion des pignons!

**ITL** Pulire solo le aree dei ponticelli sugli ingranaggi!

**DE** Ausschließlich die Zapfen der Räder reinigen!

**PL** Czyścić tylko miejsca wiązań na kołach zębatych!

**SP** Limpiar sólo los puntos de puentes en las ruedas de engranaje!



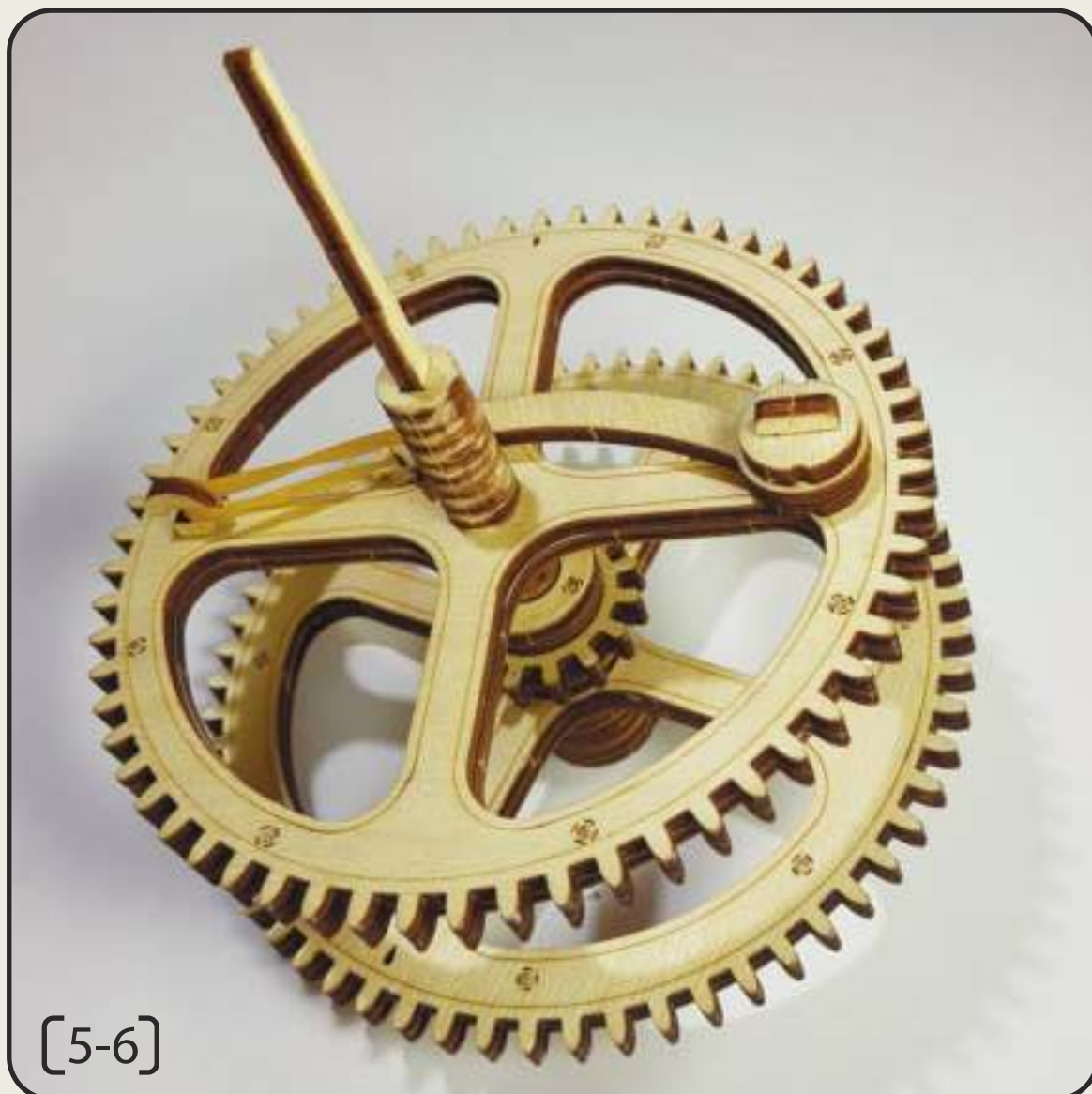



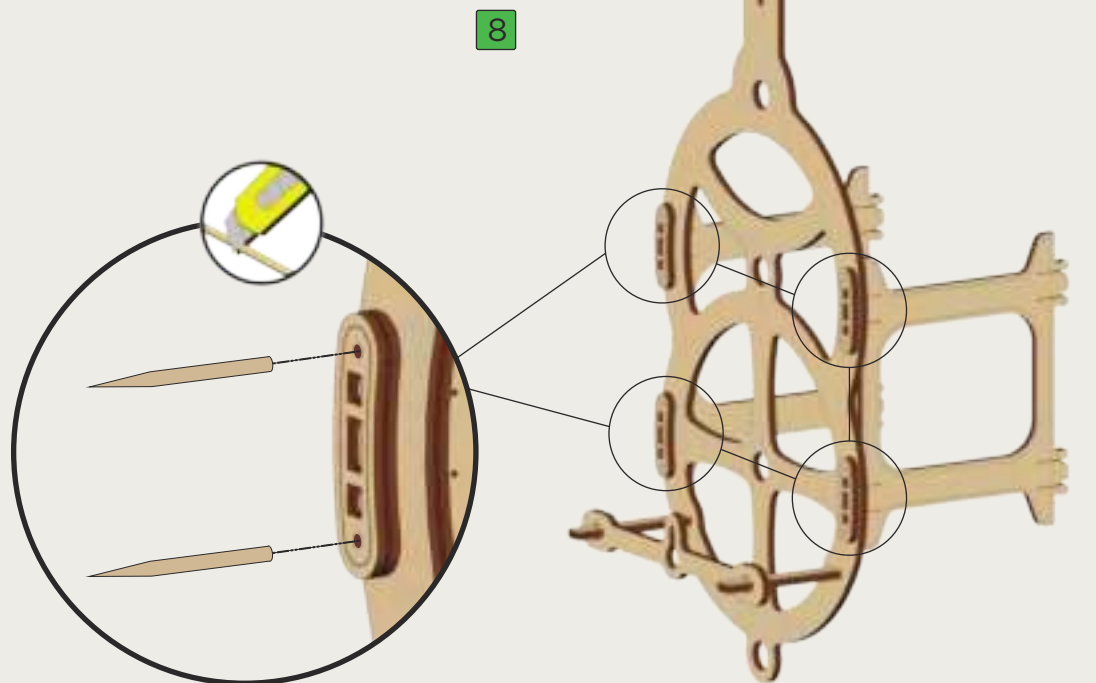
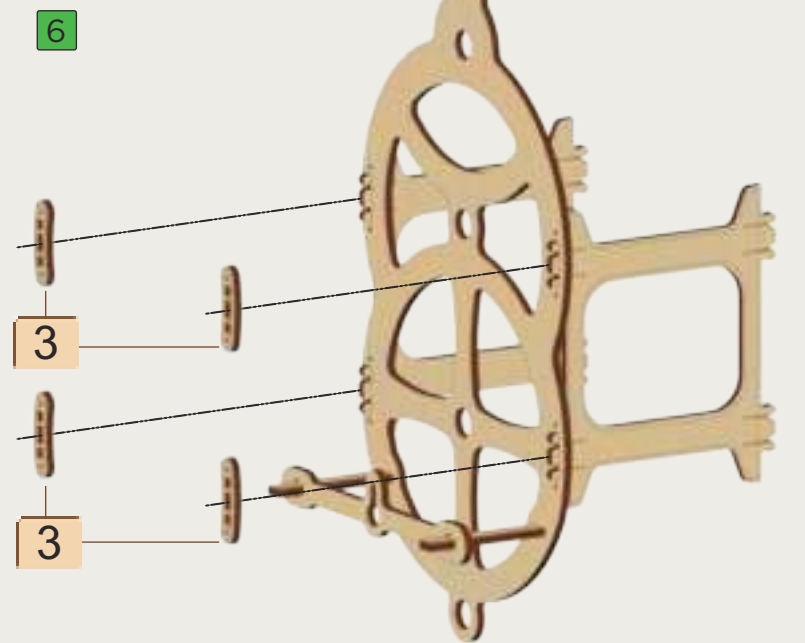
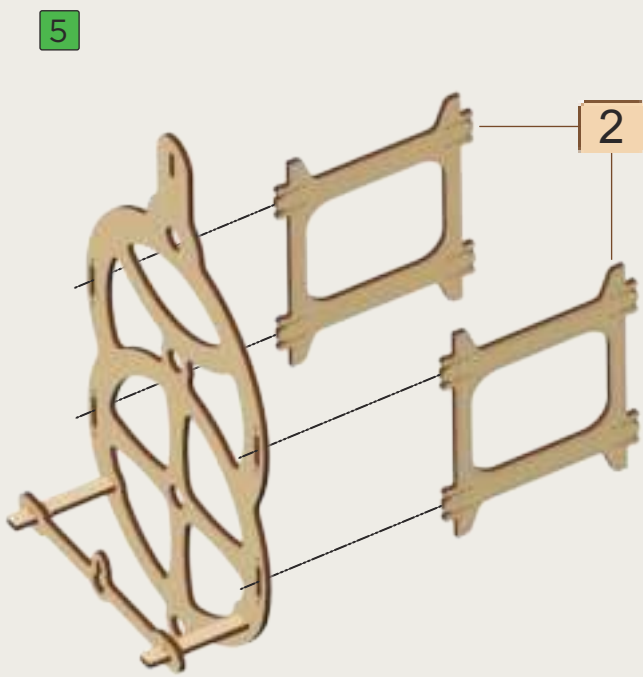
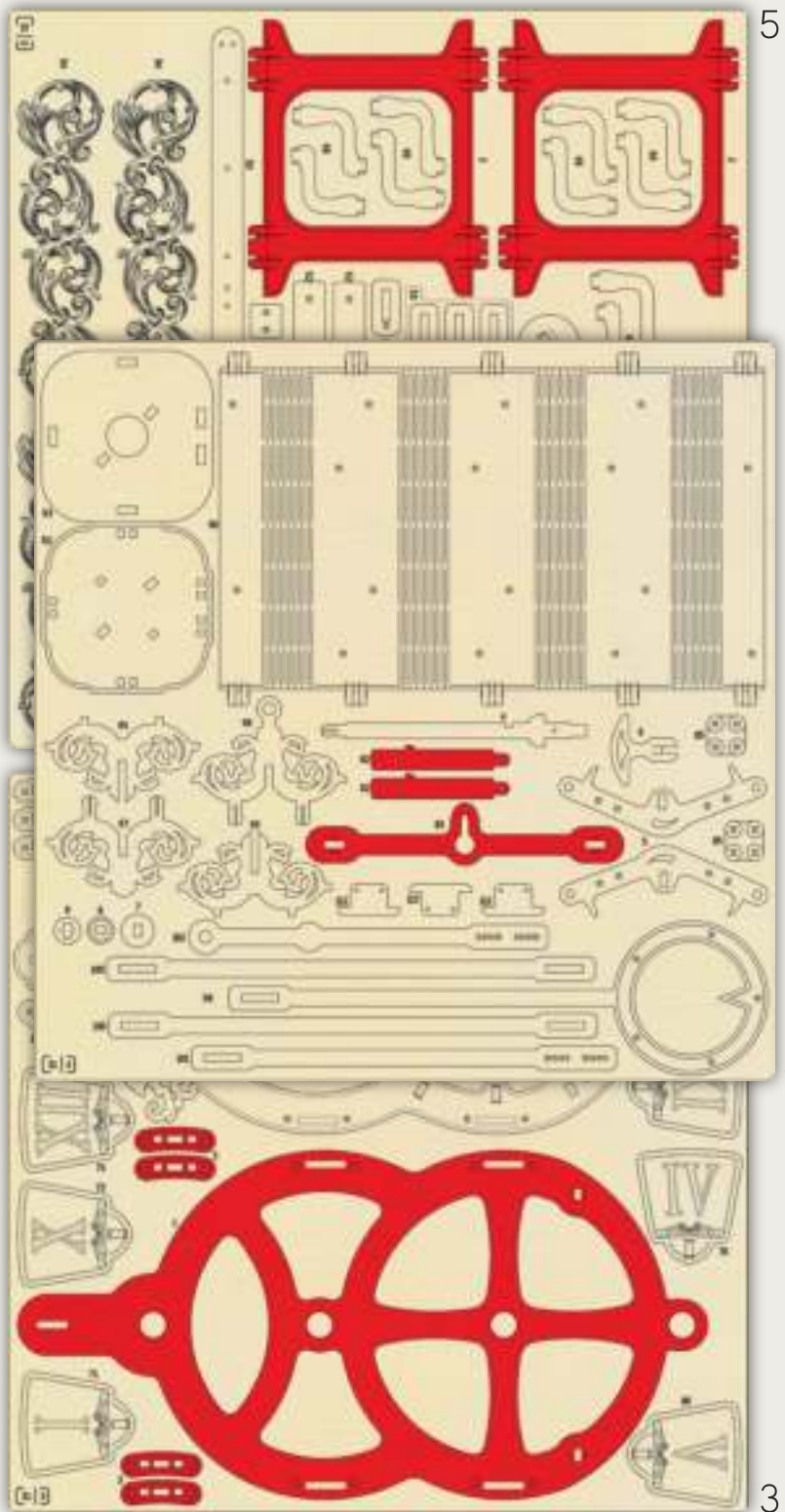
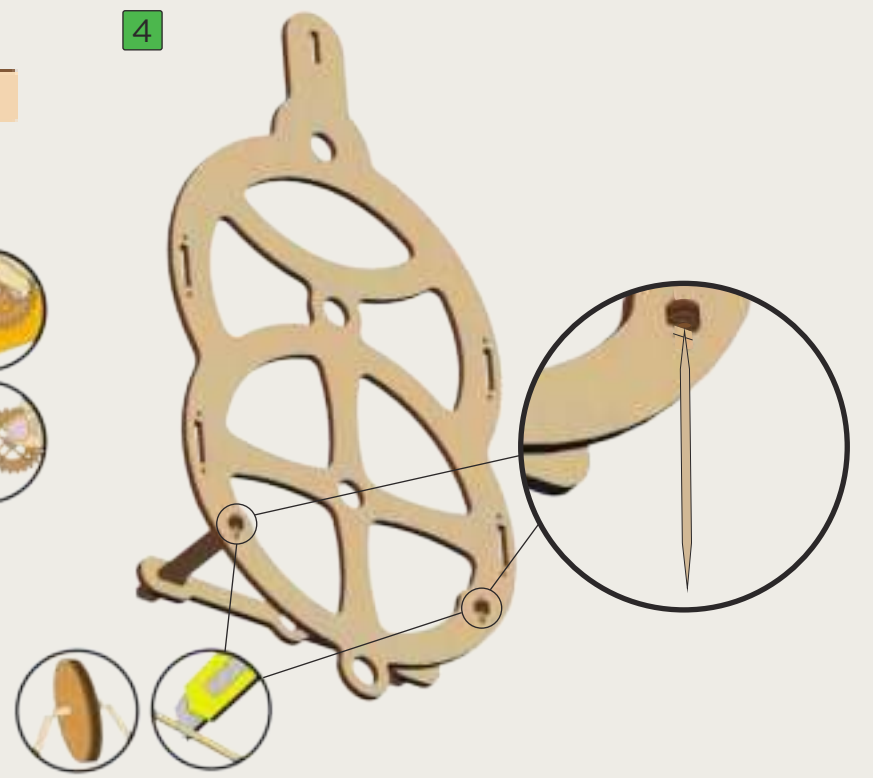
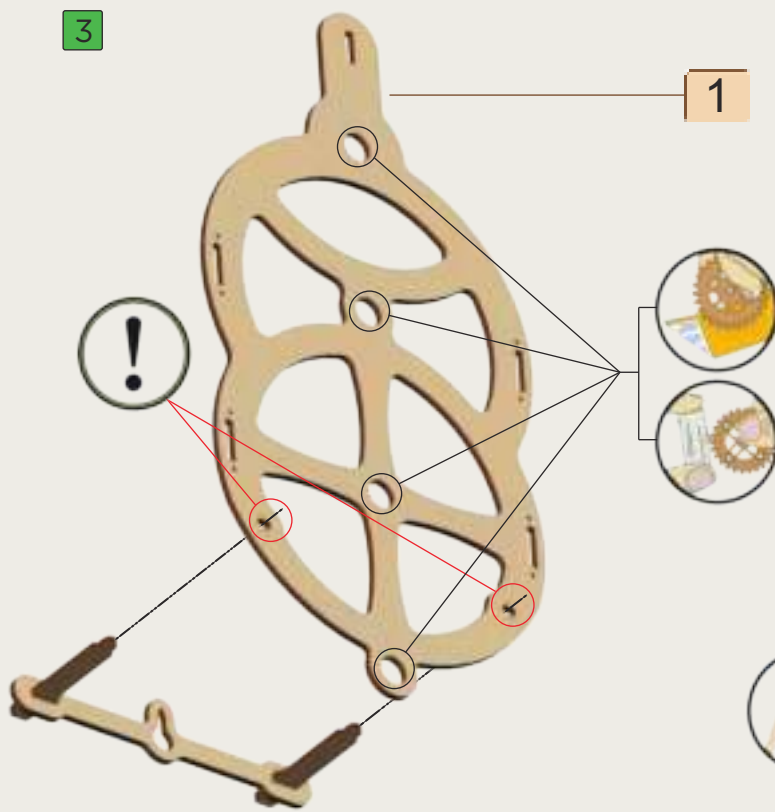
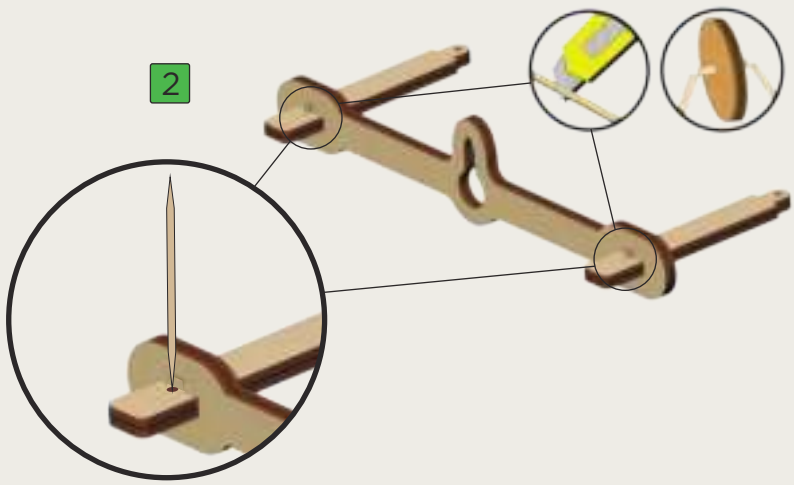
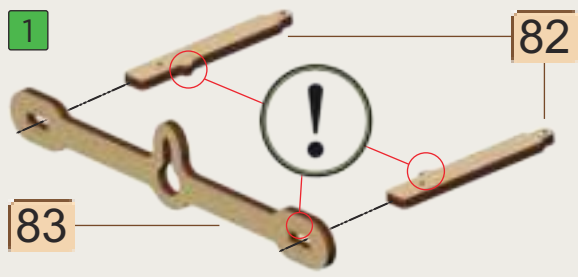



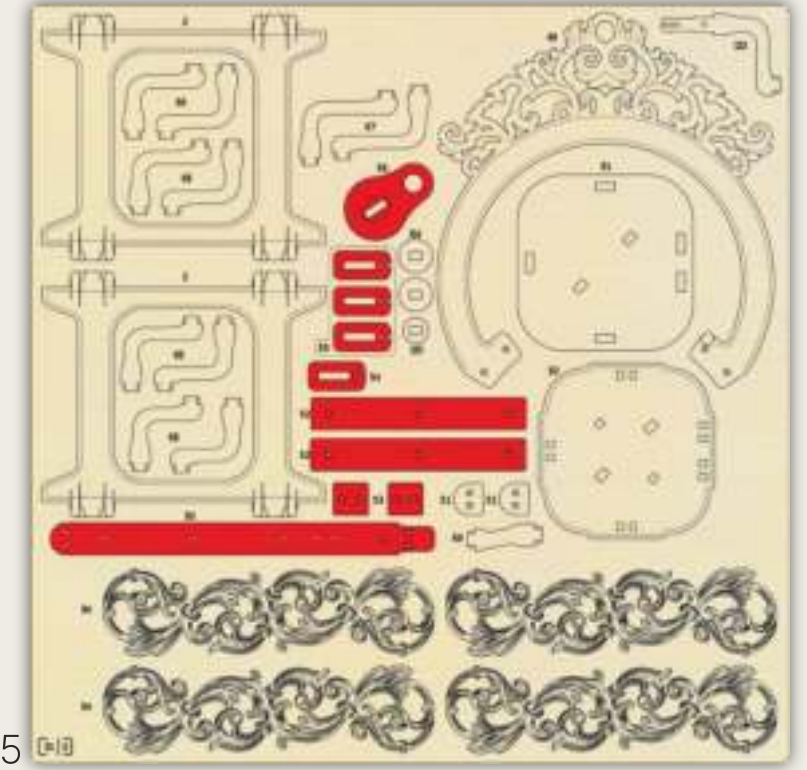
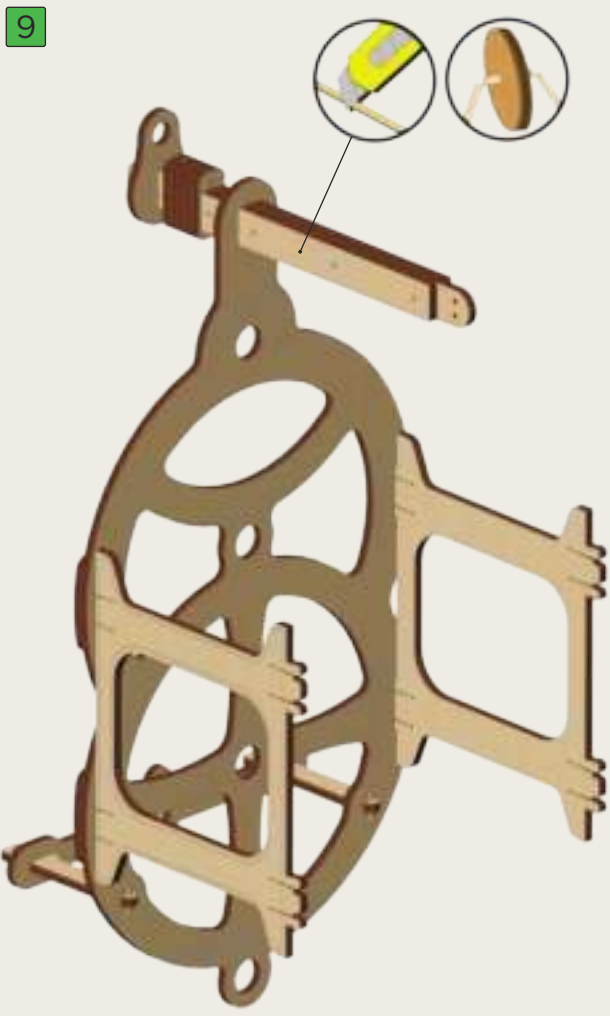
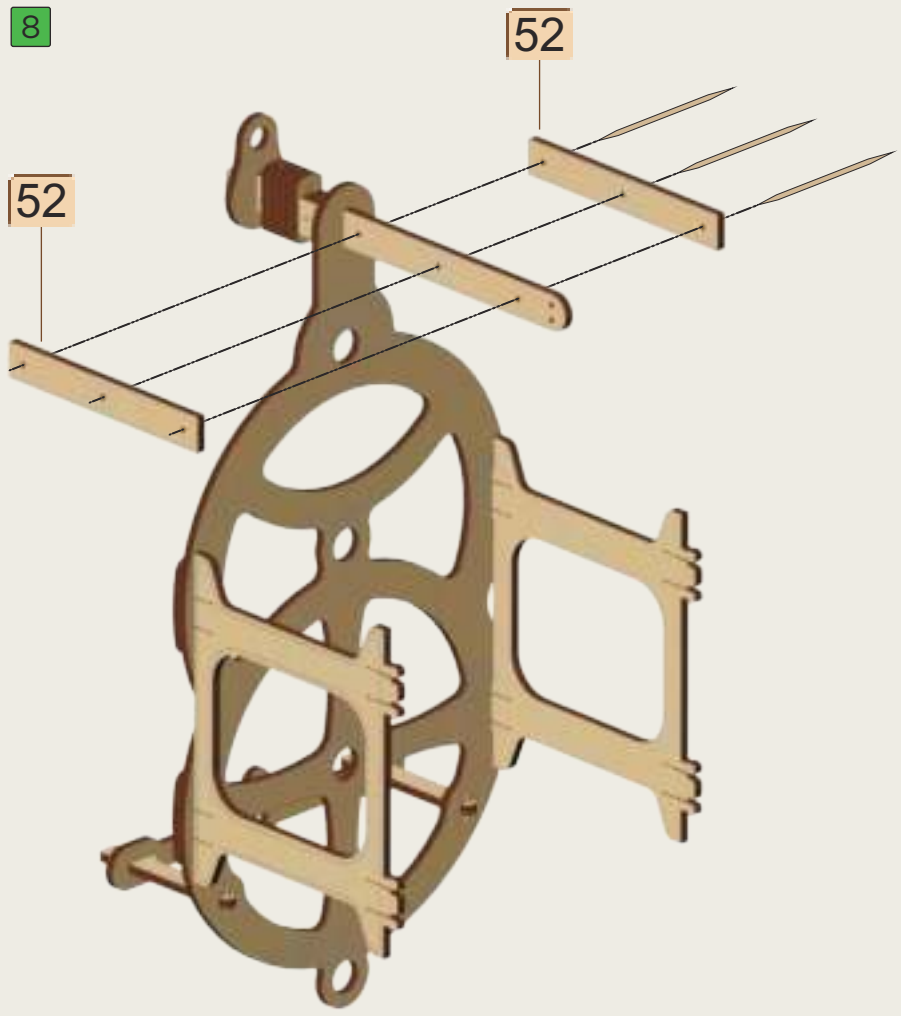
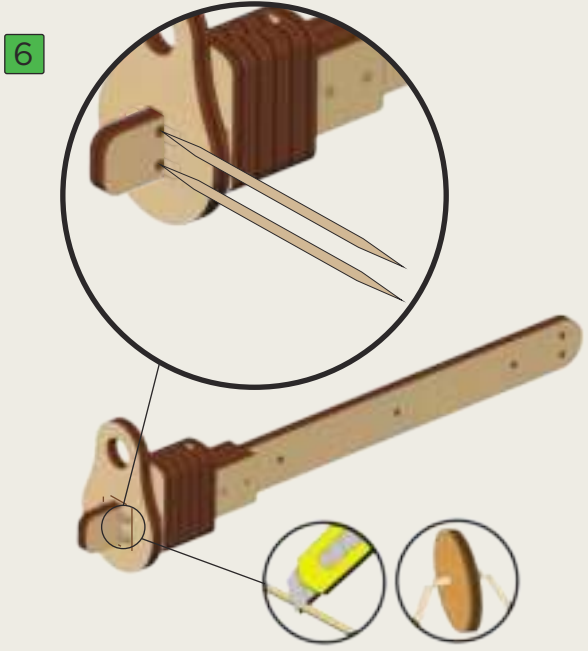
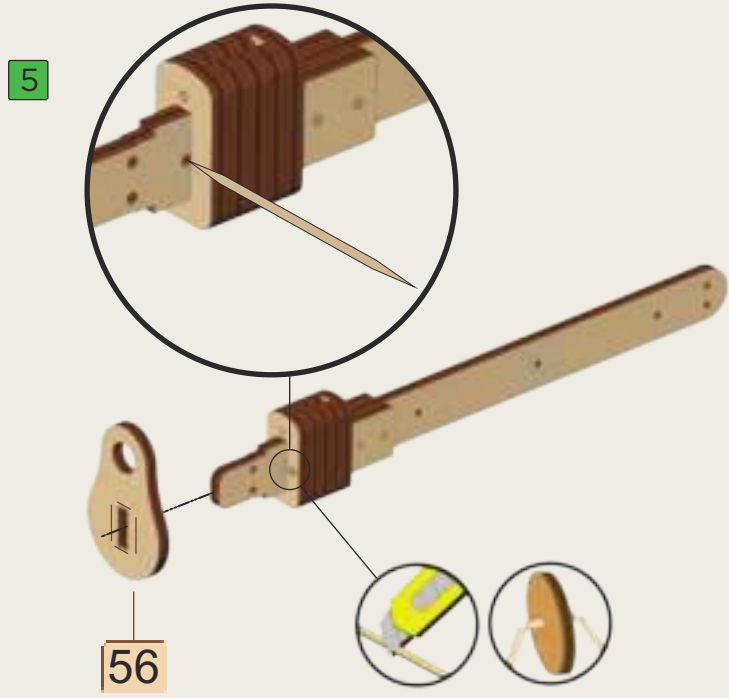
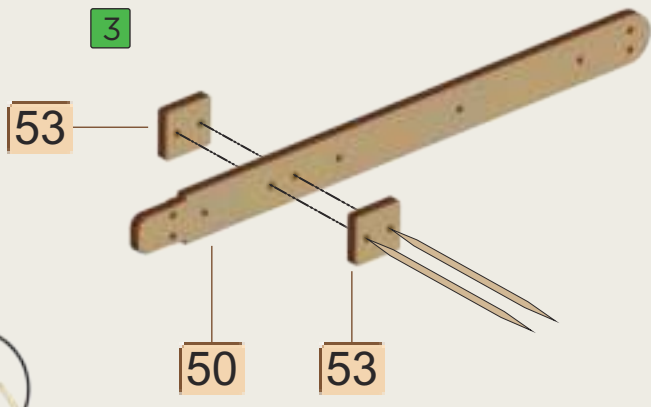
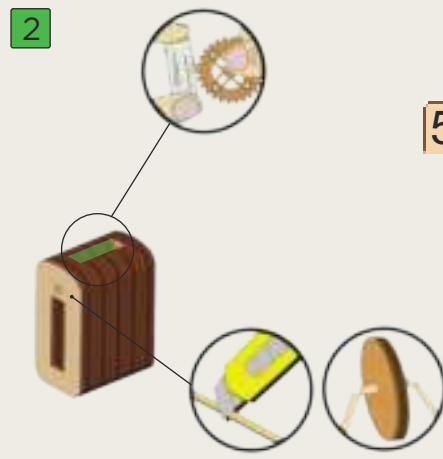
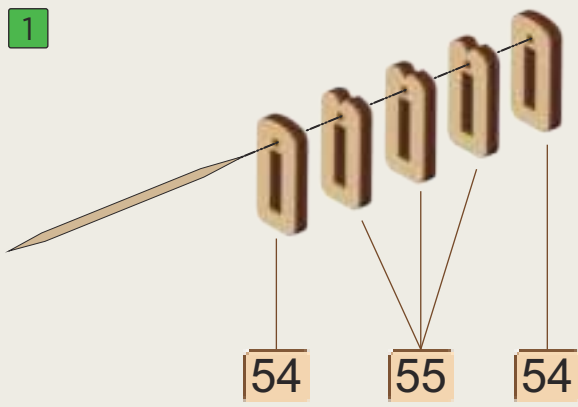



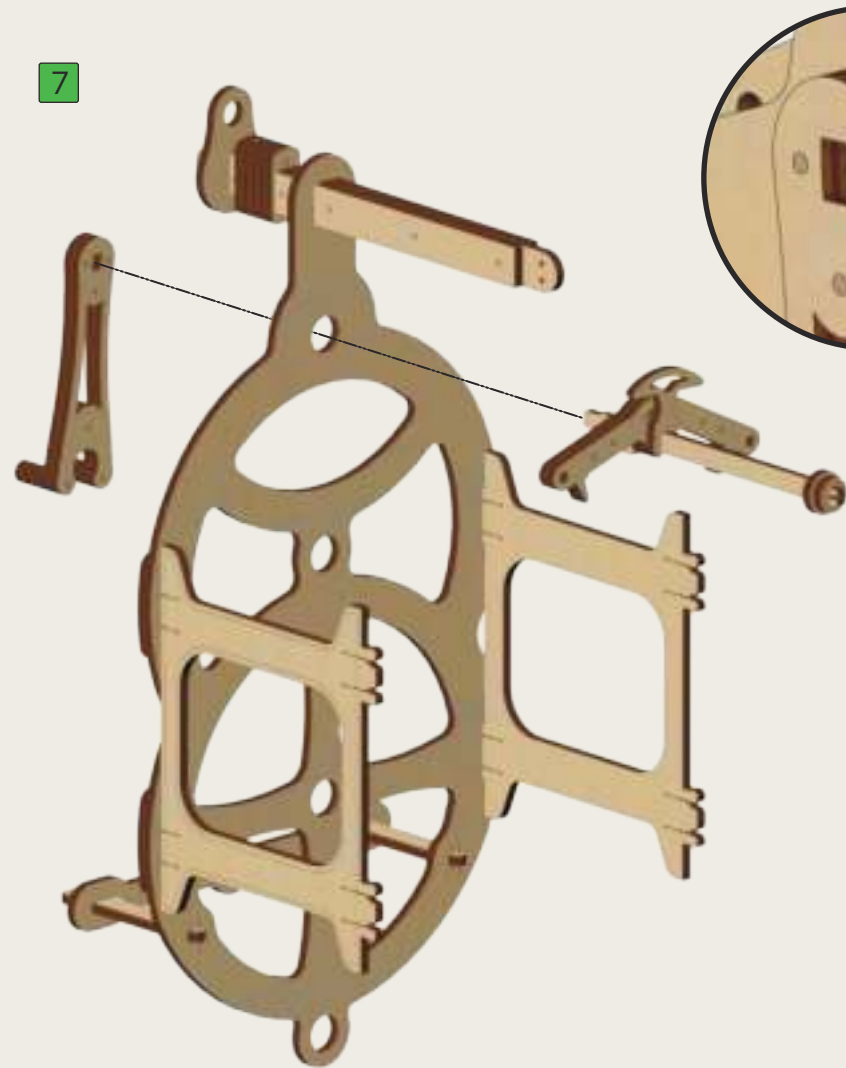
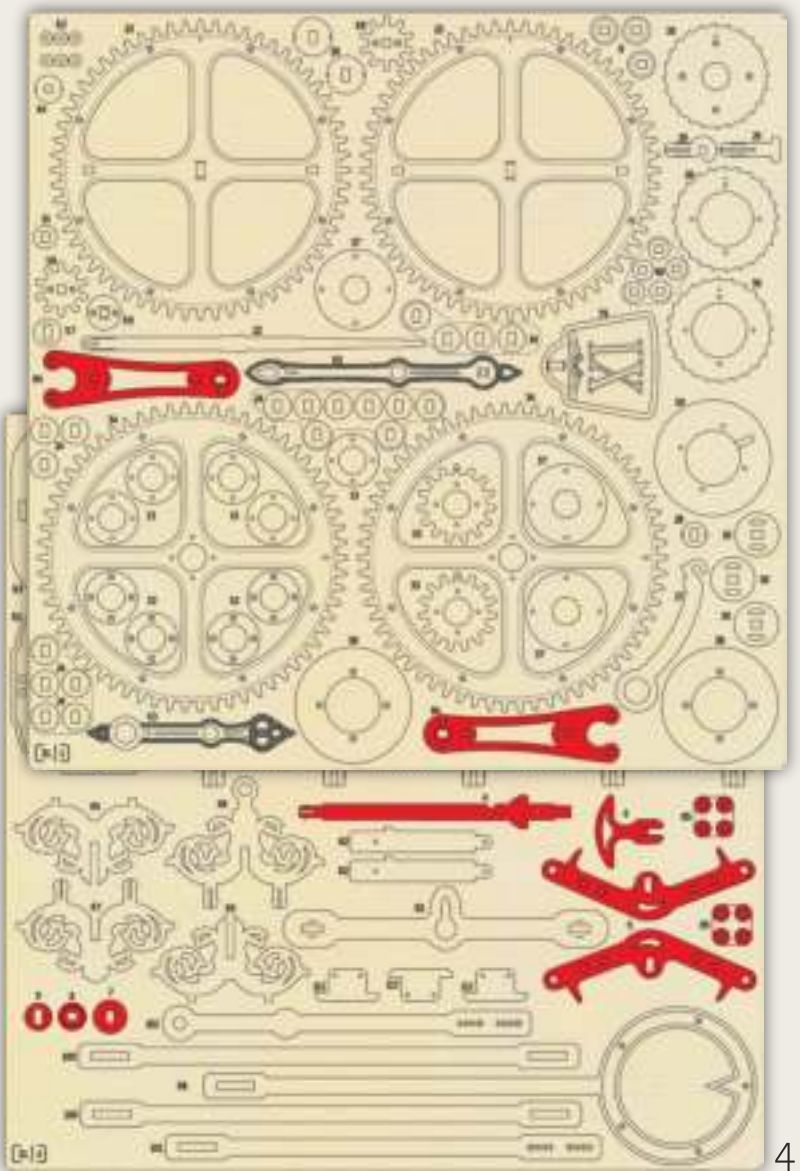
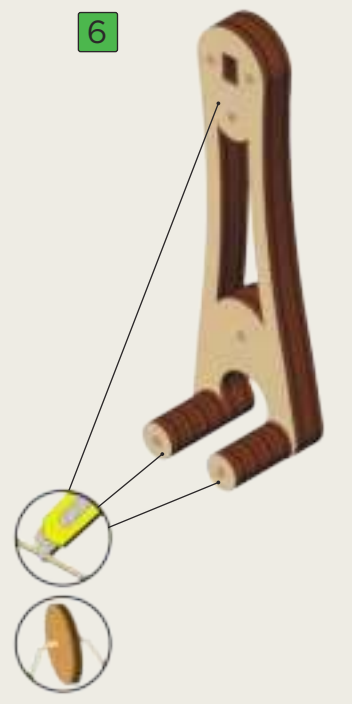
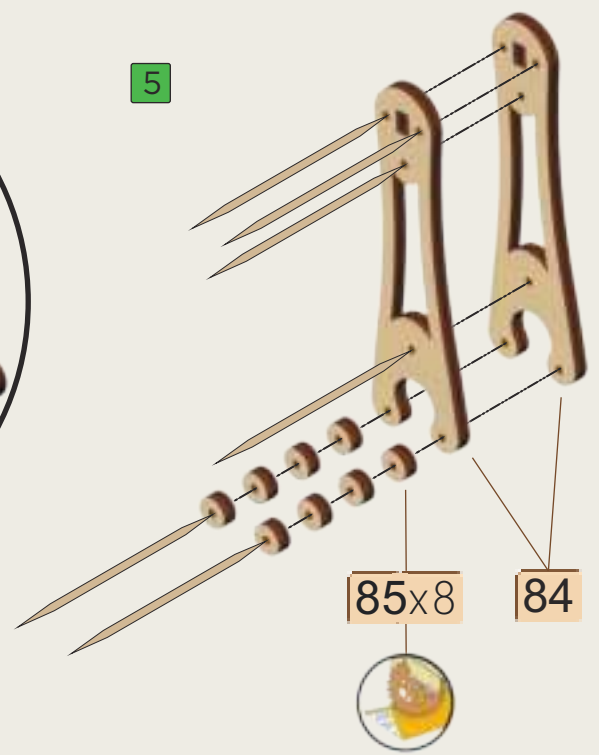
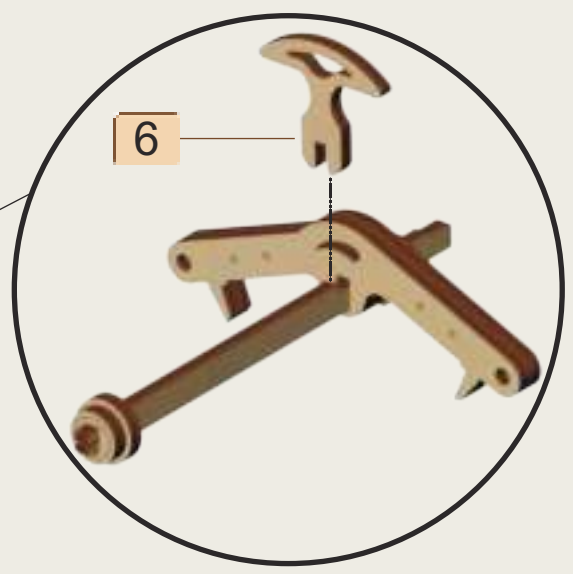
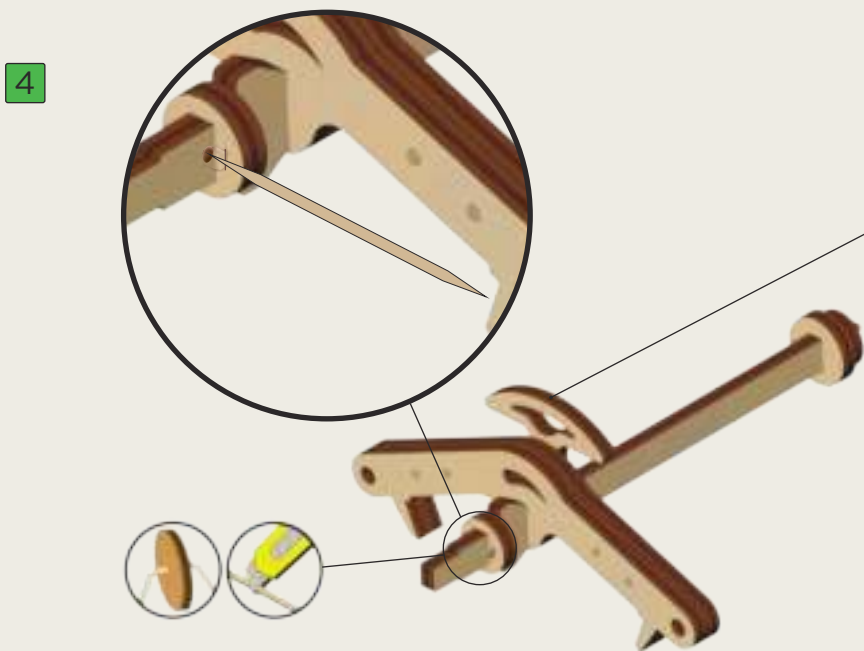
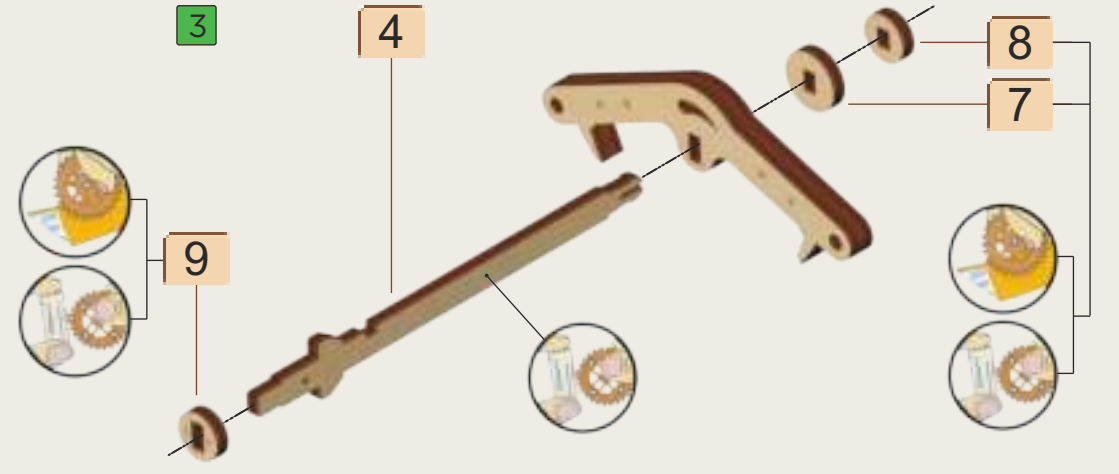
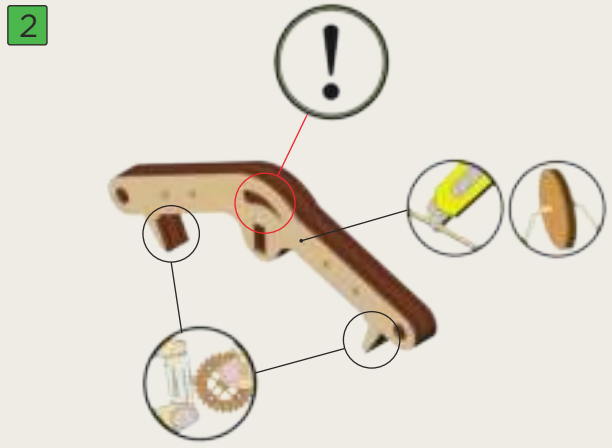
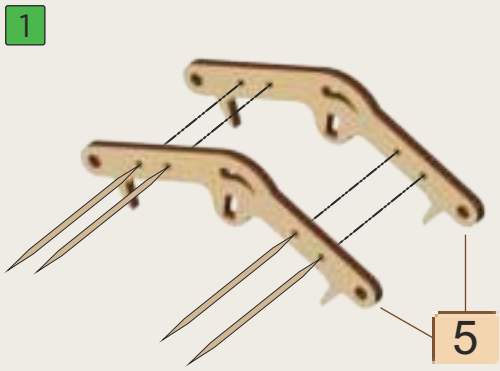



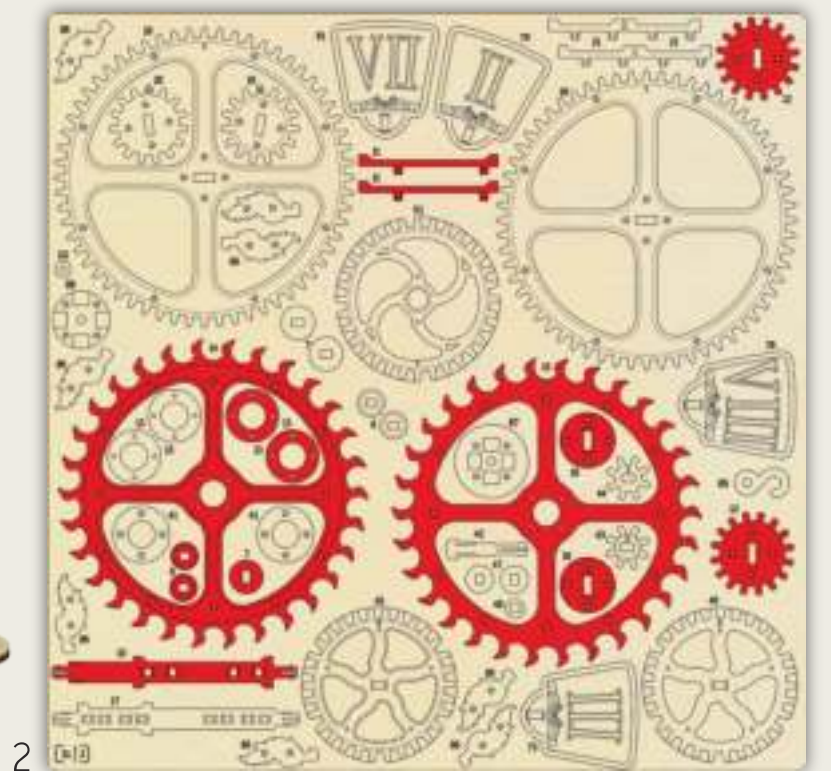
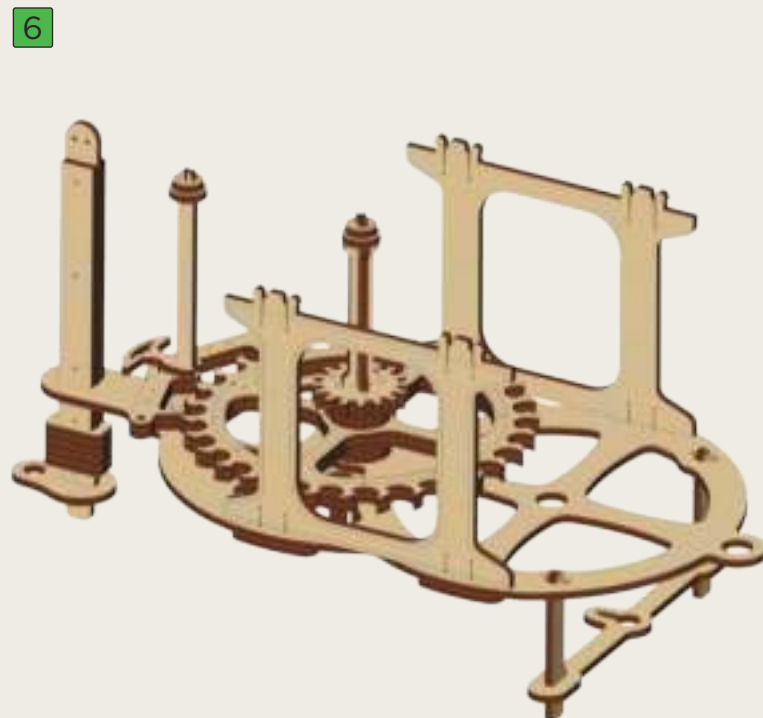
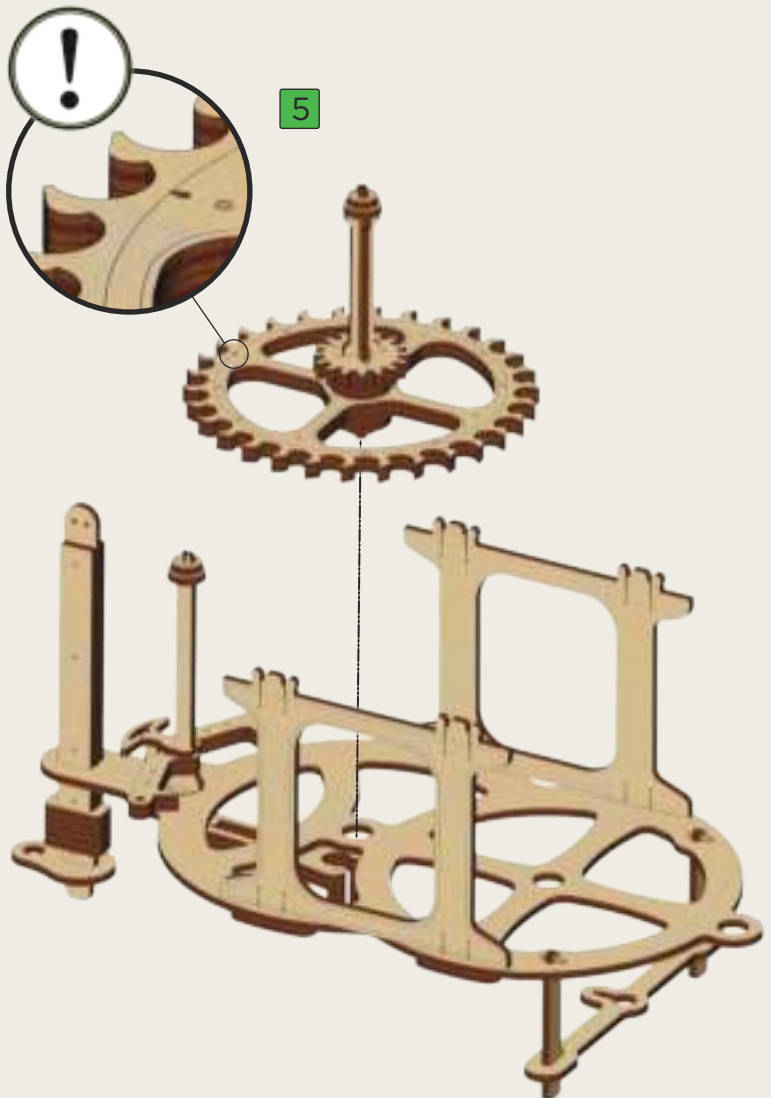
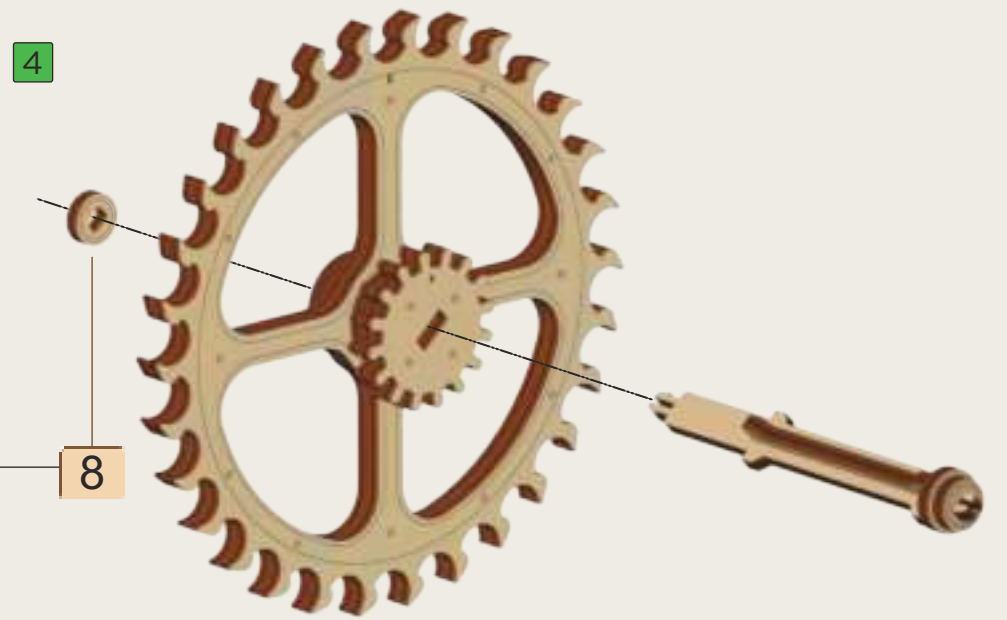
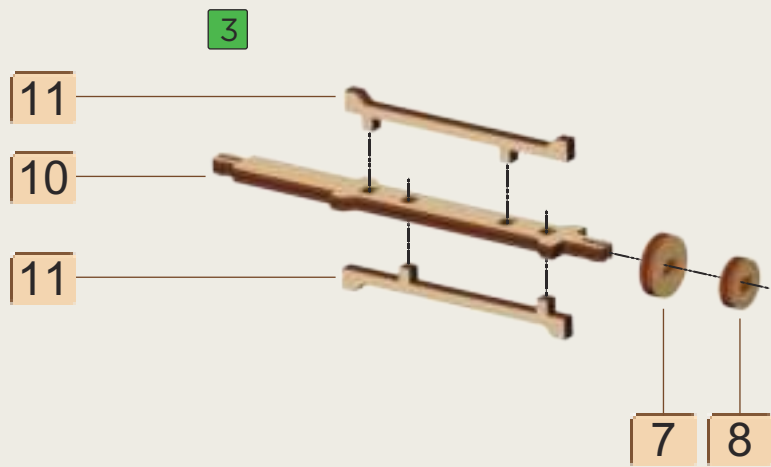
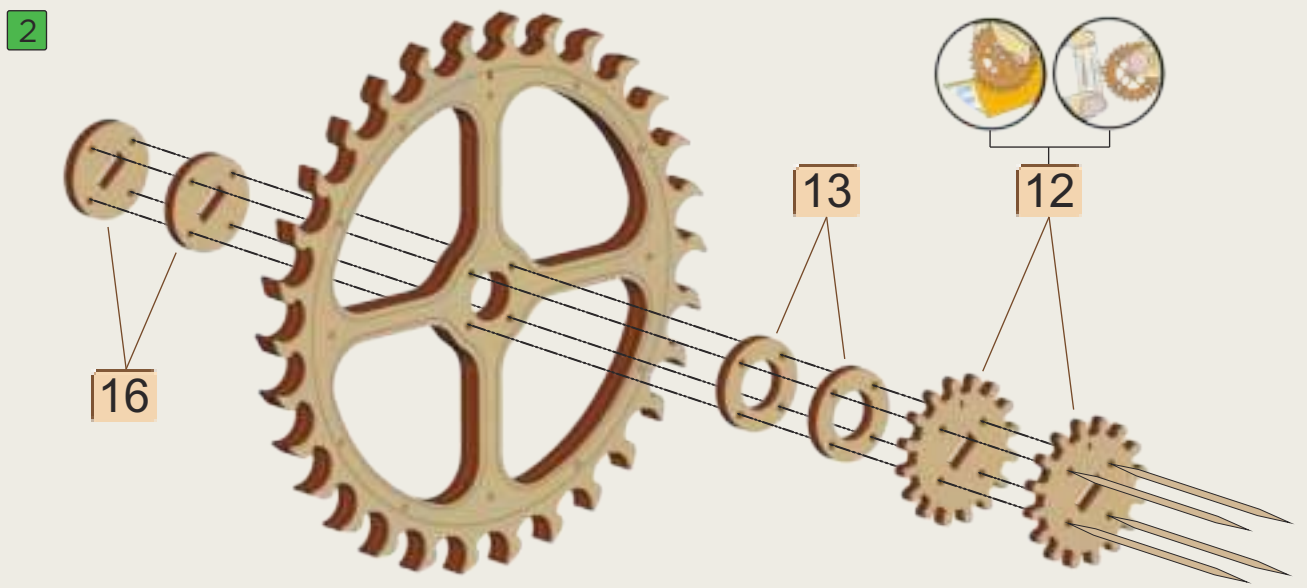
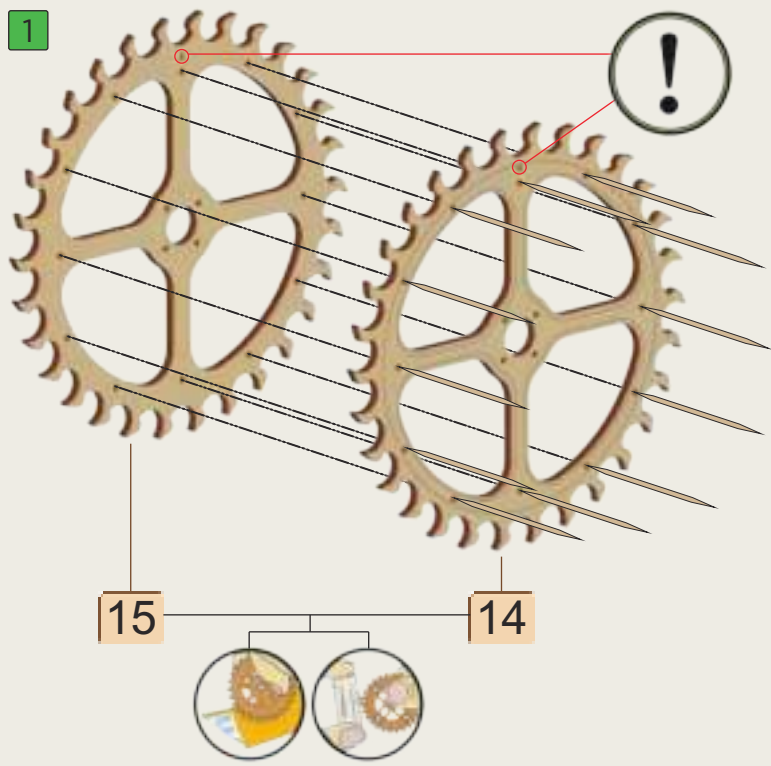



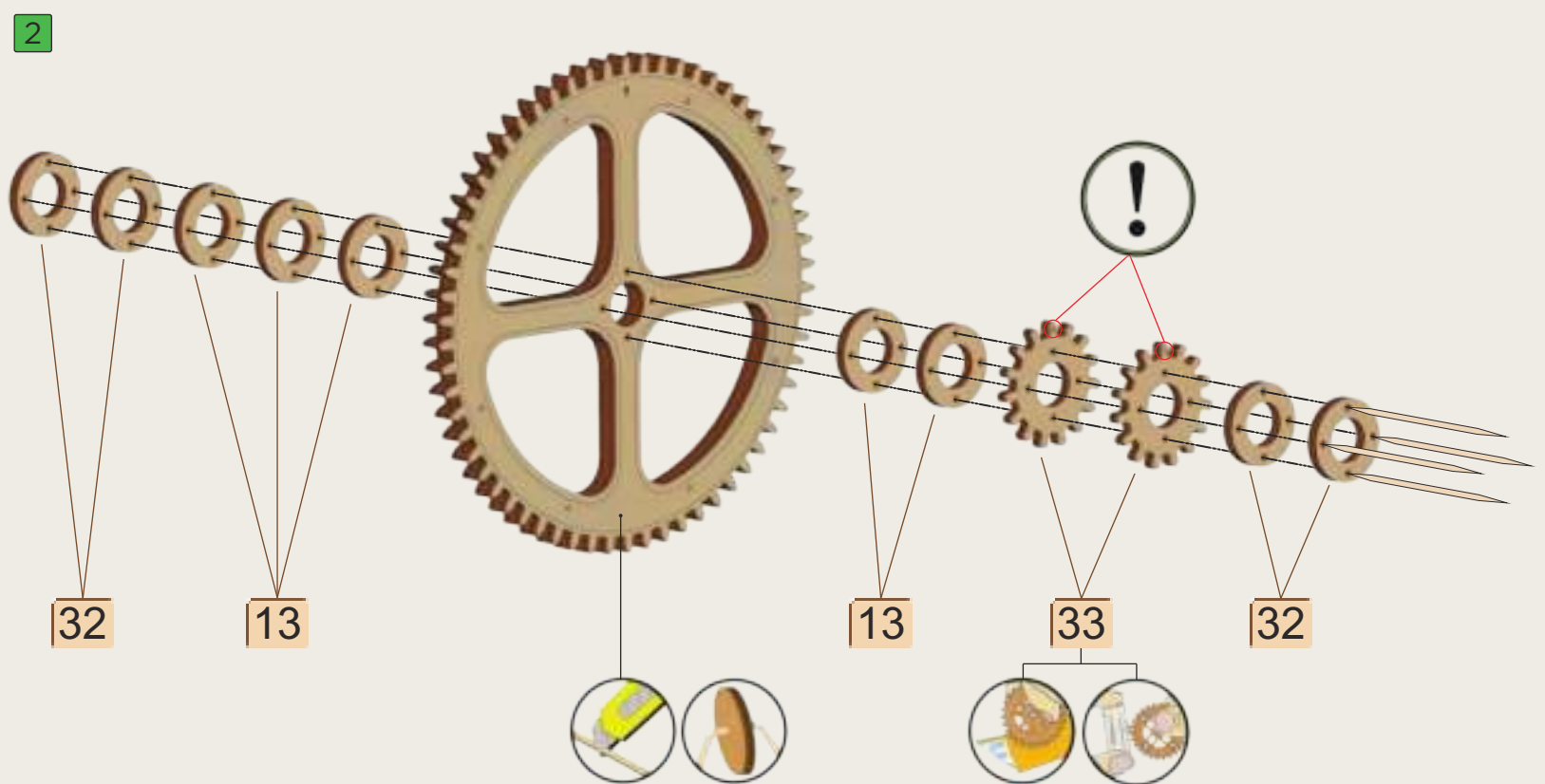
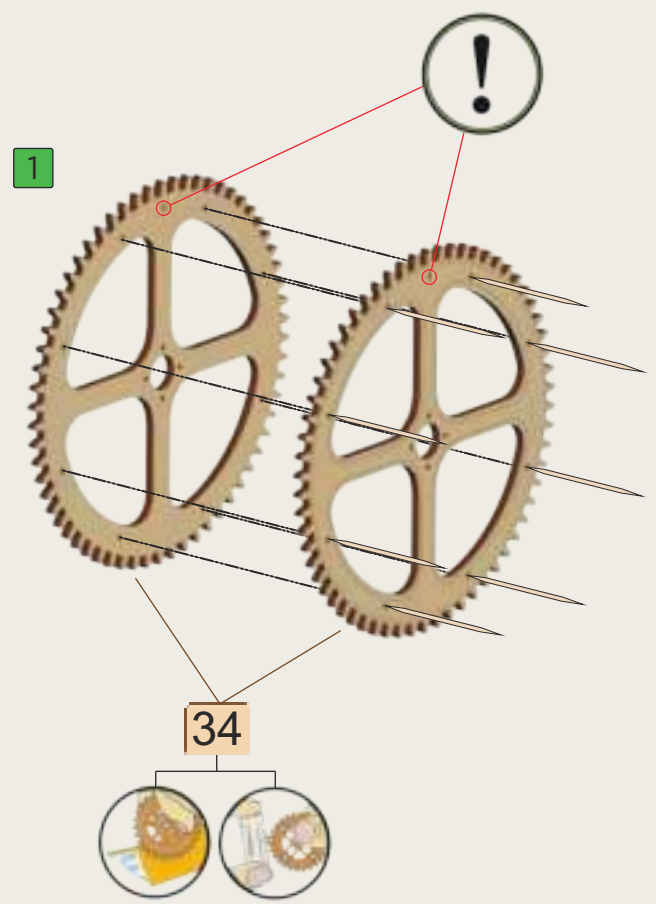
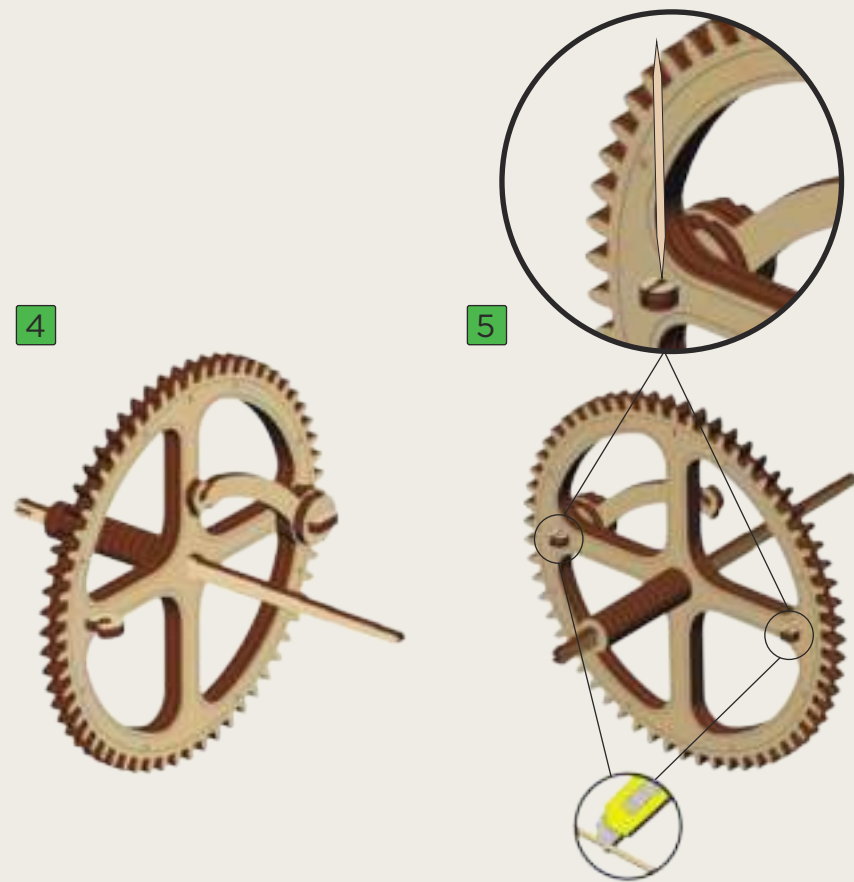
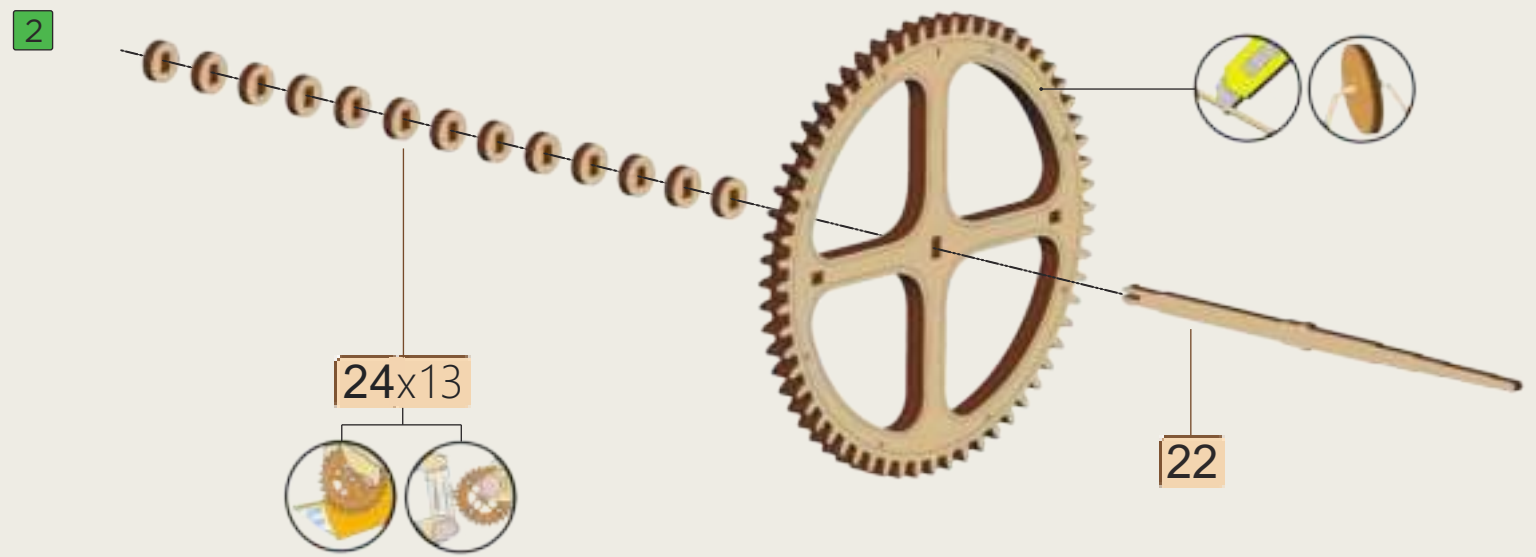
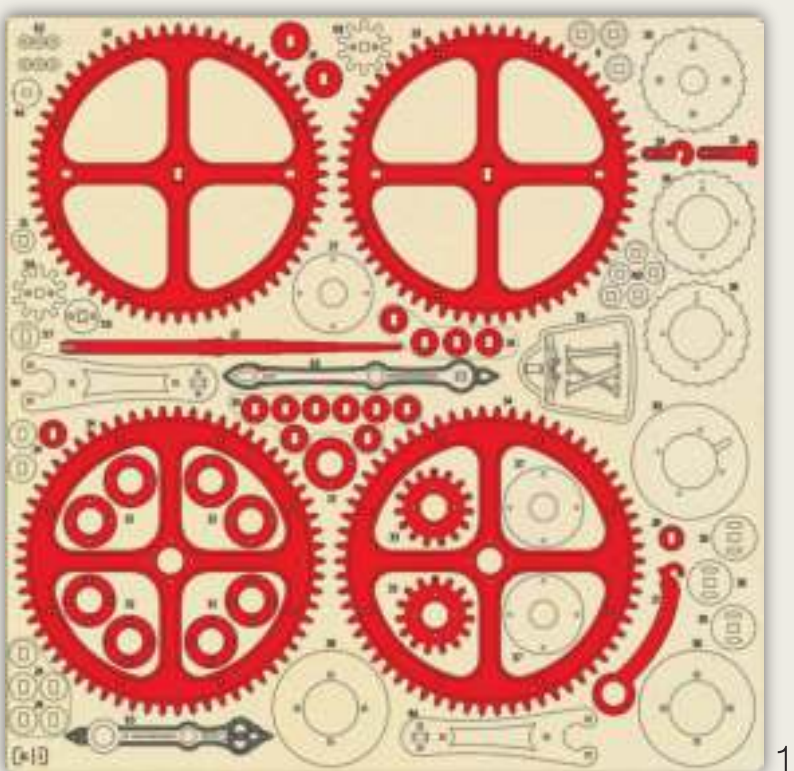
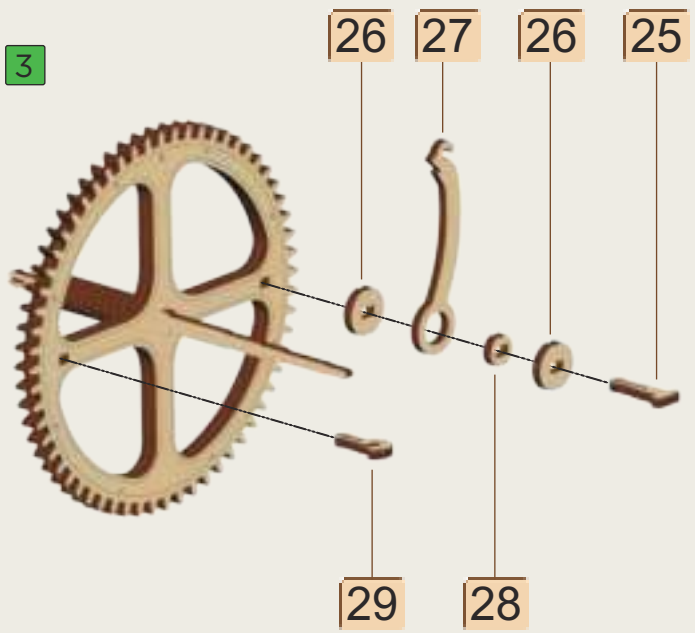
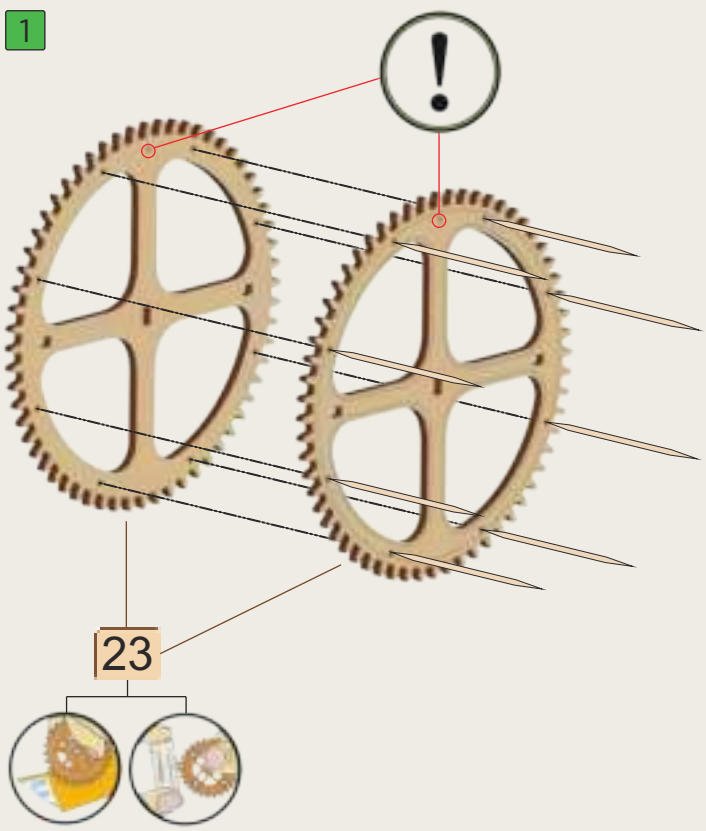



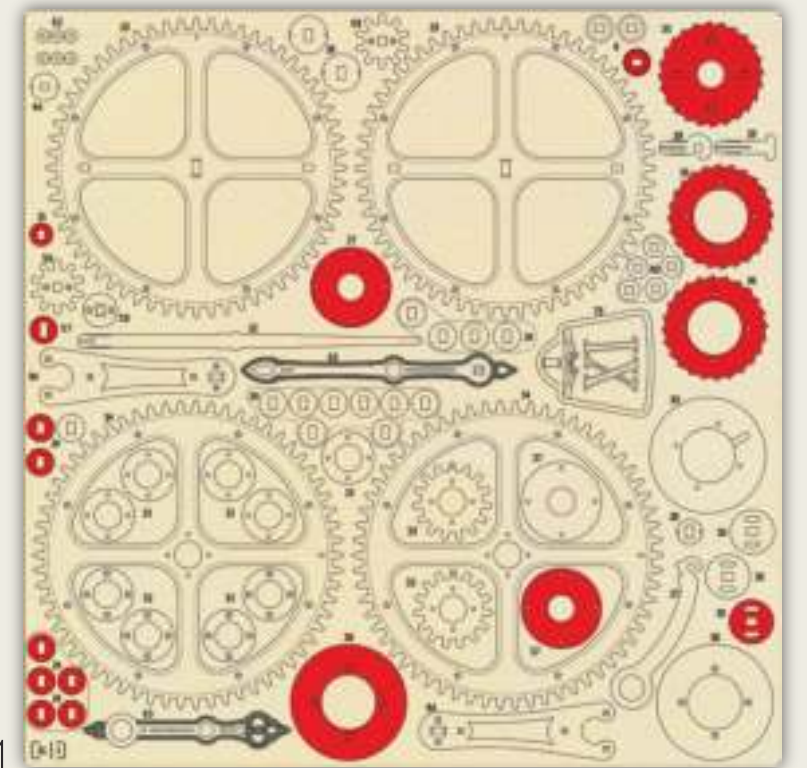
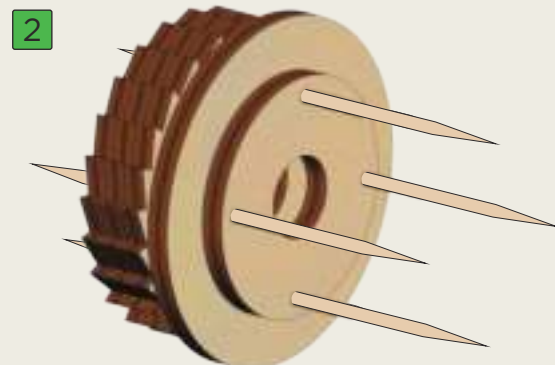
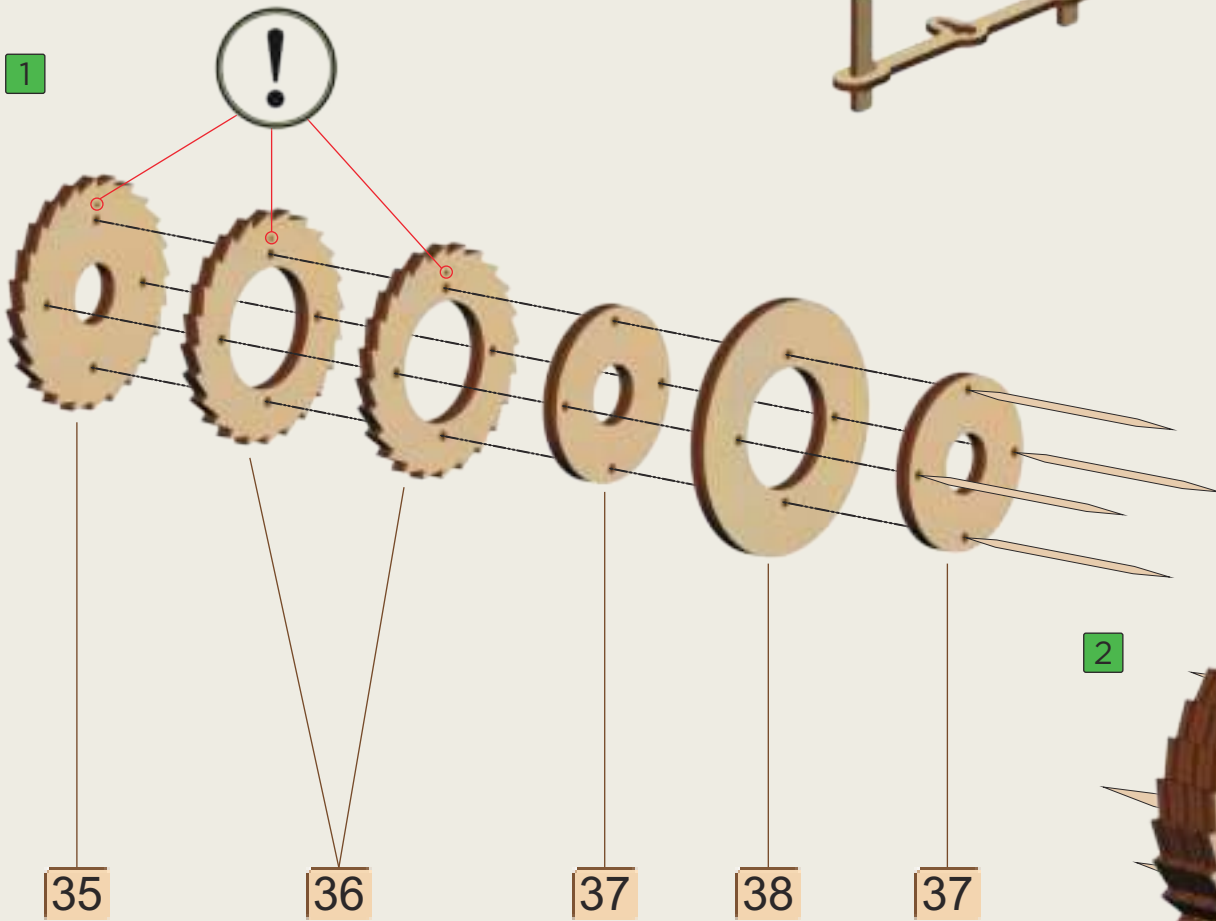
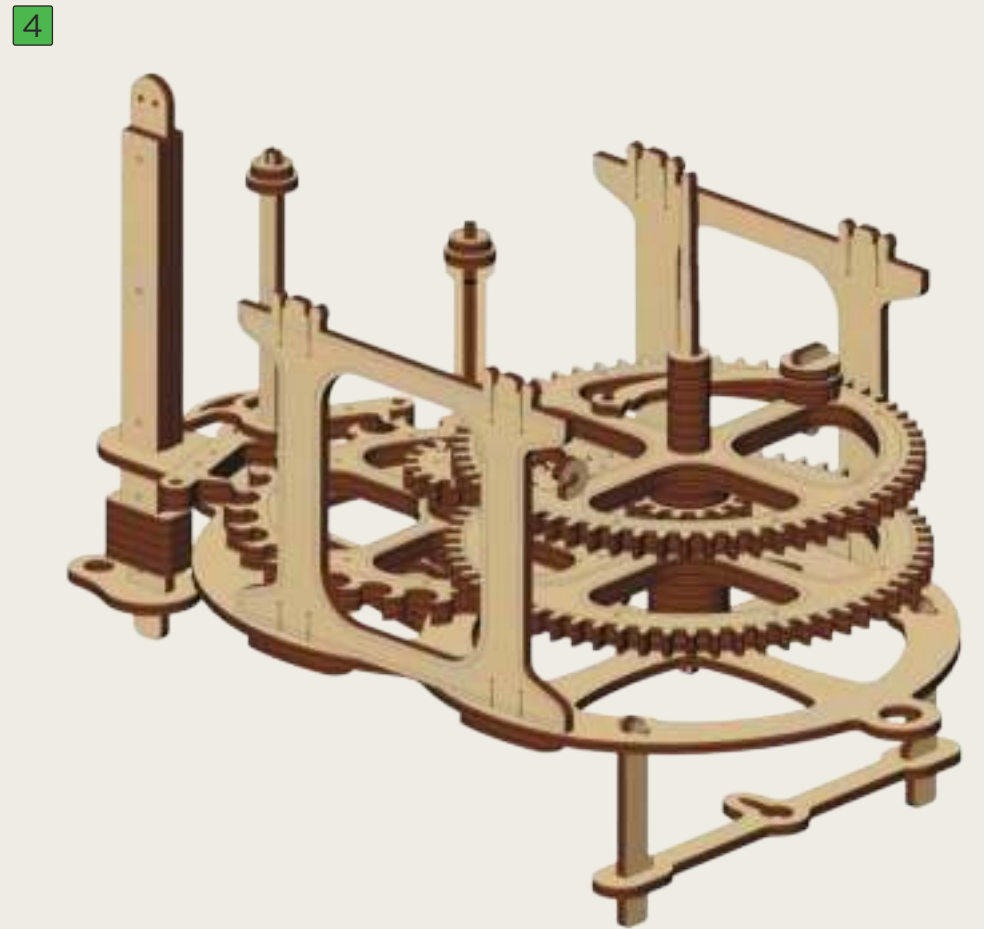
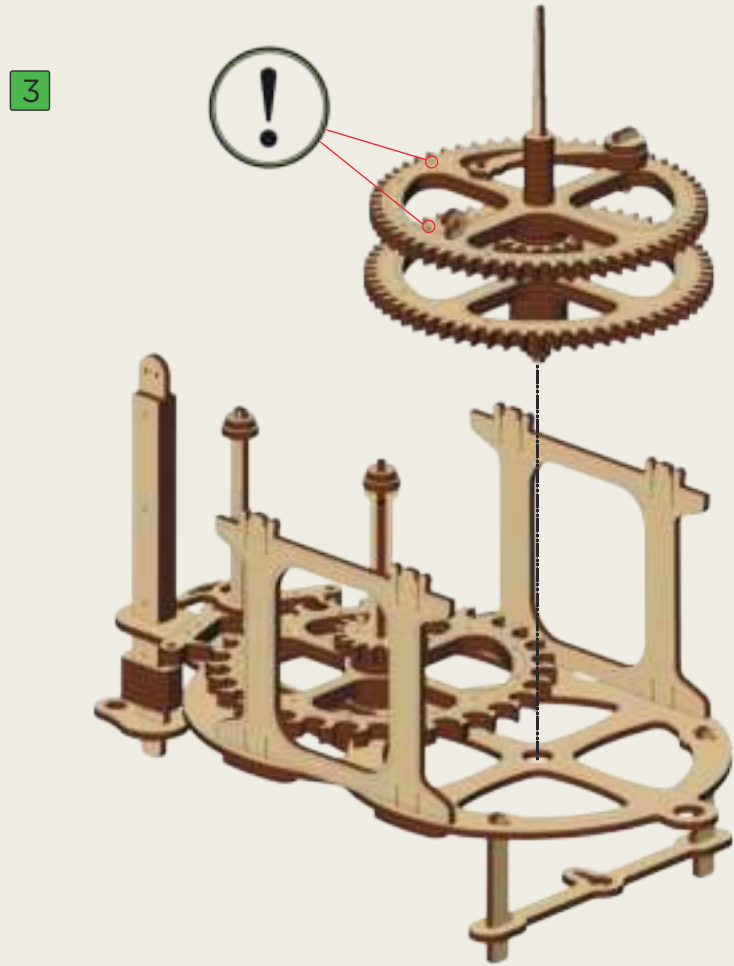
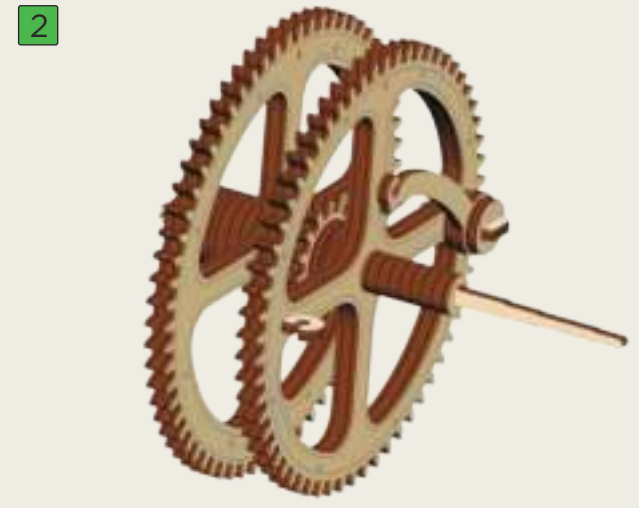
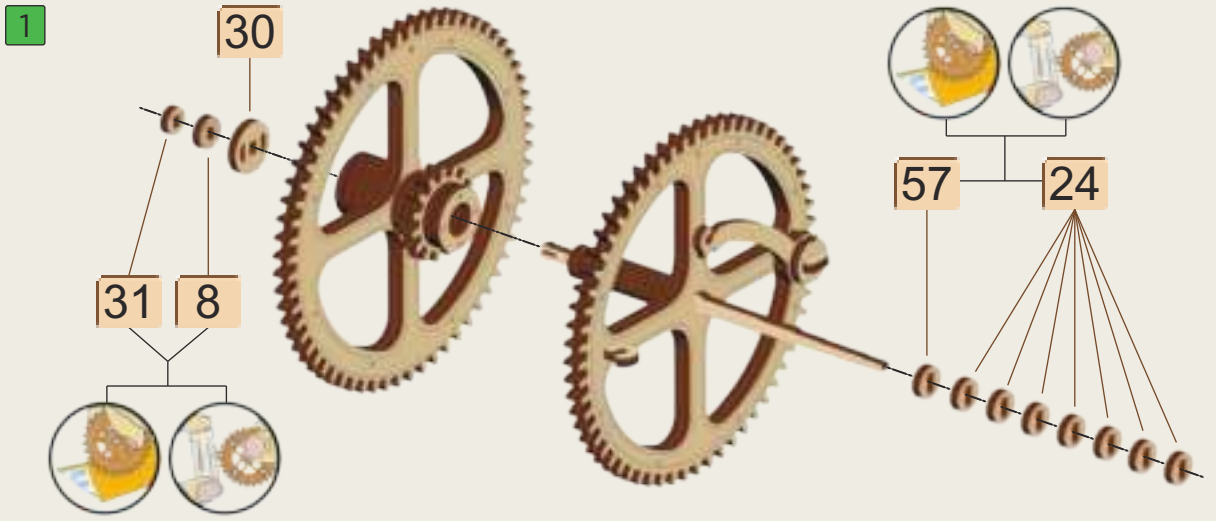



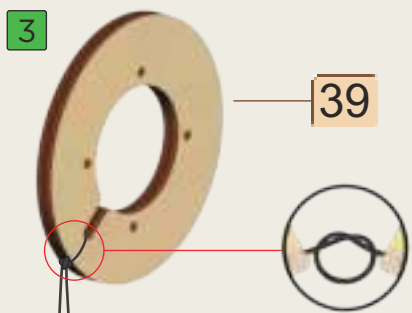

39

**RU** Продеть нитку, поделив на равные части (по 2 метра или по 79 дюйма), завязать узел у основания детали №39, как показано в действии "3".

**UA** Протягнути нитку, поділивши на рівні частини (по 2 метри або по 79 дюйма), зав'язати вузол біля основи деталі №39 як показано в дії "3".

**EN** Thread Part No.39, dividing a thread into two equal parts (2 meters or 79 inches each end). After that, make a knot at the bottom of Part No. 39 as shown in Picture 3.

**FR** Faire passer une corde divisée en parties égales (2 mètres ou 79 pouces chacune), faire un nœud au pied de la pièce № 39 comme indiqué en phase de fonctionnement "3".

**ITL** Inserire il filo, dividendolo in parti uguali (di 2 metri o di 79 pollici), legare un nodo vicino alla base del dettaglio N. 39 come è mostrato in azione "3".

**DE** Das Seil in zwei gleich große (jeweils 2 Meter bzw. 79 Zoll) Teile teilen, durchziehen und am Sockel des Elements Nr. 39 wie folgt knoten "3".

**PL** Nawleć nitkę, dzieląc na równe części (2 metry lub 79 cali), zawiązać węzeł na dole części nr 39, jak pokazano w działaniu "3".

**SP** Pasar el hilo, dividido en dos partes iguales (por 2 metros o 79 pulgadas), hacer un nudo al pie de la pieza №39 como está mostrado "3".

2m

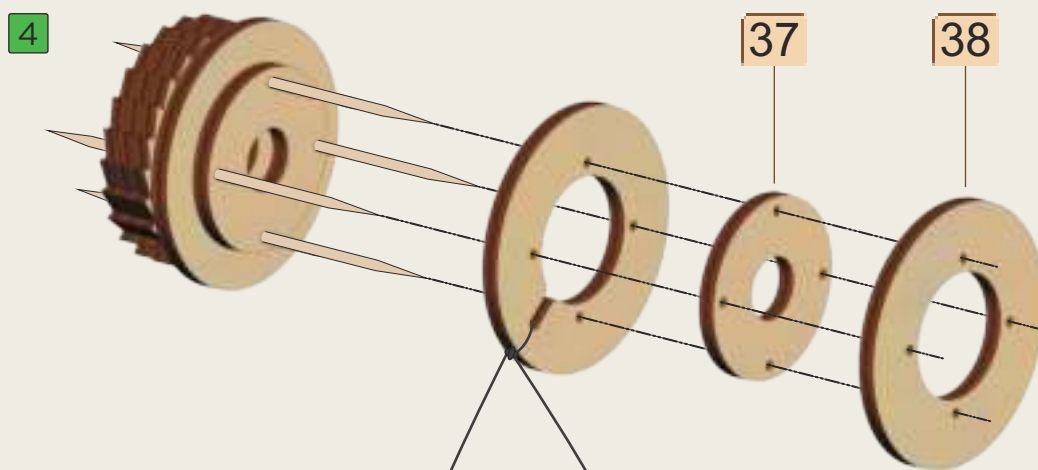

4

37

38

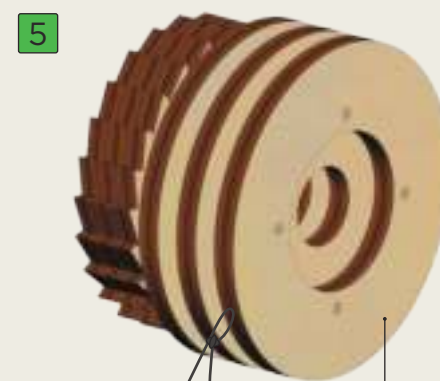

5

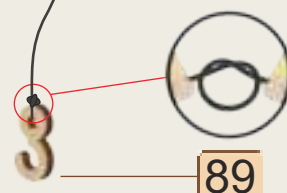

89

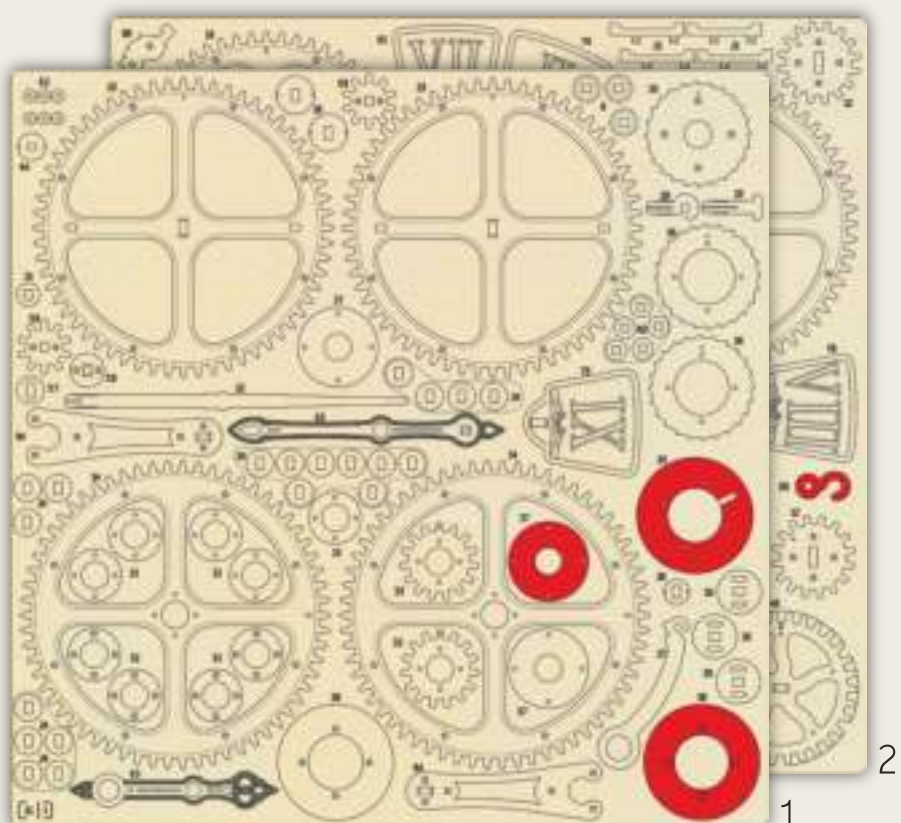

1

2

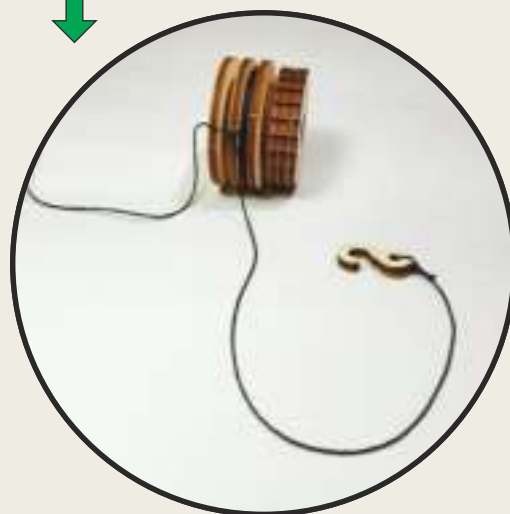
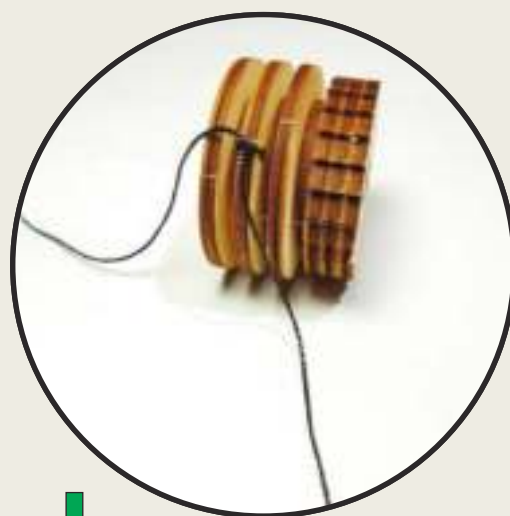

6

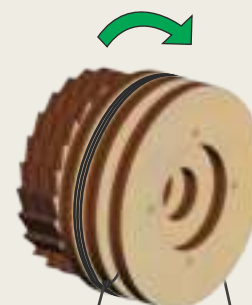

25cm

**RU** Отрезок с крючком наматываем на первый ролик по часовой стрелке, оставляя свободной часть в 25 сантиметров или 9,8 дюйма.

**UA** Відрізок з гачком намотуємо на перший ролик за годинниковою стрілкою, залишаючи вільною частину в 25 сантиметрів або 9,8 дюйма.

**EN** Reel up the part of the thread with the hook clockwise on the first roller leaving 25 centimeters or 9.8 inches free.

**FR** Enroulez une partie de corde munie d'un crochet sur le premier rouleau en tournant dans le sens des aiguilles d'une montre et en laissant libre un tronçon de 25 centimètres ou de 9,8 pouces.

**ITL** La fascia con il gancio avvolgiamo sul primo rullo in senso orario, lasciando libera una parte di 25 centimetri o 9,8 pollici.

**DE** Den Hackenteil im Uhrzeigersinn um eine der beiden Walzen wickeln und um 25 Zentimeter bzw. 9,8 Zoll überstehen lassen.

**PL** Odcinek z haczkiem nawijamy na pierwszą rolkę zgodnie z ruchem wskazówek zegara, pozostawiając wolną część o długości 25 centymetrów lub 9,8 cala.

**SP** Enrollar el trozo con gancho al primer rodillo en sentido de las agujas del reloj, dejando libre un trozo de 25 centímetros o de 9,8 pulgadas.

[7]





7



**RU** Второй отрезок дважды накручиваем на второй ролик против часовой стрелки.

**UA** Другий відрізок двічі накручуємо на другий ролик проти годинникової стрілки.

**EN** Reel up the second part of the thread twice on the second roller counterclockwise.

**FR** Enroulez deux fois la seconde partie sur le second rouleau en procédant dans le sens antihoraire.

**ITL** La seconda fascia avvolgiamo due volte sul secondo rullo in senso antiorario.

**DE** Den zweiten Teil zweimal gegen den Uhrzeigersinn um die andere Walze wickeln.

**PL** Drugi odcinek dwa razy nakręcamy na drugą rolkę przeciwnie do ruchu wskazówek zegara.

**SP** Enrollar el segundo trozo dos veces al segundo rodillo en sentido contrario a las agujas del reloj.

8

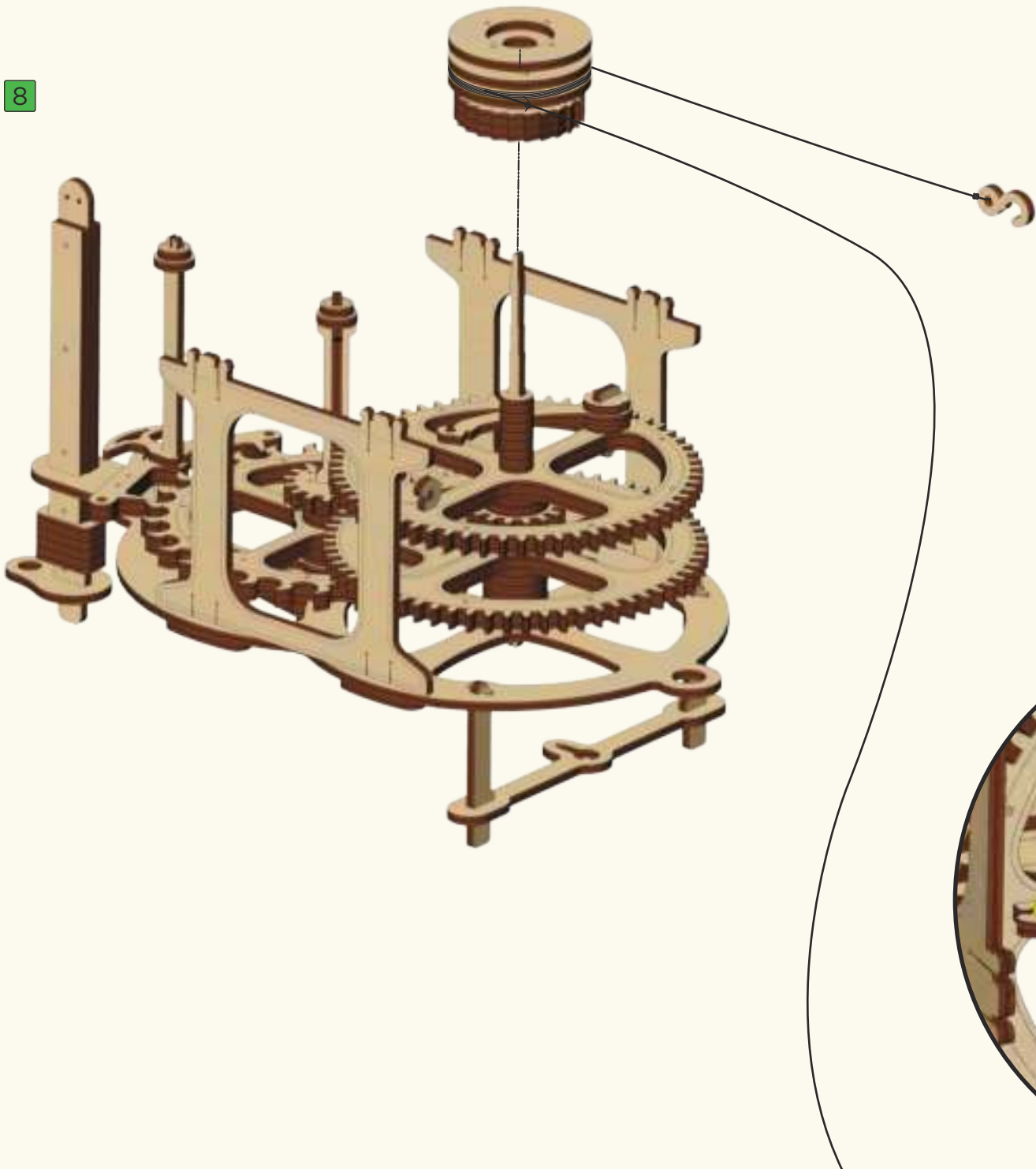

9

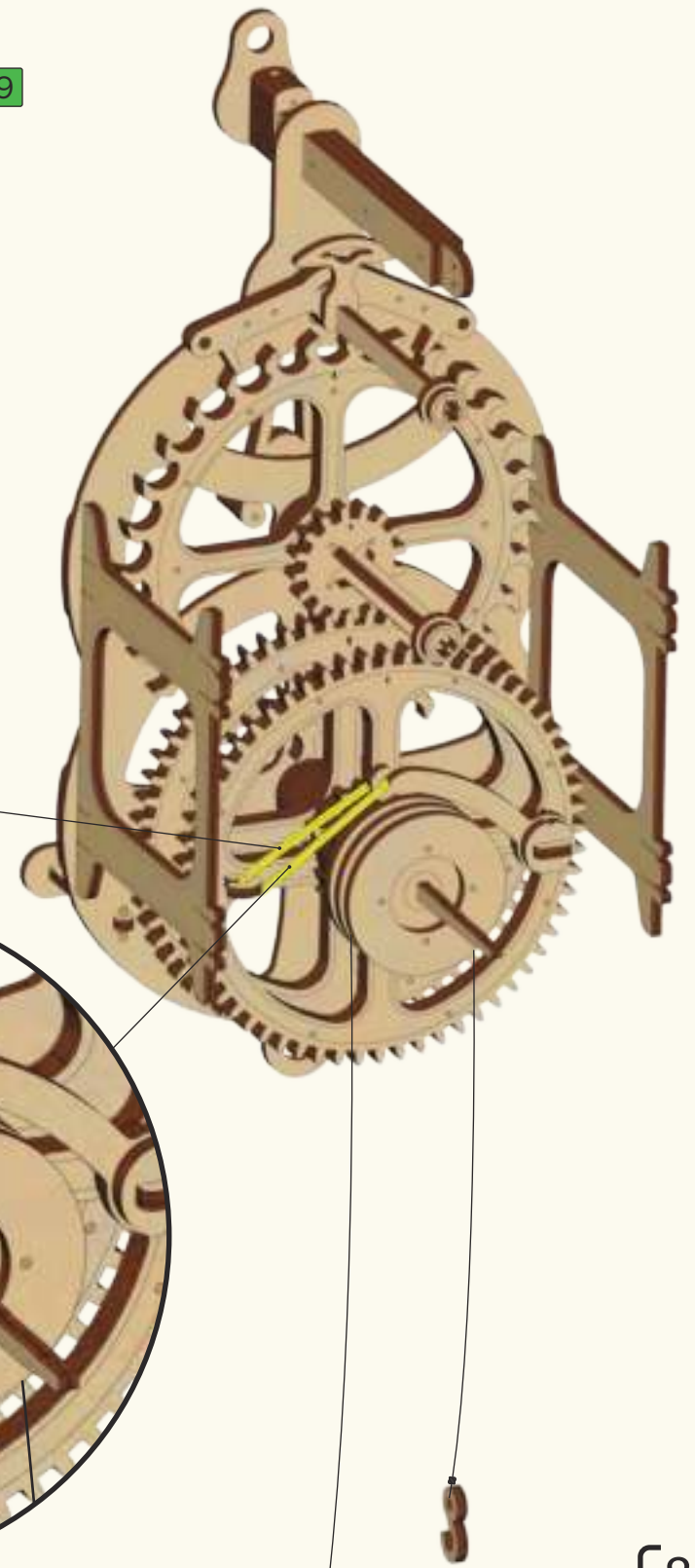
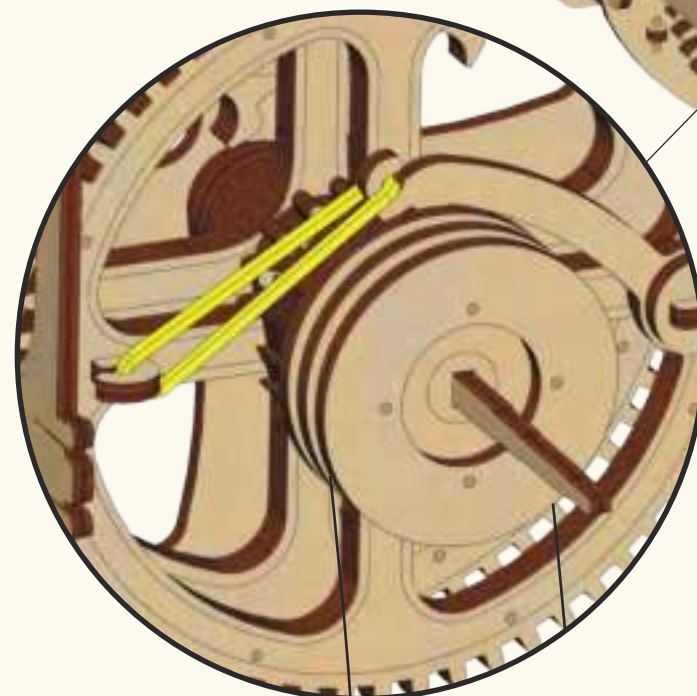
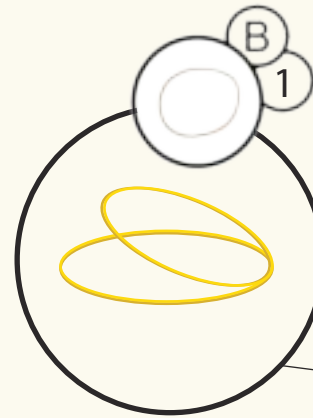



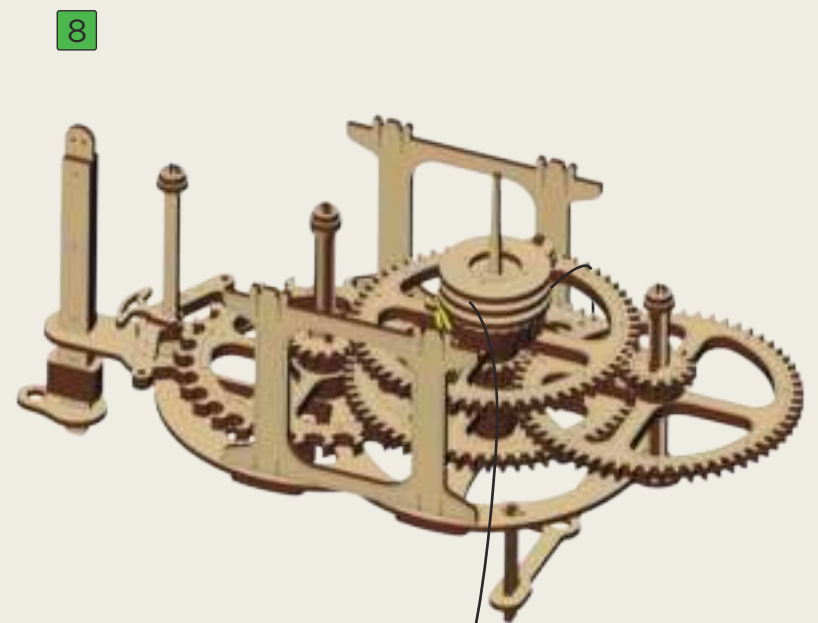
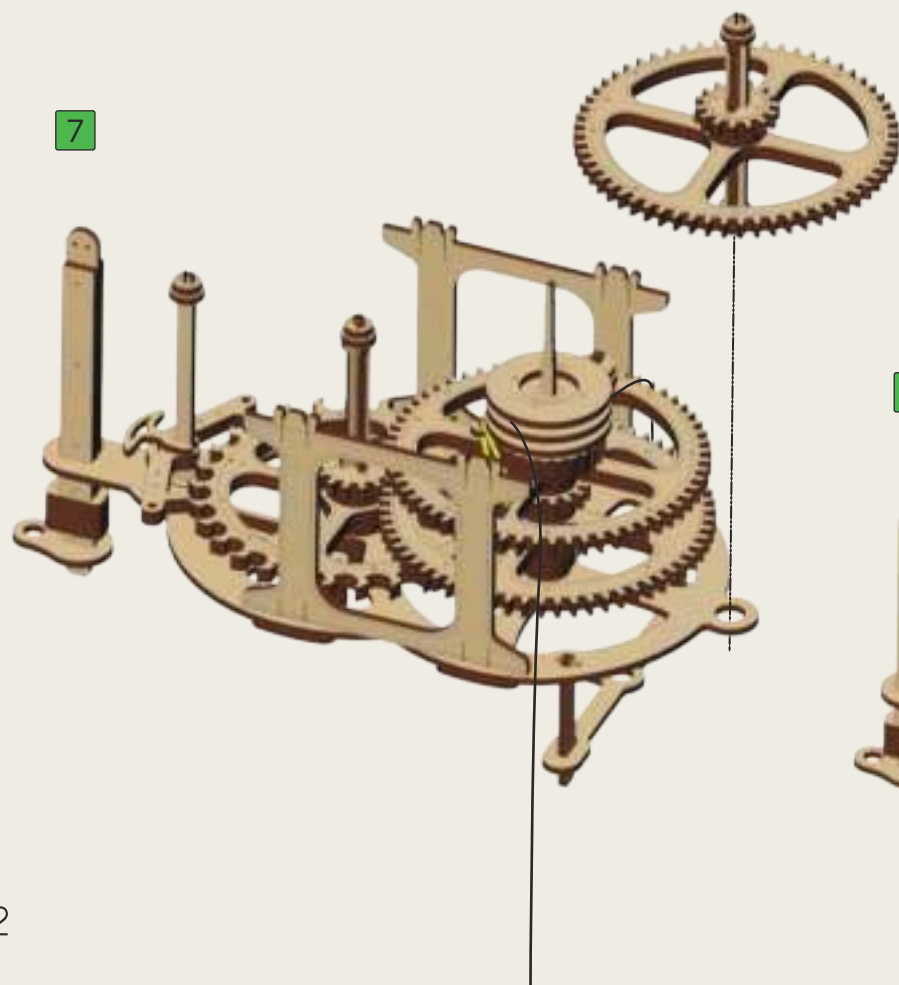
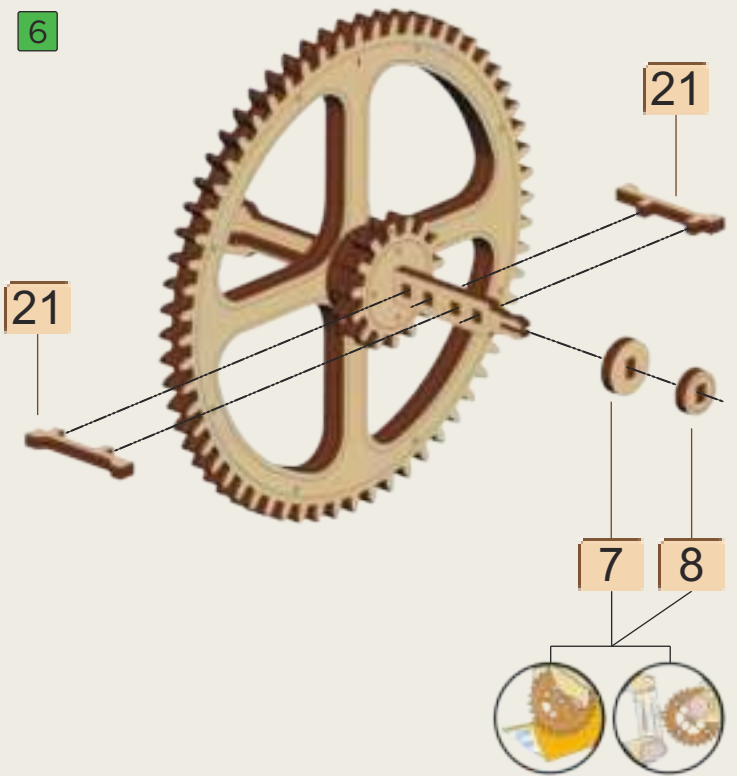
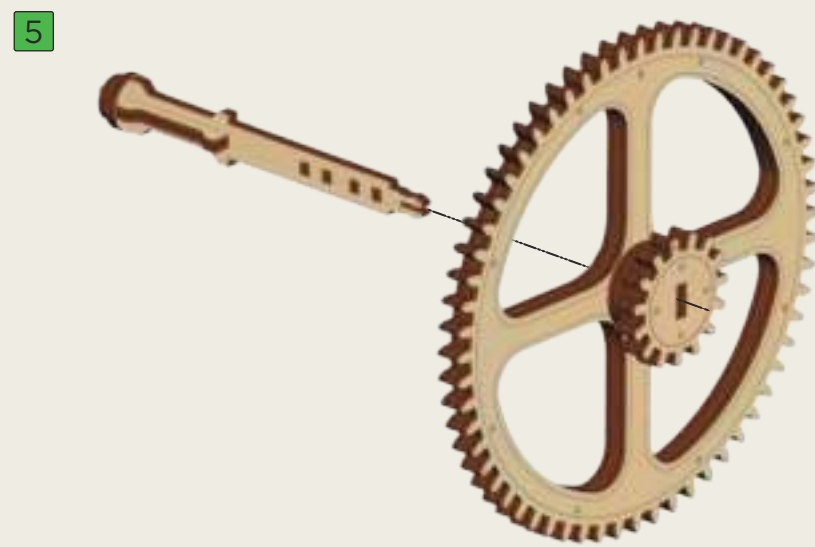
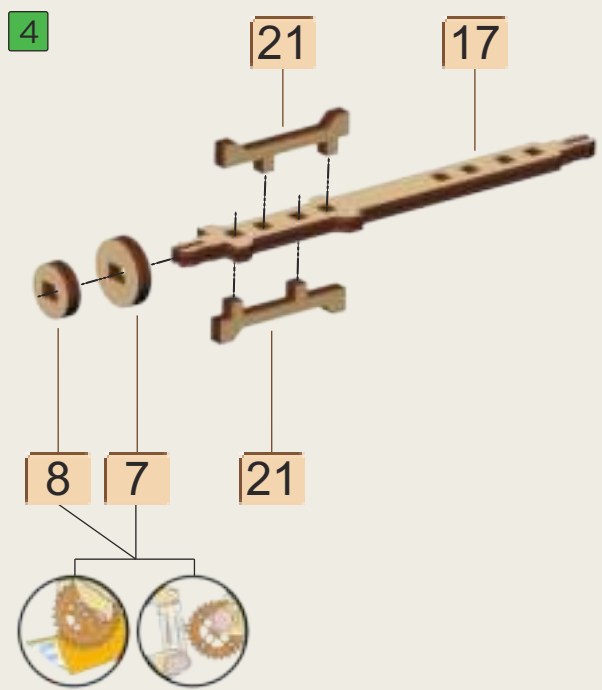
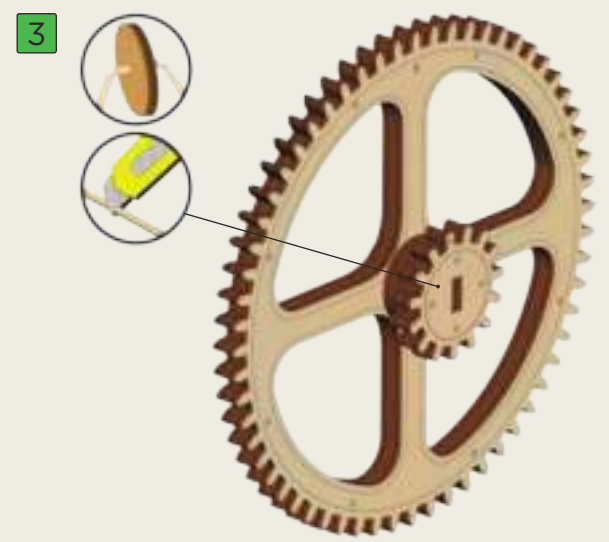
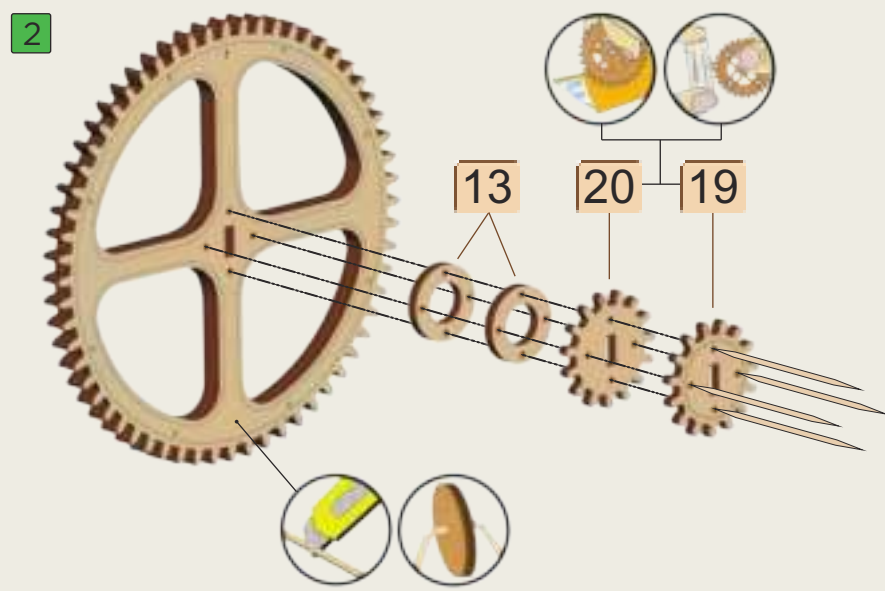
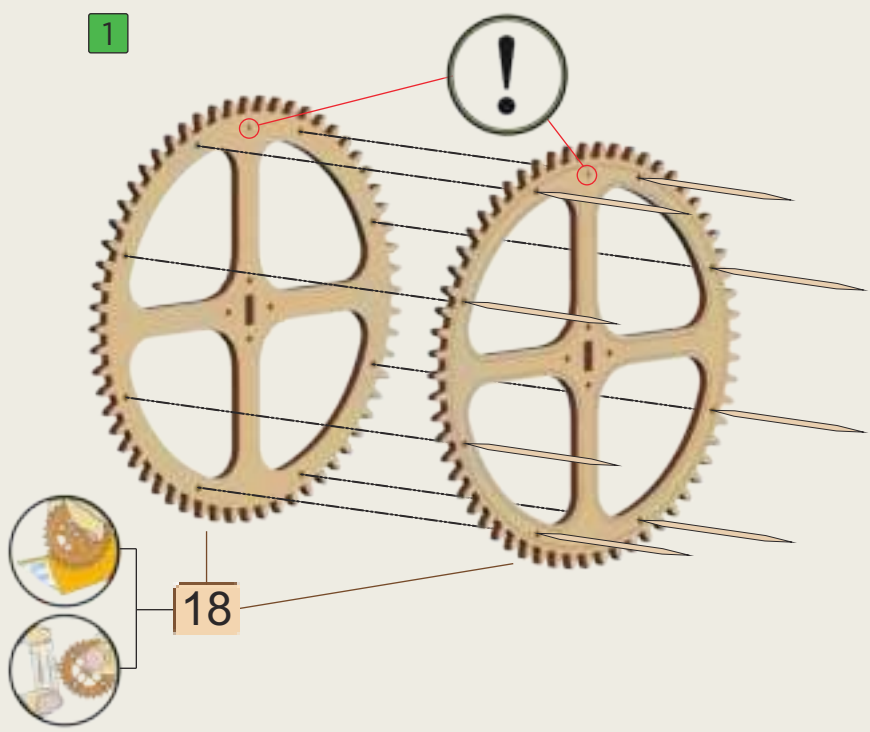



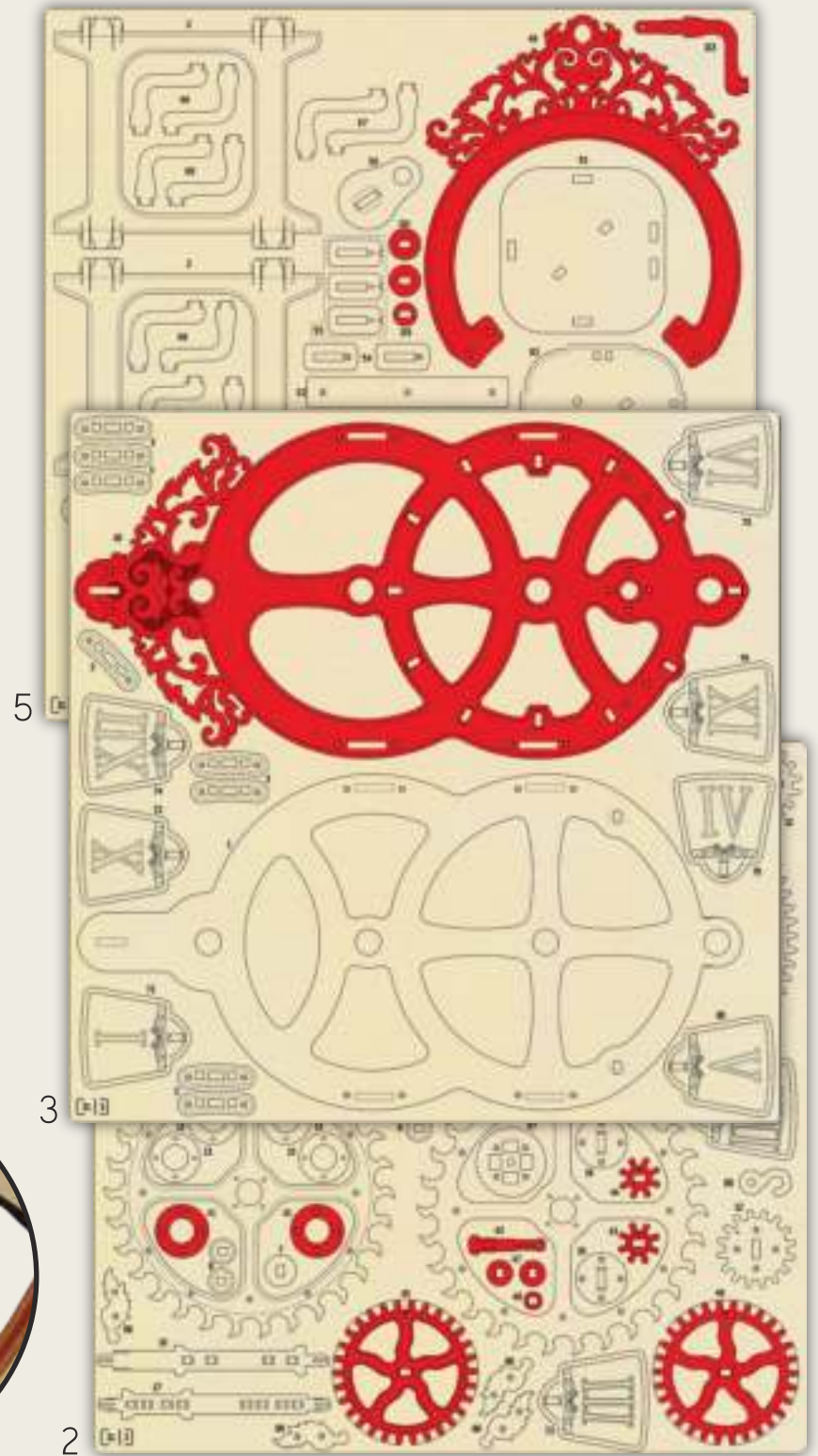
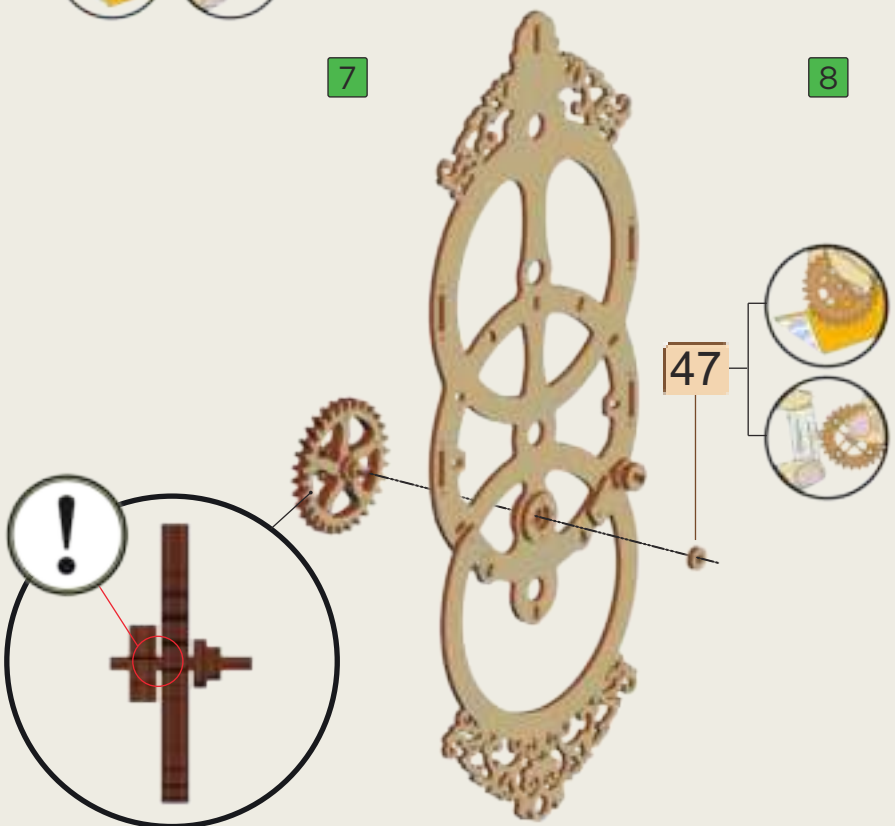
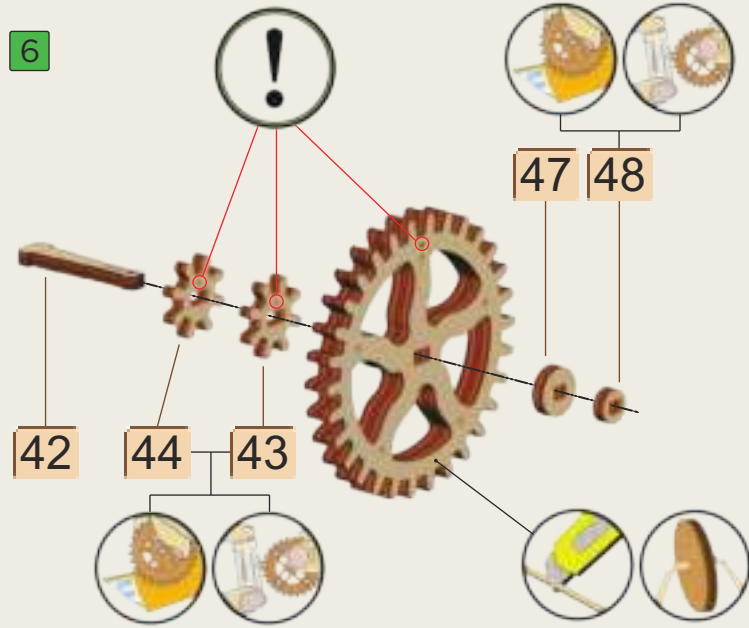
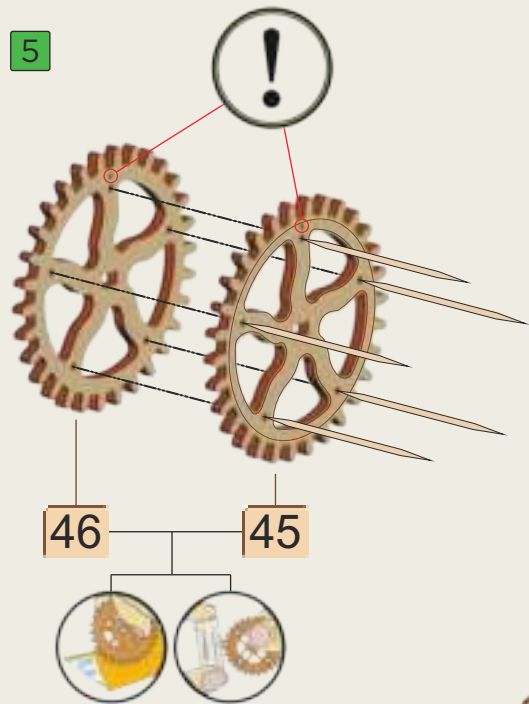
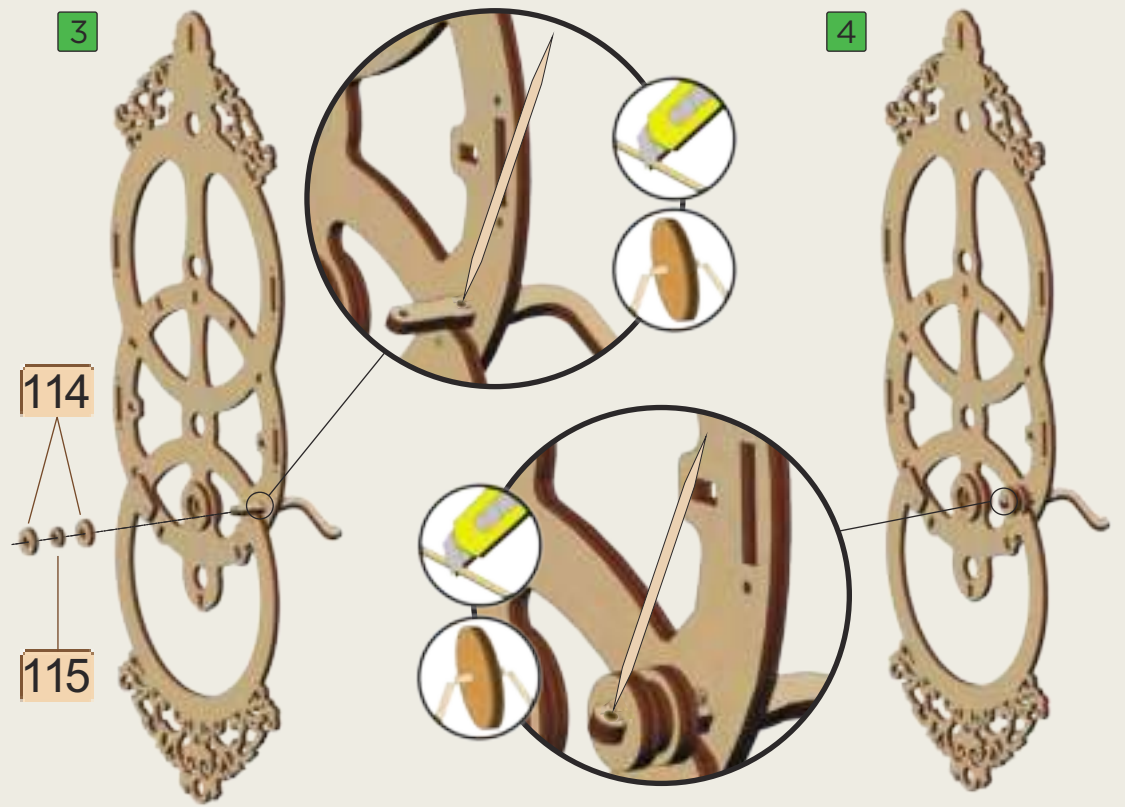
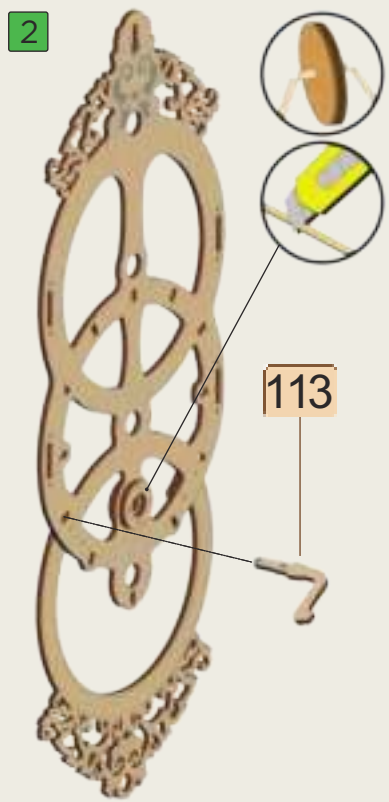
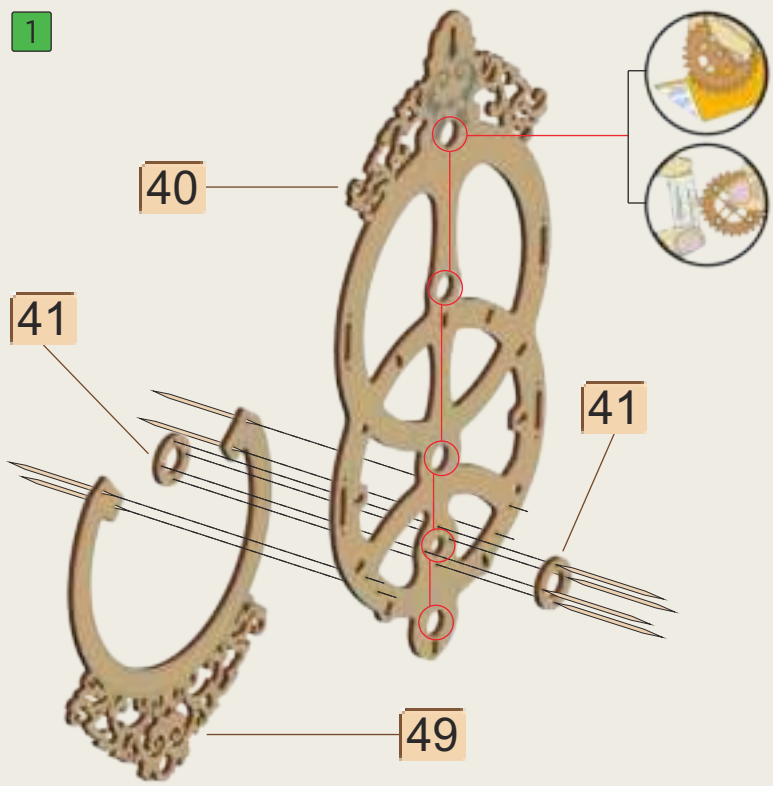



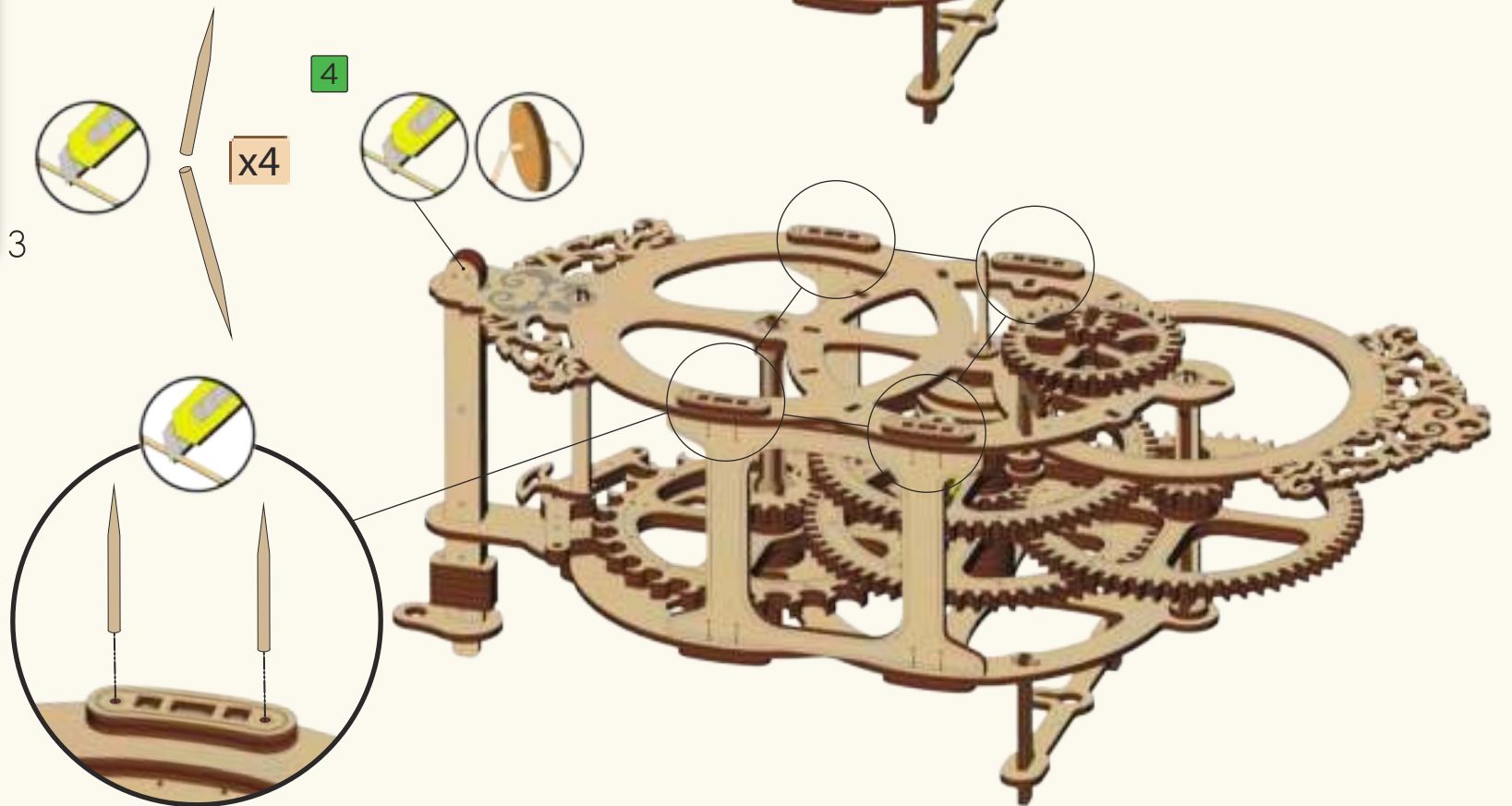
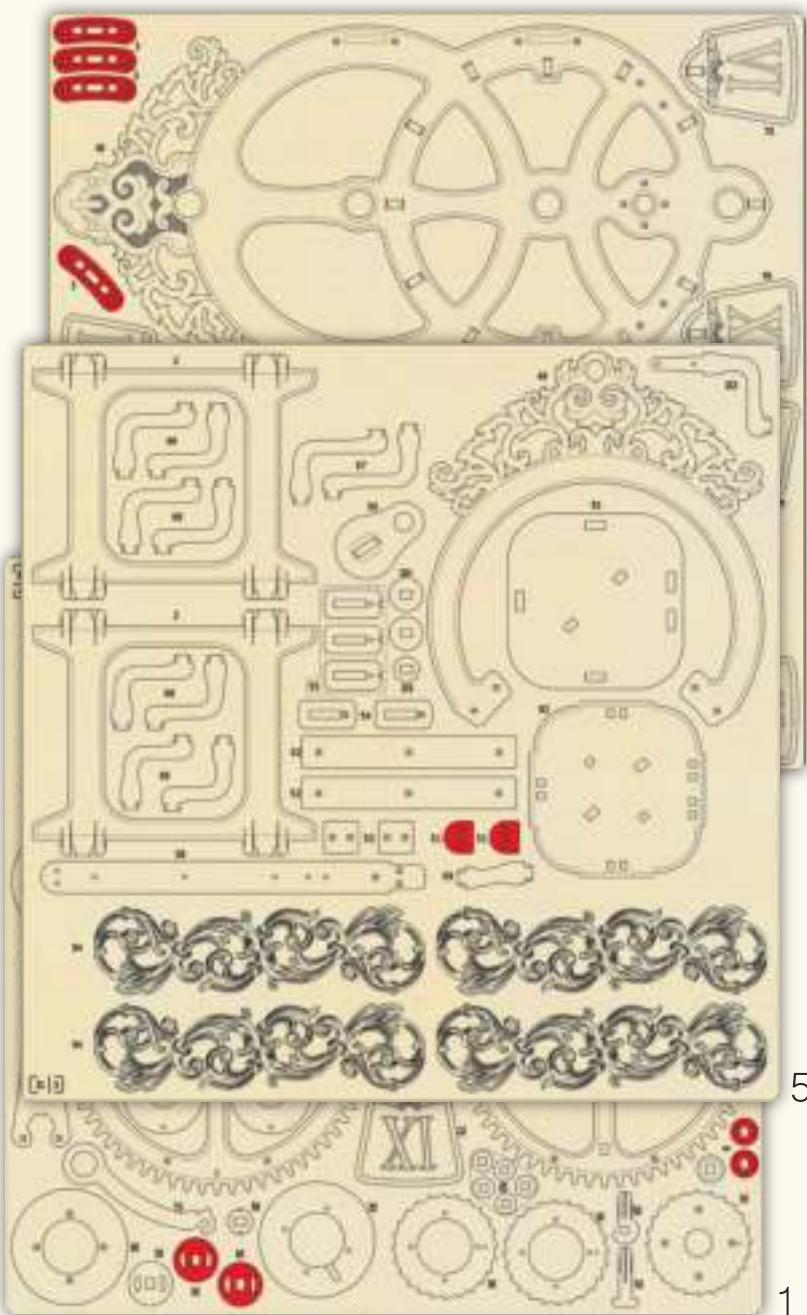
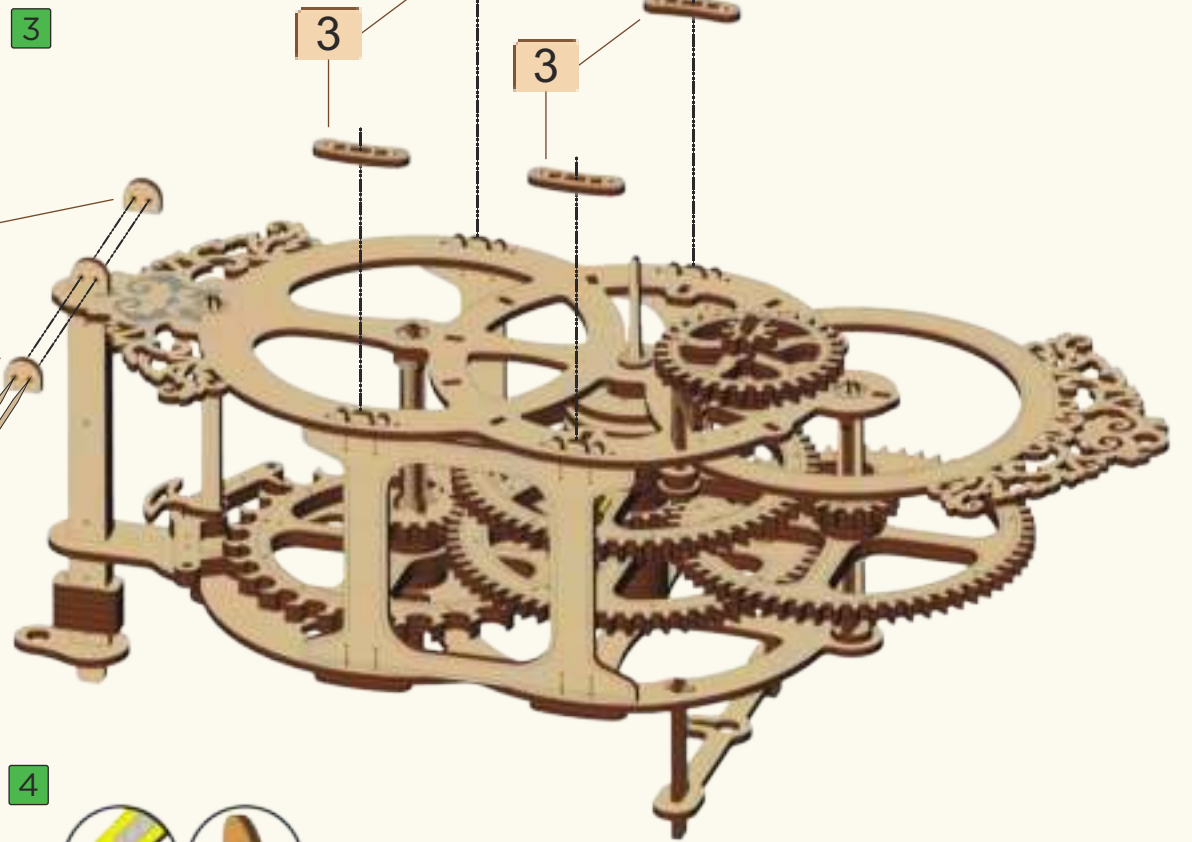
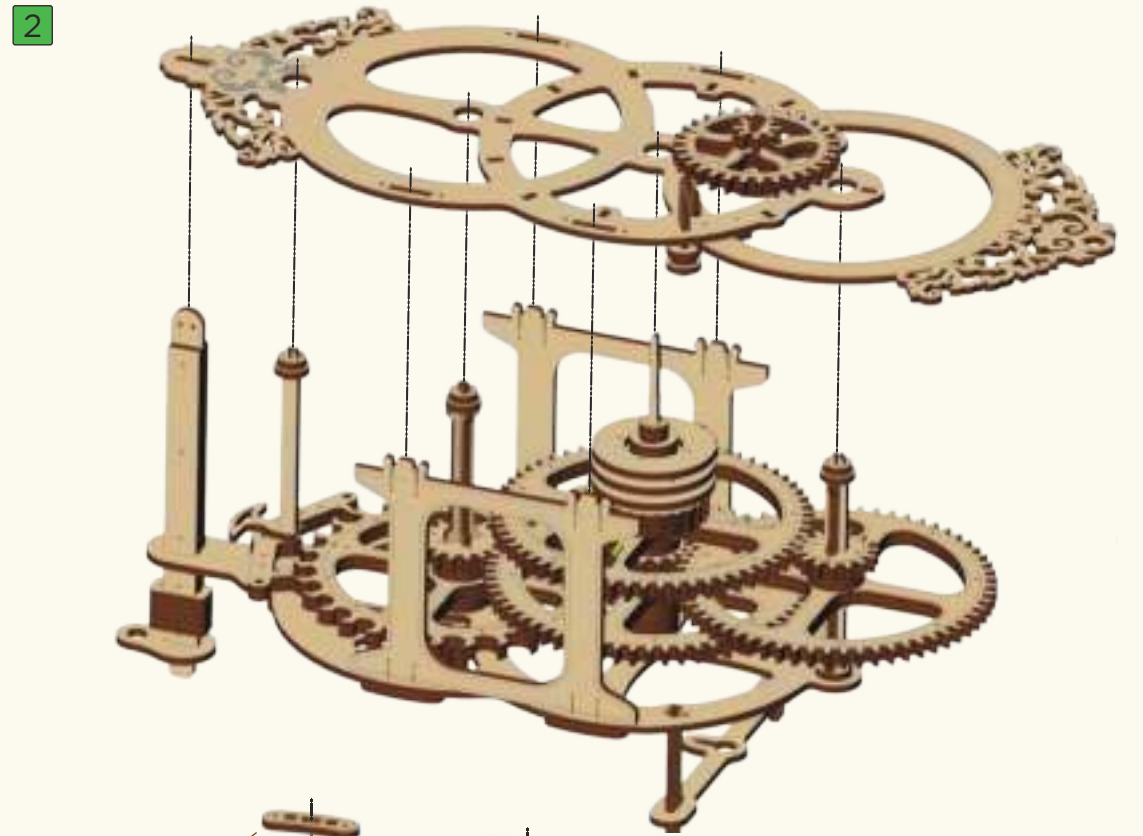
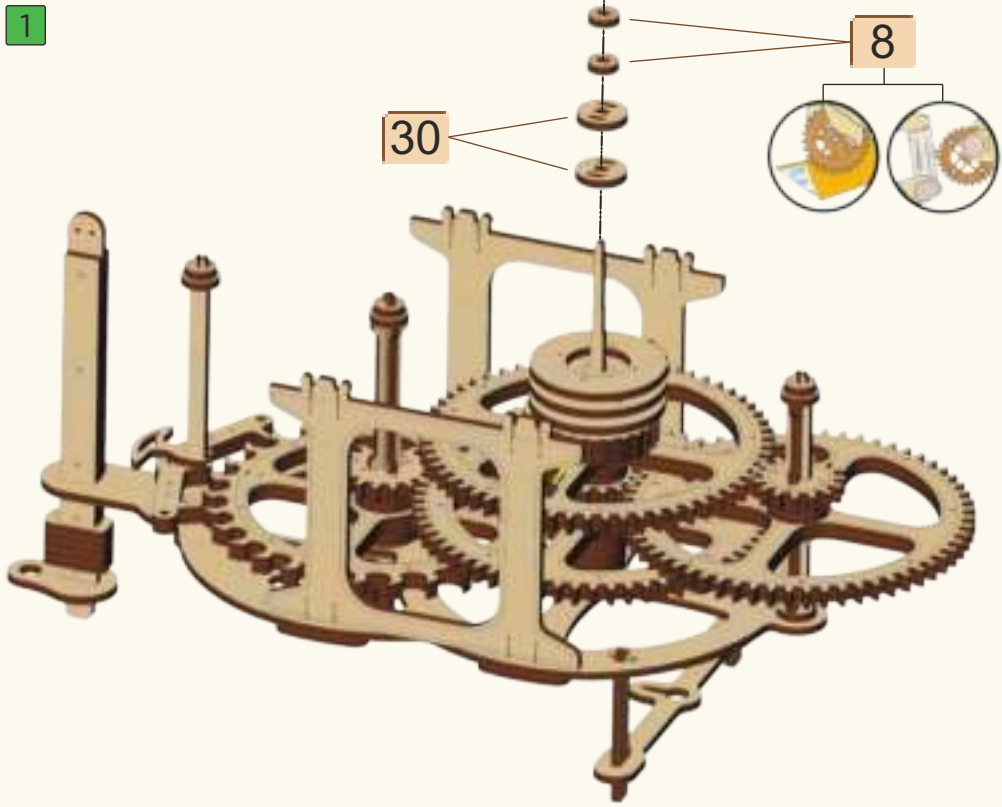



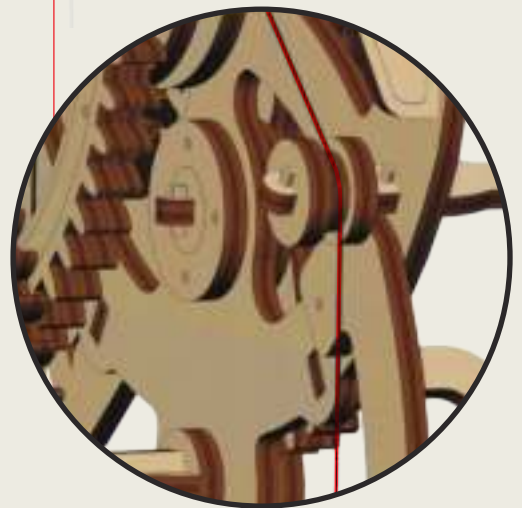
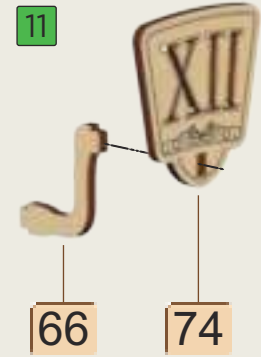
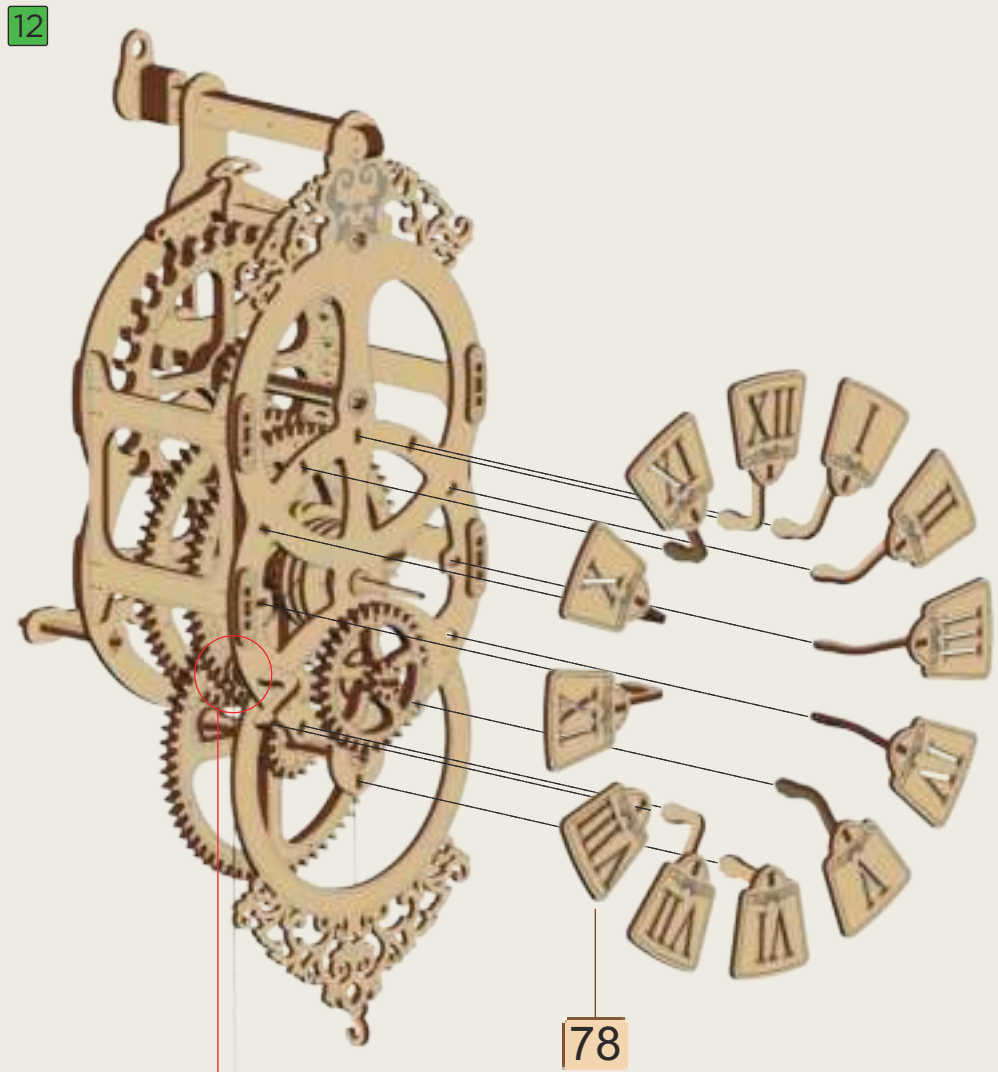
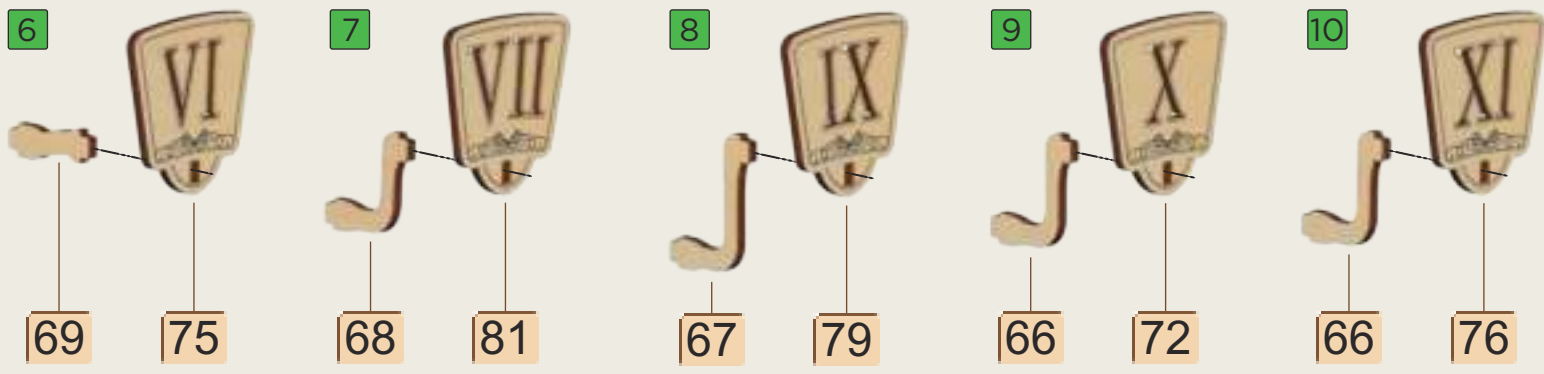
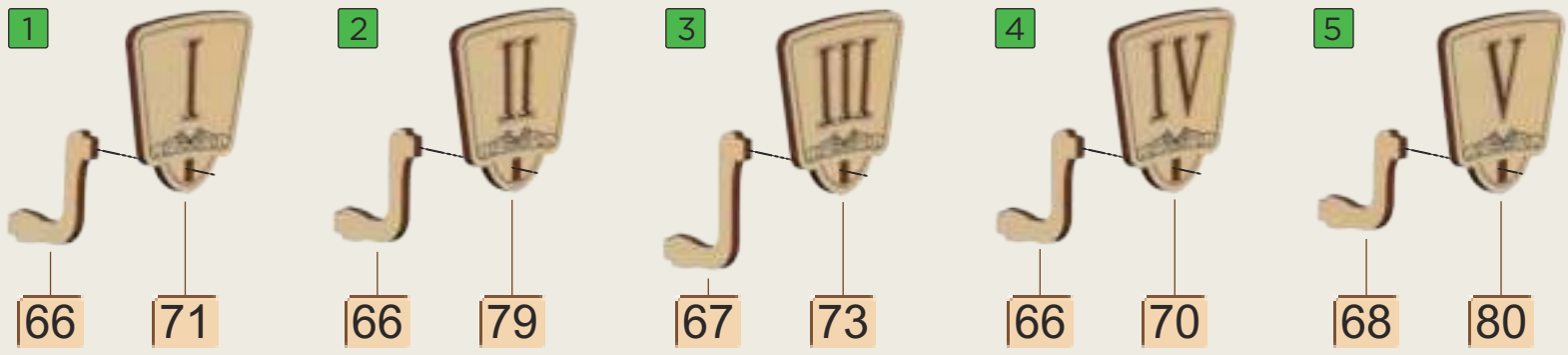



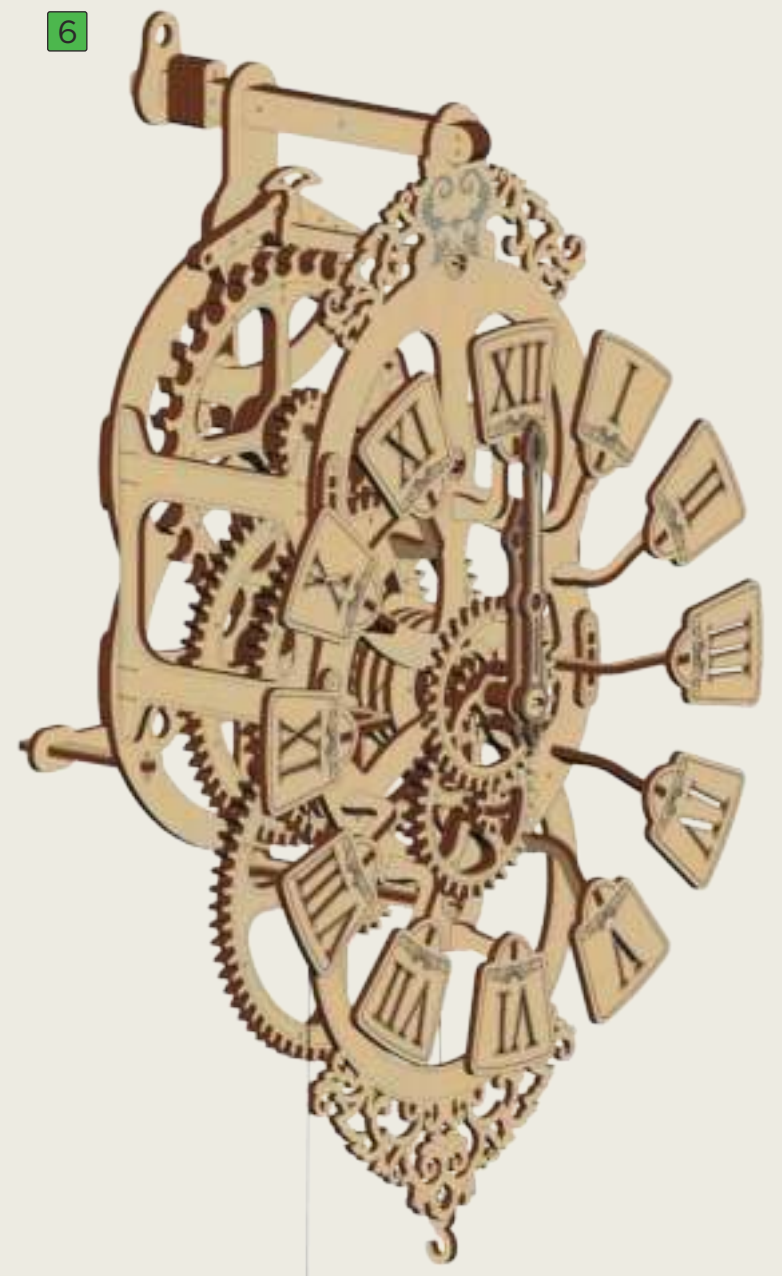
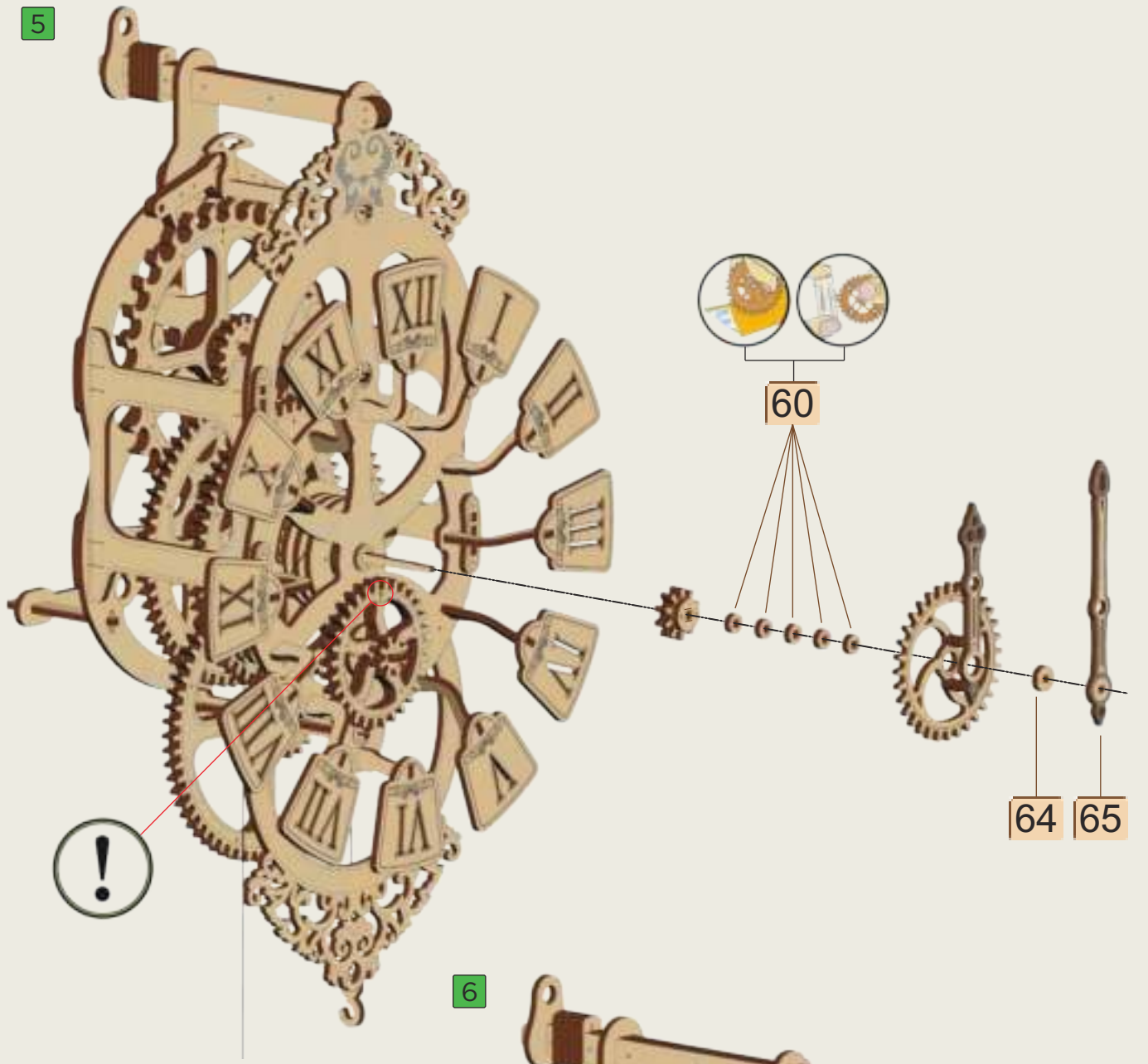
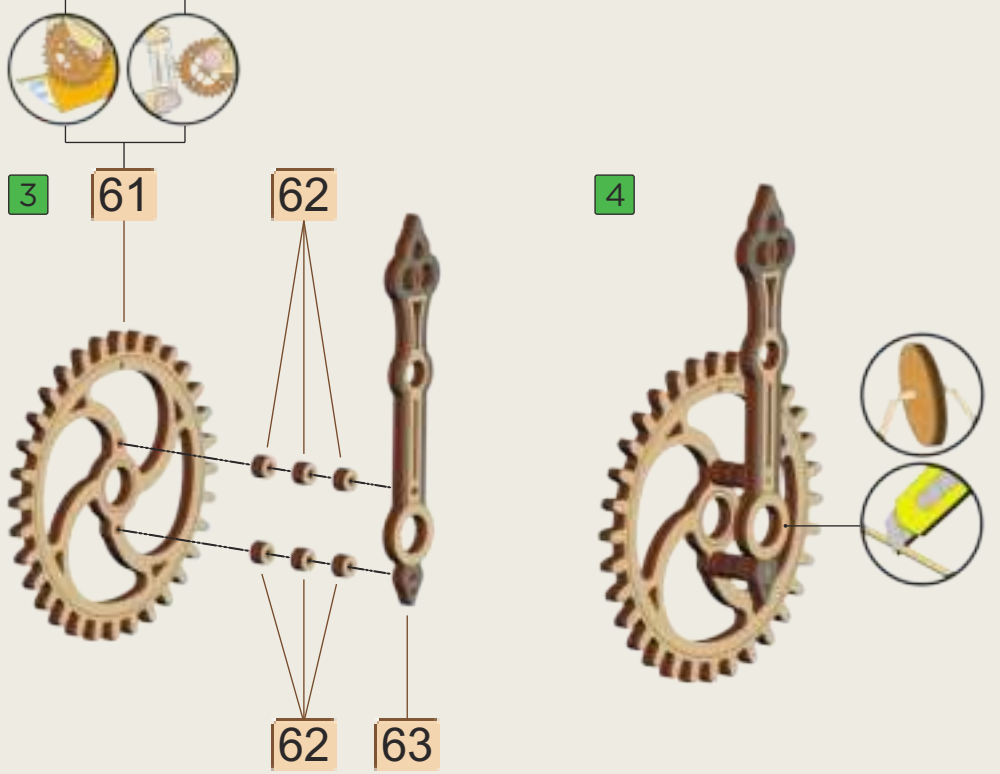
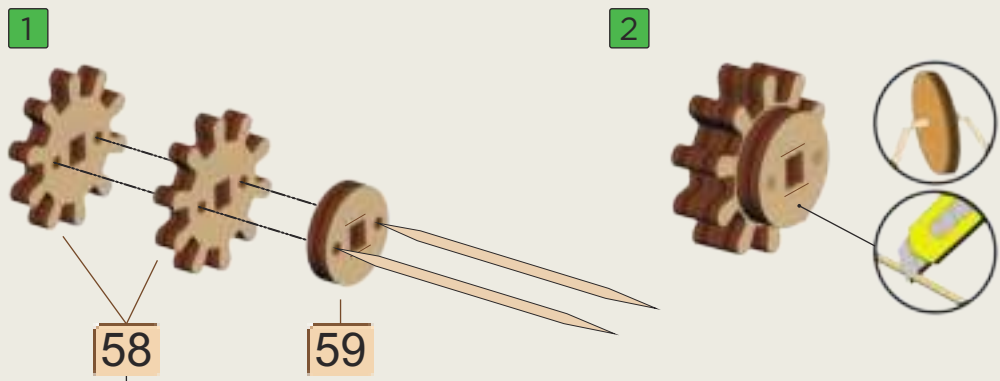



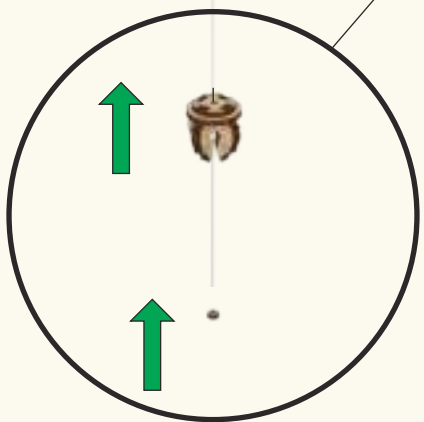
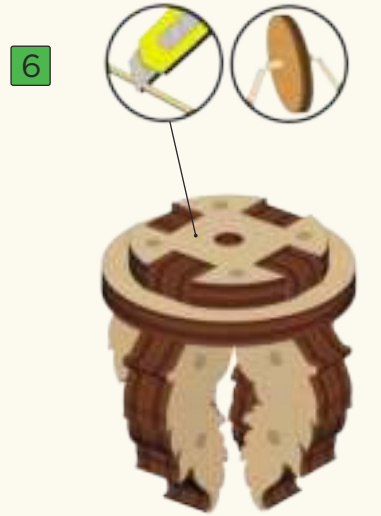
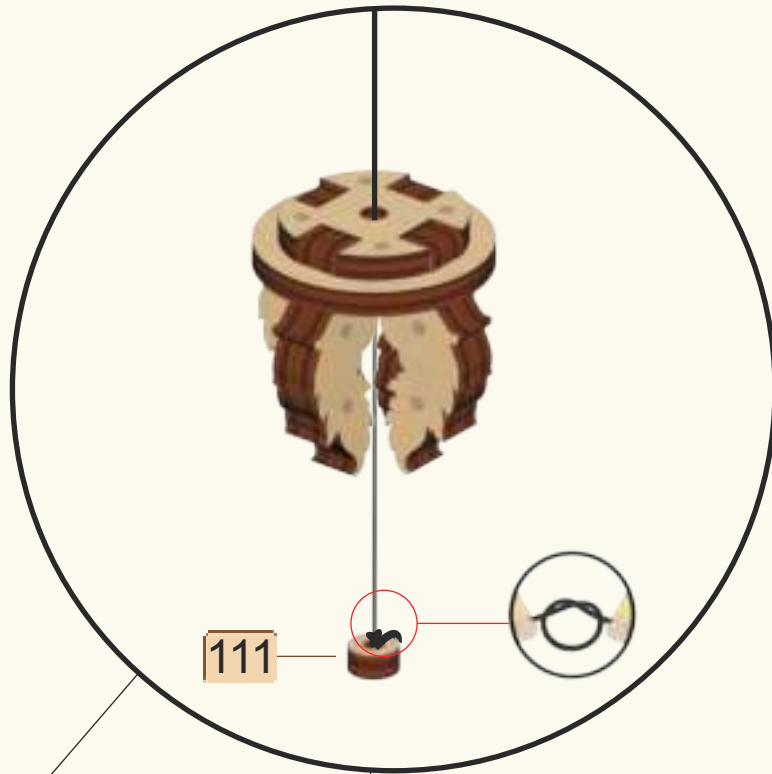
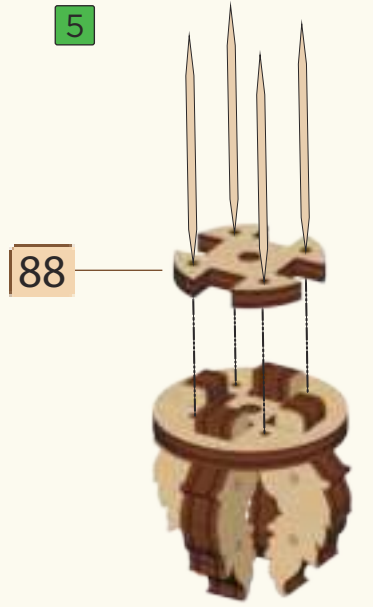
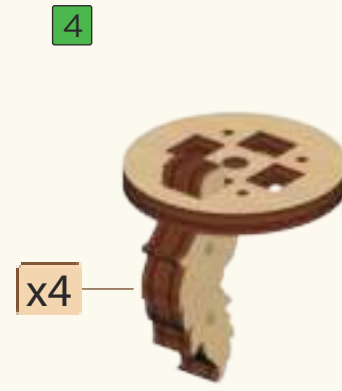
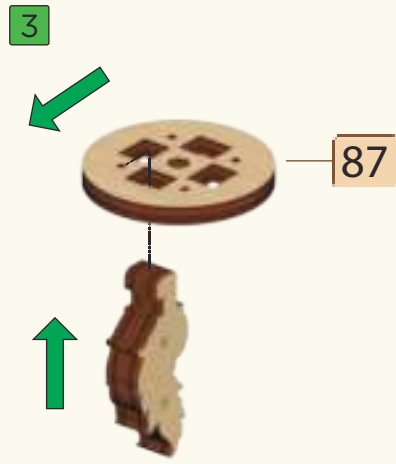
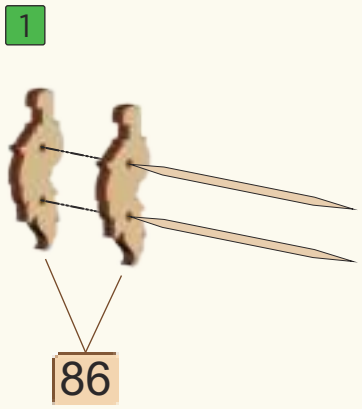



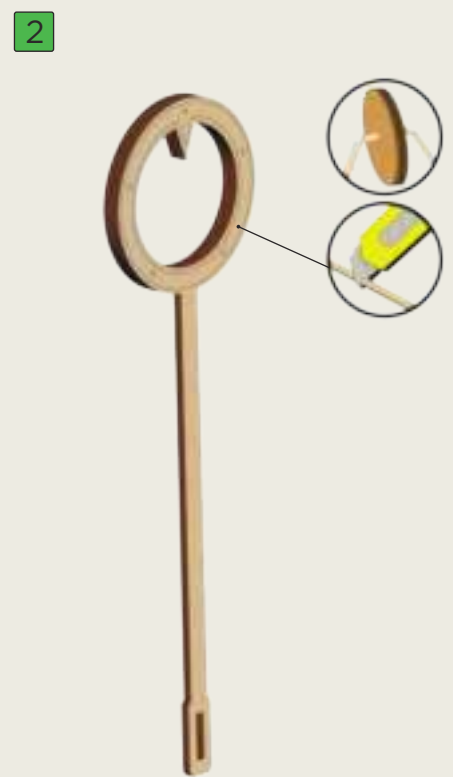
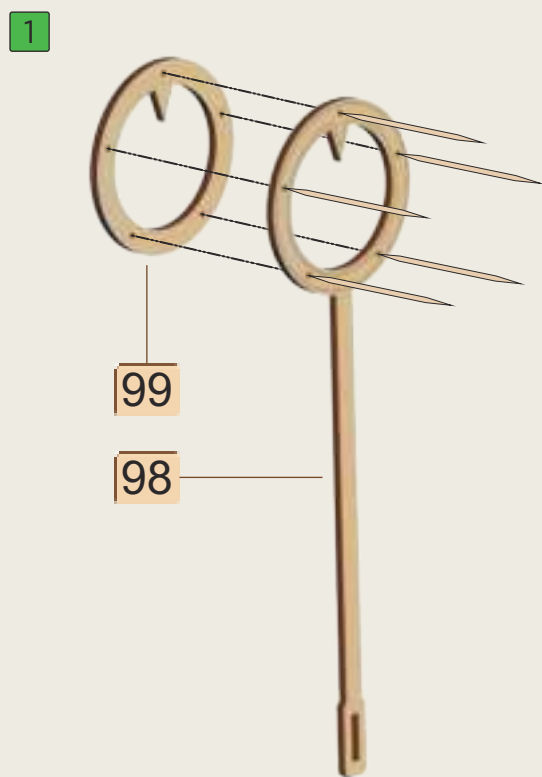
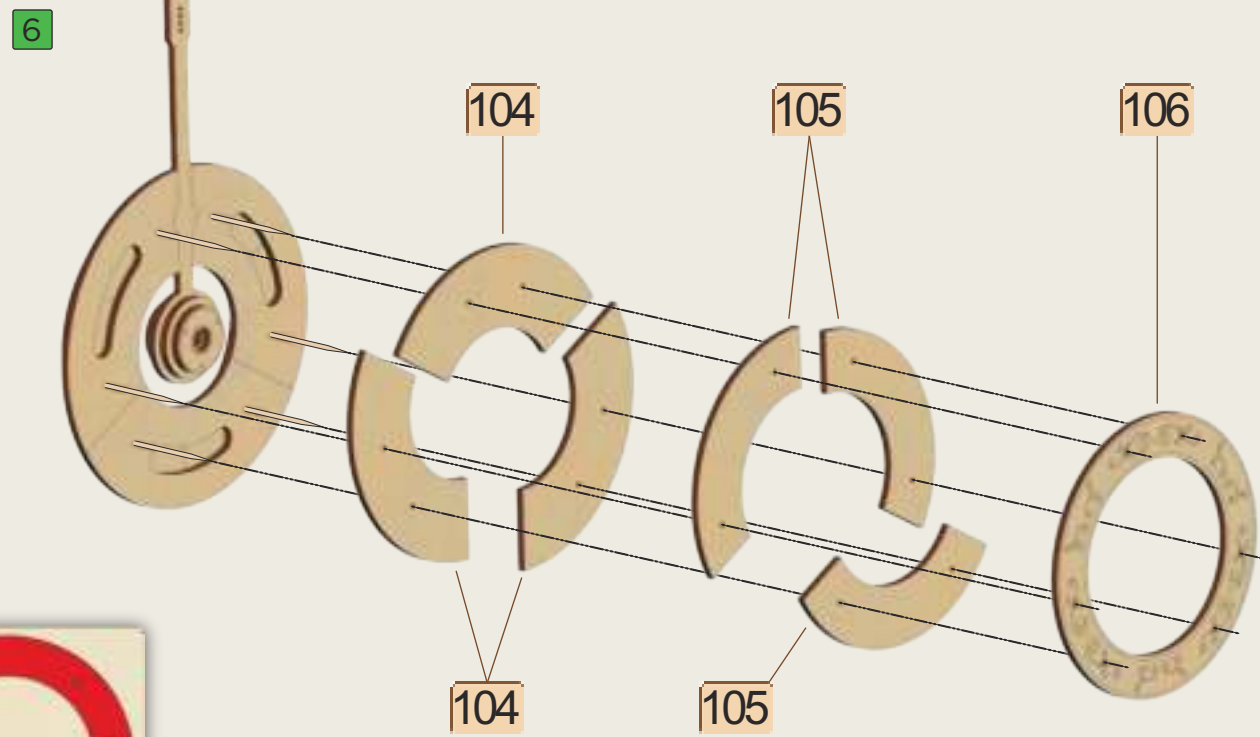
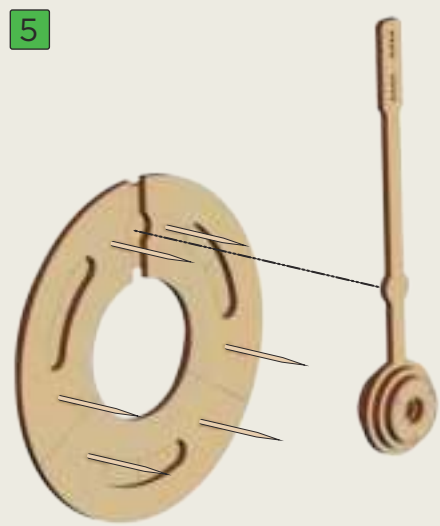
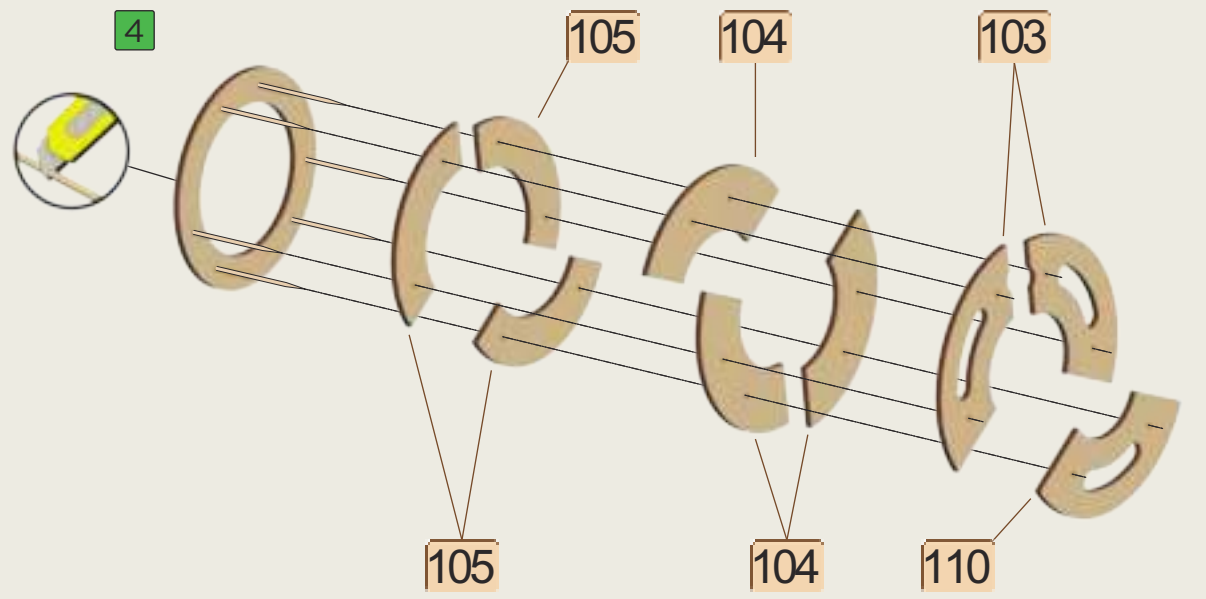
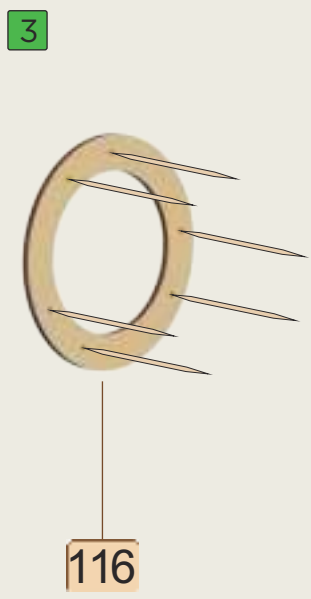
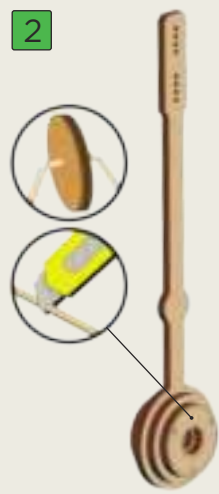
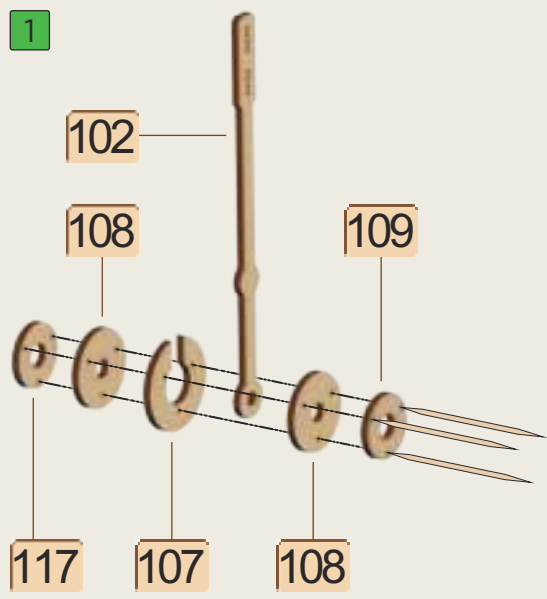



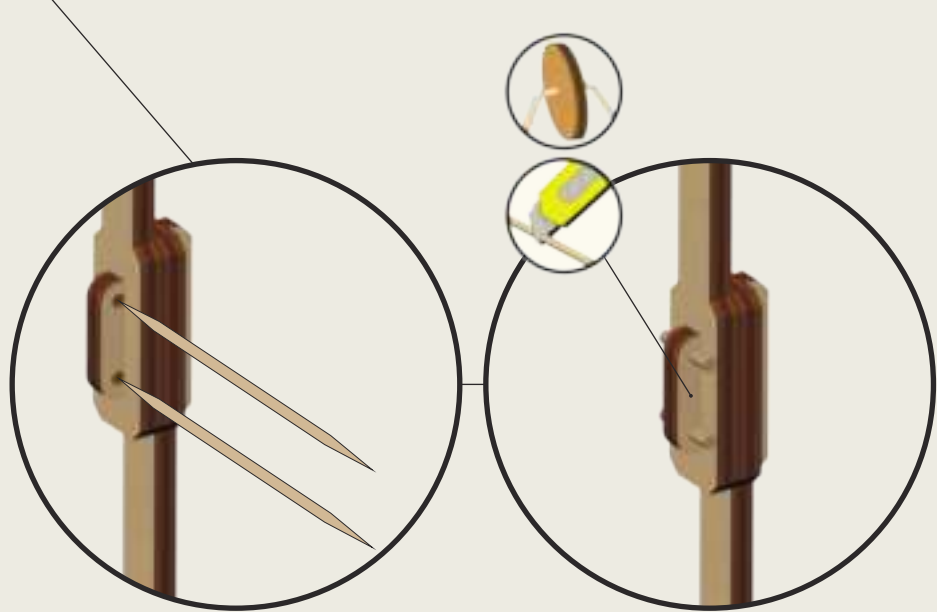
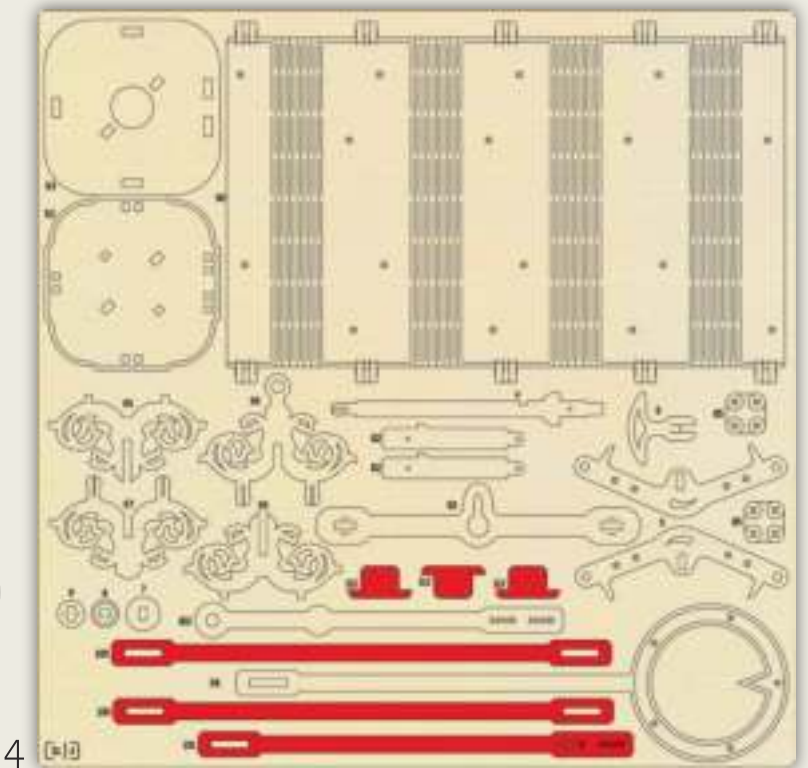
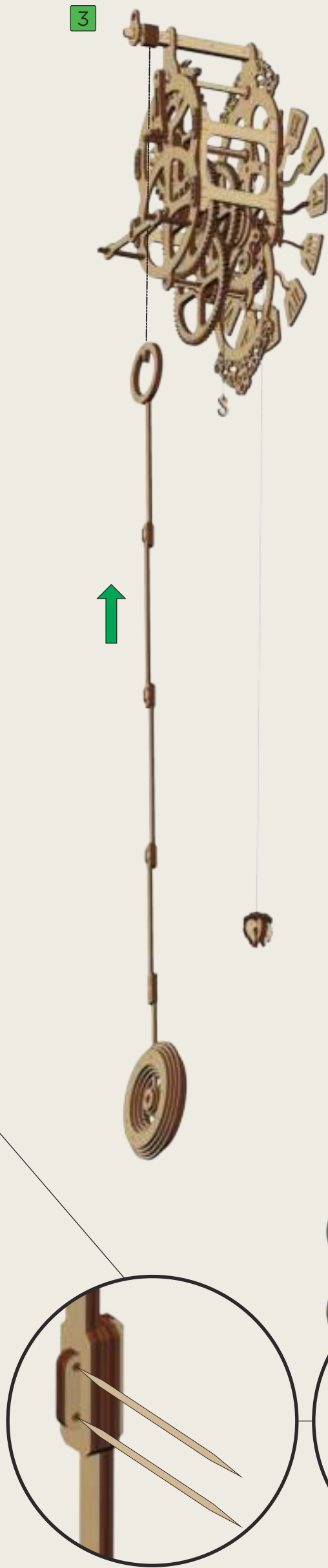
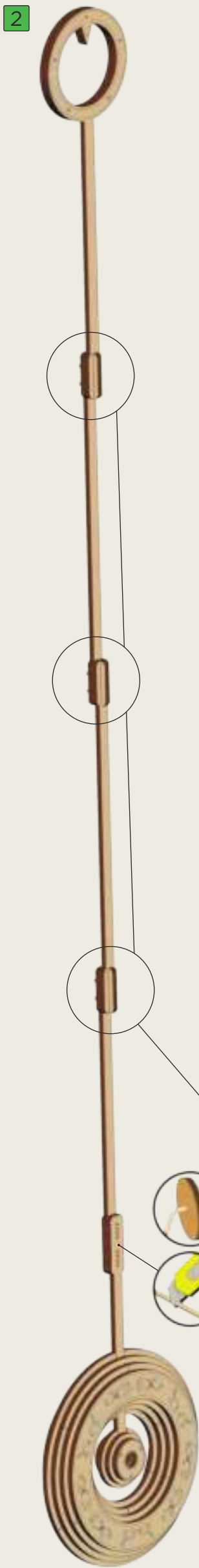
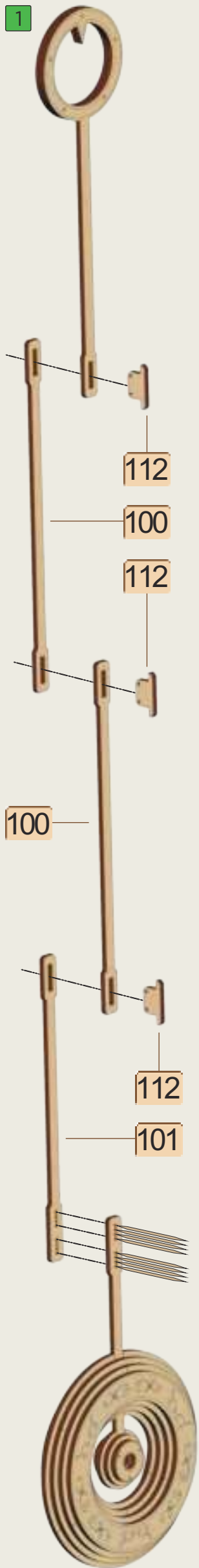



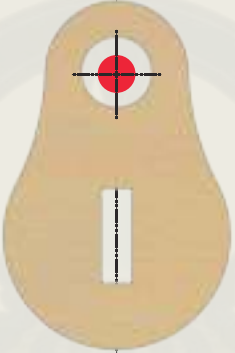
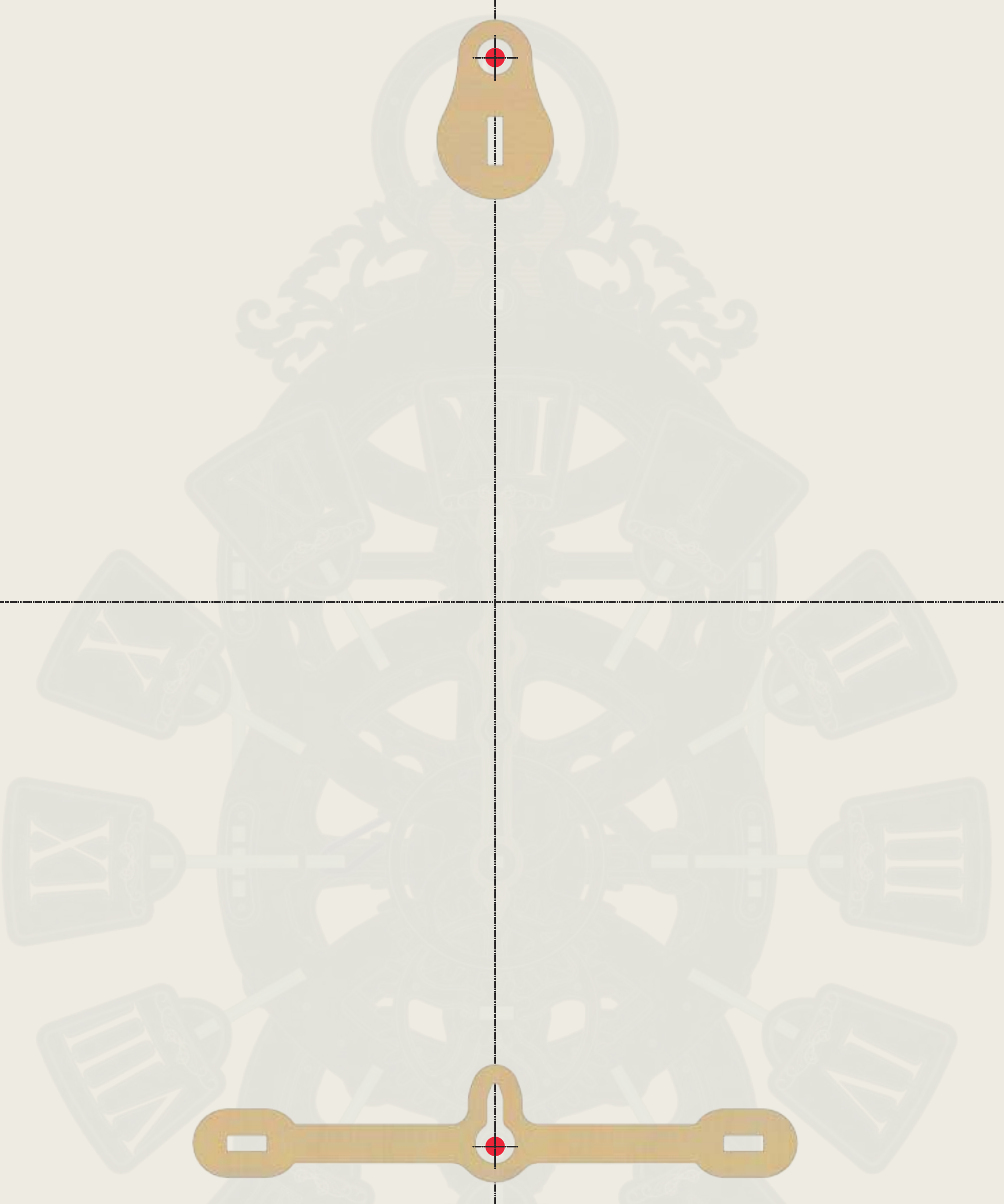



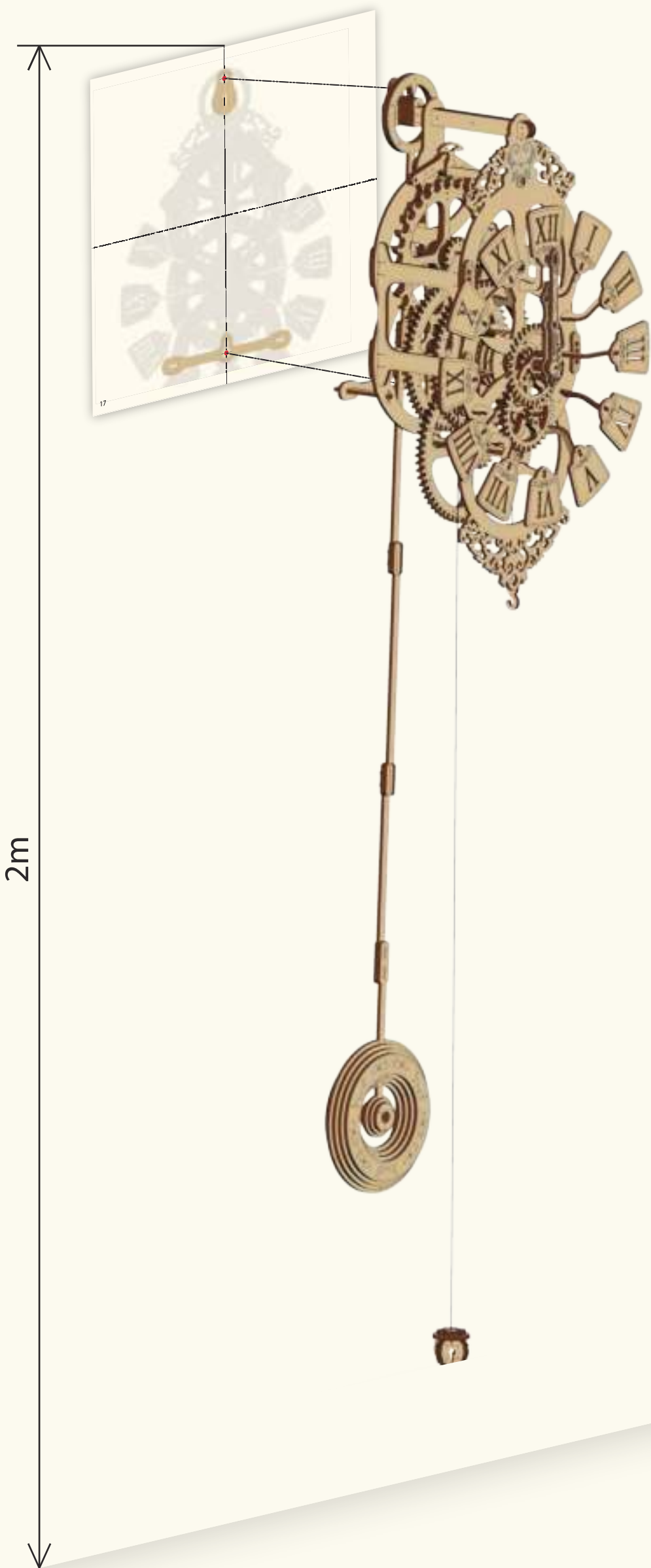

**RU** Часы необходимо вешать на высоте не менее 2 метров или 79 дюймов. Обратите внимание чтобы часы висели строго по вертикали без перекоса!

**UA** Годинник необхідно вшати на висоті не менше 2 метрів або 79 дюймів. Зверніть увагу щоб годинник висів суворо по вертикалі без перекосу!

**EN** The clock must be hanged at a height of no less than 2 meters or 79 inches. Make sure the clock hangs vertically without being uneven!

**FR** L'horloge doit être suspendue à hauteur d'au moins 2 mètres ou de 79 pouces. Faites attention à ce que l'horloge soit suspendue strictement verticalement, sans gauchissement!

**ITL** L'orologio deve essere appeso all'altezza di almeno 2 metri o 79 pollici. Fate attenzione per il fatto che l'orologio deve essere appeso rigorosamente in verticale senza inclinazioni!

**DE** Die Uhr min. 2 Meter bzw. 79 Zoll über dem Boden aufhängen. Bitte darauf achten, dass die Uhr exakt senkrecht ausgerichtet ist. Die Schiefstellung vermeiden!

**PL** Zegar musi być zawieszony na wysokości co najmniej 2 metrów lub 79 cali. Należy zwrócić uwagę, aby zegar wisiał ściśle pionowo bez przekrzywienia!

**SP** El reloj debe colgarse a una altura no menor de 2 metros o 79 pulgadas. Hay que prestar atención a que el reloj esté colgado en posición absolutamente vertical, sin sesgo!



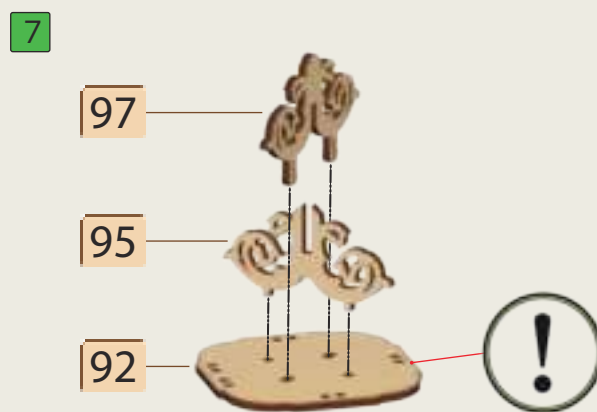
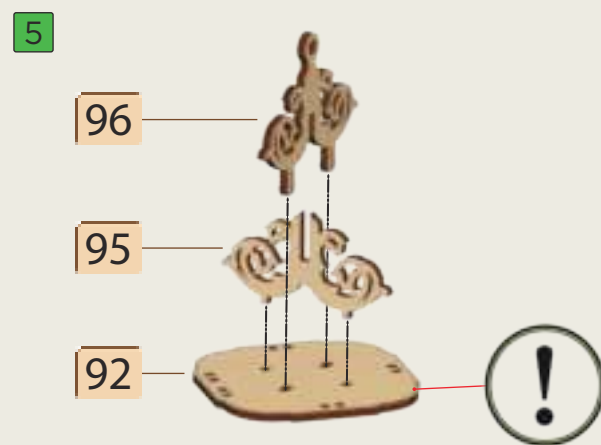
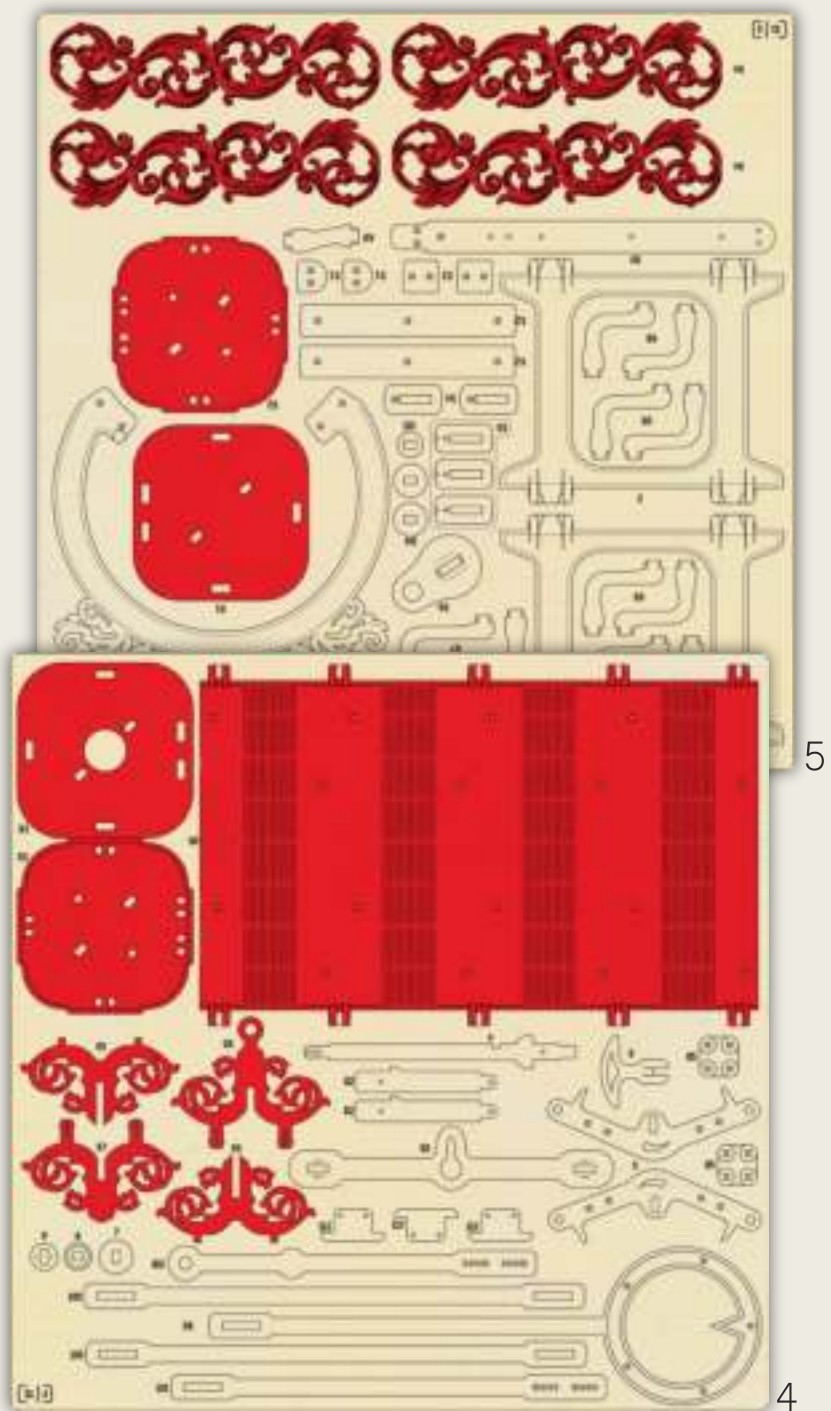
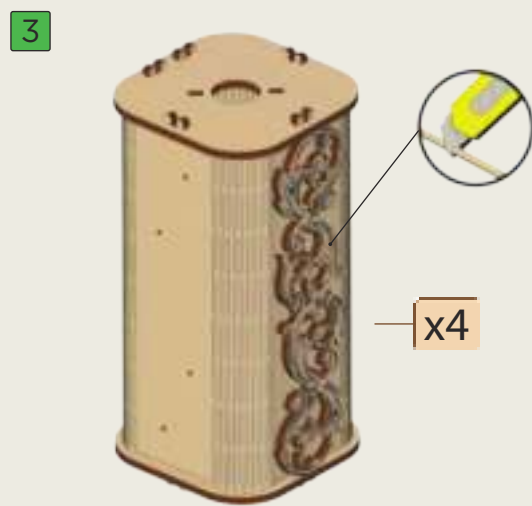
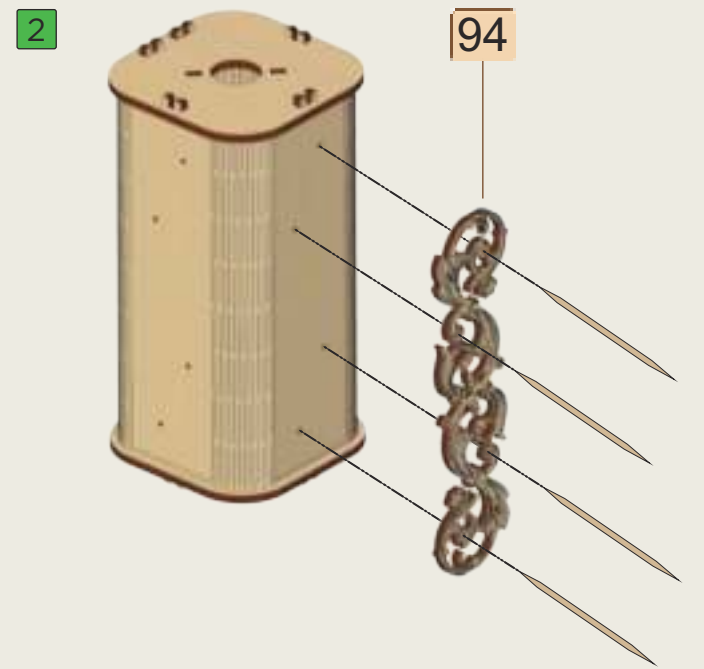
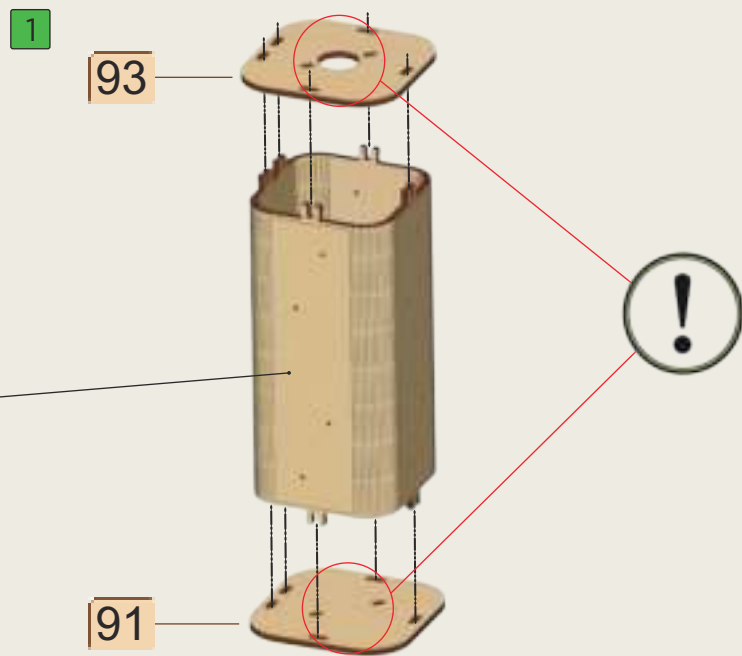
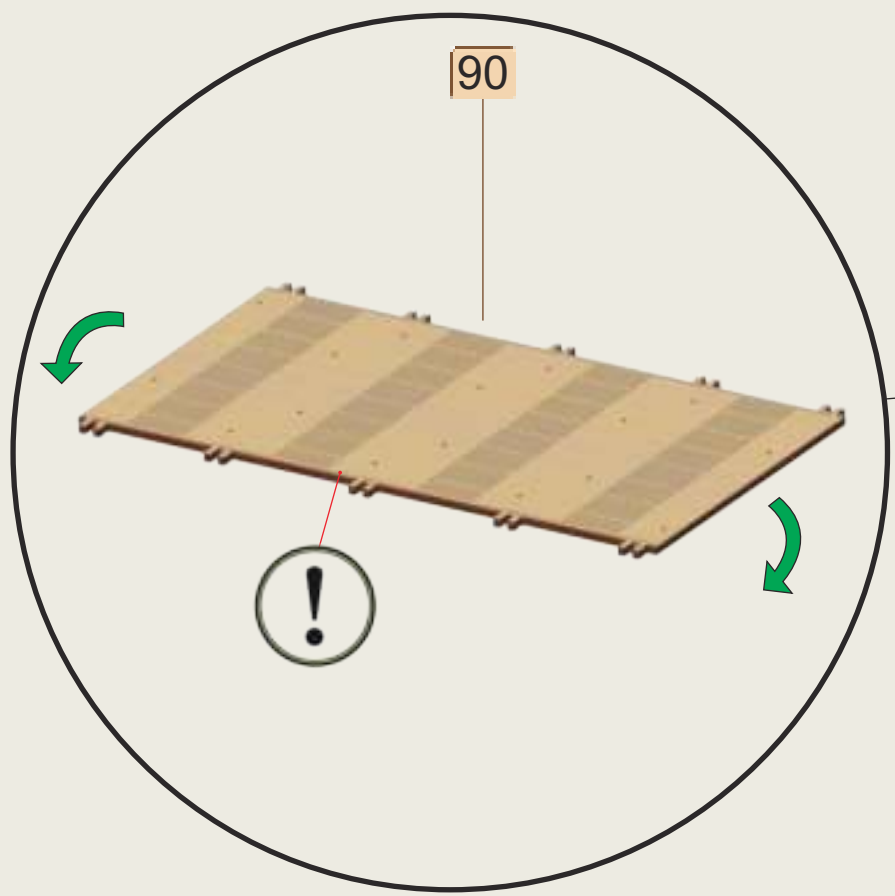



1

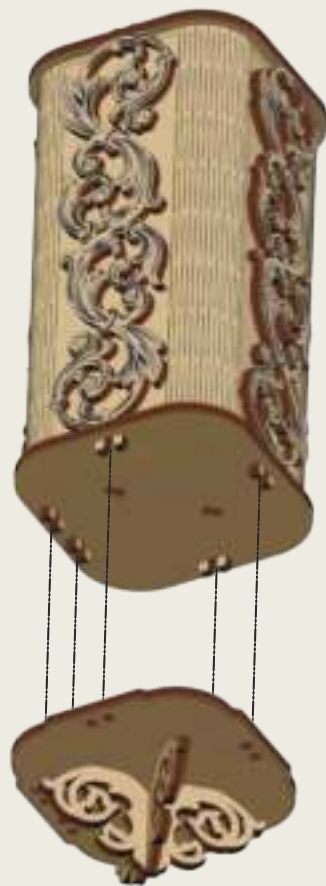

2



**RU** В отверстие засыпаем любую сыпучую смесь (песок, мелкий гравий, грунт и так далее) в размере 1.200 +/- (50) грамм или 2,645 +/- (0,11) фунтов.

**UA** В отвір засипаємо будь-яку сипучу суміш (пісок, дрібний гравій, ґрунт і так далі) в розмірі 1.200 +/- (50) грам або 2,645 +/- (0,11) фунтів.

**EN** Fill the hole with any loose substance (such as sand, fine gravel, soil, etc.) in the amount of 1.200 +/- (50) gram or 2.645 +/- (0.11) pounds.

**FR** Versez dans l'orifice tout mélange en vrac (sable, gravier fin, sucre, terre, etc.) dont le volume est égal à 1.200+/- (50) grammes ou à 2.645+/- (0.11) livres.

**ITL** Nel foro versiamo una miscela qualsiasi in forma di polvere (sabbia, ghiaia fine, terra, ecc.) nella quantità di 1.200 +/- (50) grammi o 2,645 +/- (0,11) libbre.

**DE** Das Schüttgut (Sand, Feinsplitt, Erde etc.) in der Menge von 1.200±(50) Gramm bzw. 2,645±(0,11) Pfund über die Öffnung füllen.

**PL** Do otworu wsypamy dowolną sypką mieszankę (piasek, drobny żwir, ziemię, itp.) w ilości 1200 +/- (50) gramów lub 2645 +/- (0,11) funtów.

**SP** Llenar el agujero con cualquier mezcla árida (arena, gravilla, suelo etc.), la cantidad de 1.200 +/- (50) gramos o 2,645 +/- (0,11) libras.

3



4



5





**RU** Для того чтобы установить время необходимо убрать деталь и отодвинуть анкер на себя, после этого действия вращая нижнюю шестерню выставить время .  
После того как выставили время задвинуть анкер обратно и вставить деталь.

**UA** Для того щоб встановити час необхідно прибрати деталь і відсунути анкер на себе, після цієї дії обертаючи нижню шестерню виставити час.  
Після того як виставили час засунути анкер назад і вставити деталь.

**EN** In order to set the time, remove the part shown in Picture 1 and move the anchor towards the clock face. Next, set the time rotating the lower gear as shown in Picture 3. After setting the time, move the anchor back to its original position and reinsert the removed part from Picture 1.

**FR** Pour régler l'heure, il est nécessaire d'enlever la pièce et de déplacer l'ancrage en la tirant vers vous-même; après cette manœuvre, régler l'heure en faisant tourner le pignon inférieur.  
Après avoir réglé l'heure, repoussez l'ancrage à l'inverse et réinstallez la pièce.

**ITL** Per impostare il tempo è necessario rimuovere il dettaglio e spostare l'ancoraggio verso di Voi stessi, dopo questa mossa, ruotando la ruota dentata inferiore, impostare il tempo corretto.  
Dopo che avete impostato il tempo, spingere l'ancoraggio indietro e inserire il dettaglio.

**DE** Zum Einstellen der richtigen Uhrzeit das Element abbauen, den Anker leicht nach vorne schieben und den Zahnrad drehen, bis die aktuelle Uhrzeit erreicht wird.  
Nach dem Regeln der Uhrzeit den Anker in die Ausgangsposition zurückschieben und das Element einbauen.

**PL** Aby ustawić czas, należy usunąć część i przesunąć kotwicę do siebie, po tym działaniu obracając dolne koło zębate ustawić czas.  
Po ustawieniu czasu zasunąć kotwicę z powrotem i włożyć część.

**SP** Para ajustar la hora, es necesario retirar la pieza y mover el áncora hacia sí, después de lo que fijar la hora, girando la rueda de engranaje inferior .  
Después de tener la hora fijada, volver el áncora a su sitio e insertar la pieza.

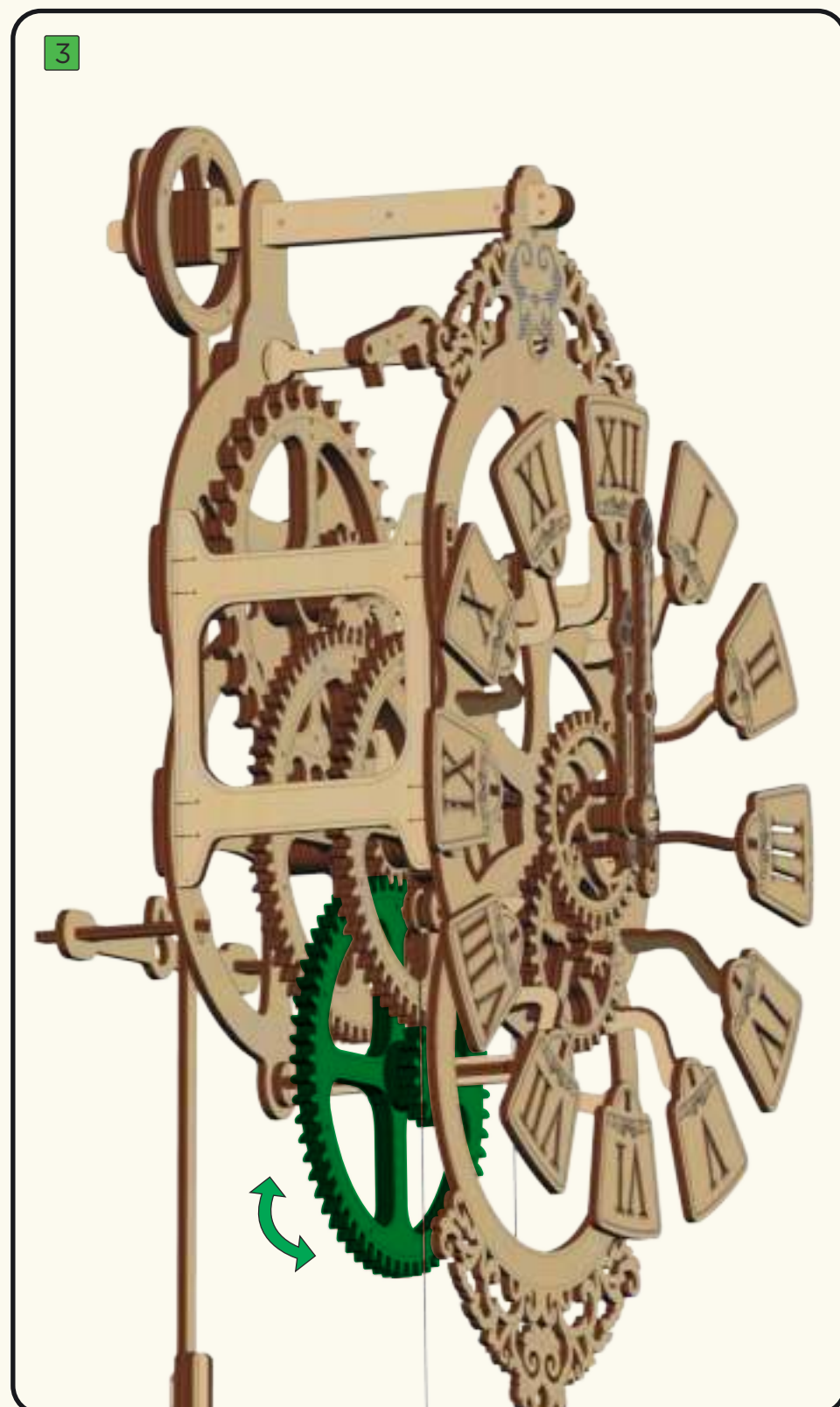
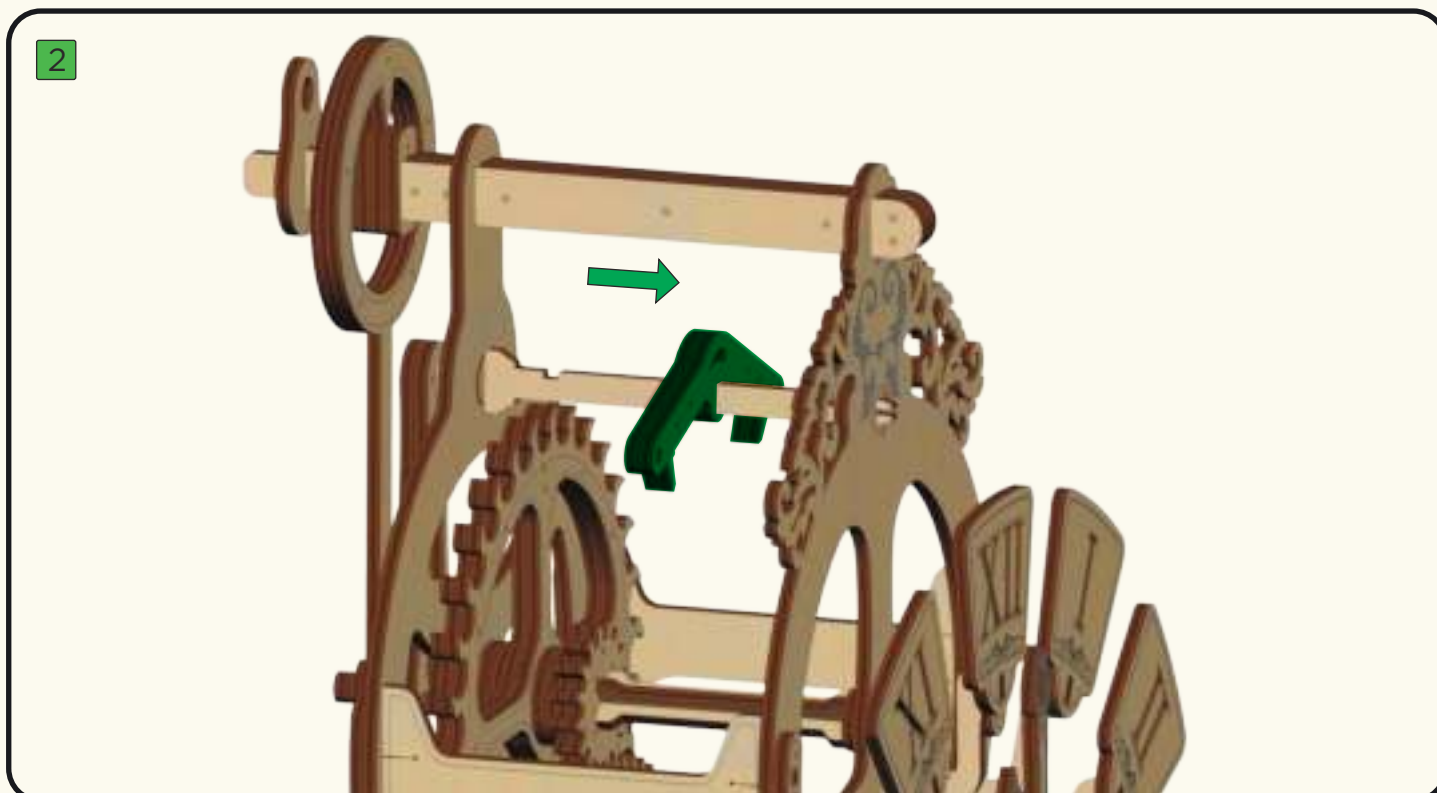
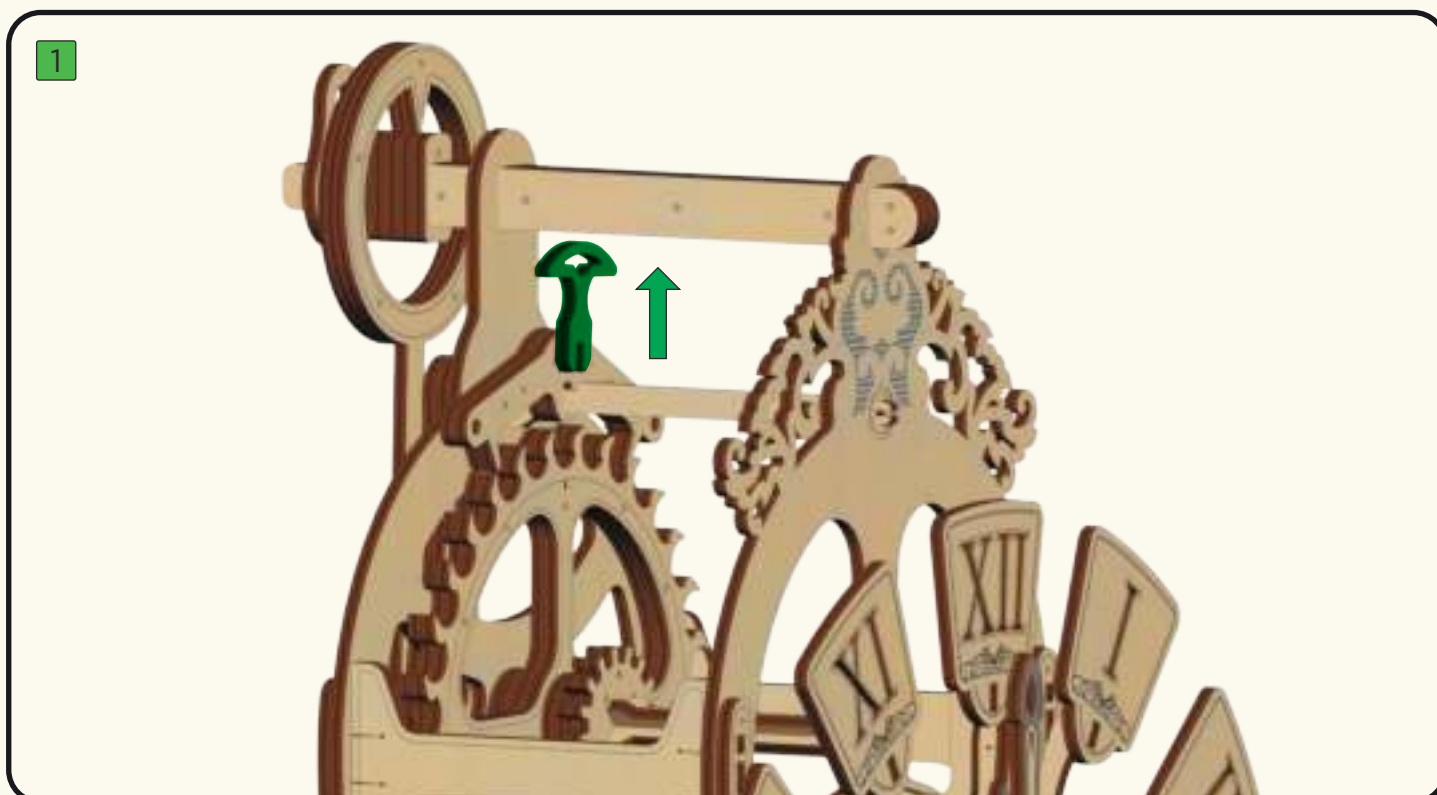



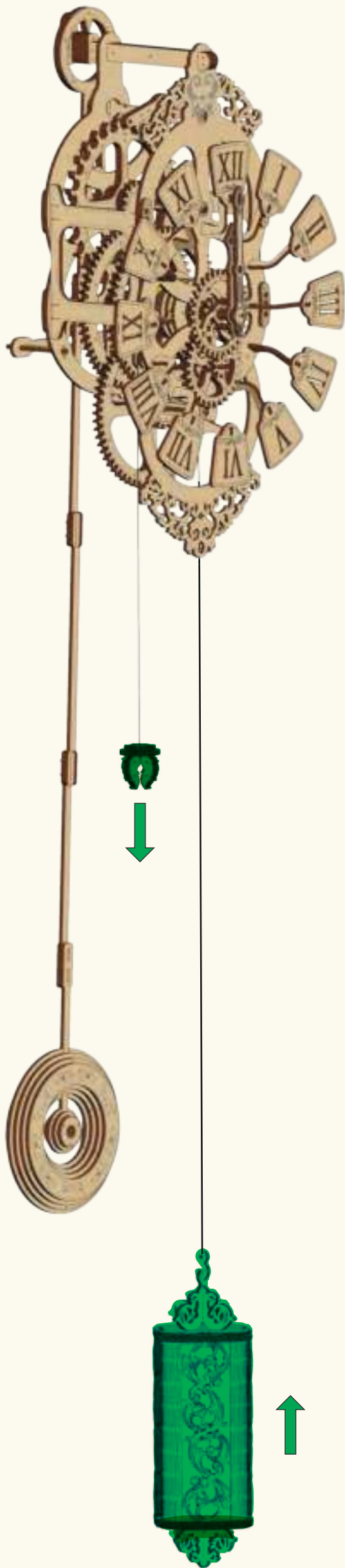

**RU** Для того, чтобы завести часы, необходимо потянуть вниз за левую нить, придерживая груз!

**UA** Для того, щоб завести годинник, необхідно потягнути вниз за ліву нитку, притримуючи вантаж!

**EN** In order to wind up the clock, pull down the left thread while holding the weight!

**FR** Pour mettre l'horloge en marche, il faut tirer vers le bas la corde gauche tout en maintenant la charge!

**ITL** Per avviare l'orologio è necessario tirare il filo sinistro, mantenendo il carico con calma!

**DE** Zum Aufziehen des Uhrwerks das Seil am losen Ende langsam von links nach unten ziehen und das Gewicht am Seilzug mit einer Hand kontrollieren!

**PL** Aby nakręcić zegar, należy pociągnąć do dołu za lewą nić przytrzymując ciężarek!

**SP** Para dar cuerda al reloj, es necesario tirar del hilo izquierdo hacia abajo, sosteniendo la pesa!





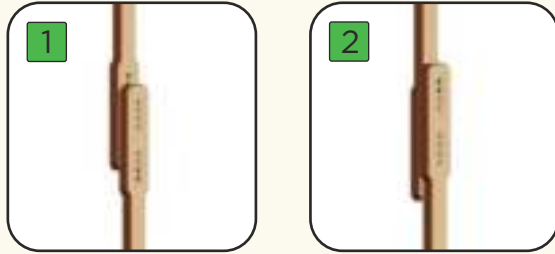

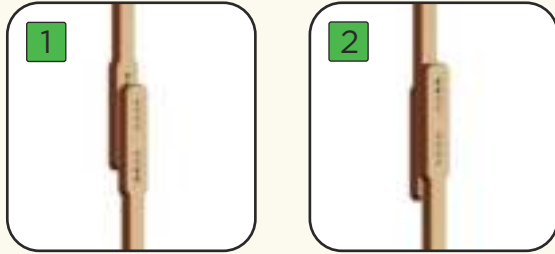
RU	
Проблемы:	Возможные причины и устранение:
Механизм туго вращается или маятник останавливается в процессе работы.	Шестерни и втулки плохо смазаны или зачищены. Проверить вертикальное положение часов. Нитка застряла в направляющем ролике. Проверить правильность положения маятника. Разработайте механизм. Детали должны притереться (отодвинуть анкер на себя, дождаться спуска груза до конца, завести и повторить несколько раз).
Часы отстают или спешат.	<p>1. Если Часы спешат - установите маятник на одно или более отверстий вниз! 2. Если Часы отстают - установите маятник на одно или более отверстий вверх!</p> 
Не заводятся часы.	Запуталась нитка в барабане. Разберите часы и перенамотайте нитку, как показано в действиях на страницах №7-8.

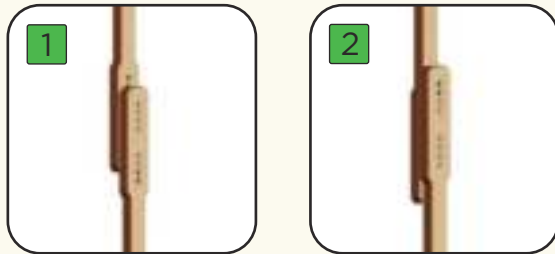
UA	
Проблемы:	Можливі причини та їх усунення:
Механізм туго обертається або маятник зупиняється в процесі роботи.	Шестерні і втулки погано змащені або зачищені. Перевірити вертикальне положення годинника. Нитка застрягла в направляючому ролику. Перевірити правильне положення маятника. Розробіть механізм. Деталі повинні претертися (відсунути анкер на себе, дочекатися спуску вантажу до кінця, завести і повторити кілька разів).
Годинник відстає або спішить.	<p>1. Якщо Годинник спішить встановіть маятник на один або більше отворів вниз! 2. Якщо Годинник відстає встановіть маятник на один або більше отворів вгору!</p> 
Не заводиться годинник.	Заплуталася нитка в барабані. Розберіть годинник і перенамотайте нитку, як показано в дії на сторінках №7-8.

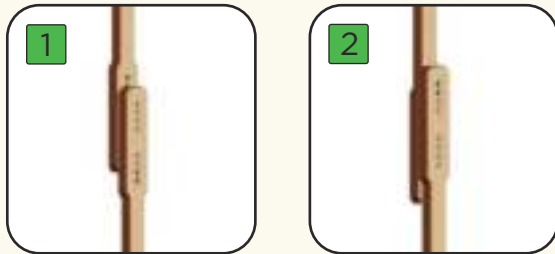
EN	
Potential issues:	Potential causes and Solutions:
The mechanism is too stiff to rotate or the pendulum stops working.	Gears and bushings are poorly lubricated or polished. Check if the clock maintains vertical position. A thread is stuck in the guiding roller. Check if the pendulum maintains a proper position. Try to operate the mechanism a few times. To adjust the gears, pull the anchor towards yourself, wait until the weight is all the way down, and then wind the clock. Repeat this action a few times to ensure that the parts will work smoothly.
The clock is slow or fast.	<p>1. If the clock is fast, set the pendulum one or more holes down as shown in Picture 1. 2. If the clock is slow, set the pendulum one or more holes up as shown in Picture 2.</p> 
The clock does not wind up.	If the thread is tangled in the reel, inspect the reel and undo tangled thread.

FR	
Problèmes:	Cause possible et remède:
le mécanisme tourne difficilement ou l'horloge s'arrête pendant le fonctionnement.	Les engrenages et les manchons sont mal lubrifiés ou nettoyés. Vérifiez la position verticale de l'horloge. La corde est coincée dans le rouleau de guidage. Vérifiez la position correcte du balancier. Essayez le mécanisme quelques fois à vide. Les pièces doivent se roder (déplacez l'ancre vers vous-même, attendez que la charge descende jusqu'au bout, démarrez et répétez plusieurs fois).
L'horloge retarde ou avance.	<p>1. Si l'horloge avance, déplacez le balancier d'un ou plusieurs trous vers le bas! 2. Si l'horloge retarde, déplacez le balancier d'un ou plusieurs trous vers le haut!</p> 
Le démarrage de l'horloge est impossible.	La corde s'est emmêlée sur le tambour, désassemblez l'horloge et tournez la corde comme indiqué en phase de fonctionnement à la page 7-8.

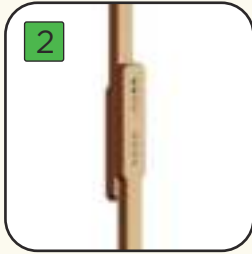

ITA	
Problemi:	Possibili causa e risoluzione:
Il meccanismo si ruota duramente, con la tensione, o il pendolo si ferma durante il funzionamento.	<p>Gli ingranaggi e le boccole sono scarsamente lubrificati o puliti. Controllare la posizione verticale dell'orologio.            Il filo è bloccato nel rullo di guida. Controllare la correttezza della posizione del pendolo. Fate funzionare un po' il meccanismo. I dettagli devono adattarsi l'una all'altra (spostate l'ancoraggio verso di Voi stessi, attendere che il carico scenderà alla fine, caricare e ripetere più volte).</p>
l'anticipo o il ritardo dell'orologio.	<p>1. Se l'orologio è in anticipo, posizionate il pendolo per uno o più fori più giù!            2. Se l'orologio è in ritardo, posizionate il pendolo per uno o più fori più su!</p> <div style="display: flex; justify-content: space-around;"> <div style="border: 1px solid black; border-radius: 10px; padding: 5px; text-align: center;"> <p>1</p>  </div> <div style="border: 1px solid black; border-radius: 10px; padding: 5px; text-align: center;"> <p>2</p>  </div> </div>
l'orologio non si carica.	Il filo si è aggrovigliato nel tamburo, smontate l'orologio e ruotate il filo come è mostrato in azione sulla pagina N. 7-8.

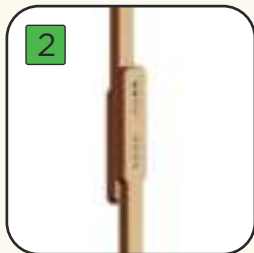
DE	
Störung:	Eventuelle Ursache und Beseitigung:
Das Uhrwerk dreht sich schwergängig oder das Pendel bleibt immer stehen.	<p>Die Zahnräder und ihre Zapfen mussten geölt oder gereinigt werden.            Die Ausrichtung der Uhr überprüfen. Sie müssen exakt senkrecht aufgehängt werden.            Das Seil bleibt in der Führungswalze stecken.            Die Ausrichtung des Pendels überprüfen.            Das Uhrwerk in Bewegung setzen. Die Teile müssen sich einlaufen. (Den Anker leicht nach vorne schieben, abwarten, bis sich das Gewicht komplett nach unten bewegt, danach die Uhr wieder aufziehen. Diese Schritte ein paar Mal wiederholen.)</p>
Die Uhr läuft zu schnell oder zu langsam.	<p>1. Wenn die Uhr „vor“ geht, dann den Pendel einige Positionen tiefer stellen.            2. Wenn die Uhr „nach“ geht, dann den Pendel wenig höher.</p> <div style="display: flex; justify-content: space-around;"> <div style="border: 1px solid black; border-radius: 10px; padding: 5px; text-align: center;"> <p>1</p>  </div> <div style="border: 1px solid black; border-radius: 10px; padding: 5px; text-align: center;"> <p>2</p>  </div> </div>
Die Uhr lässt sich nicht aufziehen.	Das Seil hat sich an der Trommel aufgedrillt. Die Uhr zerlegen und das Seil richtig wie auf Seite 7-8 beschrieben anlegen.

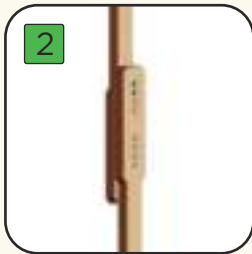
PL	
Problemy:	Możliwe przyczyny i środki zaradcze:
Mechanizm obraca się ciężko lub wahadło zatrzymuje się podczas pracy.	<p>Koła zębate i tuleje są słabo nasmarowane lub oczyszczone. Sprawdź pionową pozycję zegara.            Nić zakleszczona w rolce prowadzącej. Sprawdź prawidłowe położenie wahadła.            Opracuj mechanizm, części powinny się dostosować. (przesuń kotwicę do siebie, poczekaj, aż ciężarek zostanie opuszczony do końca, nakręć i powtórz kilka razy)</p>
Zegar śpieszy się lub późni.	<p>1. Możliwe przyczyny i środki zaradcze: Jeśli zegar się spieszy, zainstaluj wahadło o jeden lub kilku otworów w dół!            2. Jeśli zegar się późni, zainstaluj wahadło o jeden lub kilku otworów do góry!</p> <div style="display: flex; justify-content: space-around;"> <div style="border: 1px solid black; border-radius: 10px; padding: 5px; text-align: center;"> <p>1</p>  </div> <div style="border: 1px solid black; border-radius: 10px; padding: 5px; text-align: center;"> <p>2</p>  </div> </div>
Zegar się nie nakręca.	Niść jest splątana w bębnie, zdemontuj zegar i przekręć niść jak w działaniu na stronie nr 7-8.

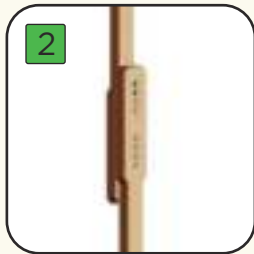
SP	
Problemas:	Causas posibles y reparación:
El mecanismo gira con dificultad o el péndulo se para en el proceso de trabajo.	<p>Causas posibles y reparación: Las ruedas de engranaje y los bujes no están bien engrasados o limpios.            Verificar si el reloj tiene la posición vertical.            El hilo se ha quedado enredado en el rodillo guía.            Verificar si el péndulo tiene la posición correcta.            Hay que hacer funcionar el mecanismo. Sus piezas deben asentarse (mover el áncora hacia sí, esperar hasta que la pesa baje hasta el final, dar cuerda al reloj, y repetirlo varias veces)</p>
El reloj se atrasa o se adelanta.	<p>1. Si el reloj se adelanta, hay que bajar el péndulo uno o más agujeros!            2. Si el reloj se atrasa, hay que subir el péndulo uno o más agujeros!</p> <div style="display: flex; justify-content: space-around;"> <div style="border: 1px solid black; border-radius: 10px; padding: 5px; text-align: center;"> <p>1</p>  </div> <div style="border: 1px solid black; border-radius: 10px; padding: 5px; text-align: center;"> <p>2</p>  </div> </div>
No se puede dar cuerda al reloj.	Causas posibles y reparación: El hilo se ha enredado en el tambor, hay que desensamblar el reloj y darle vuelta al hilo como está mostrado en la página 7-8.



WOODTRICK.COM

Wood Trick<sup>®</sup>  
A NEW WORLD OF ART

