

WOOD TRICK

ELECTRIC
SERIES



ENGINEERING
JOB



MECHANICAL MODELS & KITS

**KINETIC CLOCK:
MODERN**



4 LEVEL

157
PIECES

WDTK083



ENG Do not set fire to it! **UKR** Не підпалювати! **DEU** Nicht anzünden!
FRA Ne pas allumer! **POL** nie podpalaj! **SPA** No prender fuego! **ITA** Non dare fuoco!



ENG Caution! Sharp parts! **UKR** Обережно! Гострі деталі! **DEU** Vorsichtig!
 Scharfe Details! **FRA** Attention Détails tranchants! **POL** Uwaga! Ostre
 szczegóły! **SPA** Cuidado! Piezas cortantes! **ITA** Attenzione! Dettagli nitidi!

ENG Recommendation: if you have difficulty in connecting parts, treat toothpicks with paraffin. **UKR** Рекомендація: якщо виникли складнощі при скріпленні деталей, обробіть зубочистки парафіном. **DEU** Empfehlung: Wenn Sie Schwierigkeiten haben, Teile zu verbinden, behandeln Sie Zahnstocher mit Paraffin. **FRA** Recommandation: si vous avez des difficultés pièces de fixation, traitez les cure-dents avec de la paraffine. **POL** Zalecenie: jeśli masz trudności z połączeniem części, obsługiwać wykałaczki parafiną. **SPA** Recomendación: si tiene dificultades para fijar piezas, trate mondadientes con parafina. **ITA** Raccomandazione: in caso di difficoltà nel fissare le parti, trattare gli stuzzicadenti con paraffina.

ENG The assembling of constructor does not require to use glue. **UKR** Конструктор не вимагає застосування клею. **DEU** Für die Montage des Konstruktors ist kein Klebstoff erforderlich. **FRA** Aucune colle n'est nécessaire pour monter le constructeur. **POL** Montaż konstruktora odbywa się bez kleju. **SPA** El montaje constructor no requiere el uso de pegamento. **ITA** L'assemblaggio non richiede l'uso di colla.

ENG Fragile details! Be careful when removing the constructor from the card! **UKR** Крихкі деталі! Під час вилучення конструктора з карти будьте обережні! **DEU** Zerbrechliche Details! Seien Sie vorsichtig, wenn Sie den Konstruktor von der Karte entfernen! **FRA** Détails fragiles! Faites attention en retirant les éléments de la construction de la carte! **POL** Kruche szczegóły! Przedmioty należy wyjmować z karty ostrożnie! **SPA** Detalles frágiles! Sea prudente al sacar elementos de mecano del tarjeta! **ITA** Dettagli fragili! Gli elementi vanno estratti dalla scheda con cautela!

ENG All elements that interlock must be sanded with sandpaper and greased with paraffin. **UKR** Всі елементи, що входять у зачеплення необхідно зачистити наждачним папером і змастити парафіном. **DEU** Alle eingreifenden Teile müssen mit Sandpapier gereinigt und mit Paraffin eingefettet werden. **FRA** Il faut nettoyer tous les éléments de l'accrochage à l'aide du papier-meri et les traiter avec de la paraffine. **POL** Wszystkie zaczepione elementy należy oczyścić papierem ściernym i nasmarować parafiną. **SPA** Todos los elementos que se enganchan deben limpiarse con papel de lija y engrasarse con parafina. **ITA** Tutti gli elementi agganciati devono essere puliti con carta vetrata e ingrassati con paraffina.

ENG Design kit can be tightly connected in some places, so that the assembled model has solidity and reliability. We recommend using pliers and box cutter for a more convenient design kit assembly. **UKR** Конструктор може в деяких місцях туго з'єднатися, для того, щоб зібрана модель мала міцність та надійність. Для більш зручної збірки конструктора, рекомендуємо використовувати плоскогубці та канцелярський ніж. **DEU** Der Konstruktor kann an einigen Stellen keine gute Verbindung herstellen, so daß das zusammengebaute Modell eine ausreichende Festigkeit und Zuverlässigkeit aufweist. Für eine bequemere Montage des Konstrukteurs empfehlen wir die Verwendung einer Zange und eines Schreibwarenmessers. **FRA** Le jeu de construction peut être étroitement connecté à certains endroits, pour que le modèle assemblé soit solide et fiable. Pour un assemblage plus pratique de jeu de construction, nous vous recommandons d'utiliser une pince et un couteau à papeterie. **ITA** Le jeu de construction peut être étroitement connecté à certains endroits, pour que le modèle assemblé soit solide et fiable. Pour un assemblage plus pratique de jeu de construction, nous vous recommandons d'utiliser une pince et un couteau à papeterie. **POL** Le jeu de construction peut être étroitement connecté à certains endroits, pour que le modèle assemblé soit solide et fiable. Pour un assemblage plus pratique de jeu de construction, nous vous recommandons d'utiliser une pince et un couteau à papeterie.

ENG Warning! For the correct operation of this model, it is necessary to clean carefully and to lubricate all rubbing parts with paraffin during assembly. All mechanisms must rotate freely.

UKR Увага! Для коректної роботи даної моделі, необхідно при збірці ретельно зачищати, змащувати парафіном усі деталі, які труться. Усі механізми повинні вільно обертатися.

FRA Attention ! Pour le bon fonctionnement de ce modèle, il est nécessaire lors du montage de nettoyer et lubrifier soigneusement toutes les pièces à friction avec de la paraffine. Tous les mécanismes doivent tourner librement.

SPA ¡Atención! Para el funcionamiento adecuado de este modelo a la hora de ensamblaje se recomienda alisar y lubricar cuidadosamente con parafina todos los detalles frotantes. Todos los mecanismos deben girar libremente.

ITA Attenzione! Per il corretto funzionamento di questo modello, durante il montaggio, è necessario pulire e lubrificare accuratamente tutte le parti di sfregamento con paraffina. Tutti i meccanismi devono ruotare liberamente.

DER Hinweis! Für einen korrekten Betrieb dieses Modells ist bei dem Zusammenbau erforderlich, alle Reibteile sorgfältig auszusmiegeln und mit Paraffin zu schmieren. Alle Bauteile sollen sich frei drehen.

POL Uwaga! Aby ten model działał prawidłowo, podczas montażu wszystkie detale trące muszą być dokładnie oczyszczone i nasmarowane parafiną. Wszystkie mechanizmy muszą się swobodnie obracać.

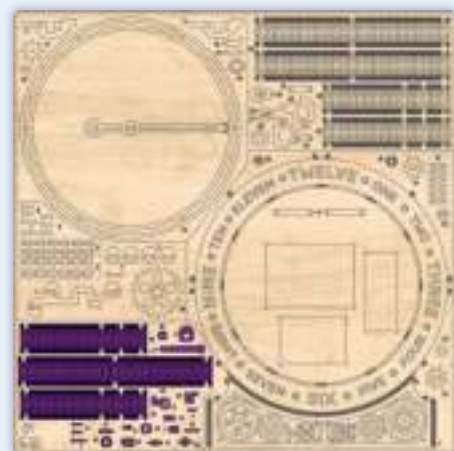

ENG Spare parts. **UKR** Запасні деталі. **DEU** Ersatzteile. **FRA** Pièces de rechange. **POL** Części zamienne. **SPA** Repuestos. **ITA** Pezzi di ricambio.

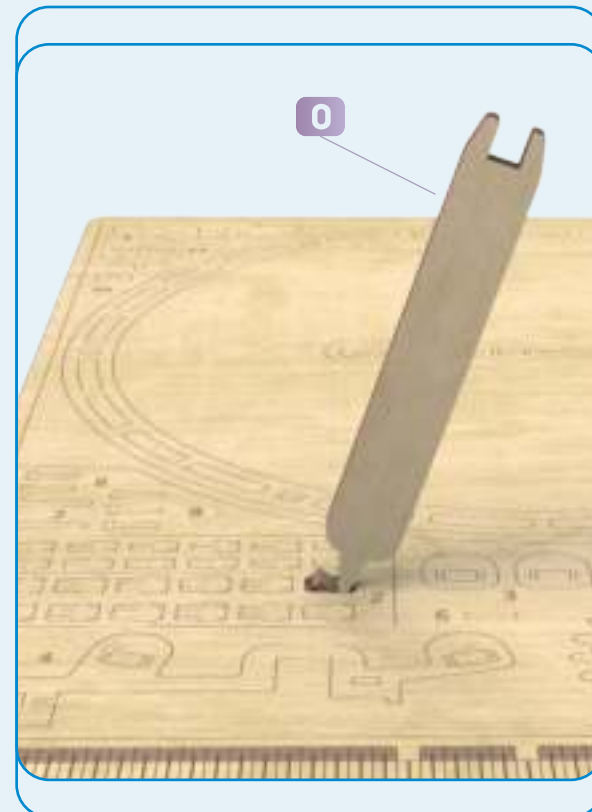

ENG Auxiliary tool for assembling or measuring distances. **UKR** Допоміжний інструмент для збірки або вимірювання відстаней. **DEU** Hilfswerkzeug zum Montieren oder Messen von Abständen. **FRA** Outil auxiliaire pour assembler ou mesurer des distances. **POL** Narzędzie pomocnicze do montażu lub pomiaru odległości. **SPA** Herramienta auxiliar para ensamblar o medir distancias. **ITA** Strumento ausiliario per l'assemblaggio o la misurazione delle distanze.



ENG Symbolic notations. **UKR** Умовні позначення. **DEU** Erläuterungen. **FRA** Légende. **POL** Notacje symboliczne. **SPA** Notaciones simbólicas. **ITA** Notazioni simboliche.



ENG Cut off a toothpick. **UKR** Відрізати зубочистку. **DEU** Schneiden Sie einen Zahnstocher ab. **FRA** Couper la cure-dent. **POL** Odetni wykałaczkę. **SPA** Cortar un palillo de dientes. **ITA** Tagliare lo stecchino.



ENG Break off from both sides. **UKR** Обламати з двох сторін. **DEU** Brechen Sie einen Zahnstocher auf beiden Seiten ab. **FRA** Casser un cure-dent des deux côtés. **POL** Oblomaj wykałaczkę po obu stronach. **SPA** Romper un palillo de dientes en ambos lados. **ITA** Rompere uno stecchino su entrambi i lati.

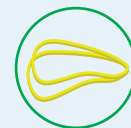

ENG It is necessary to twist the rubber band twice. **UKR** Необхідно скрутити резинку вдвічі. **DEU** Man muss das Gummiband zweifach drehen. **FRA** Il faut torde la gomme élastique en deux. **POL** Należy skrócić gumę o połowę. **SPA** Es necesario torcer la goma dos veces. **ITA** E' necessario torcere la gomma in due.



ENG The part must rotate freely. **UKR** Деталь повинна вільно обертатися. **DEU** Das detail muss sich frei drehen. **FRA** L'élément doit tourner librement. **POL** Część powinna swobodnie obracać się. **SPA** La pieza debe girar libremente. **ITA** Il dettaglio deve ruotare liberamente.



ENG Remove burrs. **UKR** Видалити задирки. **DEU** Niednägel entfernen. **FRA** Enlever les bavures. **POL** Usuń zadziory. **SPA** Quitar rebabas. **ITA** Eliminare le bave.

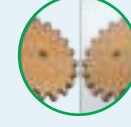

ENG Assembly in mirror reflection. **UKR** Збірка в дзеркальному відображенні. **DEU** Montage in spiegelreflexion. **FRA** Assemblage en réflexion spéculaire. **POL** Montaż w odbiciu lustrzanym. **SPA** Montaje en reflexión especular. **ITA** Assemblaggio in riflessione speculare.



ENG Note! **UKR** Звернути увагу! **DEU** Aufgepasst! **FRA** Faites attention! **POL** Uwaga! **SPA** ¡Presta atención! **ITA** Presta attenzione!



ENG Caution, fragile detail! **UKR** Обережно, крихка деталь! **DEU** Vorsicht, zerbrechliches Detail! **FRA** Attention, détail fragile! **POL** Uwaga, delikatny szczegół! **SPA** ¡Atención, frágiles detalles! **ITA** Attenzione, dettaglio fragile!



ENG Lubricate with paraffin. **UKR** Змастити парафіном. **DEU** Mit dem Paraffin schmieren. **FRA** Lubrifier à la paraffine. **POL** Nasmaruj parafiną. **SPA** Lubricar con parafina. **ITA** Lubrificare con paraffina.



ENG Assembly is completed. **UKR** Збірка закінчена. **DEU** Montage abgeschlossen. **FRA** Assemblée terminée. **POL** Montaż zakończony. **SPA** Ensamblaje completada. **ITA** L'assemblaggio è finito.



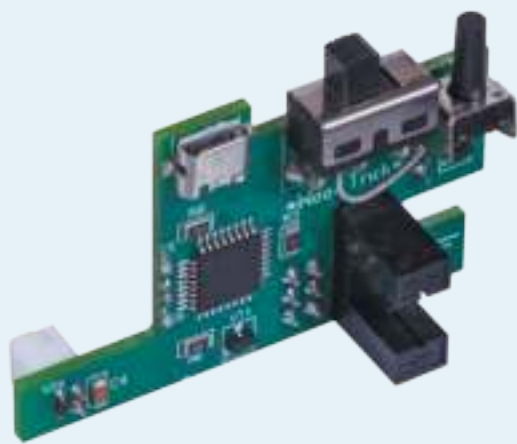

A



B

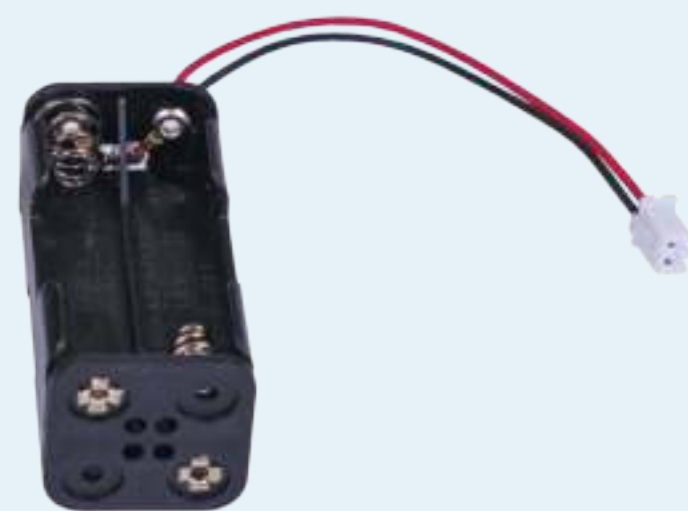

C

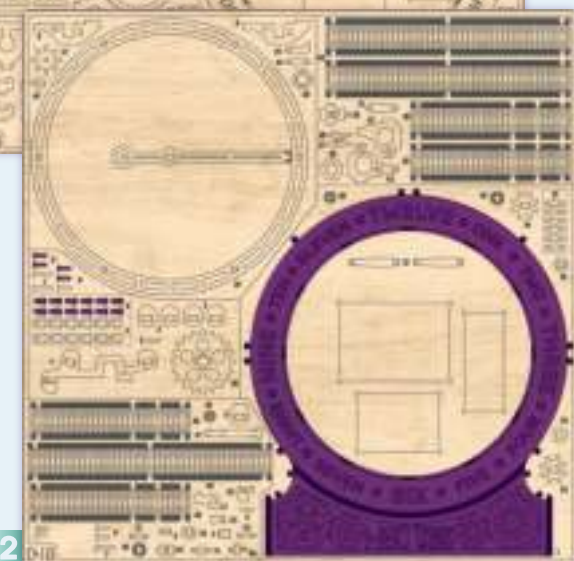
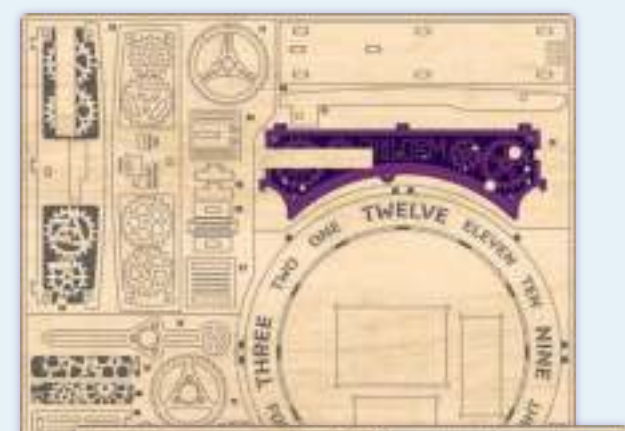
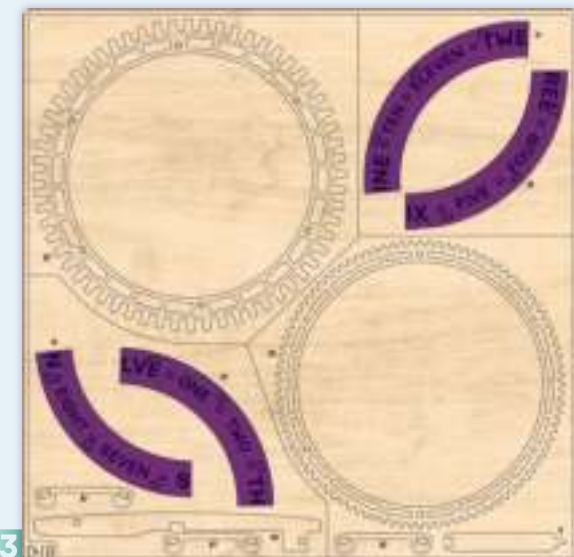
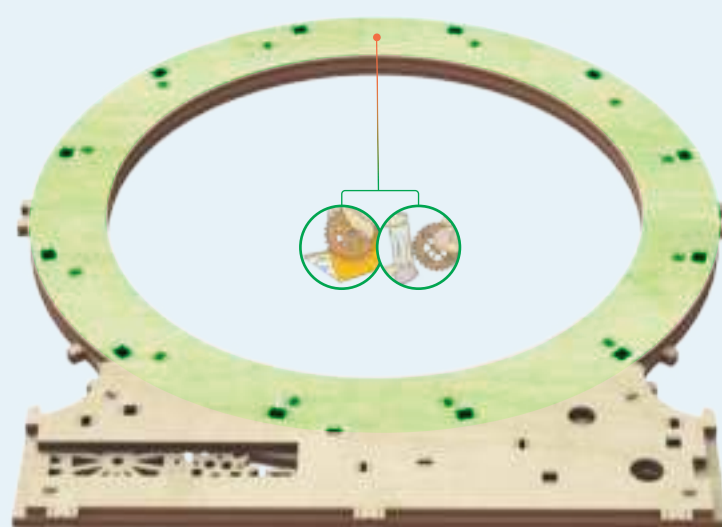
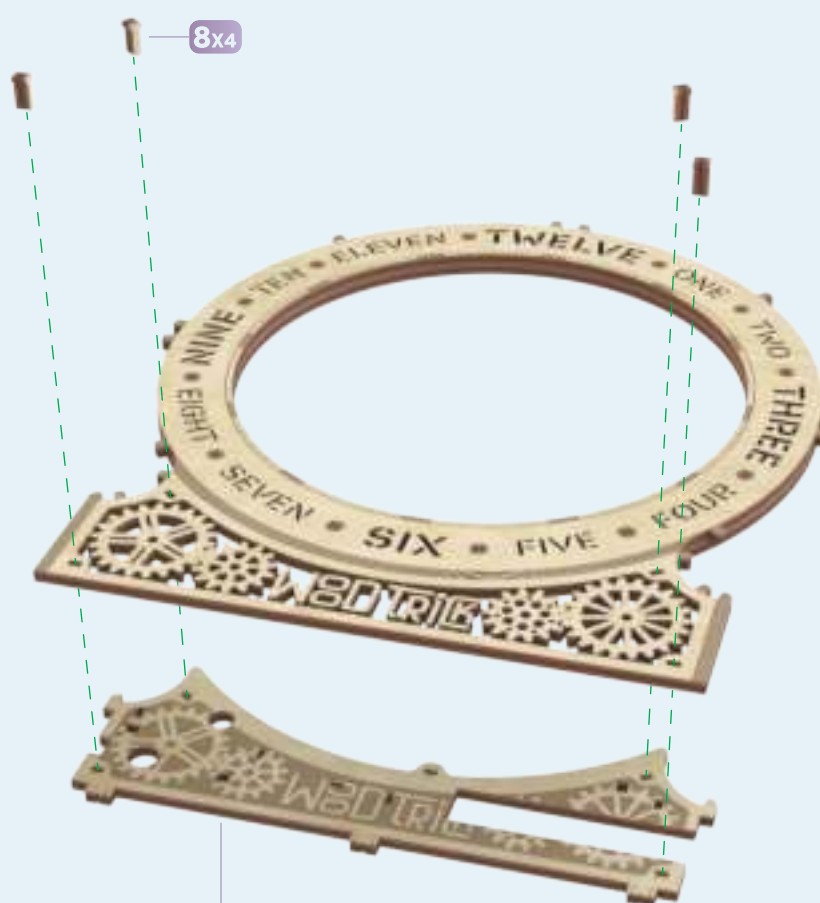
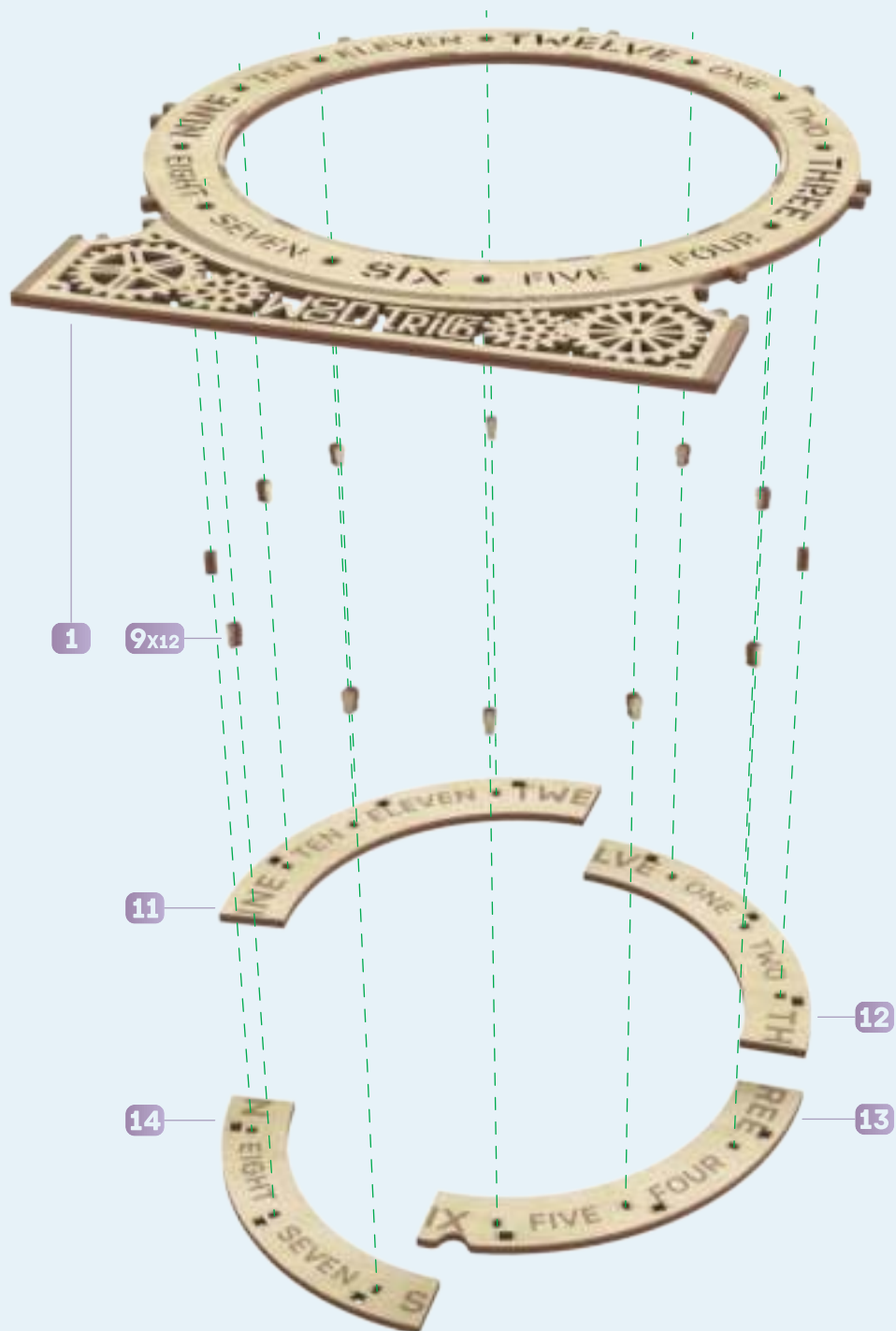

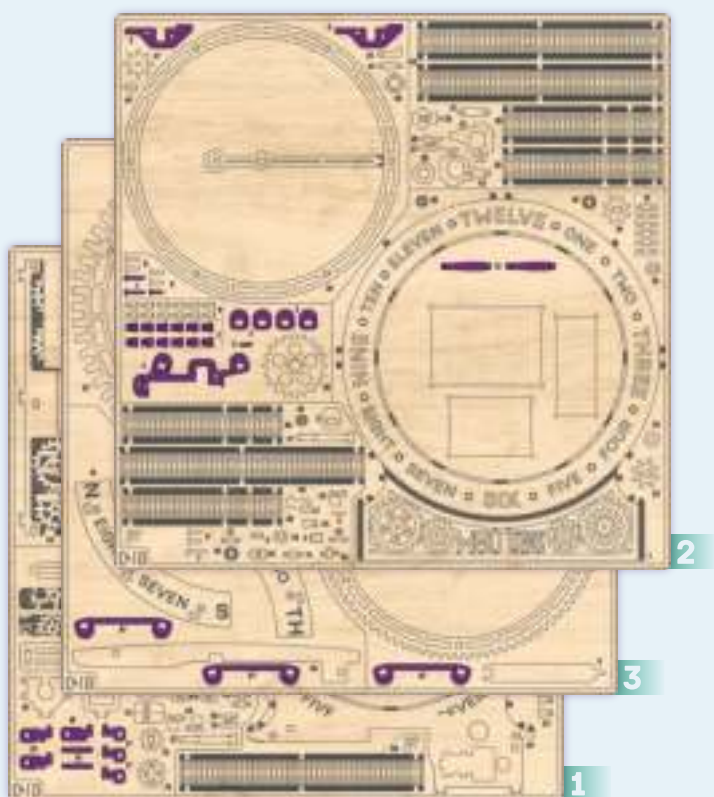
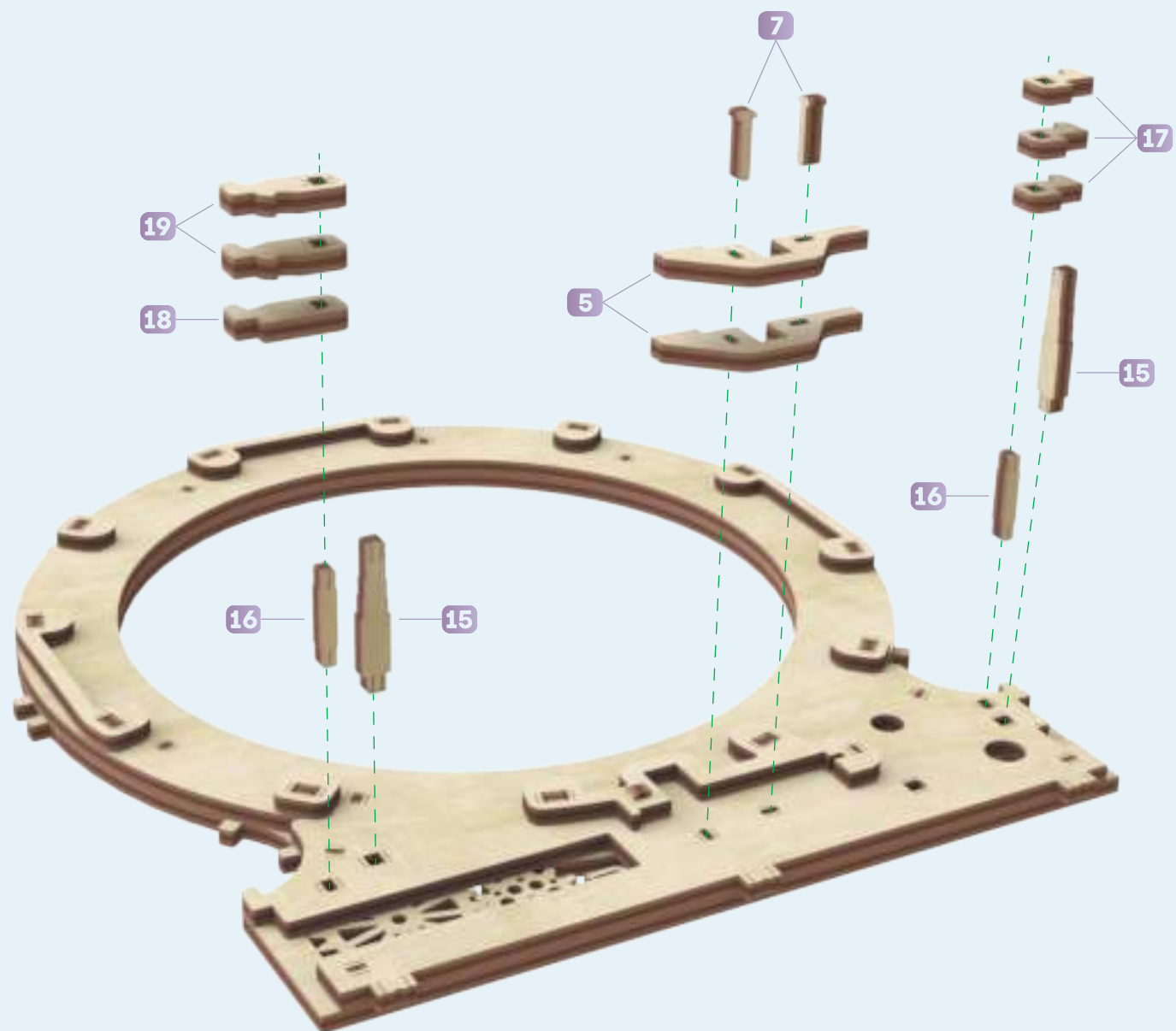
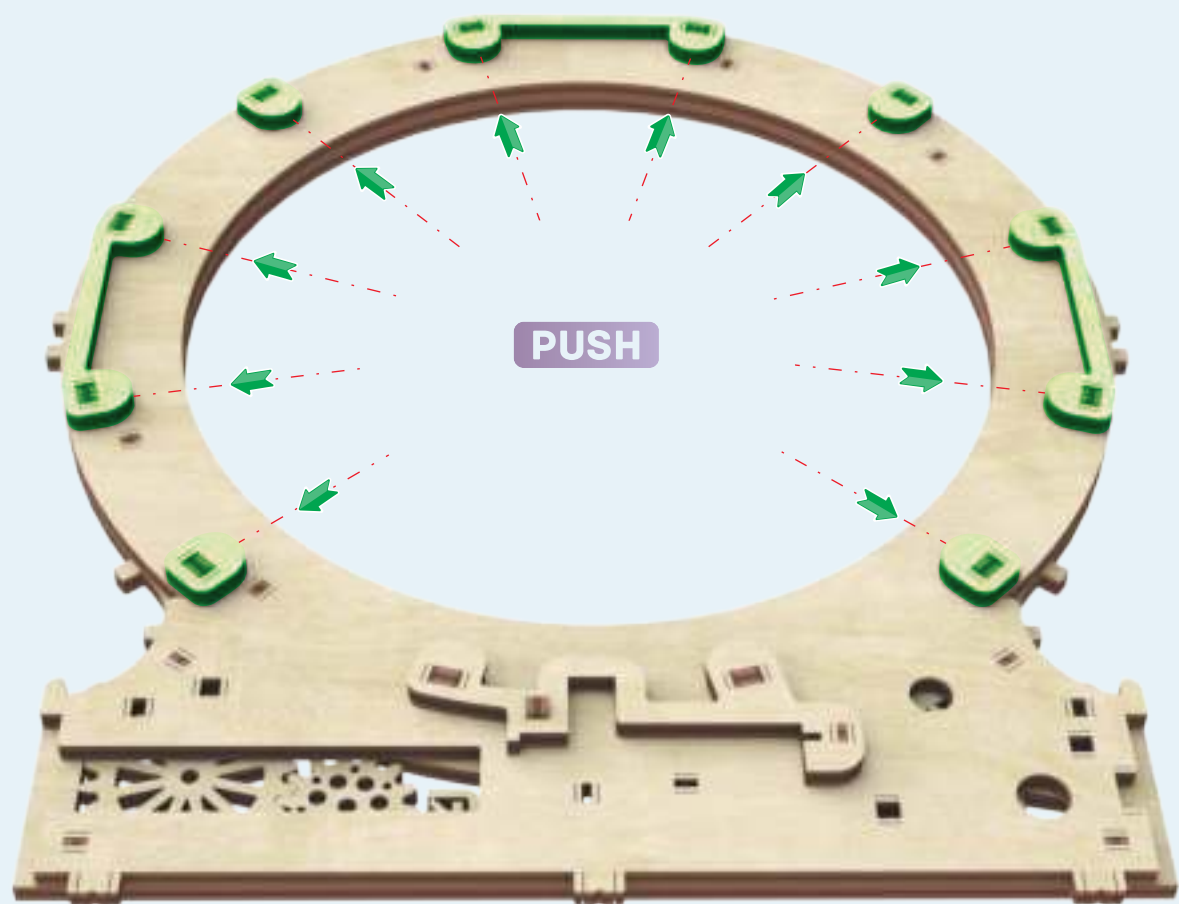
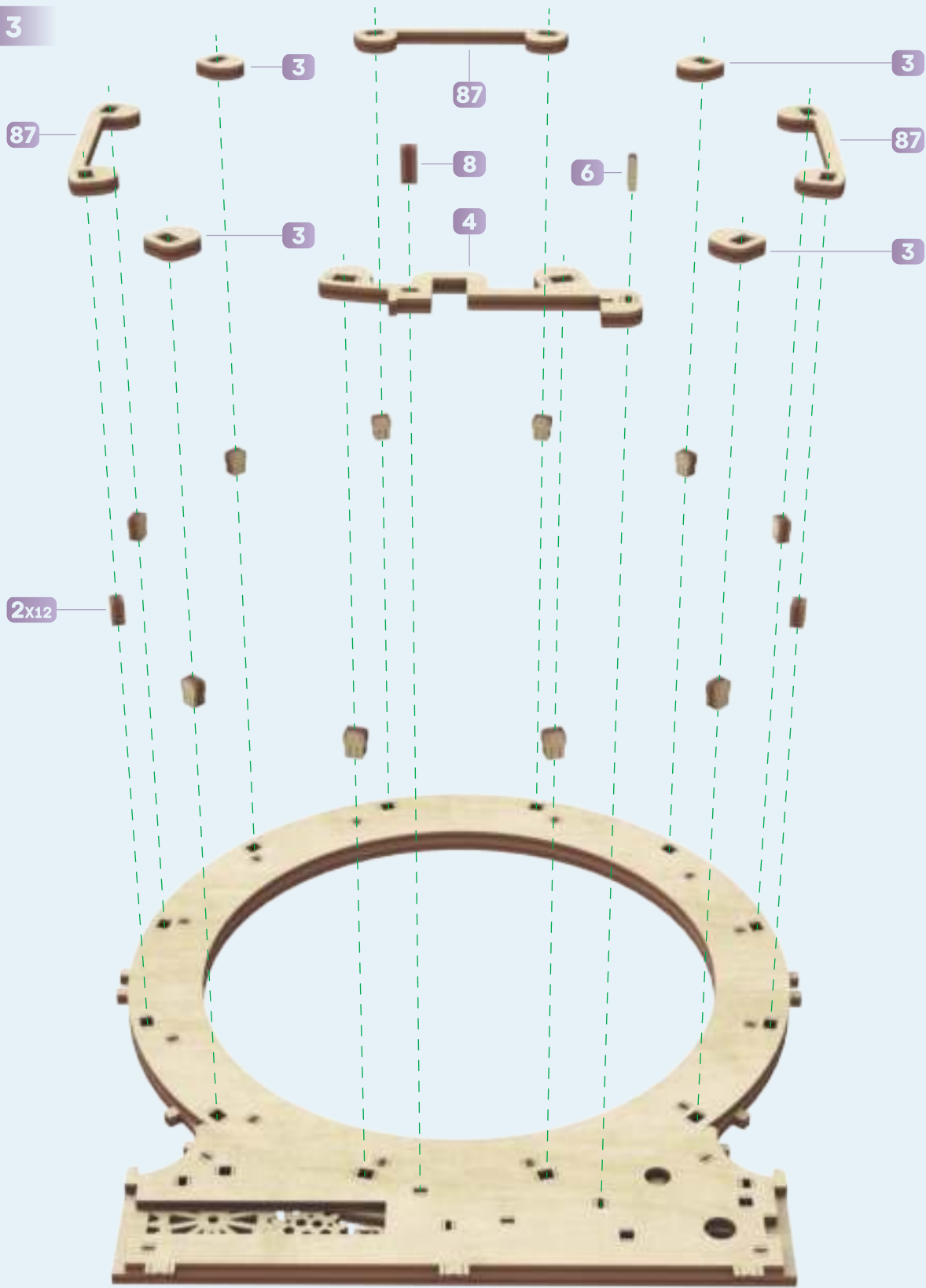

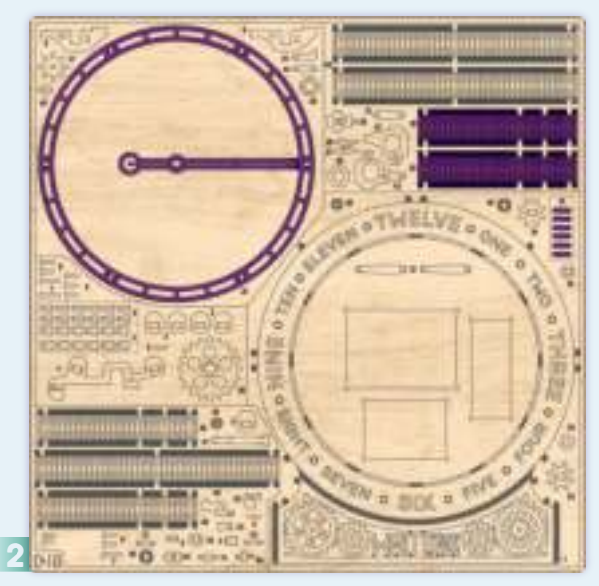
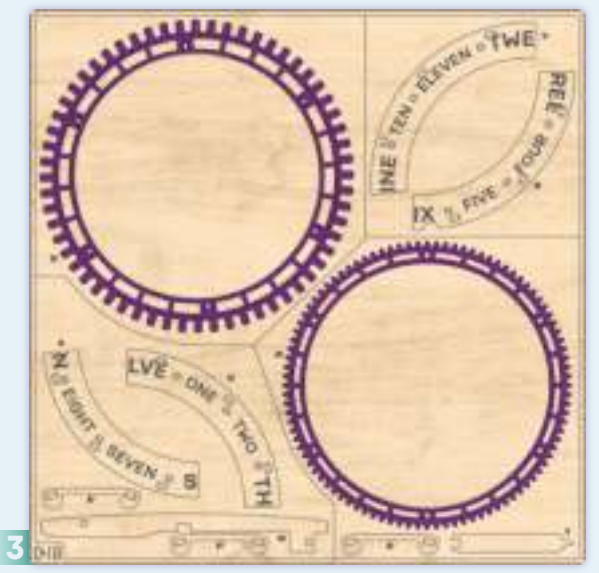
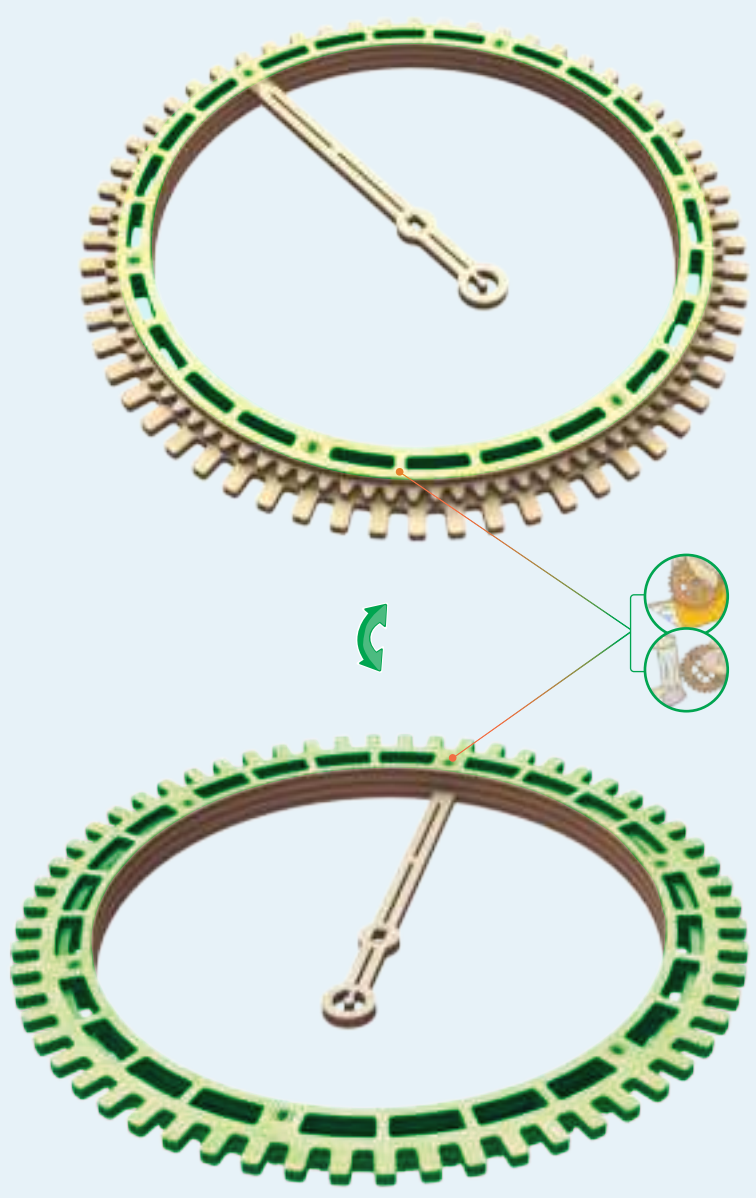

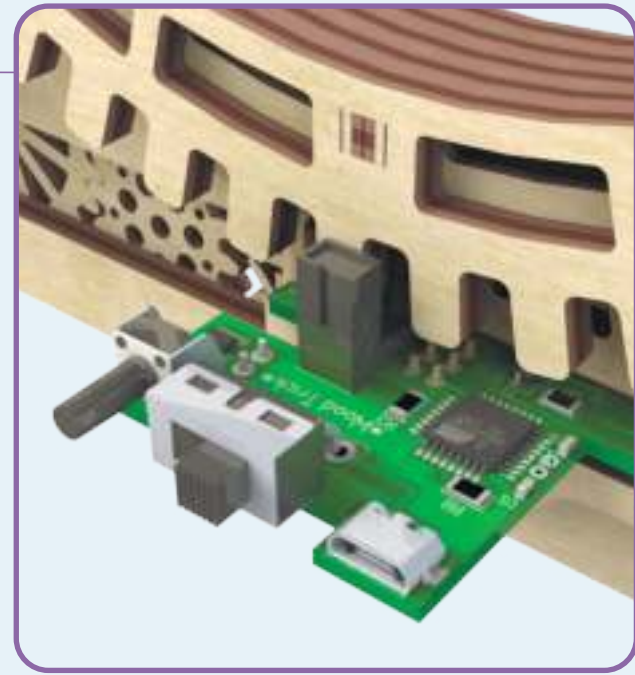
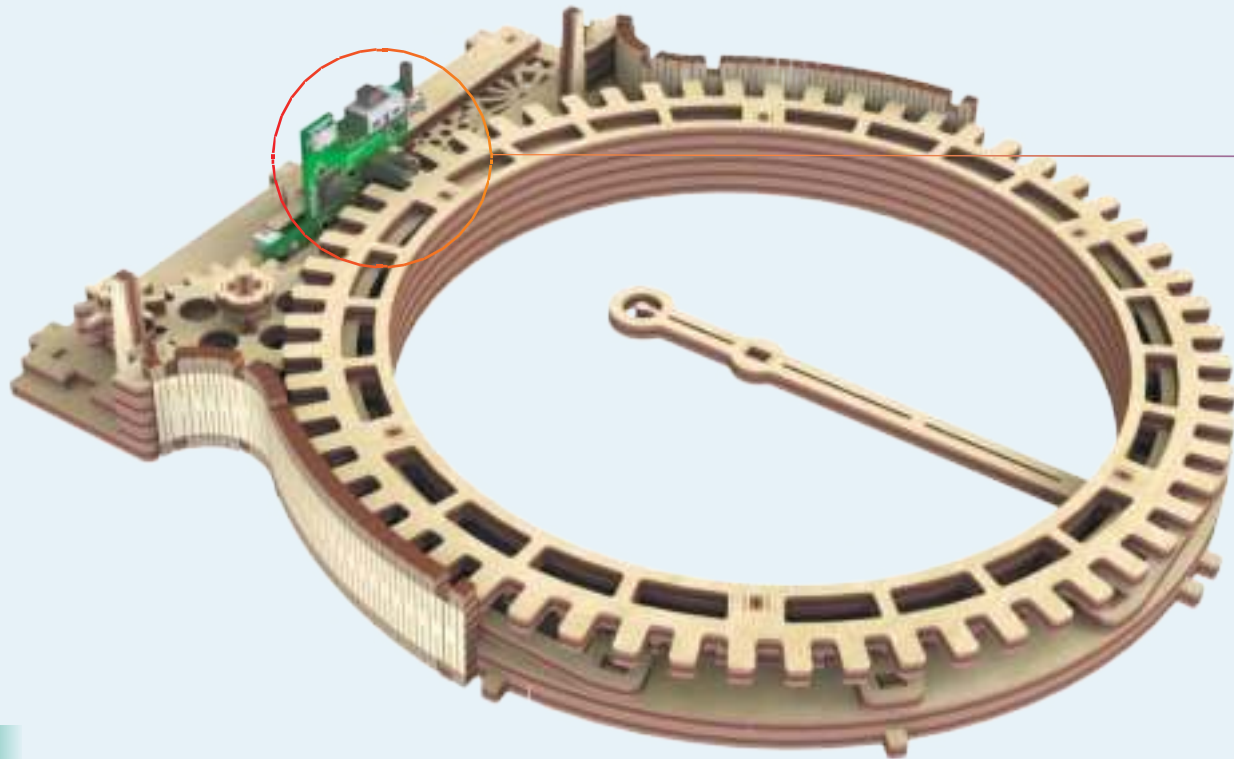
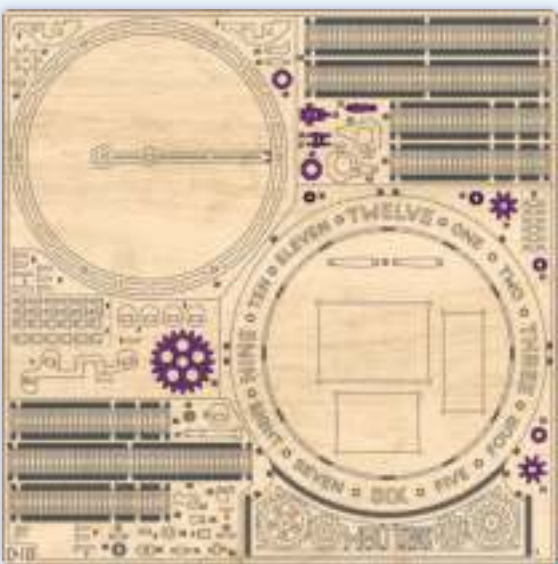
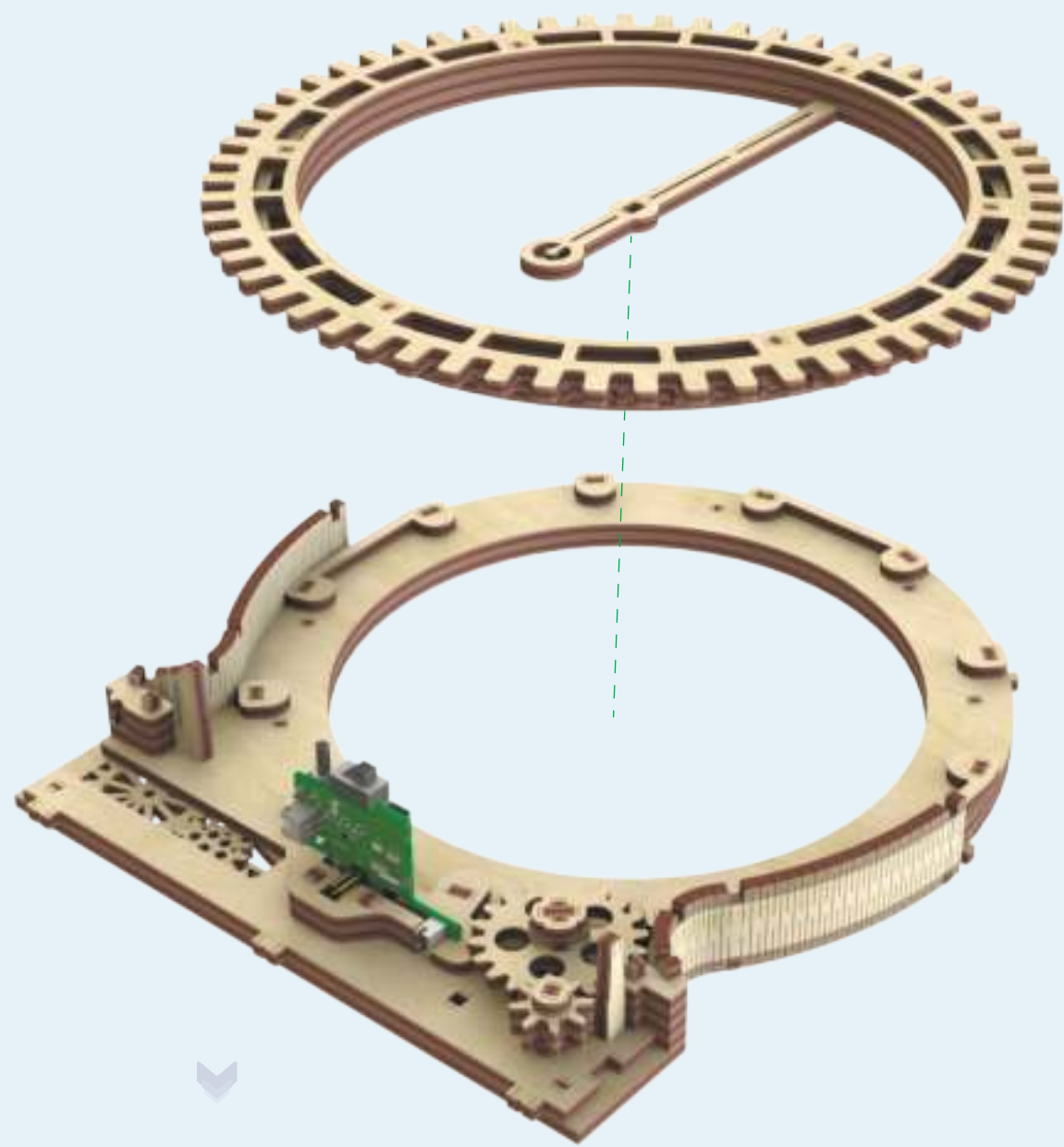
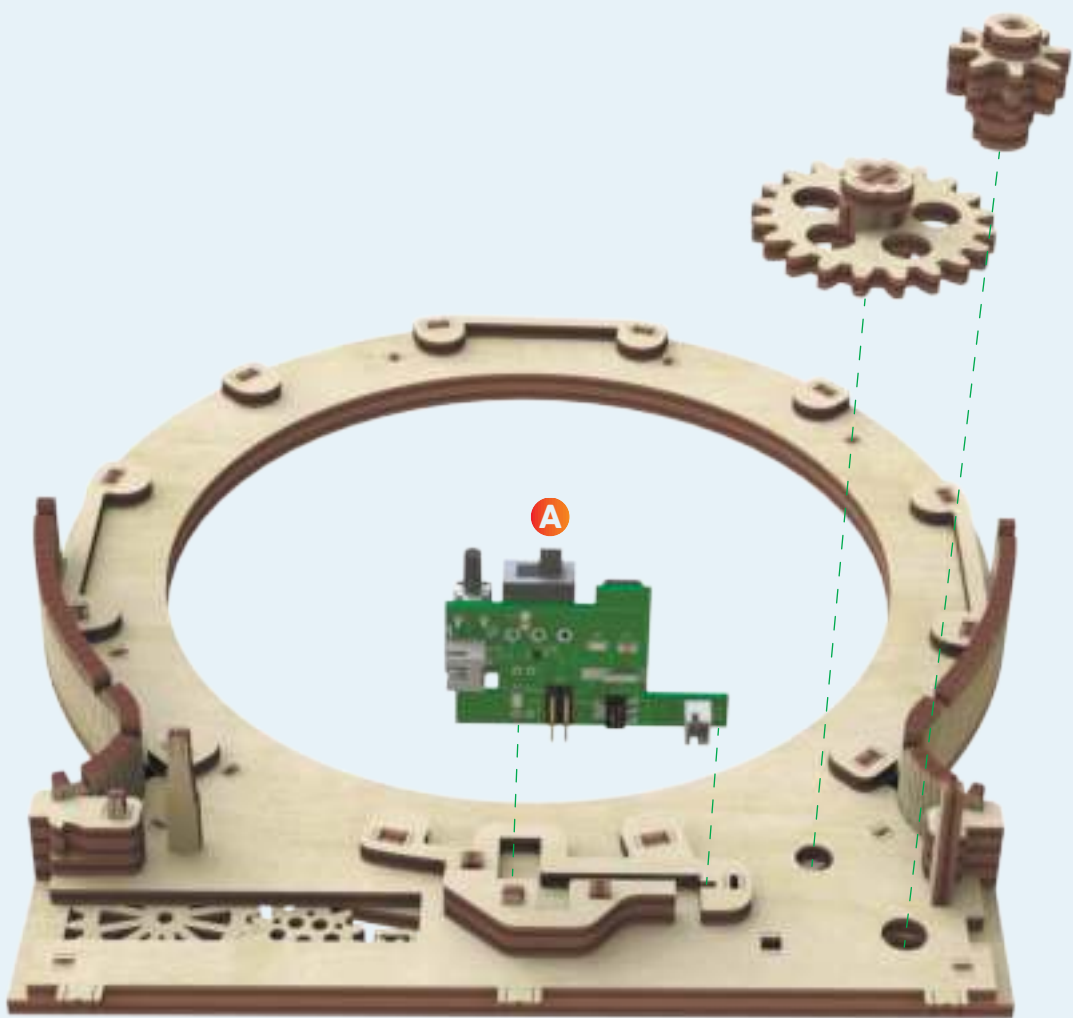
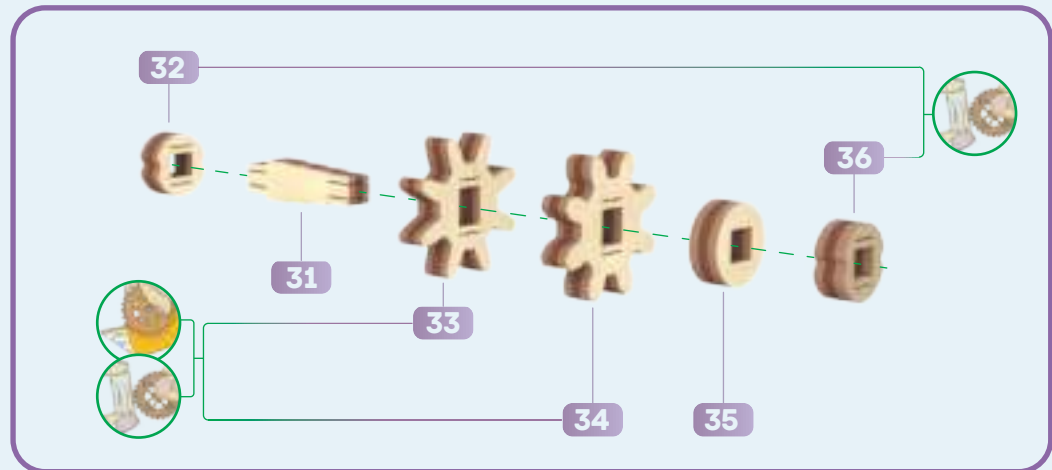
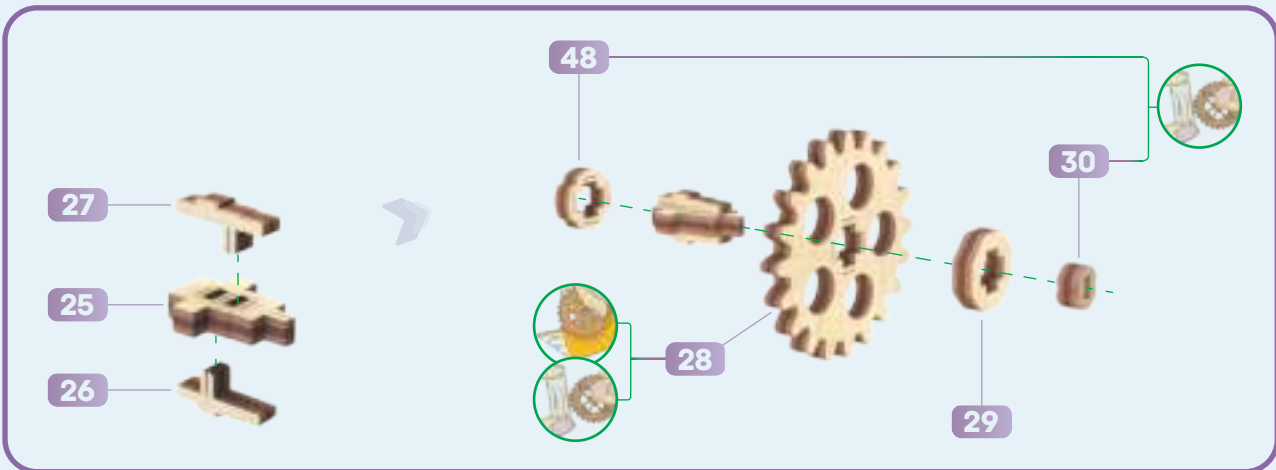

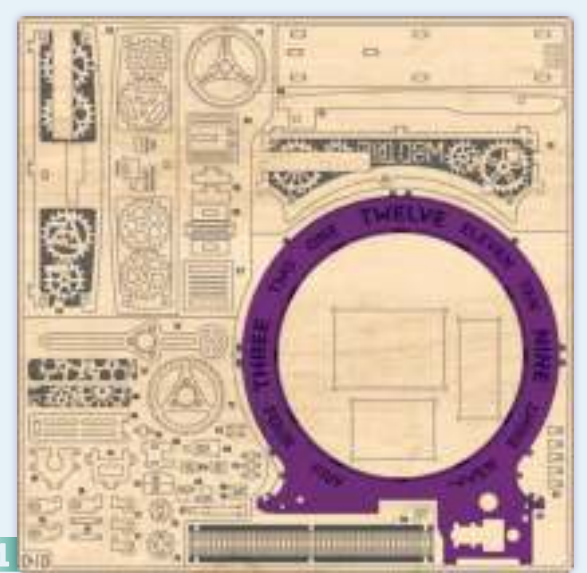
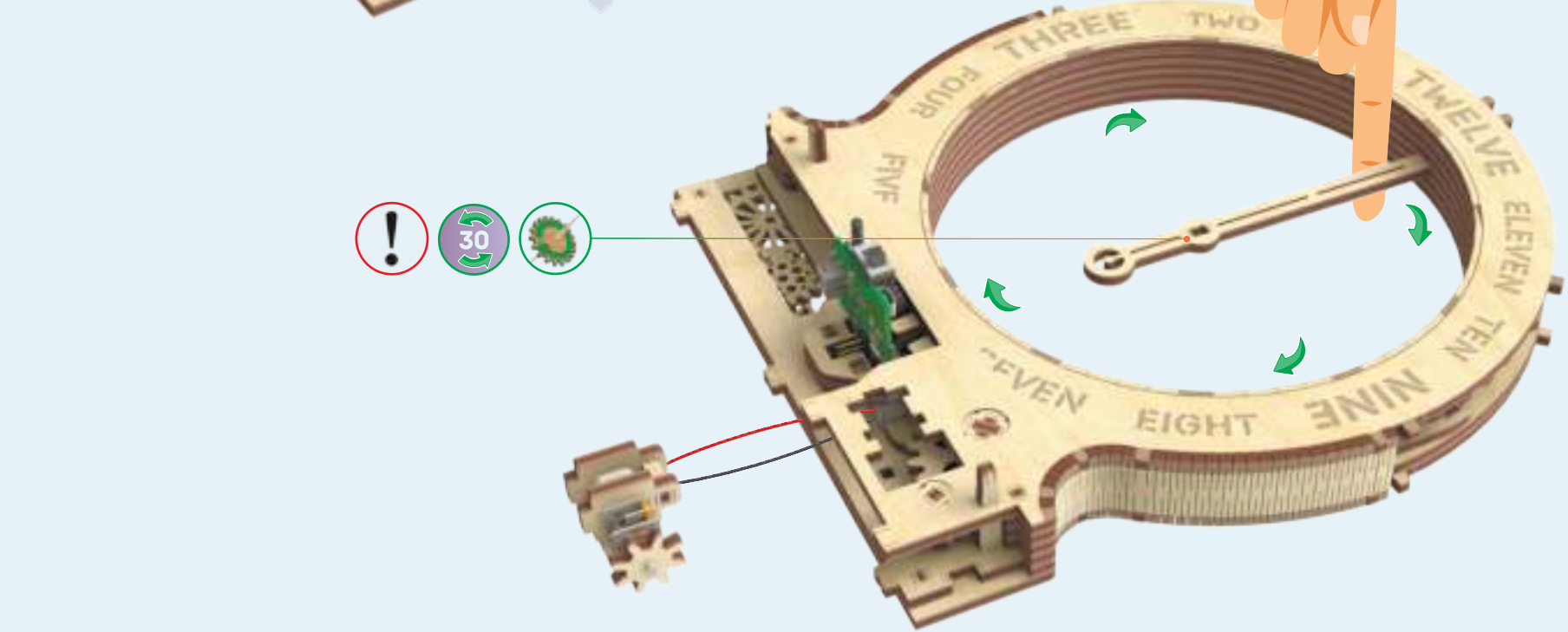
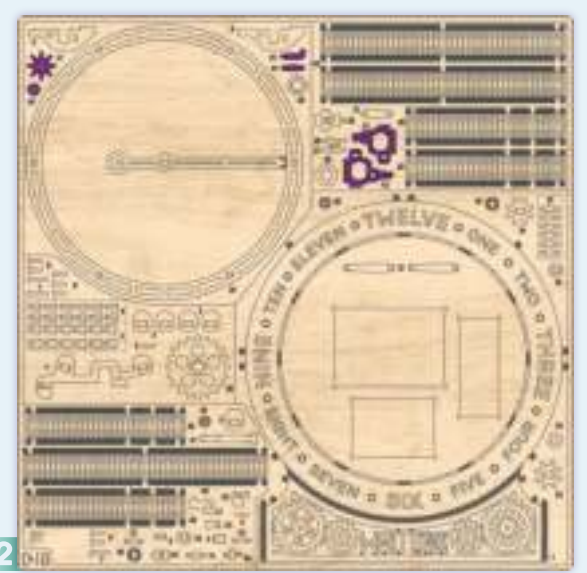
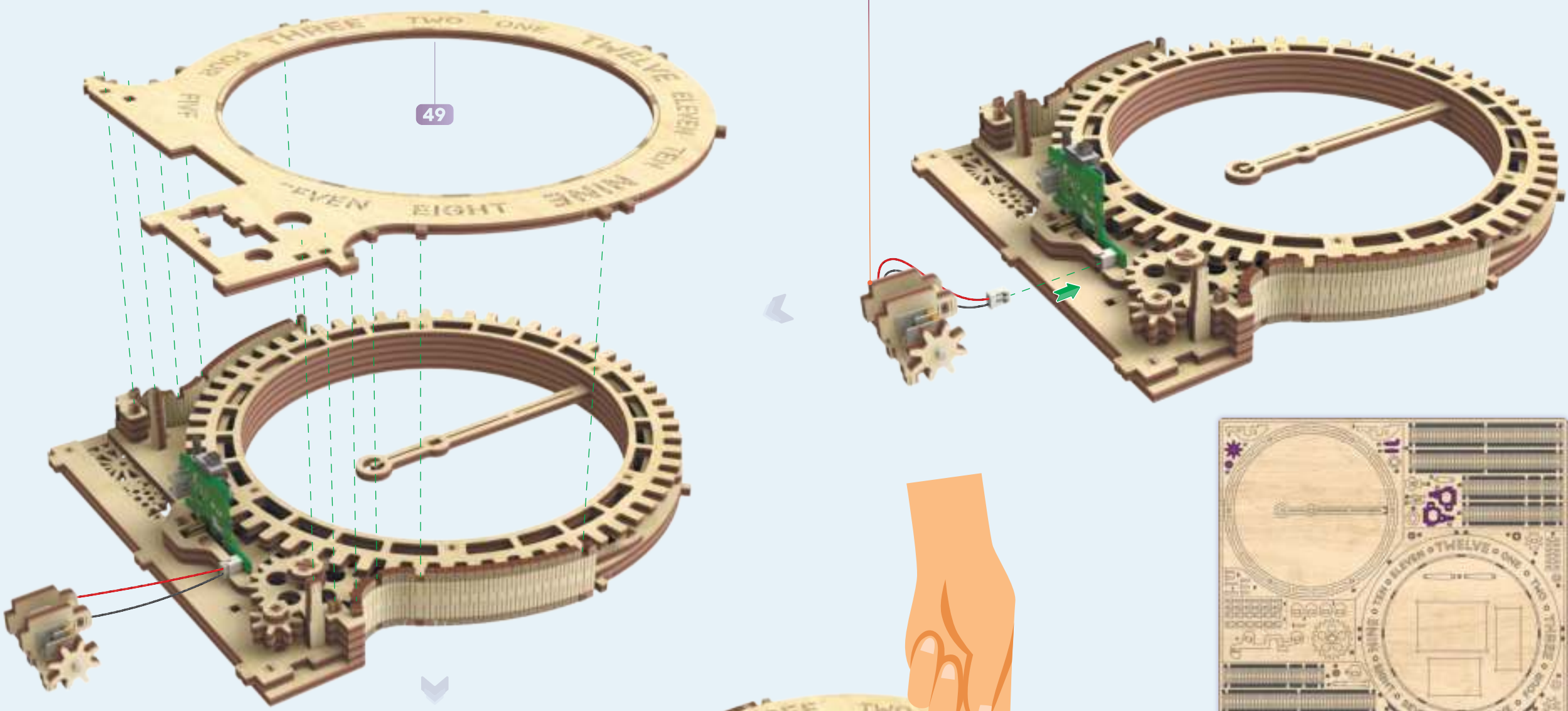
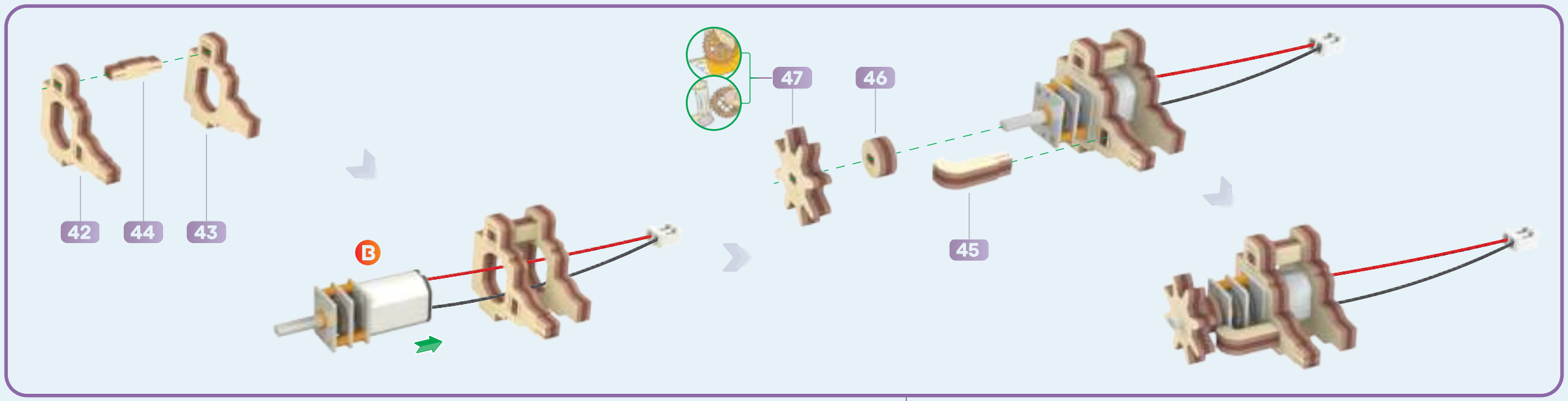

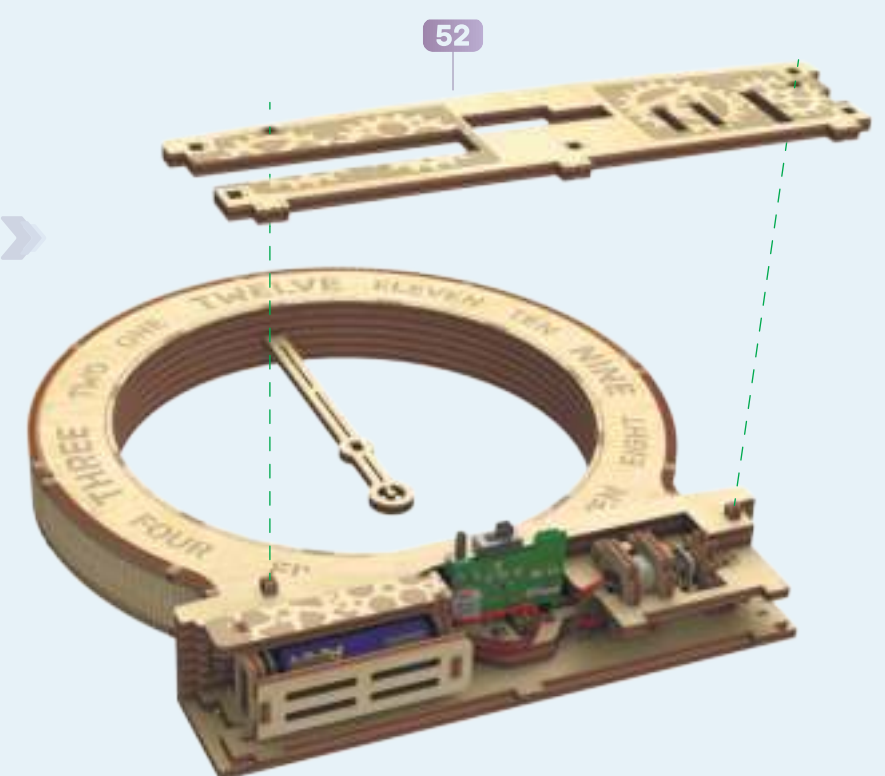
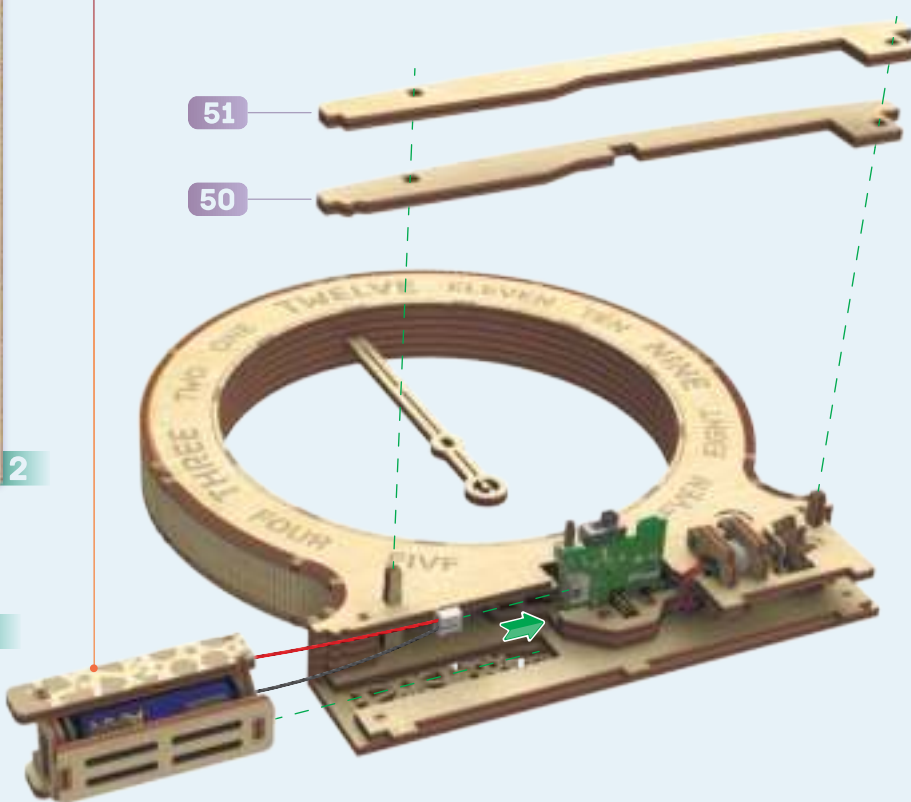
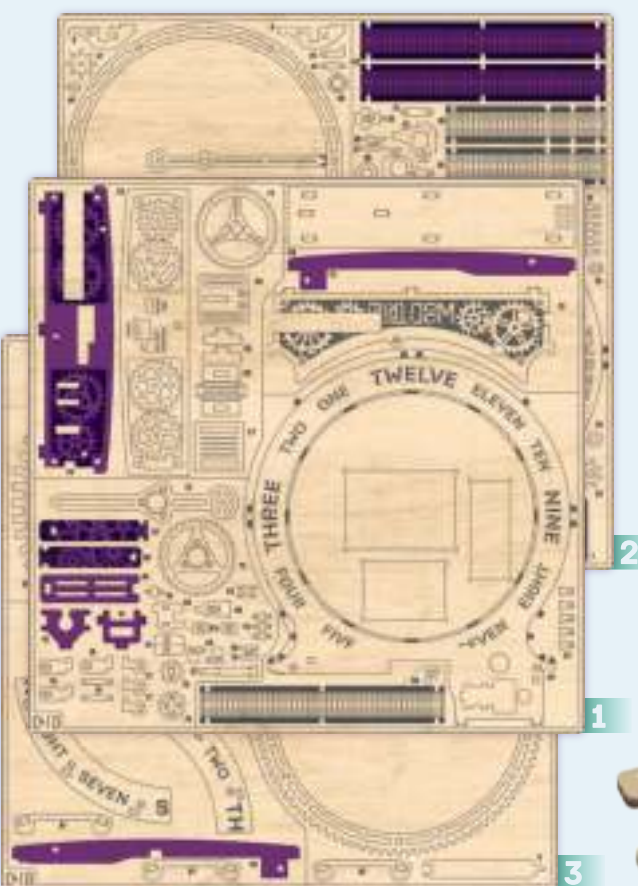
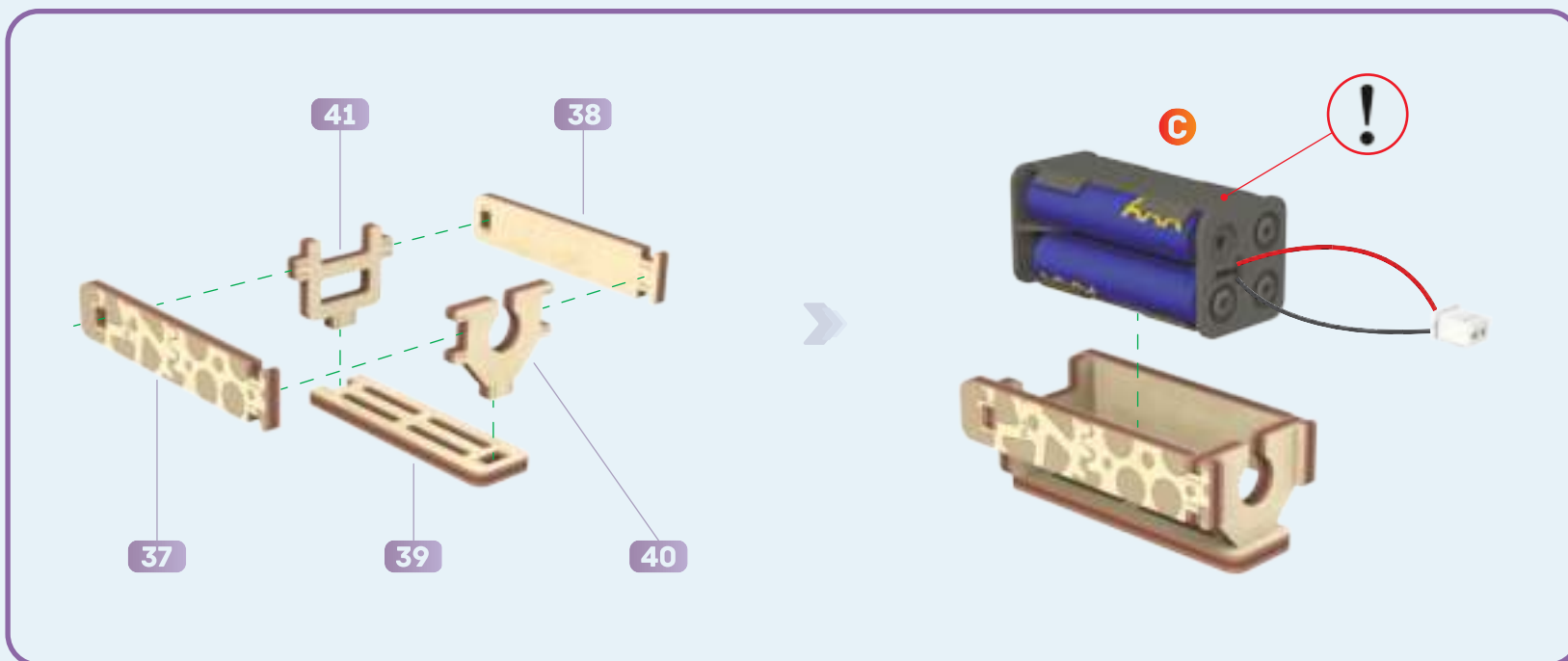
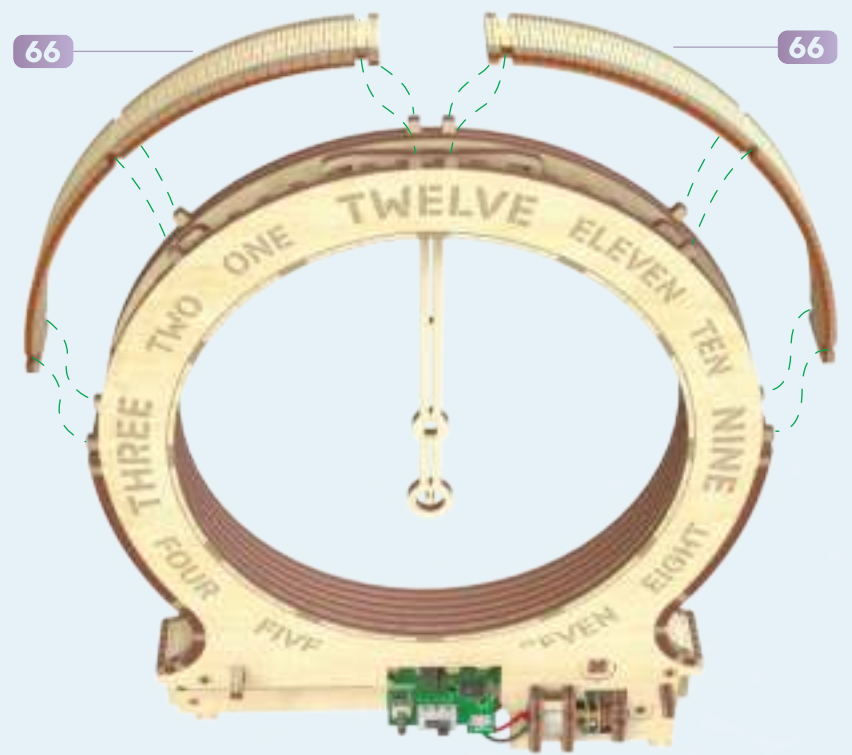
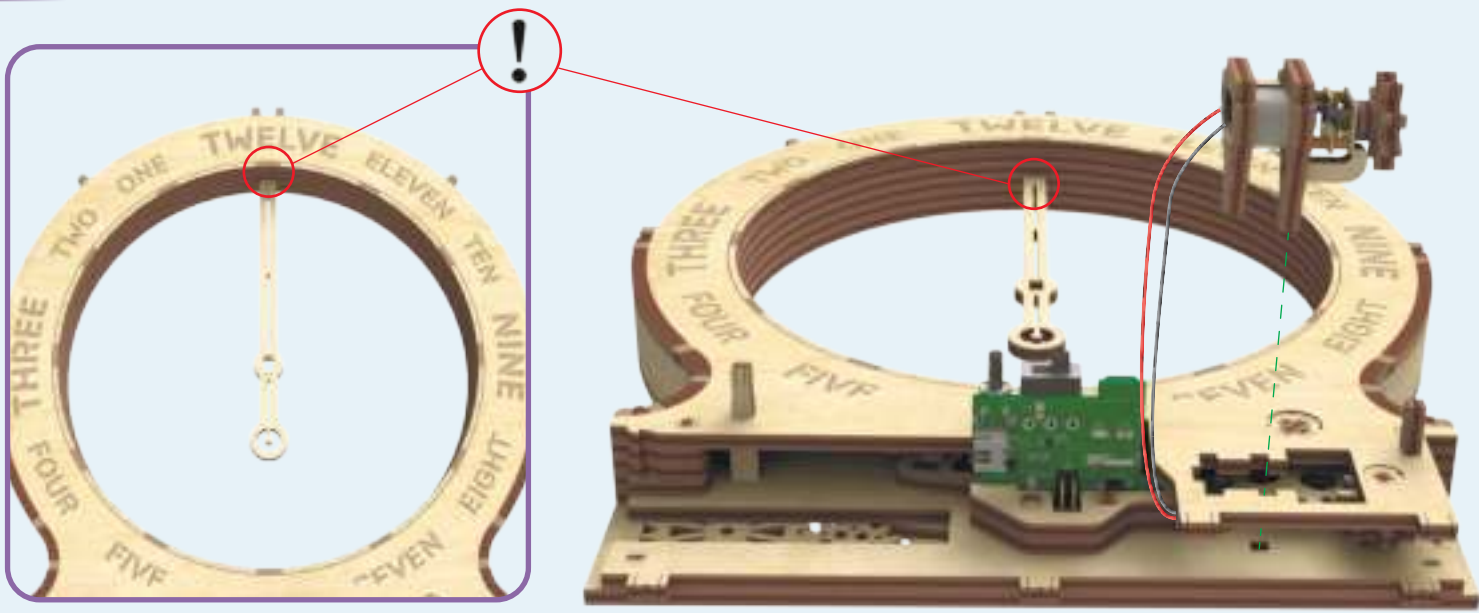

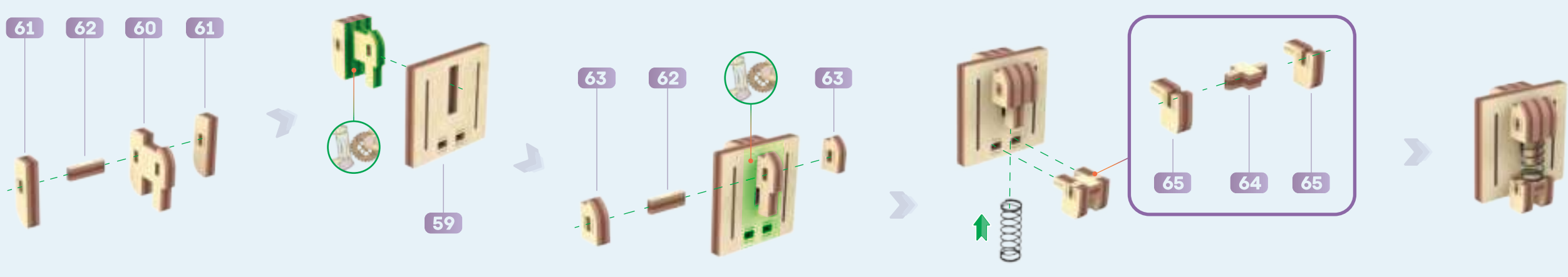
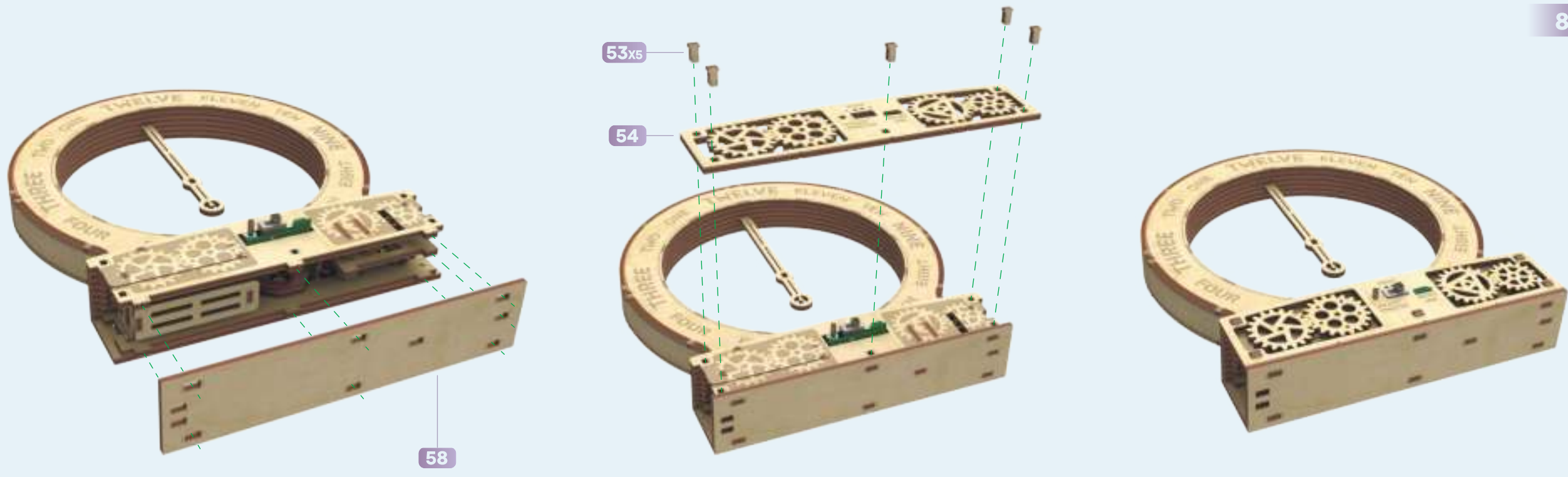

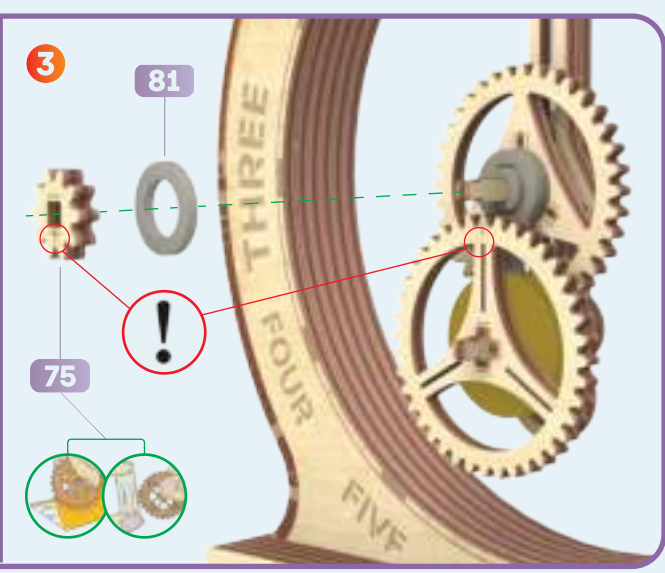
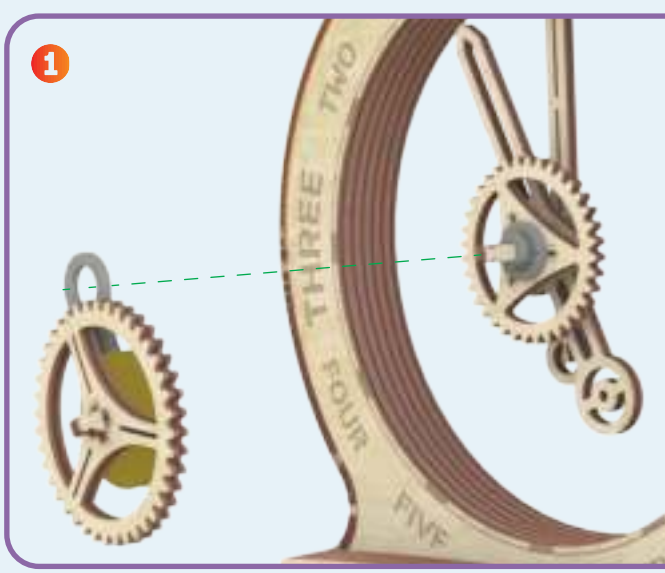
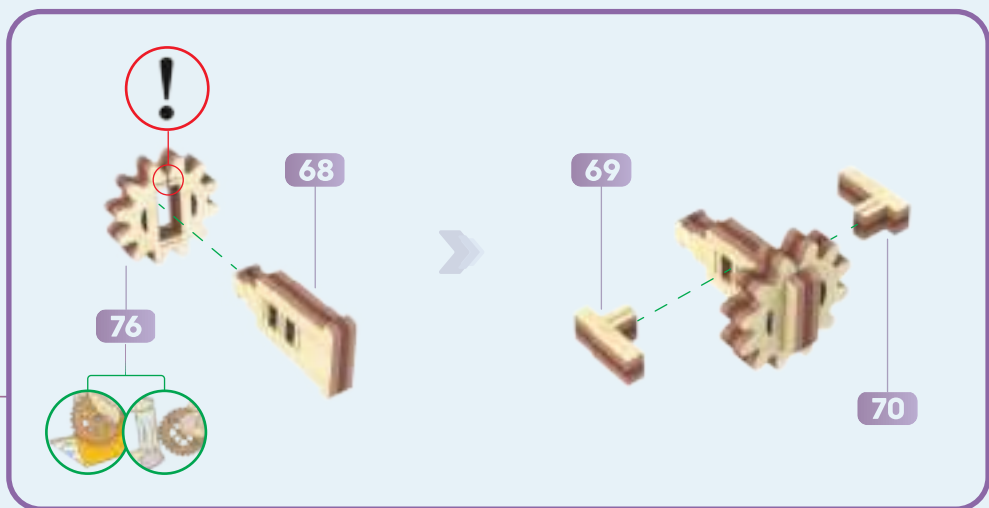
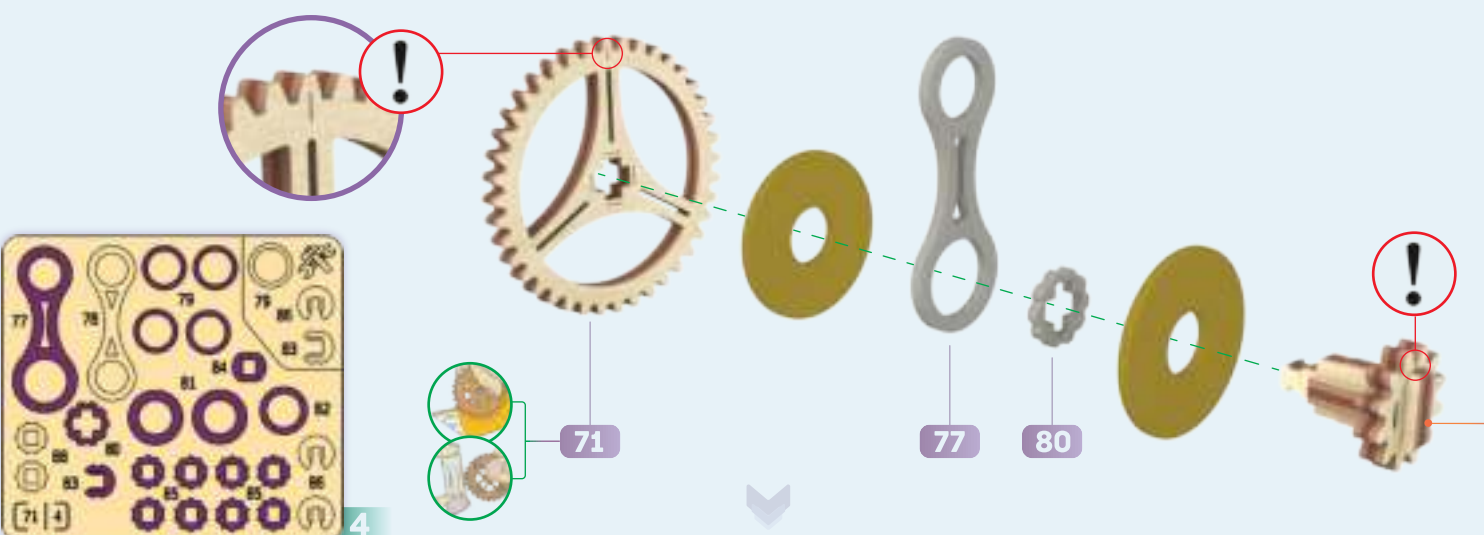
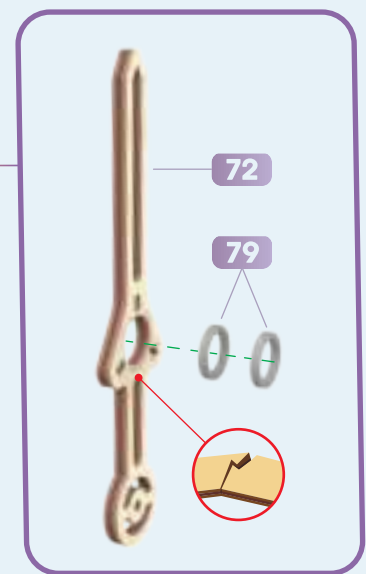
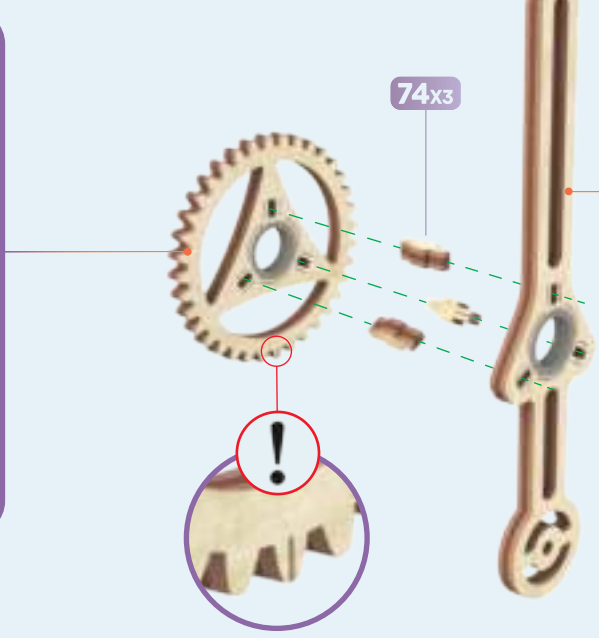
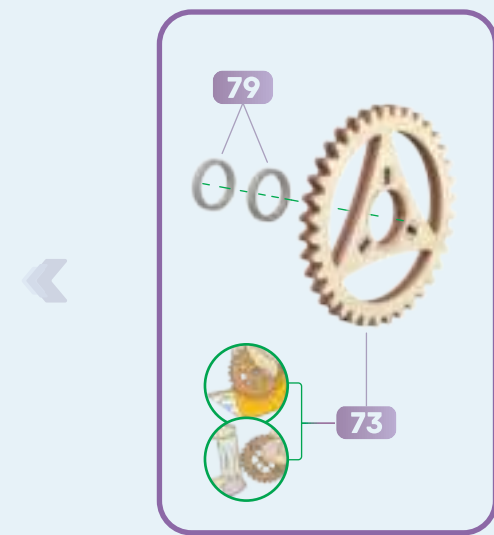
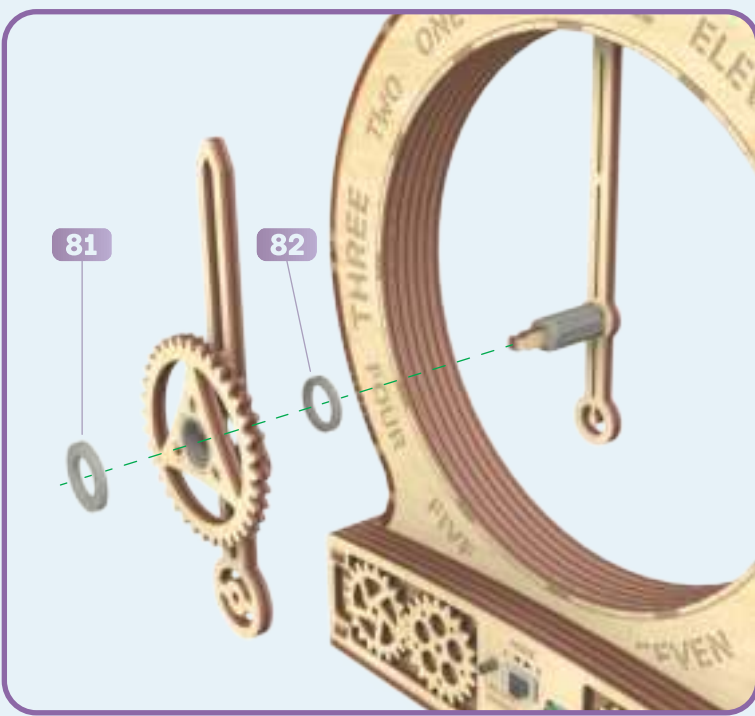
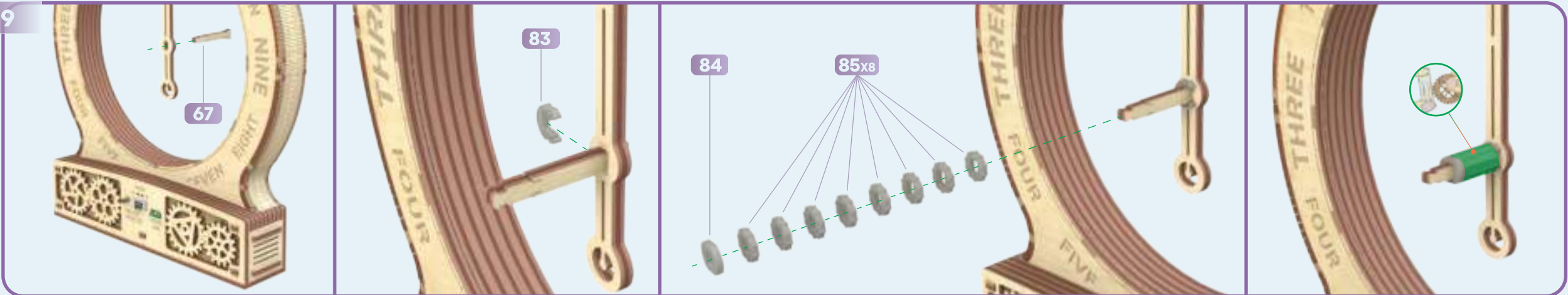

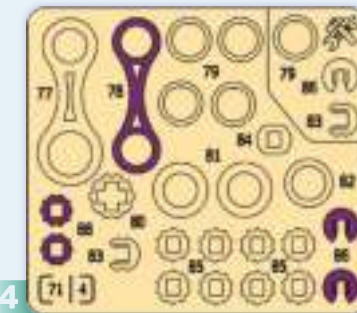
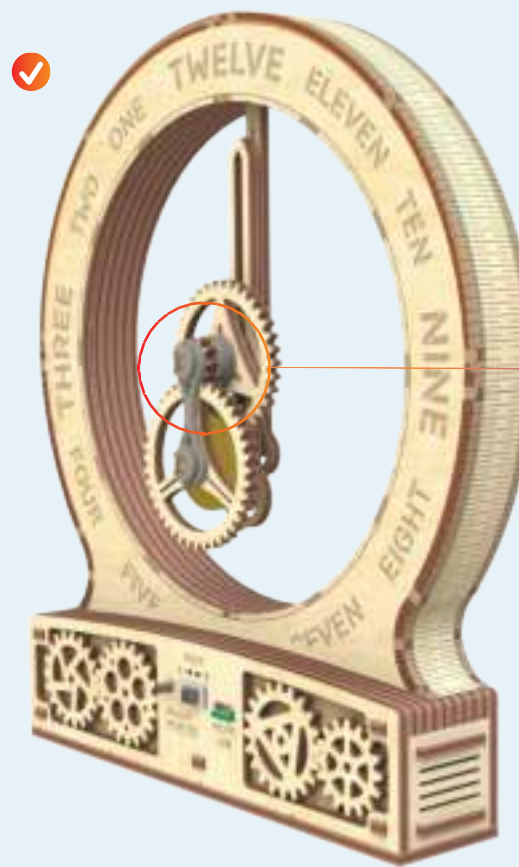
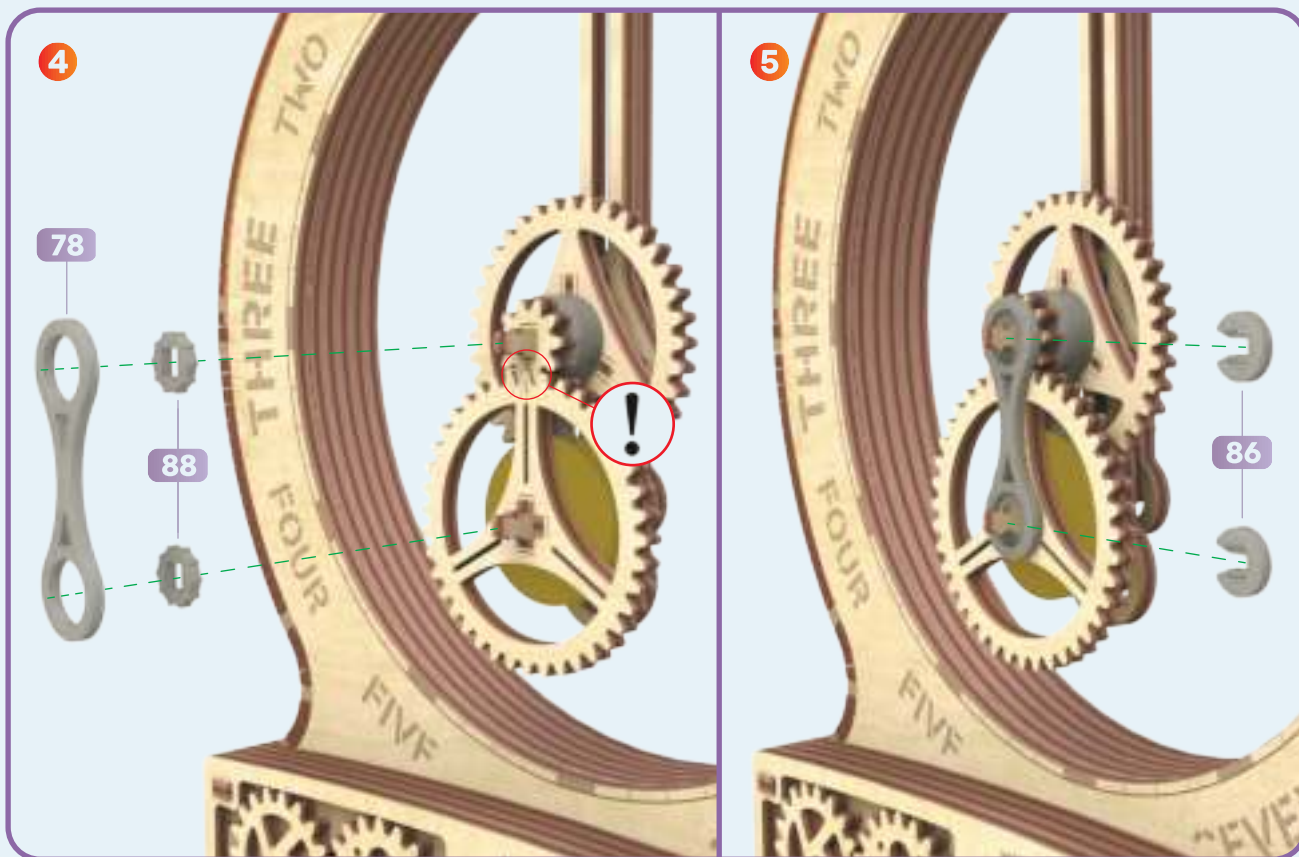

EN

Operating modes setting:

Slide the MODE switch to the A position for battery power.

Slide the MODE switch to the B position for micro-USB power.

Disconnect the micro-USB cable and slide the MODE switch to the B position to turn off the clock.

Minute hand setting:

The minute hand can be set only in the clockwise direction. To change the minute hand position, press and hold the ADJUST MINUTES button until the hand reaches the desired position.

Hour hand setting:

To change the hour hand one hour back, swing it once around its central axis in the clockwise direction.

To change the hour hand one hour ahead, swing it once around its central axis in the counterclockwise direction.

ES

Ajuste de los modos de funcionamiento:

Desliza el pulsador MODE a la posición A en caso de alimentación por batería.

Desliza el pulsador MODE a la posición B en caso de alimentación por el cable micro-USB.

Desconecta el cable micro-USB y desliza el pulsador MODE a la posición B para apagar el reloj.

Ajuste de la manecilla minuterá:

La manecilla minuterá sólo se ajusta en el sentido horario. Para cambiar la posición de la manecilla minuterá, mantén pulsado el botón ADJUST MINUTES hasta que la manecilla alcance la posición deseada.

Ajuste de la manecilla horaria:

Para cambiar la manecilla horaria una hora hacia atrás, muévela una vez alrededor de su eje central en el sentido horario.

Para cambiar la manecilla horaria una hora hacia adelante, muévela una vez alrededor de su eje central en el sentido antihorario.

DE

Einstellen der Betriebsarten:

Für Batteriebetrieb - schieben Sie den "MODE"-Schalter in die Position "A".

Für die Stromversorgung über ein Micro-USB-Kabel - schieben Sie den "MODE"-Schalter in die Position "B".

Um die Uhr auszuschalten, ziehen Sie das Micro-USB-Kabel ab und schieben Sie den "MODE"-Schalter in die Position "B".

Einstellen des Minutenzeigers:

Der Minutenzeiger wird nur in der Laufrichtung der Uhr eingestellt. Um die Position des Minutenzeigers zu ändern, halten Sie die Taste "ADJUST MINUTES" gedrückt, bis der Zeiger die gewünschte Position einnimmt.

Einstellen des Stundenzeigers:

Um die Position des Stundenzeigers 1 Stunde zurück zu ändern, drehen Sie ihn im Uhrzeigersinn um die Mittelachse um 1 Umdrehung in Laufrichtung der Uhr.

Um die Position des Stundenzeigers 1 Stunde vor zu ändern, drehen Sie ihn gegen den Uhrzeigersinn um die Mittelachse um 1 Umdrehung in Laufrichtung der Uhr.

PL

Ustawienie trybów działania:

Dla zasilaniaz baterii - przesuń przelącznik "MODE" do pozycji "A".

Dla zasilania z kabla micro-USB - przesuń przelącznik "MODE" do pozycji "B".

Aby wyłączyć zegar - odłącz kabel micro-USB i przesuń przelącznik "MODE" do pozycji "B".

Ustawienie wskazówki minutowej:

Wskazówka minutowa może być regulowana tylko w kierunku zegara. Aby zmienić pozycję wskazówki minutowej - naciśnij i przytrzymaj przycisk "ADJUST MINUTES", aż wskazówka osiągnie pożądaną pozycję.

Ustawienie wskazówki godzinowej:

Aby zmienić położenie wskazówki godzinowej do tyłu o 1 godzinę, należy obrócić ją wokół centralnej osi o 1 obrót w kierunku zegara.

Aby zmienić położenie wskazówki godzinowej o 1 godzinę do przodu, należy obrócić ją wokół centralnej osi o 1 obrót w kierunku przeciwnym do kierunku zegara.

FR

Réglage des modes de fonctionnement:

Pour l'alimentation par batterie, glissez le commutateur "MODE" en position "A".

Pour l'alimentation par câble micro-USB, glissez le commutateur "MODE" sur la position "B".

Pour éteindre l'horloge - déconnectez le câble micro-USB et glissez le commutateur "MODE" sur la position "B".

Réglage de l'aiguille des minutes:

L'aiguille des minutes est ajustée uniquement au sens de l'horloge. Pour modifier la position de l'aiguille des minutes, appuyez sur le bouton "AJUSTER LES MINUTES" et maintenez-le enfoncé jusqu'à ce que l'aiguille atteigne la position souhaitée.

Réglage des aiguilles de l'horloge:

Pour le changement de la position de l'aiguille des heures il y a 1 heure - tournez-la autour de l'axe central d'un tour au sens de l'horloge.

Pour le changement de la position de l'aiguille des heures d'une heure à l'avance - tournez-la autour de l'axe central d'un tour au sens contraire de l'horloge.

PT

Configurando os modos de operação:

Para a energia da bateria, deslize o interruptor "MODE" para a posição "A".

Para alimentar a partir do cabo micro-USB - deslize o interruptor "MODE" para a posição "B".

Para desligar o relógio - desconecte o cabo micro-USB e deslize o interruptor "MODE" para a posição "B".

Ajuste do ponteiro dos minutos:

O ponteiro dos minutos é ajustado apenas na direção do relógio. Para alterar a posição do ponteiro dos minutos - pressione e segure o botão "AJUSTAR MINUTOS" até que o ponteiro atinja a posição desejada.

Ajuste do ponteiro das horas:

Para alterar a posição do ponteiro das horas há 1 hora - gire-o em torno do eixo central 1 volta na direção do relógio.

Para alterar a posição do ponteiro das horas 1 hora à frente - gire-o em torno do eixo central 1 volta contrario a direção do relógio.

IT

Impostazione delle modalità di funzionamento:

Per l'alimentazione a batteria - spostare l'interruttore "MODE" in posizione "A".

Per l'alimentazione da un cavo micro-USB - spostare l'interruttore "MODE" sulla posizione "B".

Per spegnere orologio, scollegare il cavo micro-USB e spostare l'interruttore "MODE" in posizione "B".

Regolazione della lancetta dei minuti:

La lancetta dei minuti viene regolata solo nella direzione in cui va l'orologio. Per modificare la posizione della lancetta dei minuti - tenere premuto il pulsante "ADJUST MINUTES" finché la lancetta non prende la posizione desiderata.

Impostazione della lancetta delle ore:

Per modificare la posizione della lancetta delle ore di 1 ora indietro, ruotarla attorno all'asse centrale di 1 giro in senso orario.

Per modificare la posizione della lancetta delle ore in avanti di 1 ora, ruotarla attorno all'asse centrale di 1 giro contro la direzione in cui va l'orologio.

UA

Налаштування режимів роботи:

Для живлення від батарейок - посуňte перемикач "MODE" у положення "A".

Для живлення від кабелю micro-USB - посуňte перемикач "MODE" у положення "B".

Для відключення годинника - від'єднайте кабель micro-USB і посуňte перемикач "MODE" у положення "B".

Налаштування хвилинної стрілки:

Налаштування хвилинної стрілки здійснюється лише за напрямком ходу годинника.

Для зміни положення хвилинної стрілки - натисніть та утримуйте кнопку "ADJUST MINUTES" доти, доки стрілка не займе потрібне положення.

Налаштування годинникової стрілки:

Для зміни положення годинникової стрілки на 1 годину назад - поверніть її навколо центральної осі на 1 оберт у напрямку ходу годинника.

Для зміни положення годинникової стрілки на 1 годину вперед - поверніть її навколо центральної осі на 1 оберт проти напрямку ходу годинника.

FEEL THE INVISIBLE POWER OF TIME...

The history of clocks goes back thousands of years. Even in ancient China, Persia, and Egypt, there were different ways to fix and measure time. We decided to create a wooden Kinetic Clock: Modern, so you can always have a neat device at home which will help you keep track of time.

WHAT TYPES OF CLOCKS ARE THERE?

There are many clocks, and the ways of recording time have improved over the years. They used to start with sundials, water clocks, and hourglasses. Nowadays, mechanical and electronic watches are more common and can be found in any gadget.

WHAT'S NEW?

Did you know that there are atomic clocks? Their work is based on processes occurring at the level of atoms and molecules. Atomic clocks are exact and are used in navigation, such as in spaceships. They also can be found in satellite and terrestrial telecommunications systems, including cell phone base stations.

LA PERSISTENCIA DE LA MEMORIA

The painting by Salvador Dali, also known as "The Soft Clock" and "The Fading of Time," is one of the most famous works of art associated with clocks. The artist created the masterpiece in 1931, and the style it is executed in is Surrealism. In the painting, you can see a curved watch that looks as if it is soft or even a liquid.

Follow us

[Youtube/woodtrick](https://www.youtube.com/woodtrick)

[Instagram @woodtrick](https://www.instagram.com/woodtrick)

www.woodtrick.com

WOOD TRICK



VINTAGE MACHINERY SERIES



SPECIAL FORCES SERIES



MODERN MACHINERY SERIES



MECHANISMS SERIES

CHECK OUT OTHER SERIES